

| | |
|--|------|
| Xiaomi Robot Vacuum H50 Pro User Manual | .01 |
| Manual de usuario de Xiaomi Robot Vacuum H50 Pro | .20 |
| Manuel d'utilisation de Xiaomi Robot Vacuum H50 Pro | .39 |
| Manuale utente Xiaomi Robot Vacuum H50 Pro | .58 |
| Руководство пользователя Робота-пылесоса Xiaomi Robot Vacuum H50 Pro | .77 |
| Instrukcja obsługi Odkurzacz automatyczny Xiaomi H50 Pro | .97 |
| Xiaomi Roboterstaubsauger H50 Pro Bedienungsanleitung | .116 |
| Xiaomi Robotstofzuiger H50 Pro Gebruikershandleiding | .136 |
| Xiaomi Temizlik Robotu H50 Pro Kullanım Kılavuzu | .155 |
| Xiaomi دليل مستخدم المكنسة الكهربائية الروبوت H50 Pro من | .174 |
| Xiaomi H50 Pro מדרוך למשתמש בשואב אבק רובוטי | .193 |
| Manual do utilizador do Aspirador robô Xiaomi H50 Pro | .212 |
| Посібник користувача робота-пилососа Xiaomi Robot Vacuum H50 Pro | .231 |
| Uživatelská příručka pro Robotický vysavač Xiaomi H50 Pro | .250 |
| Εγχειρίδιο χρήστη Ρομπωτικής σκούπας Xiaomi H50 Pro | .269 |
| Aspirator robot Xiaomi H50 Pro - Manual de utilizare | .288 |
| Xiaomi Robotdammsugare H50 Pro Användarmanual | .307 |
| คู่มือการใช้งานหุ่นยนต์ดูดฝุ่น Xiaomi H50 Pro | .326 |
| Panduan Pengguna Xiaomi Robot Vacuum H50 Pro | .345 |
| Xiaomi H50 Pro робот шаңсорғышының пайдаланушы нұсқаулығы | .369 |
| Brugervejledning til Xiaomi Robotstøvsuger H50 Pro | .391 |
| Xiaomi H50 Pro -robotti-imurin Käyttöopas | .410 |
| Brugerhåndbok for Xiaomi robotstøvsuger H50 Pro | .429 |
| Dulkių siurblio-roboto „Xiaomi H50 Pro“ naudotojo vadovas | .448 |
| Xiaomi H50 Pro robotporszívó Használati útmutató | .467 |
| Korisnički priručnik za Xiaomi robotski usisavač H50 Pro | .486 |
| Uporabniški priročnik za Robotski sesalnik Xiaomi H50 Pro | .505 |
| Ръководство за потребителя за Прахосмукачка робот Xiaomi H50 Pro | .524 |
| Korisnički priručnik za robotski usisivač Xiaomi H50 Pro | .543 |
| Používateľská príručka k Robotickému vysávaču Xiaomi H50 Pro | .562 |
| Hướng dẫn sử dụng Robot hút bụi Xiaomi H50 Pro | .581 |



Safety Instructions

Read this manual carefully before use, and retain it for future reference.

This product is for floor cleaning in a home environment only. Do not use it outdoors, on non-floor surfaces, or in a commercial or industrial setting.

Usage Restrictions

- This appliance can be used by children aged from 8 years and above and persons with reduced physical, sensory or mental capabilities or lack of experience and knowledge if they have been given supervision or instruction concerning use of the appliance in a safe way and understand the hazards involved. Children shall not play with the appliance. Cleaning and user maintenance shall not be made by children without supervision.
- This appliance is not intended for use by persons (including children) with reduced physical, sensory or mental capabilities, or lack of experience and knowledge, unless they have been given supervision or instruction concerning use of the appliance by a person responsible for their safety.
- Children should be supervised to ensure that they do not play with the appliance.
- This appliance contains batteries that are only replaceable by skilled persons.
- If the cord set is damaged, it must be replaced by a special cord set available from the manufacturer or its service agent.
- If the charger or battery becomes damaged, it must be replaced with a genuine component purchased from the manufacturer or after-sales service department.
- A hazard may occur if the appliance runs over the supply cord.
- Keep hair, loose clothing, fingers, and all parts of body away from openings and moving parts.
- Do not use the robot vacuum to clean any burning substances.
- Do not place children, pets, or any item on top of the robot vacuum while it is stationary or moving.
- Do not use the robot vacuum in an area suspended above ground level, such as a loft, open balcony, or on top of furniture, unless a protective barrier is present.
- Do not use the robot vacuum at an ambient temperature above 40°C or below 0°C or on a floor with liquids or sticky substances.
- Pick up any cables from the floor before using the robot vacuum to prevent it from dragging them while cleaning.
- Pick up any fragile or loose items from the floor, such as vases or plastic bags, to prevent the robot vacuum from being obstructed or bumping into them and causing damage.
- Do not use the mopping mode on carpets. Set virtual walls or restricted areas to exclude carpeted areas for mopping tasks.
- Do not allow the robot vacuum to pick up hard or sharp objects such as building materials, glass, or nails.
- Turn off and unplug the power supply before cleaning and maintaining the robot vacuum and omni station.
- Do not place the robot vacuum upside down. Laser radar housing should never touch the ground.
- Do not pick up the robot vacuum by its laser radar cover.
- Make sure the robot vacuum is turned off when being transported and kept in its original packaging if possible.
- Do not wipe with a wet cloth or rinse the robot vacuum and omni station with any liquid. After cleaning washable parts, dry them sufficiently before installing them for use.
- When the omni station is cleaning the mop pads, do not drag the robot vacuum out of the omni station to avoid causing any damage.

- Only use this product as directed in the user manual. Users are responsible for any loss or damage arising from improper use of this product.
- CAUTION: In order to avoid a hazard due to inadvertent resetting of the thermal cut-out, this appliance must not be supplied through an external switching device, such as a timer, or connected to a circuit that is regularly switched on and off by the utility.
- When a voice message “Network connected successfully” is heard, the device has a successful connection with the network and has stored the Wi-Fi SSID and password. The information will be used for network-related services, and the personal data processing should be referred to the Privacy Policy.
- For detailed e-manual, please go to www.mi.com/global/support/user-guide

Batteries and Charging

- Do not use any third-party batteries, cord sets, or omni stations. The robot vacuum can only be used with the model OV42-JZGL omni station.
- This appliance contains batteries that are only replaceable by skilled persons.
- Do not dismantle, repair, or modify the batteries or omni station on your own.
- Do not use a wet cloth or wet hands to wipe or clean the omni station's charging contacts.
- Do not place the omni station near a heat source, such as a radiator.
- Do not improperly dispose of old batteries. Used batteries should be discarded at a professional recycling facility.
- If the robot vacuum will not be used for an extended period, fully charge it, then turn it off and store in a cool, dry place. Recharge the robot vacuum at least once every 3 months to avoid over-discharging the battery.
- Do not expose the appliance or battery to excessive temperatures.
- Do not charge non-rechargeable batteries.
- No action needed from users to shift the power frequency between 50 Hz and 60 Hz, and the product can adapt itself for both 50 Hz and 60 Hz.
- Be aware of the risk of terminals of the battery-operated appliance or battery being short-circuited by metal objects.
- Do not damage the battery when removing it to avoid short circuits or liquid leakage. If the battery leaks, keep the fluid from touching your skin or clothes, and wipe it away immediately with a dry cloth. Then send the battery to an appropriate recycling facility or the designated after-sales service team to properly dispose of it.

Laser Safety Information

The laser sensor in this product meets the IEC 60825-1:2014 and EN 60825-1:2014/A11:2021 Standard for Class 1 laser products. Please avoid direct eye contact with it during use.

CLASS 1 LASER PRODUCT

CONSUMER LASER PRODUCT

EN 50689:2021

Environmental Notice

- The built-in lithium-ion batteries of this robot vacuum contain chemicals that may pollute the environment.

- Before disposing of this product, ask a professional to remove the batteries and then discard them at an appropriate recycling facility.
- The battery must be removed from the appliance before it is scrapped.
- The appliance must be disconnected from the supply mains when removing the battery.
- The battery is to be disposed of safely.

Steps to remove the batteries

The information is applicable only for disposing of this product and is not part of the regular operating instructions.

1. Keep the robot vacuum away from the omni station and make it operate until its battery level is too low to continue cleaning.
2. Turn off the robot vacuum.
3. Remove the bottom shell of the robot vacuum.
4. Press down on the clips and pull out the batteries' connectors to take out the batteries.

CAUTIONS:

- Make sure the battery is flat and the robot vacuum is far away from the omni station before removing the battery.
- Remove the entire battery pack together, and make sure not to damage the outer casing of the battery pack to prevent short-circuiting or leakage of harmful substances.
- If you come into physical contact with any substance that may leak out of the batteries, rinse the contact area with plenty of water and seek medical attention immediately.



For indoor use only.



Before use, read the instructions.

Product Overview

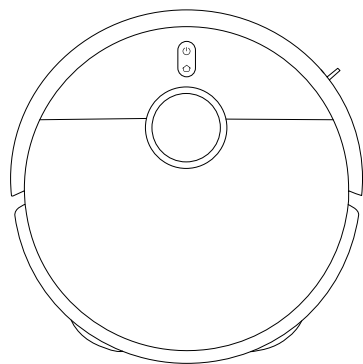

Robot Vacuum

Pre-installed on the Robot Vacuum



Dust Compartment



Filter
(pre-installed on the dust compartment)



Brush

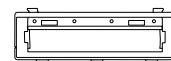

Brush Cover



Mop Pad Holder × 2
(with pre-installed mop pad × 2)

Other Accessories



Side Brush

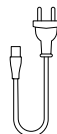

Cord Set



Image Guide



User Manual



Warranty Notice



Quick Start Guide

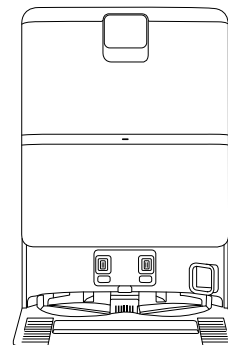

Omni Station
(with pre-installed clean water tank, dirty water tank, disposable bag, and dirty water filter)

Note: Illustrations of product, accessories, and user interface in the user manual are for reference purposes only. Actual product and functions may vary due to product enhancements.

Product Overview

Robot Vacuum

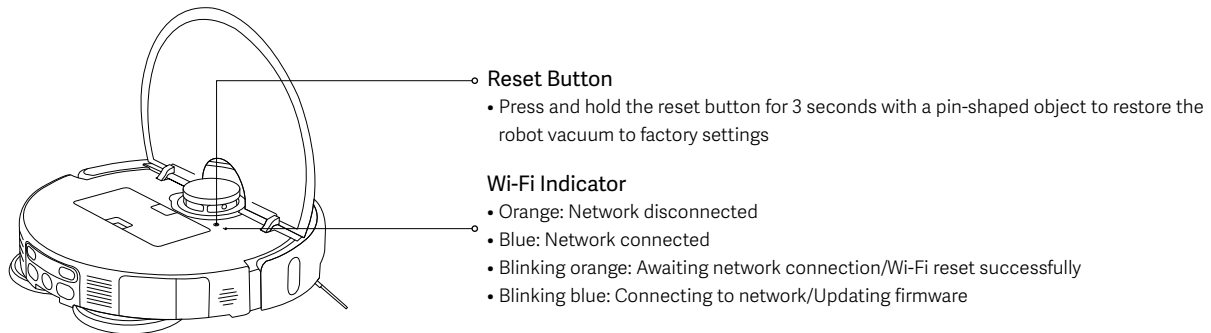
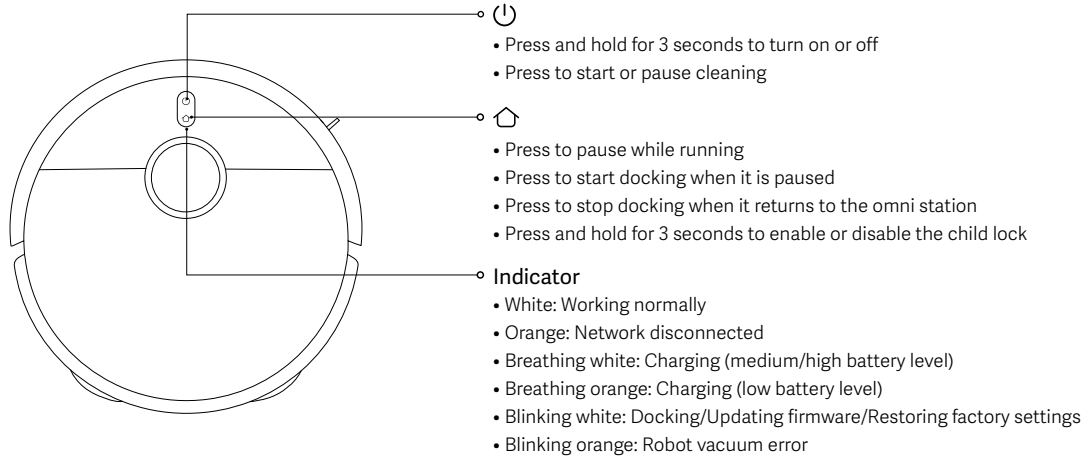

Product Overview

Robot Vacuum

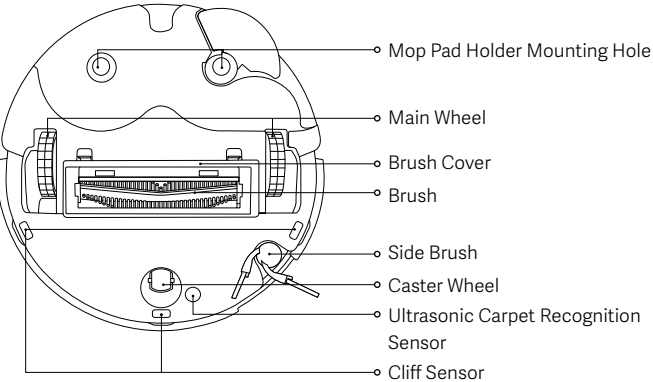
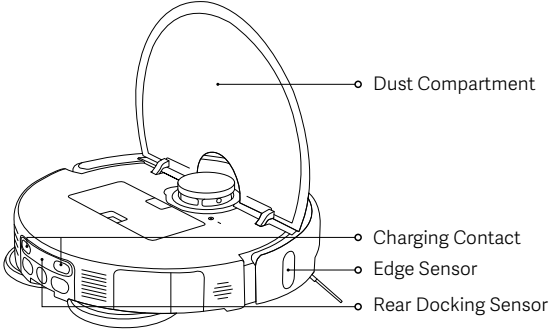
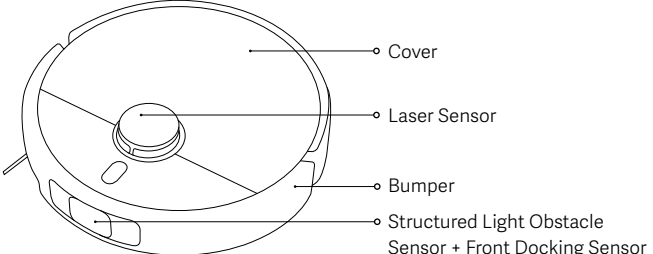

Dust Compartment

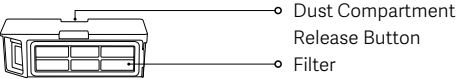

Note: All cleaning modes require installation of the dust compartment. Otherwise, the robot vacuum cannot start.

Mop Pad Assembly

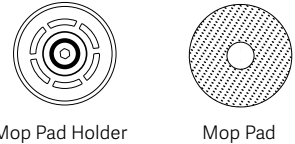

Product Overview

Omni Station

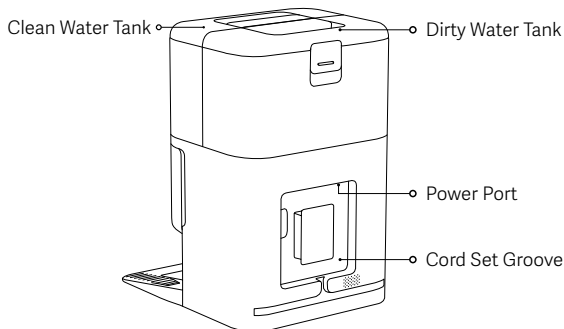
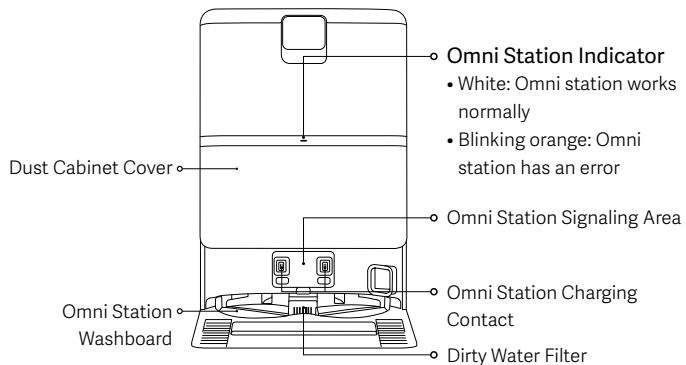

Before Use

Removing and Installing

- Remove protective strips on both sides of the robot vacuum.
- Install the side brush as illustrated. They are properly installed when a “click” is heard.

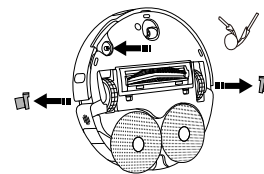

Placing the Omni Station

- Place the omni station against a wall on a flat, hard-surfaced floor, such as a wooden or tiled floor. Ensure it is in an area with a good Wi-Fi signal near an electrical outlet.
- Ensure a space with a length, height, and width greater than 1.25 m, 1 m, and 0.5 m, respectively.

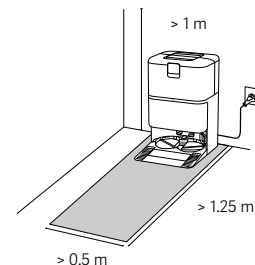

Notes:

- Do not place the omni station in an area with direct sunlight or where other objects could block the signaling area, as this could impair the robot vacuum’s ability to return to the omni station.
- Do not place any items around the omni station.
- Install the clean water tank and dirty water tank in place.

Before Use

Connecting Power to Omni Station and Charging the Robot Vacuum

- Insert the cord set into the power port and connect it to a power supply.
- Place the robot vacuum onto the omni station with charging contacts fully aligned. The robot vacuum will then beep.

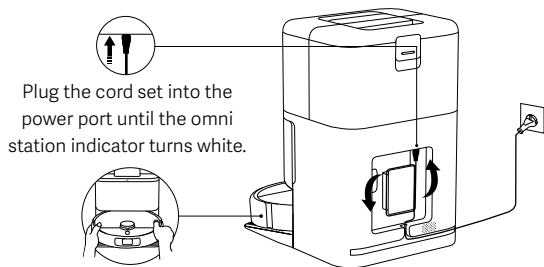

Notes:

- Arrange excess cord set in the cord set groove to prevent the omni station from displacement or loss of power supply due to cord set dragging.
- To ensure the battery's optimal performance, fully charge the battery for the first time before use.
- If the robot vacuum is unable to turn on due to low battery, place it directly onto the omni station to recharge.
- The robot vacuum will turn on automatically after connecting to the omni station, and cannot be turned off while charging.
- Indicators on both the robot vacuum and the omni station will turn off simultaneously 10 minutes after the robot vacuum is fully charged.
- When using the robot vacuum for the first time, follow app prompts to quickly create a map. It is recommended to follow the robot vacuum throughout the whole process to assist in cleaning up items that may affect the work of the robot vacuum.
- Make sure the robot vacuum starts from the omni station so as to create an accurate map.
- If the robot vacuum may get stuck or scratch the surface of the furniture in some areas, set restricted areas in the app to prevent the robot vacuum from entering those areas.

How to Use

Connecting with the Xiaomi Home App

This product works with the Xiaomi Home app. Use the Xiaomi Home app to control your device, and to interact with other smart home devices.

- Scan the QR code to download and install the app. You will be directed to the connection setup page if the app is installed already. Or search for "Xiaomi Home" in the app store to download and install it.
- Open the Xiaomi Home app, tap "+" on the upper right, and then follow the instructions to add your device.



F834536A



Notes:

- Only 2.4 GHz Wi-Fi networks are supported.
- The version of the app might have been updated, please follow the instructions based on the current app version.
- When the robot vacuum connects with the Xiaomi Home app successfully, it connects with the network successfully. You can have a reset of Wi-Fi to disconnect it from the network.

| Issue | Solution |
|---|---|
| The robot vacuum cannot connect to Wi-Fi. | <ul style="list-style-type: none">• Check whether the Wi-Fi password is correct.• The robot vacuum does not support the 5 GHz network frequency band, please connect it to a 2.4 GHz network.• There is something wrong with the Wi-Fi connection. Reset the Wi-Fi and download the latest version of the Xiaomi Home app, then try reconnecting.• Ensure the robot vacuum is in an area with good Wi-Fi coverage, then reset its Wi-Fi and reconnect it to the network. |

How to Use

Resetting Wi-Fi

- While the robot vacuum is turned on, press and hold the buttons  and  for 7 seconds until a voice message is heard. The Wi-Fi is successfully reset when the indicator blinks orange.
- Reset the Wi-Fi connection when the robot vacuum needs to be disconnected from the network or the network needs to be changed.

Restoring Factory Settings

Use a pin-shaped object to press and hold the reset button for 3 seconds until a voice message is heard. The robot vacuum will be restored to factory settings.

Note: In case of any issue, try restarting the robot vacuum first. If the issue persists after the restart, restore the vacuum to factory settings.

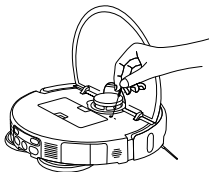

Installing Accessories for Desired Mode

Vacuuming Mode (installation of dust compartment is required):

Open the cover of the robot vacuum and securely install the dust compartment.

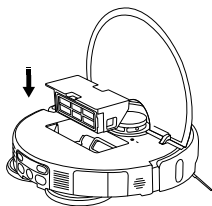

Note: Clean the dust compartment and filter regularly to avoid reducing vacuuming performance.

Vacuuming & Mopping Mode (installation of dust compartment, mop pad assembly, clean water tank, and dirty water tank is required):

1. Install the mop pad as illustrated until hearing a click.

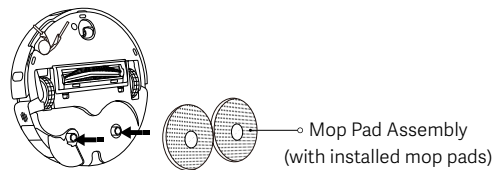

2. Fill the clean water tank with clean water up to the maximum water level mark. Do not add any cleaning agent or disinfectant to the water tank.

CAUTION: Adding cleaning agents or disinfectants may affect product functions and damage the machine.

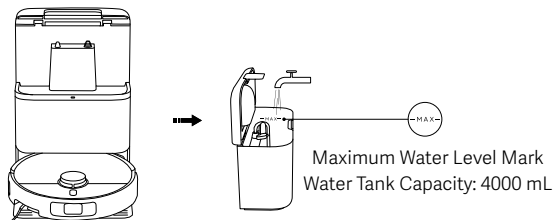

Notes:

- Do not add hot water into the clean water tank or the dirty water tank as this may cause their deformation.
- The functions of robot vacuums are tested before leaving the factory, so there may be some water residues in the robot vacuum. This is normal.

How to Use

Starting the Robot Vacuum



Press the button  to start vacuuming and mopping.

Notes:

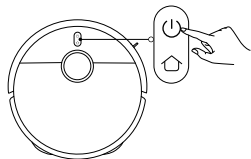
- Please set virtual walls or restricted areas to exclude carpeted areas for mopping tasks.
- If the floor is overly wet, clean the excessive water first before using the vacuuming or mopping function.



Turning On/Off

- Press and hold the button  for 3 seconds to turn on the robot vacuum, and the indicator turn on.
- When the robot vacuum is paused and not charged, press and hold the button  for 3 seconds to turn it off.

Note: If the robot vacuum is being charged, it will automatically be turned on and cannot be turned off.

Pause

When the robot vacuum is running, press any button on the robot vacuum to pause, and then press the button  to resume cleaning.

Note: Do not lift or move the robot vacuum while it is paused. Otherwise, it may have positioning errors that could prevent the robot vacuum from returning to the omni station or cause the loss of map data.

Sleep Mode

- The robot vacuum will enter sleep mode after being paused for 10 minutes.
- In sleep mode, the robot vacuum indicator will turn off. Press any button to wake the vacuum from sleep mode.

Notes:

- The robot vacuum will not enter sleep mode when docked on the omni station.
- The robot vacuum will automatically turn off after being in sleep mode for 6 hours.

Child Lock

Press and hold the button  for 3 seconds during charging or pause to enable or disable the child lock function.

Cleaning the Mop Pads

- During vacuuming and mopping, the robot vacuum will resume its task after it automatically returns to the omni station to clean the mop pads.
- The robot vacuum will automatically return to the omni station to clean the mop pads after vacuuming and mopping. Once cleaning is done, the robot vacuum will dry the mop pads and start charging.
- When the robot vacuum enters standby on the omni station, select Cleaning the mop pad on the Xiaomi Home app to start cleaning mop pads. Once the cleaning is completed, the omni station will automatically start drying mop pads and charging the robot vacuum.

Note: Mop pad cleaning will not be performed if any of the following conditions occur: loss of power to the omni station, robot vacuum off the omni station, empty clean water tank, full dirty water tank, or water tank not properly installed.

Dust Emptying

The omni station will start auto dust emptying once the robot vacuum returns to charge after completing a cleaning task.

Notes:

- The omni station will not perform auto dust emptying if this feature is disabled in the app.
- The omni station will perform dust emptying at the frequency set in the app.

Resuming Cleanup

The robot vacuum will automatically return to the omni station to charge when it runs low on battery during a cleaning task, and then it will resume the cleanup where it left off once sufficiently charged.

Care & Maintenance

Cleaning Dirty Water Filter

- Remove the dirty water filter and thoroughly clean any hair and dirt off it.
- Reinstall the dirty water water filter properly after cleaning.

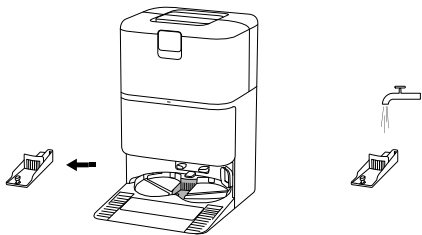

Cleaning Omni Station Washboard

Enable the omni station's assisted cleaning in the app and follow instructions to complete cleaning.

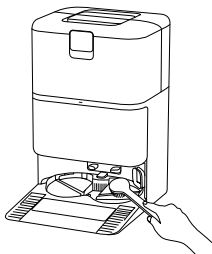

Notes:

- Make sure the robot vacuum is on the omni station.
- Do not tilt the omni station during daily use or cleaning. If water collects in the omni station washboard, wipe it dry with a cloth.

Cleaning Dirty Water Tank

Remove and clean the dirty water tank promptly when mop pads have been cleaned to prevent odor and mildew.

Note: Both the floater in the clean water tank and the float ball in the dirty water tank are movable. Avoid using excessive force to prevent damage.

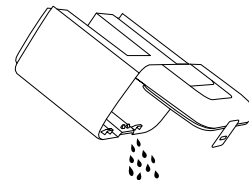

Replacing Disposable Bag

1. Open the dust cabinet cover, remove the used disposable bag, and install a new disposable bag securely.
2. Reinstall the dust cabinet cover into place. Press firmly until you hear a click sound to ensure it is properly installed.

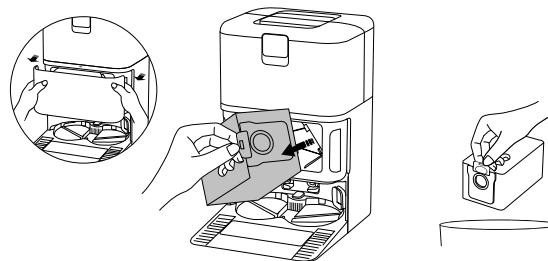

Note: Pulling the handle upwards will seal the disposable bag to effectively prevent dust or dirt from getting out.

Care & Maintenance

Cleaning the Dust Compartment and Filter

1. Open the cover of the robot vacuum, and press the dust compartment release button to remove the dust compartment from the robot vacuum.

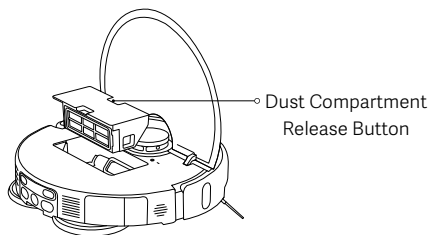

2. Take out the filter as illustrated, remove the dirt from the dust compartment, and clean the filter. Then, wash the dust compartment and the filter with fresh water if needed, and dry them before reinstalling.

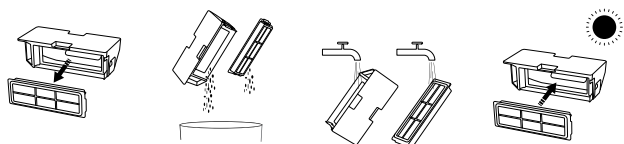

Notes:

- Do not attempt to clean the filter with a brush or fingers.
- Frequent rinse is not recommended, otherwise the filter may be damaged.
- Only use clean water to clean the dust compartment and filter. Do not use detergent.

Cleaning the Mop Pad

Remove the mop pad from its holder, then wash and dry it.

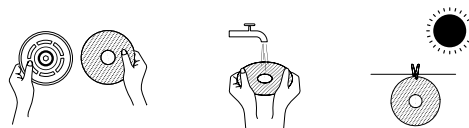

Cleaning the Side Brush and Caster Wheel

1. Turn the robot vacuum upside down and pull out the side brush and caster wheel upwards.
2. Clean any hair or debris that may have gotten stuck on the side brush and caster wheel.
3. Reinstall the side brush and caster wheel.

Note: Reinstall the side brush and caster wheel promptly after cleaning.

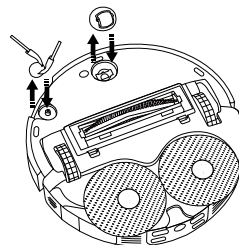

Care & Maintenance

Cleaning the Brush

1. Turn the robot vacuum upside down and pinch two clips to remove the brush cover.
2. Remove the brush and pull out the removable end cap to clean the dirt.
3. Reinstall the removable end cap, the brush, and the brush cover in order after cleaning. The brush cover is installed in place when a "click" is heard.

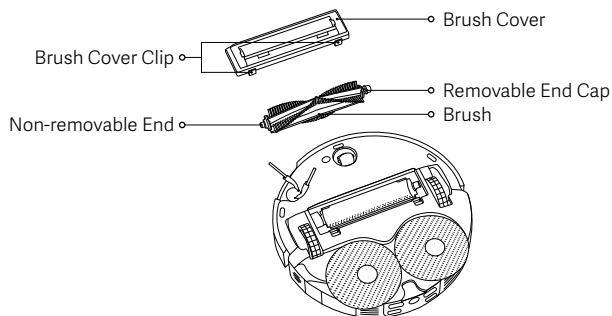

Cleaning Comb

1. Pry up the comb from the clips with a tool and remove it as illustrated.
2. Clean the comb and reinstall it after ensuring it is dry.

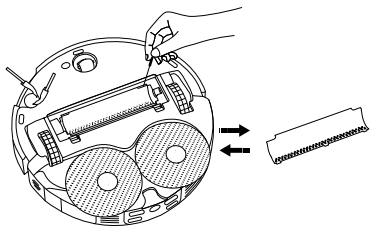

Cleaning Sensors and Charging Contacts

Please clean the sensors and charging contacts periodically using a soft, dry cloth.

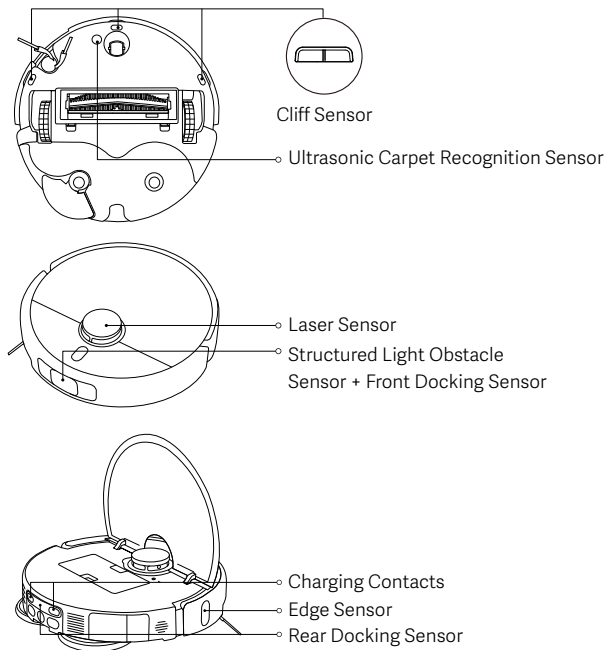

Note: Do not use detergents, aerosol cleaning agents, or other chemical products to clean sensors and charging contacts.

Care & Maintenance

| Parts | Maintenance Frequency | Replacement Frequency |
|---|-----------------------|---------------------------------|
| Side Brush | Every 2 weeks | 3–6 months |
| Brush | | 6-12 months |
| Filter | | 3–6 months |
| Brush Cover | / | 3–6 months (or upon wear) |
| Mop Pad | / | 1–3 months (or upon wear) |
| Disposable Bag | / | 2.5 months (or when it is full) |
| Dust Compartment | Clean as required | / |
| Clean Water Tank | Every 2 weeks | |
| Dirty Water Tank | After each use | |
| Dirty Water Filter | Every month | |
| Omni Station Washboard | | |
| Caster Wheel | | |
| Laser Sensor | | |
| Edge Sensor | | |
| Structured Light Obstacle Sensor + Front Docking Sensor | | |
| Cliff Sensor | | |
| Rear Docking Sensor | | |

| Parts | Maintenance Frequency | Replacement Frequency |
|--------------------------------------|-----------------------|-----------------------|
| Ultrasonic Carpet Recognition Sensor | Every month | / |
| Charging Contacts | | |
| Robot Vacuum | | |
| Omni Station | | |
| Omni Station Charging Contact | | |
| Omni Station Signaling Area | | |

Notes:

- Replacement frequency is for reference only. If a part is damaged, it should be replaced promptly to ensure efficient cleaning.
- To move or ship the robot vacuum, empty the clean water tank and dirty water tank to avoid damage in transit.

Common Issues

| Issue | Possible Cause and Solution |
|---|--|
| The robot vacuum could not turn on, nor start cleaning. | The battery level is low. Recharge the robot vacuum, and then try again. |
| The robot vacuum could not return to the omni station to charge. | There are too many obstructions around the omni station. Place the omni station in a more open area. The robot vacuum is too far away from the omni station. Move it closer to the omni station and try again. |
| The robot vacuum has an abnormal behavior. | Turn the robot vacuum off and then restart it. |
| The robot vacuum makes strange noises while cleaning. | A foreign object might have been caught in the brush, side brush, or one of the main wheels. Turn off the robot vacuum and remove any debris if any. |
| The robot vacuum no longer cleans efficiently or leaves dust behind. | The dust compartment is full. Please clean it. The disposable bag is full, please replace it. The filter is blocked, please clean the filter. A foreign object has been caught in the brush. Please clean the brush. |
| The robot vacuum is offline or cannot connect to the Xiaomi Home app. | The Wi-Fi signal is weak. Make sure the robot vacuum and omni station are in an area with a strong Wi-Fi signal. There is something wrong with the Wi-Fi connection. Reset the Wi-Fi of the robot vacuum and download the latest version of the Xiaomi Home app, and then try reconnecting. |

| Issue | Possible Cause and Solution |
|---|--|
| The robot vacuum does not resume cleanup. | Make sure the robot vacuum is not set to DND mode, which will prevent the robot vacuum from resuming cleanup. Cleanup will not resume if the robot vacuum is returned to the omni station to charge with the button on it or in the Xiaomi Home app, or by hand. |
| The robot vacuum does not charge. | Make sure there is enough open space around the omni station and its charging contacts are free of dust and other debris. The ambient temperature is too low or too high. Make sure the temperature is at 0°C to 40°C and then charge again. |
| The robot vacuum does not perform scheduled cleanups. | Make sure the robot vacuum is connected to the network; otherwise, it cannot synchronize time and perform the scheduled cleanups. Make sure the robot vacuum is not set to DND mode. The DND mode will prevent the robot vacuum from performing scheduled cleanups. |
| The omni station does not perform the mop pad cleaning. | There is insufficient water in the clean water tank. Fill it up with clean water and then try again. The dirty water tank is full. Pour out the dirty water, clean the dirty water tank, and then try again. The water level of the washboard is too high. Please remove the water in time. Make sure the dirty water filter is installed in place. |

Troubleshooting

| Error Prompt | Possible Cause and Solution |
|---|--|
| Please clean any foreign objects from the laser sensor area. | Clear any foreign objects that may block or obstruct the laser sensor, or move the robot vacuum to a new place and restart it. |
| Wipe the cliff sensor clean and move the robot vacuum to a new location to start. | Part of the robot vacuum may be off the ground, re-position the robot vacuum and restart it. Or, the cliff sensors may be dirty, wipe them clean. |
| Bumper error. Please check whether the bumper can rebound properly. | The collision buffer is stuck. Gently tap on it to remove foreign objects; if there are no foreign objects, move the robot vacuum to a new place and turn it on. |
| Please move the robot vacuum to a level surface to start. | The robot vacuum has detected that it is at an angle on activation. Restart it after placing the device on a flat surface. |
| Please remove any obstacles around the robot vacuum. | The robot vacuum may be caught or stuck. Clear away any obstructions around it. |
| Dust compartment uninstalled. | Install the dust compartment and the filter, and make sure they are secured in place. |
| Clean water tank uninstalled or water insufficiency detected. | Reinstall the clean water tank and refill it with fresh water. Make sure it is installed in place. |
| Dirty water tank uninstalled or filled. | Empty and clean the dirty water tank, and then reinstall it. Make sure it is installed in place. |

| Error Prompt | Possible Cause and Solution |
|---|---|
| Disposable bag not installed. | Reinstall the disposable bag, and make sure it is installed in place. |
| The water level of the omni station washboard is too high. Please remove the water in time. | Check and clean the omni station washboard. |
| Couldn't return to charge. Manually place the robot vacuum onto the omni station. | The robot vacuum could not sense the position of the omni station. Put the robot vacuum back onto the omni station to charge. |
| Battery level is too low, please charge. | The robot vacuum cannot be turned on normally due to low battery. Put the robot vacuum back onto the omni station to charge. |

Specifications

Robot Vacuum

| | |
|----------------------------------|--|
| Name | Robotic Vacuum Cleaner |
| Model | OV42GL |
| Item Dimensions | 355 × 353.5 × 93 mm |
| Net Weight | 3.9 kg |
| Net Weight (with accessories) | 10.6 kg |
| Rated Power | 55 W |
| Rated Voltage | 14.4 V $\overline{=}$ |
| Charging Voltage | 20 V $\overline{=}$ |
| Charging Time | ≤ 6 h |
| Lithium-ion Battery | 4800 mAh (rated capacity) 5200 mAh (nominal capacity) |
| Operation Frequency | 2400–2483.5 MHz |
| Maximum Output Power | < 20 dBm |
| Wireless Connectivity | Wi-Fi IEEE 802.11 b/g/n 2.4 GHz Bluetooth 5.0 |
| Power Consumption | Standby mode: ≤ 0.5 W Networked standby mode: ≤ 2.0 W |
| Time to Enter the Condition | Standby mode: ≤ 20 min Networked standby mode: ≤ 20 min |

Under normal use of condition, this equipment should be kept a separation distance of at least 20 cm between the antenna and the body of the user.

Omni Station

| | |
|----------------------------------|---------------------------|
| Model | OV42-JZGL |
| Rated Input | 220–240 V \sim 50/60 Hz |
| Rated Output | 20 V $\overline{=}$ 1 A |
| Power (charging + air-drying) | 86 W |
| Power (cleaning) | 15 W |
| Power (dust emptying) | 440 W |
| Item Dimensions | 320 × 411 × 495 mm |
| Power Consumption | Standby mode: ≤ 0.5 W |
| Time to Enter the Condition | Standby mode: ≤ 20 min |

Regulatory Compliance Information

EU Declaration of Conformity



Hereby, Xiaomi Communications Co., Ltd. declares that the radio equipment type OV42GL is in compliance with Directive 2014/53/EU. The full text of the EU declaration of conformity is available at the following internet address:

<https://www.mi.com/global/service/support/declaration.html>

WEEE Disposal and Recycling Information



All products bearing this symbol are waste electrical and electronic equipment (WEEE as in directive 2012/19/EU) which should not be mixed with unsorted household waste. Instead, you should protect human health and the environment by handing over your waste equipment to a designated collection point for the recycling of waste electrical and electronic equipment, appointed by the government or local authorities. Correct disposal and recycling will help prevent potential negative consequences to the environment and human health. Please contact the installer or local authorities for more information about the location as well as terms and conditions of such collection points.

WARRANTY NOTICE

THIS WARRANTY GIVES YOU SPECIFIC RIGHTS, AND YOU MAY HAVE OTHER RIGHTS CONVEYED BY LAWS OF YOUR COUNTRY, PROVINCE OR STATE. INDEED, IN SOME COUNTRIES, PROVINCES OR STATES, CONSUMER LAW MAY IMPOSE A MINIMUM WARRANTY PERIOD. OTHER THAN AS PERMITTED BY LAW, XIAOMI DOES NOT EXCLUDE, LIMIT OR SUSPEND OTHER RIGHTS YOU MAY HAVE. FOR A FULL UNDERSTANDING OF YOUR RIGHTS WE INVITE YOU TO CONSULT THE LAWS OF YOUR COUNTRY, PROVINCE OR STATE.

1. LIMITED PRODUCT WARRANTY

XIAOMI warrants that the Products are free from defects in materials and workmanship under normal use and use in accordance with the respective Product user manual, during the Warranty Period.

The duration and conditions related to the legal warranties are provided by respective local laws. For more information about the consumer warranty benefits, please refer to Xiaomi's official website <https://www.mi.com/global/support/warranty>.

Xiaomi warrants to the original purchaser that its Xiaomi Product will be free from defects in materials and workmanship under normal use in the period mentioned above.

Xiaomi does not guarantee that the operation of the Product will be uninterrupted or error free.

Xiaomi is not liable for damages arising from non-compliance with the instructions related to the use of the Product.

2. REMEDIES

If a hardware defect is found and a valid claim is received by Xiaomi within the Warranty Period, Xiaomi will either (1) repair the product at no charge, (2) replace the product, or (3) refund the Product, excluding potential shipping costs.

3. HOW TO OBTAIN WARRANTY SERVICE

To obtain warranty service, you must deliver the Product, in its original packaging

WARRANTY NOTICE

or similar packaging providing an equal degree of Product protection, to the address specified by Xiaomi. Except to the extent prohibited by applicable law, Xiaomi may require you to present proofs or proof of purchase and / or comply with registration requirements before receiving warranty service.

4. EXCLUSIONS AND LIMITATIONS

Unless otherwise stipulated by Xiaomi, this Limited Warranty applies only to the Product manufactured by or for Xiaomi and identifiable by the trademarks, trade name or “Xiaomi” or “Mi” logo.

The Limited Warranty does not apply to any (a) Damage due to acts of nature or God, for example, lightning strikes, tornadoes, flood, fire, earthquake or other external causes; (b) Negligence; (c) Commercial use; (d) Alterations or modifications to any part of the Product; (e) Damage caused by use with non-Xiaomi products; (f) Damage caused by accident, abuse or misuse; (g) Damage caused by operating the Product outside the permitted or intended uses described by Xiaomi or with improper voltage or power supply; or (h) Damage caused by service (including upgrades and expansions) performed by anyone who is not a representative of Xiaomi.

It is your responsibility to backup any data, software, or other materials you may have stored or preserved on the product. It is likely that the data, software or other materials in the equipment will be lost or reformatted during the service process, Xiaomi is not responsible for such damage or loss.

No Xiaomi reseller, agent, or employee is authorized to make any modification, extension, or addition to this Limited Warranty. If any term is held to be illegal or unenforceable, the legality or enforceability of the remaining terms shall not be affected or impaired.

Except as prohibited by laws or otherwise promised by Xiaomi, the after-sales services shall be limited to the country or region of the original purchase.

Products which were not duly imported and/or were not duly manufactured by Xiaomi and/or were not duly acquired from Xiaomi or a Xiaomi’s official seller are not covered by the present warranties. As per applicable law you may benefit from

warranties from the non-official retailer who sold the product. Therefore, Xiaomi invites you to contact the retailer from whom you purchased the product. The present warranties do not apply in Hong Kong and Taiwan.

5. IMPLIED WARRANTIES

Except to the extent prohibited by applicable law, all implied warranties (including warranties of merchantability and fitness for a particular purpose) will have a limited duration up to a maximum duration of this limited warranty. Some jurisdictions do not allow limitations on the duration of an implied warranty, so the above limitation will not be applied in these cases.

6. DAMAGE LIMITATION

Except to the extent prohibited by applicable law, Xiaomi shall not be liable for any damages caused by accidents, indirect, special or consequential damages, including but not limited to loss of profits, revenue or data, damages resulting from any breach of express or implied warranty or condition, or under any other legal theory, even if Xiaomi has been informed of the possibility of such damages. Some jurisdictions do not allow the exclusion or limitation of special, indirect, or consequential damages, so the above limitation or exclusion may not apply to you.

7. XIAOMI CONTACTS

For customers, please visit the website:

<https://www.mi.com/global/support/warranty>

The contact person for the after-sale service may be any person in Xiaomi’s authorized service network, Xiaomi’s authorized distributors or the final vendor who sold the products to you. If in doubt please contact the relevant person as Xiaomi may identify.

Instrucciones de seguridad

Lea detenidamente este manual antes de usar el producto y consérvelo para futuras consultas.

Este producto está destinado a la limpieza de suelos únicamente en ambientes domésticos. No lo use en el exterior, en superficies que no sean suelos o en un entorno comercial o industrial.

Restricciones de uso

- Este aparato puede ser utilizado por niños a partir de 8 años y por personas con capacidades físicas, sensoriales o mentales reducidas o con falta de experiencia y conocimientos si han recibido supervisión o instrucciones sobre el uso del aparato de forma segura y comprenden los peligros que conlleva. Los niños no deben jugar con el aparato. La limpieza y el mantenimiento por parte del usuario no deben ser realizados por niños sin supervisión.
- Este dispositivo no está diseñado para personas (incluidos niños) con capacidades físicas, sensoriales o mentales reducidas, o con falta de experiencia y conocimientos, a menos que estén bajo supervisión o que la persona responsable de su seguridad les haya proporcionado instrucciones sobre el uso del producto.
- Los niños deberán estar bajo supervisión para asegurarse de que no jueguen con el aparato.
- Este aparato contiene baterías que solo deben ser reemplazadas por operarios expertos.
- Si el juego de cables está dañado, debe ser reemplazado por un juego de cables especial disponible a través del fabricante o de su agente de mantenimiento.
- Si se daña el cargador o la batería, deberá reemplazarlos por un recambio original del fabricante o del departamento del servicio posventa.
- Puede producirse un riesgo si el aparato pasa por encima del cable de alimentación.
- Mantenga el cabello, la ropa suelta, los dedos y todas las partes del cuerpo lejos de las aberturas y las partes móviles.
- No utilice el robot aspirador para limpiar sustancias en combustión.
- No coloque niños, mascotas ni ningún objeto encima del robot aspirador mientras esté parado o en movimiento.
- No utilice el robot aspirador en una zona suspendida sobre el nivel del suelo, como un desván, un balcón abierto o encima de un mueble, a menos que haya una barrera protectora.
- No use el robot aspirador en ambientes con temperaturas superiores a 40 °C o inferiores a 0 °C, ni en suelos con líquidos o con sustancias pegajosas.
- Recoja todos los cables que haya en el suelo antes de usar el robot aspirador para evitar que los arrastre mientras limpia.
- Recoja cualquier elemento frágil o suelto del suelo, como jarrones o bolsas de plástico, para prevenir que el robot aspirador se obstruya o choque con ellos y les cause daños.
- No utilice el modo de pasar la mopa sobre alfombras. Configure paredes virtuales o zonas restringidas en las zonas alfombradas para tareas de pasar la mopa.
- No permita que el robot aspirador recoja objetos duros o afilados, como materiales de construcción, vidrio o clavos.
- Apague y desenchufe el adaptador de corriente antes de limpiar y realizar mantenimiento en el robot aspirador y la base multifunción.
- No coloque el robot aspirador boca arriba. La cubierta del radar láser nunca deberá tocar el suelo.
- No coja el robot aspirador por la cubierta de su radar láser.
- Asegúrese de que el robot aspirador esté apagado cuando lo transporte y guárdelo en su embalaje original si es posible.
- No limpie con un paño húmedo ni enjuague el robot aspirador ni la base multifunción con ningún líquido. Después de limpiar las piezas lavables, séquelas lo suficiente antes de instalarlas para su uso.
- Cuando la base multifunción esté limpiando las almohadillas de la mopa, no arrastre el robot aspirador fuera de la base multifunción para evitar causar daños.

- Utilice el producto únicamente según las indicaciones del manual de usuario. Los usuarios serán responsables de las pérdidas o los daños provocados por usar el producto de manera indebida.
- **PRECAUCIÓN:** Con el fin de evitar riesgos debidos a un restablecimiento involuntario de la desconexión térmica, este dispositivo no debe alimentarse a través de un dispositivo de conmutación externo, como un temporizador, ni conectarse a un circuito que sea encendido y apagado regularmente por la compañía eléctrica.
- Cuando escuche el mensaje de voz "Red conectada con éxito", el dispositivo se la conectada correctamente a la red y ha almacenado el SSID y la contraseña de Wi-Fi. La información se usará para servicios relacionados con la red y el procesamiento de datos personales deberá remitirse a la Política de privacidad.
- Para un manual electrónico detallado, vaya a www.mi.com/global/support/user-guide

Baterías y carga

- No utilice baterías, juegos de cables ni bases multifunción de terceros. El robot aspirador solo se puede utilizar con la base multifunción del modelo OV42-JZGL.
- Este aparato contiene baterías que solo deben ser reemplazadas por operarios expertos.
- No desmonte, repare ni modifique las baterías ni la base multifunción por su cuenta.
- No utilice un paño húmedo ni manos mojadas para frotar o limpiar los contactos de carga de la base multifunción.
- No coloque la base multifunción cerca de una fuente de calor como un radiador.
- No deseche indebidamente las baterías usadas. Las baterías gastadas deben desecharse en un centro de reciclaje profesional.
- Si el robot aspirador no se va a utilizar durante un período prolongado, cárguelo completamente, luego apáguelo y guárdelo en un lugar fresco y seco. Recargue el robot aspirador al menos una vez cada 3 meses para evitar que la batería se descargue en exceso.
- No exponga el aparato ni la batería a temperaturas excesivas.
- No cargue baterías no recargables.
- No es necesario que los usuarios realicen ninguna acción para cambiar la frecuencia de la fuente de alimentación entre 50 Hz y 60 Hz, ya que el producto puede adaptarse tanto a 50 Hz como a 60 Hz.
- Tenga en cuenta que existe el riesgo de que los terminales del dispositivo, operado con batería, o la batería misma, sufran cortocircuitos debidos a objetos metálicos.
- No dañe la batería al quitarla para evitar cortocircuitos o fugas de líquidos. Si la batería presenta fugas, evite que el líquido en contacto con la piel o la ropa y límpiela inmediatamente con un paño seco. Luego, envíe la batería a una instalación de reciclaje adecuada o al equipo de servicio posventa designado para desecharla adecuadamente.

Información de seguridad del láser

El sensor láser de este producto cumple la norma IEC 60825-1:2014 y EN 60825-1:2014/A11:2021 para productos láser de clase 1. Evite el contacto directo con los ojos durante su uso.

PRODUCTO LÁSER DE CLASE 1

PRODUCTO LÁSER DE CONSUMO

EN 50689:2021

Aviso ambiental

- La baterías de iones de litio integradas de este robot aspirador contienen productos químicos que pueden contaminar el medioambiente.
- Antes de tirar el producto, deje que un profesional quite las baterías, y luego deséchelas en una planta de reciclaje apropiada.

- La batería debe retirarse del aparato antes de desecharlo.
- El aparato deberá desconectarse de la red eléctrica al retirar la batería.
- La batería debe desecharse de forma segura.

Pasos para retirar las baterías

Esta información solo es aplicable para desechar este producto y no forma parte de las instrucciones de uso habituales.

1. Mantenga el robot aspirador alejado de la base multifunción y hágalo funcionar hasta que el nivel de batería sea demasiado bajo para continuar la limpieza.
2. Apague el robot aspirador.
3. Retire la carcasa inferior del robot aspirador.
4. Presione la pestaña para sacar los conectores de las baterías y extráigalas.

PRECAUCIONES:

- Asegúrese de que la batería esté descargada y que el robot aspirador esté lejos de la base multifunción antes de retirar la batería.
- Retire todo el paquete de baterías y asegúrese de no dañar su carcasa exterior para evitar cortocircuitos o fugas de sustancias nocivas.
- Si entra en contacto con alguna sustancia que salga de la batería, enjuague la zona de contacto con abundante agua y busque atención médica inmediatamente.



Solo para uso en interiores.



Antes de usar, lea detenidamente las instrucciones.

Descripción del producto

Preinstalado en el robot aspirador

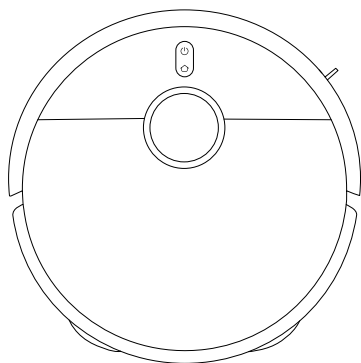

Robot aspirador



Compartimento de polvo

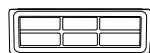

Filtro
(preinstalado en el
compartimento de polvo)



Cepillo

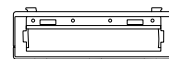

Cubierta del
cepillo



Soporte para las
almohadillas de la mopa × 2
(con almohadilla de la mopa
preinstalada × 2)

Otros accesorios



Cepillo lateral

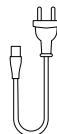

Juego de cables



Guía de imágenes



Manual de
usuario



Aviso de garantía



Guía de inicio rápido

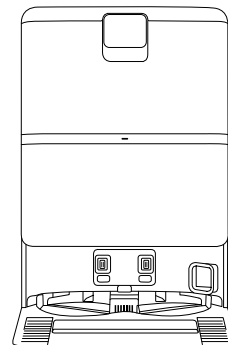

Base multifunción
(con depósito de agua limpia, depósito de agua
sucia, bolsa desechable y filtro de agua sucia
preinstalados)

Nota: Las ilustraciones del producto, los accesorios y la interfaz de usuario del manual de usuario son solo para fines de referencia. El producto y las funciones actuales pueden variar debido a las mejoras del producto.

Descripción del producto

Robot aspirador

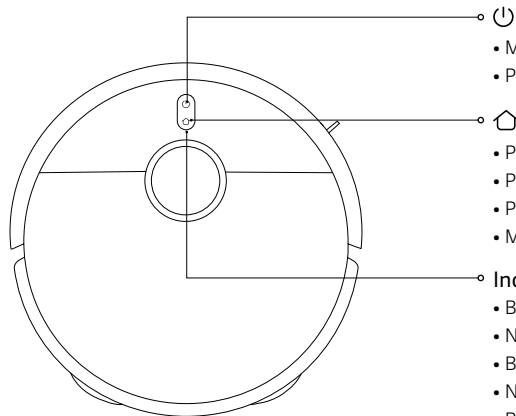

- Mantenga pulsado durante 3 segundos para encender o apagar
- Pulse para iniciar o pausar la limpieza
- Pulse durante el funcionamiento para poner en pausa
- Pulse para iniciar el acoplamiento cuando esté en pausa
- Pulse para detener el acoplamiento cuando regrese a la base multifunción
- Mantenga pulsado durante 3 segundos para habilitar o deshabilitar el bloqueo infantil

Indicador

- Blanco: Funcionamiento normal
- Naranja: Red desconectada
- Blanco pulsante: Cargando (nivel de batería medio/alto)
- Naranja pulsante: Cargando (nivel de batería bajo)
- Blanco intermitente: Acoplamiento/Actualizando firmware/Restablecer los ajustes de fábrica
- Naranja intermitente: Error del robot aspirador

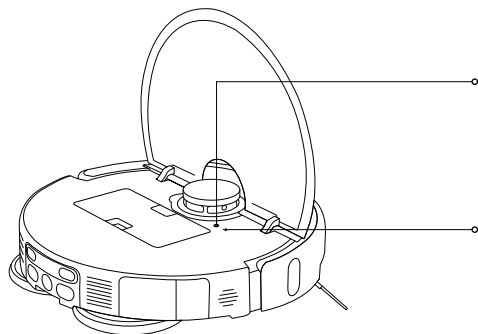

Botón de restablecimiento

- Pulse y mantenga pulsado el botón de restablecimiento durante 3 segundos con un objeto en forma de pin para restablecer el robot aspirador a sus ajustes de fábrica

Indicador de Wi-Fi

- Naranja: Red desconectada
- Azul: Red conectada
- Naranja intermitente: Esperando conexión de red/Wi-fi restablecida con éxito
- Azul intermitente: Conectando a la red/Actualizando firmware

Descripción del producto

Robot aspirador

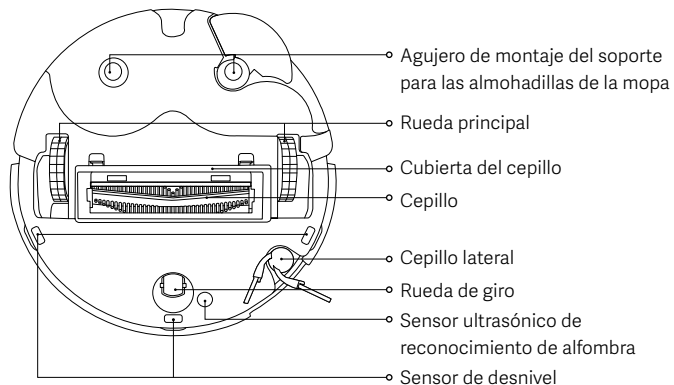
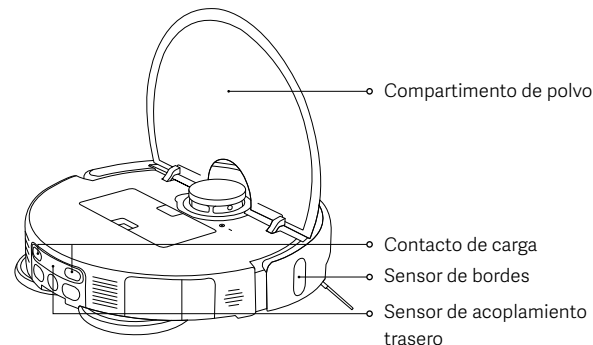
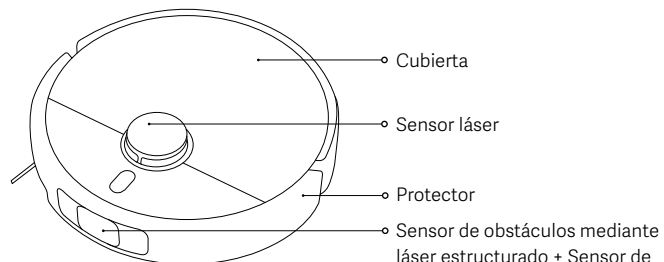

Compartimento de polvo

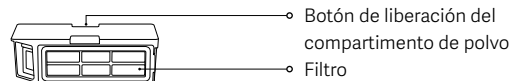

Nota: Todos los modos de limpieza requieren la instalación del compartimento de polvo. De lo contrario, el robot aspirador no se puede encender.

Conjunto de las almohadillas de la mopa

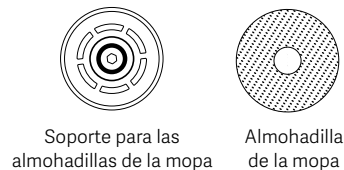

Descripción del producto

Base multifunción

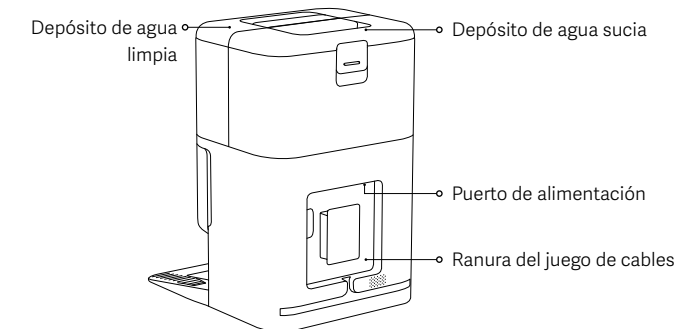
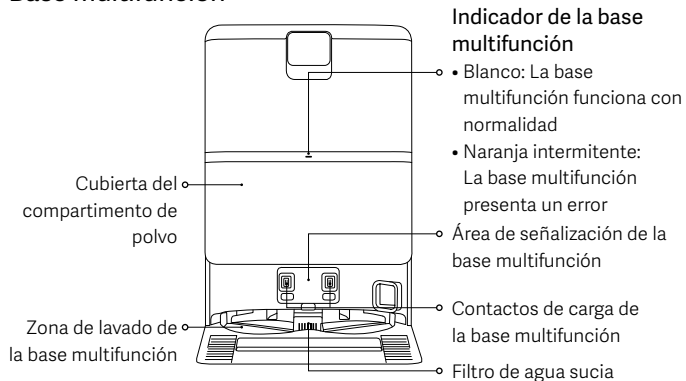

Antes de usar

Extracción e instalación

- Retire las tiras protectoras de ambos lados del robot aspirador.
- Instalar el cepillo lateral como se ilustra. Están correctamente instalados cuando se escucha un «clik».

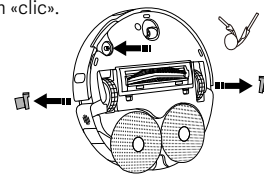

Colocación de la base multifunción

- Coloque la base multifunción contra a una pared sobre un suelo liso y duro, como un suelo de madera o baldosas. Asegúrese de colocarla en una zona con buena conexión Wi-Fi y cerca de una toma eléctrica.
- Asegúrese de que hay un espacio con una longitud, altura y anchura mayor de 1,25 m, 1 m y 0,5 m, respectivamente.

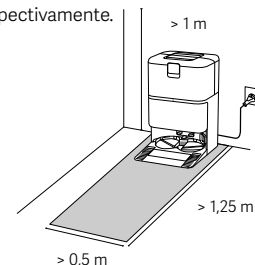

Notas:

- No coloque la base multifunción en una zona con luz solar directa o donde otros objetos puedan bloquear su área de señalización, ya que podría impedir que el aspirador con mopa vuelva a la base multifunción.
- No coloque ningún objeto alrededor de la base multifunción.
- Instale el depósito de agua limpia y el depósito de agua sucia en su lugar.

Antes de usar

Conectar la alimentación a la base multifunción y cargar el robot aspirador

- Inserte el juego de cables en el puerto de alimentación y conéctelo a un adaptador de corriente.
- Coloque el robot aspirador a la base multifunción con los contactos de carga completamente alineados. El robot aspirador emitirá un pitido.

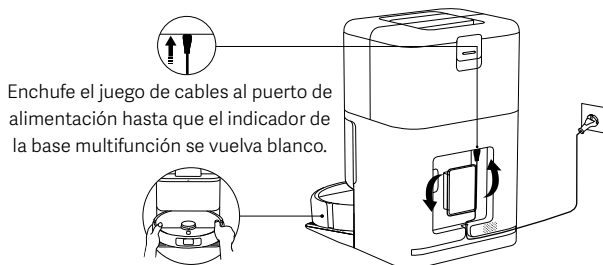

Enchufe el juego de cables al puerto de alimentación hasta que el indicador de la base multifunción se vuelva blanco.

Notas:

- Ordene el exceso del juego de cables en la ranura del juego de cables para evitar que la base multifunción se mueva o que pierda el adaptador de corriente debido a un arrastre del juego de cables.
- Para garantizar el rendimiento óptimo de la batería, cárguela completamente por primera vez antes de utilizarla.
- Si el robot aspirador no puede encenderse debido a un bajo nivel de la batería, colóquelo directamente en la base multifunción para recargarlo.
- El robot aspirador se encenderá automáticamente después de conectarse a la base multifunción y no se puede apagar mientras se carga.
- Los indicadores tanto en el robot aspirador como en la base multifunción se apagarán simultáneamente 10 minutos tras la carga completa del robot aspirador.
- Cuando utilice el robot aspirador por primera vez, siga las indicaciones de la aplicación para crear rápidamente un mapa. Se recomienda seguir el robot aspirador durante todo el proceso para ayudar a retirar los objetos que puedan afectar el rendimiento del robot aspirador.
- Asegúrese de que el robot aspirador comienza desde la base multifunción para crear un mapa preciso.
- En caso de que el robot aspirador pueda atascarse o rayar la superficie de los muebles en algunas zonas, puede establecer zonas restringidas en la aplicación para evitar que el robot aspirador entre en esas zonas.

Modo de uso

Conectando con la aplicación Xiaomi Home

Este producto funciona con la aplicación Xiaomi Home. Utilice la aplicación Xiaomi Home para controlar su dispositivo y para interactuar con otros dispositivos inteligentes.

- Escanee el código QR para descargar e instalar la aplicación. Se le dirigirá a la página de configuración de conexión si la aplicación ya está instalada. O busque «Xiaomi Home» en la tienda de aplicaciones para descargarla e instalarla.
- Abra la aplicación Xiaomi Home, pulse «+» en la parte superior derecha y, a continuación, siga las instrucciones para añadir el dispositivo.



F834536A



Notas:

- Solo se admiten redes Wi-Fi de 2,4 GHz.
- La versión de la aplicación puede haber sido actualizada, siga las instrucciones basadas en la versión actual de la aplicación.
- Cuando el robot aspirador se conecta con la aplicación Xiaomi Home correctamente, también se conecta con la red. Puede restablecer la Wi-Fi para desconectarlo de la red.

| Problema | Solución |
|--|--|
| El robot aspirador no puede conectarse a la Wi-Fi. | <ul style="list-style-type: none">• Compruebe si la contraseña de la Wi-Fi es correcta.• El robot aspirador no es compatible con la banda de frecuencia de red de 5 GHz. Conéctelo a una red de 2,4 GHz.• Hay algún problema con la conexión Wi-Fi. Reinicie la conexión Wi-Fi, descargue la última versión de la aplicación Xiaomi Home y luego intente conectarse de nuevo.• Asegúrese de que el robot aspirador se encuentra en una zona con buena cobertura Wi-Fi y, a continuación, restablezca su Wi-Fi y vuelva a conectarlo a la red. |

Modo de uso

Restablecer Wi-Fi

- Mientras el robot aspirador está encendido, pulse y mantenga pulsados los botones  y  durante 7 segundos hasta que escuche un mensaje de voz. La Wi-Fi se ha restablecido con éxito cuando el indicador parpadea en naranja.
- Restablezca la conexión Wi-Fi cuando el robot aspirador necesite desconectarse de la red o cuando sea necesario cambiar de red.

Restablecer los ajustes de fábrica

Use un objeto en forma de pin para presionar y mantener presionado el botón de restablecimiento durante 3 segundos hasta que se escuche un mensaje de voz. El robot aspirador se restaurará a la configuración de fábrica.

Nota: En caso de cualquier problema, intente reiniciar el robot aspirador primero. Si el problema persiste después del reinicio, restaure el robot aspirador a los ajustes de fábrica.

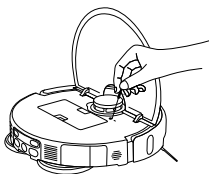

Instalar accesorios para el modo deseado

Modo de aspirado (es necesaria la instalación del compartimento de polvo):

Abra la cubierta del robot aspirador e instale de forma segura el compartimento de polvo.

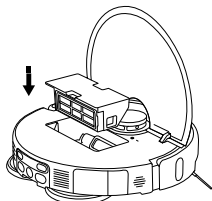

Nota: Limpie el compartimento de polvo y el filtro frecuentemente para evitar reducir el rendimiento de aspiración.

Modo de aspiración y de pasar la mopa (es necesaria la instalación del compartimento de polvo, el conjunto de las almohadillas de la mopa, el depósito de agua limpia y del depósito de agua sucia):

1. Instale la almohadilla de la mopa según se ilustra hasta que escuche un clic.

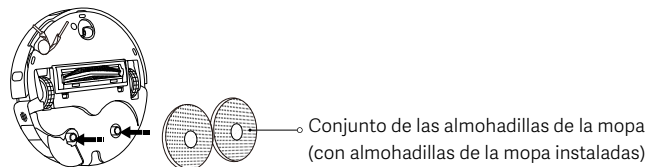

2. Llene el depósito de agua limpia con agua limpia hasta la marca de nivel máximo de agua. No añada ningún producto de limpieza o desinfectante al depósito de agua.

PRECAUCIÓN: Agregar agentes de limpieza o desinfectantes puede afectar las funciones del producto y dañar la máquina.

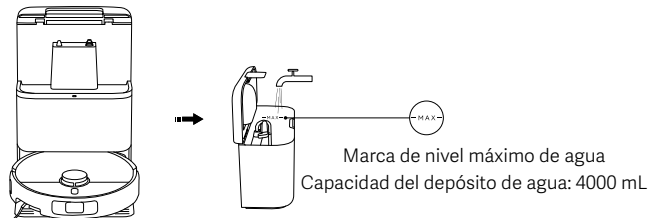

Notas:

- No añada agua caliente en el depósito de agua limpia ni en el depósito de agua sucia ya que esto podría provocar que se deforme.
- Las funciones de los robots aspiradores se prueban antes de salir de fábrica, por lo que puede haber algunos restos de agua en el robot aspirador. Esto es normal.

Modo de uso

Activar el robot aspirador



Pulse el botón  para empezar a aspirar y pasar la mopa.

Notas:

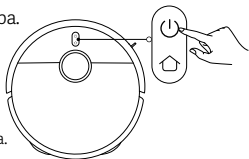
- Por favor, configure paredes virtuales o zonas restringidas en las zonas alfombradas para tareas de pasar la mopa.
- Si el suelo está demasiado húmedo, limpie primero el exceso de agua antes de utilizar la función de aspirar o pasar la mopa.



Encendido/Apagado

- Presione y mantenga pulsado el botón  durante 3 segundos para encender el robot aspirador, y el indicador se encenderá.
- Cuando el robot aspirador esté en pausa y no se esté cargando, mantenga pulsado el botón  durante 3 segundos para apagarlo.

Nota: Cuando el robot aspirador se esté cargando, se encenderá automáticamente y no se podrá apagar.

Pausa

Cuando el robot aspirador esté en funcionamiento, pulse cualquier botón para ponerlo en pausa y luego pulse el botón  para reanudar la limpieza.

Nota: No levante ni mueva el robot aspirador mientras esté en pausa. De lo contrario, podría sufrir errores de posicionamiento que podrían impedir que el robot aspirador regrese a la base multifunción o provocar la pérdida de datos de mapa.

Modo de suspensión

- El robot aspirador entrará en modo de suspensión después de estar en pausa durante 10 minutos.
- En modo de suspensión, el indicador del robot aspirador se apagará. Presione cualquier botón para despertar al aspirador del modo de suspensión.

Notas:

- El robot aspirador no entrará en modo de suspensión cuando esté acoplado a la base multifunción.
- El robot aspirador se apagará automáticamente después de estar 6 horas en el modo de suspensión.

Bloqueo infantil

Mantenga pulsado el botón  durante 3 segundos durante la carga o pausa para habilitar o deshabilitar la función de bloqueo infantil.

Limpiar las almohadillas de la mopa

- Durante el aspirado y pasar la mopa, el robot aspirador volverá a su tarea tras volver automáticamente a la base multifunción para limpiar las almohadillas de la mopa.
- El robot aspirador volverá automáticamente a la base multifunción para limpiar las almohadillas de la mopa tras aspirar y pasar la mopa. Una vez finalizada la limpieza, el robot aspirador secará las almohadillas de la mopa y comenzará a cargarse.
- Cuando el robot aspirador entra en modo de espera sobre la base multifunción, seleccione Limpieza de la almohadilla de la mopa en la aplicación Xiaomi Home para comenzar a limpiar las almohadillas de la mopa. Una vez finalizada la limpieza, la base multifunción secará las almohadillas de la mopa y comenzará a cargar el robot aspirador.

Nota: La limpieza de las almohadillas de limpieza no se realizará si se da cualquiera de las siguientes condiciones: pérdida de alimentación a la base multifunción, robot aspirador fuera de la base multifunción, depósito de agua limpia vacío, depósito de agua sucia lleno, o depósito de agua mal instalado.

Vaciado del polvo

La base multifunción comenzará a efectuar el vaciado del polvo automáticamente una vez que el robot aspirador regrese a cargarse tras completar una tarea de limpieza.

Notas:

- La base multifunción no iniciará el vaciado del polvo automático si la función está desactivada en la aplicación.
- La base multifunción realizará el vaciado del polvo a la frecuencia establecida en la aplicación.

Reanudación de la limpieza

El robot aspirador volverá automáticamente a la base multifunción para cargarse cuando su batería esté baja durante una tarea de limpieza, y luego continuará la limpieza donde la dejó una vez que su carga sea suficiente.

Cuidado y mantenimiento

Limpeza del filtro de agua sucia

- Retire el filtro de agua sucia y limpie meticulosamente cualquier pelo y suciedad de su superficie.
- Reinstale el filtro de agua sucia adecuadamente tras su limpieza.

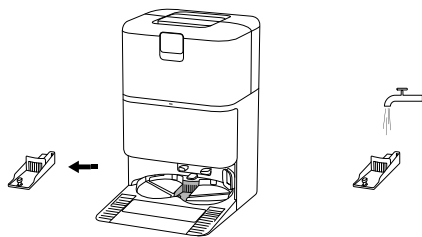

Limpeza de la zona de lavado de la base multifunción

Active la limpieza asistida de la base multifunción en la app y siga las instrucciones para completar la limpieza.

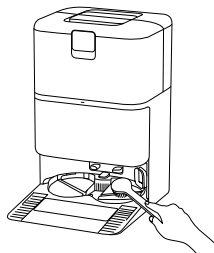

Notas:

- Compruebe que el robot aspirador esté sobre la base multifunción.
- No incline la base multifunción durante el uso diario o la limpieza. Si se acumula agua en la zona de lavado de la base multifunción, séquela con un paño.

Limpeza del depósito de agua sucia

Retire y limpie el depósito de agua sucia inmediatamente después de limpiar las almohadillas de la mopa para evitar la formación de olores y moho.

Nota: El flotador del depósito de agua limpia y la bola de flotación del depósito de agua sucia son piezas móviles. Evite utilizar fuerza excesiva para prevenir daños.

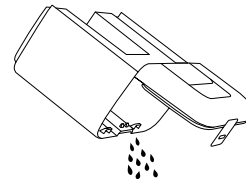

Reemplazar la bolsa desechable

1. Abra la cubierta del compartimento de polvo, retire la bolsa desechable usada e instale una nueva bolsa desechable de forma segura.
2. Reinstale la cubierta del compartimento de polvo en su lugar. Empuje firmemente hasta que escuche un clic para asegurarse de que está instalada adecuadamente.

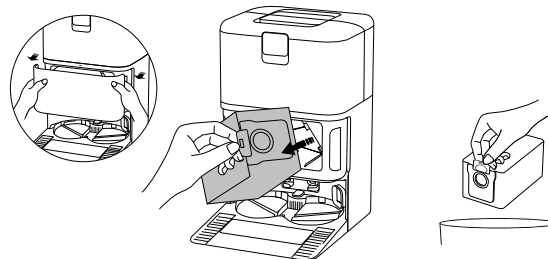

Nota: Al tirar del asa hacia arriba, se sellará la bolsa desechable para evitar de forma eficaz que salga el polvo o la suciedad.

Cuidado y mantenimiento

Limpiar el compartimento de polvo y el filtro

1. Abra la cubierta del robot aspirador y pulse el botón de liberación del compartimento de polvo y sáque el compartimento de polvo del robot aspirador tirando hacia arriba.

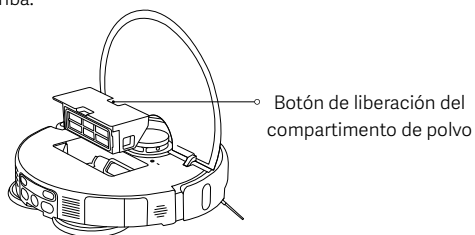

2. Retire el filtro como se ilustra, retire la suciedad del compartimento de polvo y limpie el filtro. Luego, limpie el compartimento de polvo y el filtro con agua limpia y deje que se sequen antes de reinstalarlos.

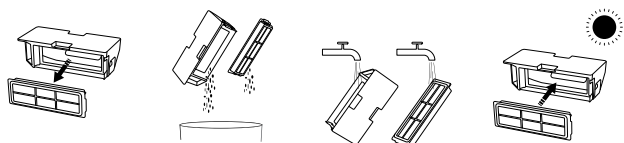

Notas:

- No intente limpiar el filtro con un cepillo ni con los dedos.
- No se recomienda un enjuagado frecuente, ya que, de lo contrario, el filtro podría dañarse.
- Utilice únicamente agua limpia para limpiar el compartimento de polvo y el filtro. No utilice detergente.

Limpiar la almohadilla de la mopa

Retire la almohadilla de la mopa de su soporte, lávela y séquela.



Limpieza del cepillo lateral y la rueda de giro

1. Voltee el robot aspirador y saque el cepillo lateral y la rueda de giro hacia arriba.
2. Limpie los pelos o los residuos que puedan haberse adherido al cepillo lateral o a la rueda de giro.
3. Vuelva a instalar el cepillo lateral y la rueda de giro.

Nota: Vuelva a instalar el cepillo lateral y la rueda de giro inmediatamente después de la limpieza.

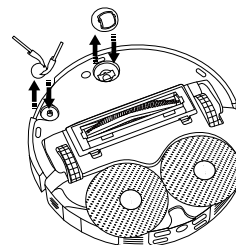

Cuidado y mantenimiento

Limpieza del cepillo

1. Voltee el robot aspirador y pellizque los dos clips para retirar la cubierta del cepillo.
2. Retire el cepillo y saque la cubierta de extremo desmontable para limpiar la suciedad.
3. Vuelva a instalar la cubierta de extremo desmontable, el cepillo y la cubierta del cepillo en el orden correspondiente después de la limpieza. La cubierta del cepillo está instalada en su lugar cuando se escucha un «clic».

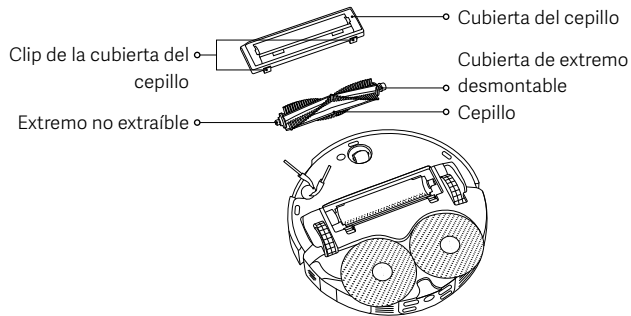

Limpieza del cepillo

1. Levante el cepillo de los clips con una herramienta y extráigalo como se ilustra.
2. Limpie el cepillo y reinstálelo tras asegurarse de que está seco.

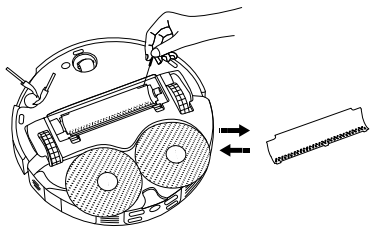

Limpiar los sensores y contactos de carga

Por favor, limpie los sensores y los contactos de carga periódicamente utilizando un paño suave y seco.

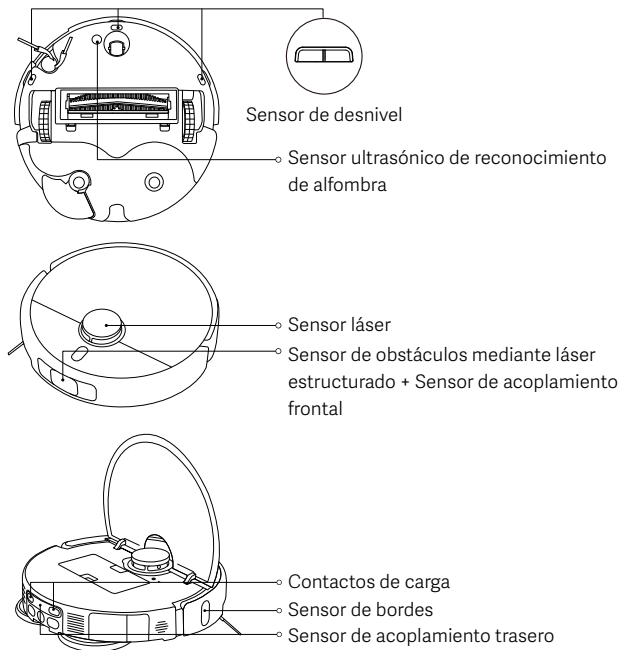

Nota: No utilice detergentes, agentes de limpieza en aerosol u otros productos químicos para la limpieza de los sensores y contactos de carga.

Cuidado y mantenimiento

| Piezas | Frecuencia de mantenimiento | Frecuencia de reemplazo |
|--|------------------------------|-----------------------------------|
| Cepillo lateral | Cada 2 semanas | 3-6 meses |
| Cepillo | | 6-12 meses |
| Filtro | | 3-6 meses |
| Cubierta del cepillo | / | 3-6 meses (o en caso de desgaste) |
| Almohadilla de la mopa | / | 1-3 meses (o en caso de desgaste) |
| Bolsa desechable | / | 2,5 meses (o cuando esté lleno) |
| Compartimento de polvo | Limpiar cuando sea necesario | / |
| Depósito de agua limpia | Cada 2 semanas | |
| Depósito de agua sucia | Después de cada uso | |
| Filtro de agua sucia | Cada mes | |
| Zona de lavado de la base multifunción | | |
| Rueda de giro | | |
| Sensor láser | | |
| Sensor de bordes | | |

| Piezas | Frecuencia de mantenimiento | Frecuencia de reemplazo |
|---|-----------------------------|-------------------------|
| Sensor de obstáculos mediante láser estructurado + Sensor de acoplamiento frontal | Cada mes | / |
| Sensor de desnivel | | |
| Sensor de acoplamiento trasero | | |
| Sensor ultrasónico de reconocimiento de alfombra | | |
| Contactos de carga | | |
| Robot aspirador | | |
| Base multifunción | | |
| Contactos de carga de la base multifunción | | |
| Área de señalización de la base multifunción | | |

Notas:

- La frecuencia de reemplazo es solo orientativa. Si una pieza está dañada, se debe sustituir cuanto antes para garantizar una limpieza eficaz.
- Para mover o enviar el robot aspirador, vacíe el depósito de agua limpia y el depósito de agua sucia para evitar daños durante el transporte.

Problemas frecuentes

| Problema | Posible causa y solución |
|---|---|
| El robot aspirador no se puede encender ni puede comenzar a limpiar. | El nivel de batería es bajo. Cargue el robot aspirador e inténtelo de nuevo. |
| El robot aspirador no pudo volver a la base multifunción para cargarse. | Hay demasiados obstáculos alrededor de la base multifunción. Coloque la base multifunción en una zona más abierta. El robot aspirador está demasiado lejos de la base multifunción. Acérquelo a la base multifunción e inténtelo de nuevo. |
| El robot aspirador tiene un comportamiento anormal. | Apague el robot aspirador y vuelva a encenderlo. |
| El robot aspirador hace ruidos extraños mientras limpia. | Puede que haya un objeto extraño en el cepillo, el cepillo lateral o una de las ruedas principales. Apague el robot aspirador y elimine cualquier posible residuo. |
| El robot aspirador ya no limpia eficazmente y deja polvo. | El compartimento de polvo está lleno. Por favor, límpielo. La bolsa desechable está llena, por favor, reemplácela. El filtro está bloqueado, por favor limpie el filtro. Ha quedado atrapado un objeto extraño en el cepillo. Por favor, limpie el cepillo. |
| El robot aspirador está desconectado o no puede conectarse a la aplicación Xiaomi Home. | La señal Wi-Fi es débil. Asegúrese de que el robot aspirador y la base multifunción estén en una zona con una señal Wi-Fi fuerte. Hay algún problema con la conexión Wi-Fi. Restablezca la conexión Wi-Fi del robot aspirador, descargue la última versión de la aplicación Xiaomi Home y luego intente conectarse de nuevo. |

| Problema | Posible causa y solución |
|---|---|
| El robot aspirador no reanuda la limpieza. | Asegúrese de que el robot aspirador no está en modo DND, lo que impedirá que el robot aspirador reanude la limpieza. La limpieza no continuará si el robot aspirador se devuelve a la base multifunción para cargarlo con el botón que tiene integrado, a través de la aplicación Xiaomi Home o a mano. |
| El robot aspirador no se carga. | Asegúrese de que hay suficiente espacio abierto alrededor de la base multifunción y que sus contactos de carga están libres de polvo y otros residuos. La temperatura ambiente es muy baja o muy alta. Asegúrese de que la temperatura se encuentra entre 0 °C y 40 °C y luego cargue de nuevo. |
| El robot aspirador no realiza limpiezas programadas. | Asegúrese de que el robot aspirador está conectado a la red; de lo contrario, no podrá sincronizar la hora y realizar las limpiezas programadas. Asegúrese de que el robot aspirador no esté en Modo DND. El Modo DND evitará que el robot aspirador realice las limpiezas programadas. |
| La base multifunción no realiza la limpieza de las almohadillas de la mopa. | No hay suficiente agua en el depósito de agua limpia. Línelo con agua limpia e inténtelo de nuevo. El depósito de agua sucia está lleno. Vacíe el agua sucia, limpie el depósito de agua sucia e inténtelo de nuevo. El nivel de agua de la zona de lavado es demasiado elevado. Por favor, vacíe el agua cuanto antes. Asegúrese de que el filtro de agua sucia esté instalado en su lugar. |

Resolución de posibles problemas

| Mensaje de error | Posible causa y solución |
|---|---|
| Por favor, limpie cualquier objeto extraño del área del sensor láser. | Retire cualquier objeto extraño que pueda bloquear u obstruir el sensor láser, o mueva el robot aspirador a un nuevo lugar y vuelva a ponerlo en marcha. |
| Limpie los sensores de desnivel y mueva el robot aspirador a una nueva ubicación para comenzar. | Parte del robot aspirador puede no estar en contacto con el suelo, vuelva a colocar el robot aspirador y reinicielo. También es posible que los sensores de desnivel estén sucios, límpielos. |
| Error del protector. Compruebe si el parachoques rebota correctamente. | El amortiguador de colisión está atascado. Golpee suavemente para eliminar objetos extraños; si no hay objetos extraños, mueva el robot aspirador a un lugar nuevo y enciéndalo. |
| Coloque el robot aspirador en una superficie plana para empezar. | El robot aspirador ha detectado que está en ángulo al activarse. Reinicie después de colocar el dispositivo sobre una superficie plana. |
| Despeje los obstáculos que haya alrededor del robot aspirador. | El robot aspirador puede estar atrapado o atascado. Despeje cualquier obstáculo a su alrededor. |
| Compartimento de polvo desinstalado. | Instale el compartimento de polvo y el filtro y asegúrese de que estén en su sitio. |
| Depósito de agua limpia desinstalado o insuficiencia de agua detectada. | Reinstale el depósito de agua limpia y rellénelo con agua limpia. Asegúrese de que esté bien instalado. |
| Depósito de agua sucia desinstalado o lleno. | Vacíe y limpie el depósito de agua sucia y vuelva a instalarlo. Asegúrese de que esté bien instalado. |

| Mensaje de error | Posible causa y solución |
|--|--|
| Bolsa desechable no instalada. | Reinstale la bolsa desechable, y asegúrese de que está instalada en su lugar. |
| El nivel de agua de la zona de lavado de la base multifunción es demasiado elevado. Por favor, vacíe el agua cuanto antes. | Compruebe y limpie la zona de lavado de la base multifunción. |
| No se pudo volver a la base multifunción. Coloque manualmente el robot aspirador en la base multifunción. | El robot aspirador no pudo detectar la posición de la base multifunción. Coloque el robot aspirador en la base multifunción para cargarlo. |
| El nivel de batería está demasiado bajo, recárguela. | El robot aspirador no se puede encender debido a que tiene poca batería. Coloque el robot aspirador en la base multifunción para cargarlo. |

Especificaciones

Robot aspirador

| | |
|------------------------------------|---|
| Nombre | Robot aspirador |
| Modelo | OV42GL |
| Dimensiones del artículo | 355 × 353,5 × 93 mm |
| Peso neto | 3,9 kg |
| Peso neto (con accesorios) | 10,6 kg |
| Potencia nominal | 55 W |
| Tensión nominal | 14,4 V ~ |
| Tensión de carga | 20 V ~ |
| Tiempo de carga | ≤ 6 h |
| Batería de iones de litio | 4800 mAh (capacidad real) 5200 mAh (capacidad nominal) |
| Frecuencia de operación | 2400–2483,5 MHz |
| Potencia máxima de salida | < 20 dBm |
| Conexión inalámbrica | Wi-Fi IEEE 802.11 b/g/n 2,4 GHz Bluetooth 5.0 |
| Consumo de energía | Modo de espera: ≤ 0,5 W Modo de espera de red: ≤ 2,0 W |
| Tiempo para entrar en la condición | Modo de espera: ≤ 20 min Modo de espera de red: ≤ 20 min |

En condiciones normales de uso, este equipo debe mantenerse a una distancia de, al menos, 20 cm entre la antena y el cuerpo del usuario.

Base multifunción

| | |
|------------------------------------|--------------------------|
| Modelo | OV42-JZGL |
| Entrada nominal | 220–240 V ~ 50/60 Hz |
| Salida nominal | 20 V ~ 1 A |
| Potencia (carga + secado al aire) | 86 W |
| Potencia (limpieza) | 15 W |
| Potencia (vaciado del polvo) | 440 W |
| Dimensiones del artículo | 320 × 411 × 495 mm |
| Consumo de energía | Modo de espera: ≤ 0,5 W |
| Tiempo para entrar en la condición | Modo de espera: ≤ 20 min |

Información sobre el cumplimiento de la normativa

Declaración de conformidad de la UE



Por la presente, Xiaomi Communications Co., Ltd. declara que el tipo de equipo radioeléctrico OV42GL cumple con la Directiva 2014/53/UE.

Encontrará el texto completo de la declaración de conformidad de la UE en esta dirección de Internet:

<https://www.mi.com/global/service/support/declaration.html>

Directiva RAEE de información de eliminación y reciclaje



Todos los productos que llevan este símbolo son residuos de aparatos eléctricos y electrónicos (RAEE según la directiva 2012/19/UE) que no deben mezclarse con residuos domésticos sin clasificar. En su lugar, debe proteger la salud humana y el medio ambiente entregando sus equipos de desecho a un punto de recogida para el reciclaje de residuos de equipos eléctricos y electrónicos, designado por el gobierno o las autoridades locales. La eliminación y el reciclado correctos ayudarán a evitar posibles consecuencias negativas para el medio ambiente y la salud humana. Póngase en contacto con el instalador o con las autoridades locales para obtener más información sobre la ubicación y las condiciones de dichos puntos de recogida.

AVISO DE GARANTÍA

ESTA GARANTÍA LE OTORGA DERECHOS ESPECÍFICOS Y PUEDE QUE YA TENGA OTROS DERECHOS QUE VENGAN REFLEJADOS EN LAS LEYES DE SU PAÍS, PROVINCIA O ESTADO. DE HECHO, EN ALGUNOS PAÍSES, PROVINCIAS O ESTADOS, LAS LEYES DEL CONSUMIDOR PUEDEN IMPONER UN PERIODO MÍNIMO DE GARANTÍA. EXCEPTO LO PERMITIDO POR LA LEY, XIAOMI NO EXCLUYE, LIMITA NI SUSPENDE OTROS DERECHOS QUE USTED PUEDA TENER. PARA COMPRENDER DEL TODO SUS DERECHOS, LE RECOMENDAMOS QUE CONSULTE LAS LEYES DE SU PAÍS, PROVINCIA O ESTADO.

1. GARANTÍA LIMITADA DEL PRODUCTO

XIAOMI garantiza que los productos no tienen ningún defecto material ni de mano de obra cuando lo use de forma normal de acuerdo al manual de usuario del producto correspondiente durante el periodo de garantía.

La duración y las condiciones relativas a las garantías legales se contemplan en la legislación local respectiva. Para más información acerca de los beneficios de las garantías para el consumidor, diríjase a la página web oficial de Xiaomi <https://www.mi.com/global/support/warranty>.

Xiaomi garantiza al comprador original que su Producto Xiaomi no tendrá ningún defecto material ni de mano de obra cuando lo use de forma normal durante el periodo de tiempo antes mencionado.

Xiaomi no garantiza que el uso del Producto sea ininterrumpido ni esté libre de errores.

Xiaomi no se hace responsable de los daños que surjan del incumplimiento de las instrucciones relacionadas con el uso del producto.

2. MEDIDAS COMPENSATORIAS

Si se encuentra un defecto de hardware y Xiaomi recibe una reclamación válida dentro del Periodo de garantía, Xiaomi (1) reparará el producto sin cargos, (2) reemplazará el producto o (3) lo restituirá, excluyendo los posibles gastos de envío.

3. CÓMO OBTENER EL SERVICIO DE GARANTÍA

Para obtener el servicio de garantía, usted debe enviar el producto, o bien en su paquete original o bien con un paquete similar que ofrezca el mismo nivel de

AVISO DE GARANTÍA

protección, a la dirección que especifique Xiaomi. Excepto en la medida que lo prohíba la ley aplicable, Xiaomi podría pedirle que presente pruebas o un comprobante de compra y/o que cumpla con los requisitos de inscripción antes de que usted reciba el servicio de garantía.

4. EXCEPCIONES Y LIMITACIONES

A menos que Xiaomi estipule lo contrario, esta Garantía limitada se aplica solo al Producto fabricado por o para Xiaomi e identificable por la marca registrada, el nombre comercial o el logotipo “Xiaomi” o “Mi”.

La Garantía limitada no es aplicable a ningún (a) daño provocado por desastres naturales, por ejemplo, rayos, tornados, inundaciones, incendios, terremotos u otras causas externas; (b) negligencia; (c) uso comercial; (d) alteraciones o modificaciones a cualquier parte del Producto; (e) daños provocados por el uso con productos que no son de Xiaomi; (f) daños provocados por accidentes, abusos o malos usos; (g) daños provocados por utilizar el Producto fuera de los usos permitidos o previstos descritos por Xiaomi, o con una tensión o fuente de alimentación incorrecta; o (h) daños provocados por el servicio (incluidas las actualizaciones y expansiones) realizado por cualquiera que no sea representante de Xiaomi.

Es responsabilidad suya hacer una copia de seguridad de cualquier información, software u otros materiales que haya almacenado o conservado sobre el producto. Es probable que los datos, software u otros materiales del equipo se pierdan o se reformateen durante el proceso del servicio. Xiaomi no se hace responsable de dichos daños o pérdidas.

Ningún revendedor, representante ni empleado de Xiaomi está autorizado a realizar modificaciones, extensiones ni adiciones a esta Garantía limitada. Si cualquier término se considera ilegal o inaplicable, la legalidad o la aplicabilidad de los términos restantes no se verán afectados ni perjudicados.

Excepto cuando la ley lo prohíba o cuando Xiaomi prometa lo contrario, el servicio posventa quedará limitado al país o región de compra original.

Los productos que no se importaron debidamente y/o que Xiaomi no fabricó debidamente y/o no fueron adquiridos a Xiaomi o a un vendedor oficial de Xiaomi no están cubiertos por las presentes garantías. De acuerdo con la ley aplicable,

usted puede beneficiarse de las garantías del minorista no oficial que vendió el producto. Por lo tanto, Xiaomi le invita a que se ponga en contacto con el minorista al que compró el producto.

Las presentes garantías no se aplican en Hong Kong y Taiwán.

5. GARANTÍAS IMPLÍCITAS

Excepto en la medida que lo prohíba la ley aplicable, todas las garantías implícitas (incluidas las garantías de comercialización y adecuación para un fin determinado) estarán limitadas a una duración máxima de hasta la duración límite de esta garantía limitada. Algunas jurisdicciones no permiten las limitaciones en la duración de una garantía implícita, por lo que no se aplicará la limitación anterior en estos casos.

6. LIMITACIÓN DE DAÑOS

Excepto en la medida que lo prohíba la ley aplicable, Xiaomi no será responsable de ningún daño accidental, indirecto, especial o consecuente, incluyendo, entre otros, la pérdida de beneficios, ingresos o datos provocada por cualquier incumplimiento de la garantía expresa o implícita, o condición; o bajo cualquier otra teoría legal, incluso cuando se ha informado a Xiaomi de la posibilidad de dichos daños. Algunas jurisdicciones no permiten las excepciones ni las limitaciones de daños especiales, indirectos ni consecuentes, por lo que la limitación o exclusión anterior no se aplicará.

7. CONTACTOS DE XIAOMI

Para clientes, visiten la página web <https://www.mi.com/global/support/warranty>. La persona de contacto del servicio posventa puede ser cualquier persona de la red de servicio autorizado de Xiaomi, los distribuidores autorizados de Xiaomi o el vendedor final que vendió los productos. Si tiene alguna duda, póngase en contacto con la persona correspondiente que pueda identificar Xiaomi.

Consignes relatives à la sécurité

Lisez attentivement ce manuel avant toute utilisation et conservez-le pour pouvoir le consulter ultérieurement.

Ce produit est uniquement destiné au nettoyage des sols dans un environnement domestique. Ne l'utilisez pas en extérieur, ailleurs que sur le sol ou dans un environnement commercial ou industriel.

Restrictions d'utilisation

- Cet appareil peut être utilisé par des enfants d'au moins 8 ans, des personnes aux aptitudes physiques, sensorielles ou mentales réduites ou encore manquant d'expérience et de connaissances, à condition qu'ils soient surveillés ou sensibilisés à l'utilisation de manière sécurisée de l'appareil et qu'ils comprennent les risques impliqués. Les enfants ne doivent pas jouer avec l'appareil. Le nettoyage et l'entretien par l'utilisateur ne doivent pas être effectués par des enfants sans surveillance.
- Cet appareil n'a pas été conçu pour être utilisé par des personnes (y compris des enfants) ayant des capacités physiques, sensorielles ou mentales réduites, ou ne disposant pas de l'expérience ou des connaissances nécessaires, sauf sous la supervision d'une personne responsable de leur sécurité, qui doit leur donner des instructions sur l'utilisation de l'appareil.
- Les enfants doivent être surveillés pour s'assurer qu'ils ne jouent pas avec l'appareil.
- Ce produit contient des batteries ne pouvant être remplacées que par des personnes compétentes.
- Si le jeu de cordons est endommagé, il faut le remplacer par un jeu de cordons spécial disponible auprès du fabricant ou d'un agent de maintenance.
- En cas d'endommagement du chargeur ou de la batterie, remplacez par une pièce authentique achetée auprès du fabricant ou du département du service après-vente.
- Un risque peut survenir si l'appareil passe sur le cordon d'alimentation.
- Gardez les cheveux, les vêtements amples, les doigts et toutes les parties du corps à l'écart des ouvertures et des pièces mobiles.
- N'utilisez pas le robot aspirateur pour nettoyer des substances brûlantes.
- Ne mettez pas d'enfants, d'animaux ou d'objets sur le robot aspirateur, lorsqu'il est à l'arrêt ou en mouvement.
- N'utilisez pas le robot aspirateur dans une zone suspendue au-dessus du sol, notamment un grenier, un balcon ouvert ou sur le dessus d'un meuble, sauf s'il y a une barrière protectrice.
- N'utilisez pas le robot aspirateur à une température ambiante supérieure à 40 °C ou inférieure à 0 °C ou sur un sol contenant des liquides ou des substances collantes.
- Retirez tous les câbles sur le sol avant d'utiliser le robot aspirateur pour éviter qu'il ne s'emmêle dedans pendant le nettoyage.
- Enlevez tous les objets fragiles ou mobiles au sol, tels que les vases ou les sacs en plastique, pour éviter toute obstruction du robot aspirateur ou toute collision pouvant provoquer des dégâts.
- N'utilisez pas le mode lavage sur les tapis. Définissez des murs virtuels ou des zones restreintes pour exclure des tâches de lavage les zones recouvertes de tapis.
- Ne laissez pas le robot aspirateur aspirer des objets rigides ou pointus, tels que des matériaux de construction, du verre ou des clous.
- Éteignez et débranchez l'alimentation électrique avant de procéder au nettoyage et à l'entretien du robot aspirateur et de la station omni.
- Ne placez pas le robot aspirateur à l'envers. Le boîtier du radar laser ne doit jamais toucher le sol.
- Ne soulevez pas le robot aspirateur en saisissant le capot de son radar laser.
- Veillez à ce que le robot aspirateur soit éteint pendant le transport et qu'il soit conservé dans son emballage d'origine si possible.

- Ne pas essuyer le robot aspirateur et la station omni à l'aide d'un chiffon humide ni les rincer à l'aide d'un liquide quelconque. Après avoir nettoyé les parties lavables, séchez-les suffisamment avant de les installer et de les utiliser.
- Lorsque la station omni nettoie les serpillières, ne retirez pas le robot aspirateur de la station omni afin d'éviter tout dommage.
- N'utilisez ce produit que conformément aux instructions du manuel d'utilisation. Les utilisateurs sont responsables de toute perte ou tout dommage résultant d'une utilisation incorrecte de ce produit.
- ATTENTION : Pour éviter un danger causé par la réinitialisation involontaire de l'interrupteur thermique, cet appareil ne doit pas être alimenté à travers un dispositif de commutation externe, tel qu'un minuteur, ou connecté à un circuit qui est régulièrement activé et désactivé par l'opérateur.
- Lorsque vous entendez le message vocal « Réseau connecté avec succès », alors l'appareil a réussi à se connecter au réseau et a enregistré le code SSID, ainsi que le mot de passe Wi-Fi. Les informations seront utilisées pour des services liés au réseau, et le traitement des données personnelles doit se référer à la politique de confidentialité.
- Pour obtenir un manuel électronique détaillé, rendez-vous sur le site www.mi.com/global/support/user-guide

Batteries et charge

- N'utilisez pas de batterie, de jeu de cordons ou de station omni tiers. Le robot aspirateur ne peut être utilisé qu'avec la station omni du modèle OV42-JZGL.
- Ce produit contient des batteries ne pouvant être remplacées que par des personnes compétentes.
- Ne démontez pas, ne réparez pas ou ne modifiez pas la batterie ou la station omni vous-même.
- N'utilisez pas de chiffon humide ni de mains mouillées pour essuyer ou nettoyer les contacts de charge de la station omni.
- Ne placez pas la station omni près d'une source de chaleur, telle qu'un radiateur.
- Veillez à recycler les batteries usagées. Les batteries usagées doivent être apportées dans un centre de recyclage professionnel.
- Si vous ne prévoyez pas d'utiliser le robot aspirateur pendant une période prolongée, chargez-le entièrement, éteignez-le, puis entreposez-le dans un endroit frais et sec. Rechargez le robot aspirateur au moins une fois tous les 3 mois pour éviter une décharge excessive de la batterie.
- N'exposez pas l'appareil ou la batterie à des températures excessives.
- Ne chargez pas les batteries non rechargeables.
- Aucune action n'est nécessaire de la part des utilisateurs pour faire passer la fréquence de l'alimentation électrique entre 50 Hz et 60 Hz et le produit peut s'adapter à la fois à 50 Hz et à 60 Hz.
- Faites attention au risque de court-circuit des bornes de l'appareil fonctionnant sur batterie ou de la batterie par des objets métalliques.
- N'endommagez pas la batterie lorsque vous la retirez afin d'éviter les courts-circuits ou les fuites de liquide. En cas de fuite de la batterie, évitez que le liquide ne touche votre peau ou vos vêtements et essuyez-le immédiatement à l'aide d'un chiffon sec. Envoyez ensuite la batterie dans un centre de recyclage approprié ou à l'équipe du service après-vente désignée pour une mise au rebut appropriée.

Informations sur la sécurité liée à l'utilisation du laser

Le capteur laser de ce produit respecte le Norme IEC 60825-1:2014 et EN 60825-1:2014/A11:2021 pour les produits laser de Classe 1. Veuillez éviter tout contact direct du produit avec les yeux pendant son utilisation.

PRODUIT LASER DE CLASSE 1

Avis environnemental

- Les batteries lithium-ion intégrées dans ce robot aspirateur contiennent des produits chimiques qui peuvent polluer l'environnement.
- Avant de mettre au rebut ce produit, demandez à un professionnel de retirer les batteries, puis apportez-les dans un centre de recyclage adapté.
- La batterie doit être retirée de l'appareil avant d'être éliminée.
- L'appareil doit être déconnecté de tout adaptateur secteur avant le retrait de la batterie.
- La batterie doit être mise au rebut de manière sûre.

Étapes à suivre pour retirer les batteries

Ces informations sont applicables uniquement pour la mise au rebut de ce produit et ne font pas partie des instructions d'utilisation habituelles.

1. Gardez le robot aspirateur à l'écart de la station omni et faites-le fonctionner jusqu'à ce que le niveau de batterie soit trop faible pour continuer le nettoyage.
2. Éteignez le robot aspirateur.
3. Retirez la coque du dessous du robot aspirateur.
4. Appuyez sur les clips et retirez les connecteurs des batteries pour retirer les batteries.

PRÉCAUTIONS :

- Vérifiez que la batterie est à plat et que le robot aspirateur est loin de la station omni avant de retirer la batterie.
- Retirez l'ensemble de bloc de batterie et assurez-vous de ne pas endommager le boîtier extérieur de la batterie afin d'éviter tout court-circuit ou fuite de substances nocives.
- En cas de contact physique avec une substance susceptible de s'échapper des batteries, rincez abondamment la zone de contact à l'eau et consultez immédiatement un médecin.



Pour une utilisation en intérieur uniquement.



Avant de l'utiliser, lisez les instructions.

Présentation du produit

Préinstallé sur le robot aspirateur

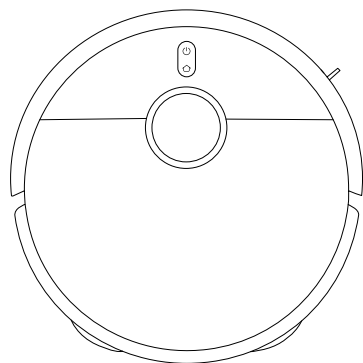

Robot aspirateur



Compartiment à poussière



Filtre
(Préinstallé sur le compartiment à poussière)



Brosse

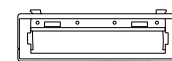

Couvercle de brosse



Support de la serpillière × 2
(avec serpillière préinstallée × 2)

Autres accessoires



Brosse latérale

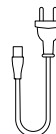

Jeu de cordons



Guide de l'image



Manuel d'utilisation



Garantie



Guide de démarrage rapide

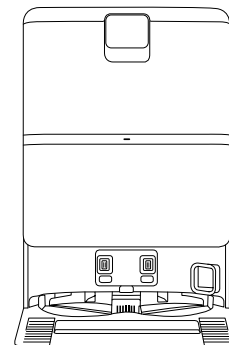

Station omni
(avec réservoir d'eau propre, réservoir d'eau sale, sac jetable et filtre à eau sale préinstallés)

Remarque : Les illustrations du produit, les accessoires et l'interface utilisateur présents dans le manuel d'utilisation sont uniquement fournis à titre indicatif. Le produit actuel et les fonctions effectives peuvent varier en raison des améliorations apportées au produit.

Présentation du produit

Robot aspirateur

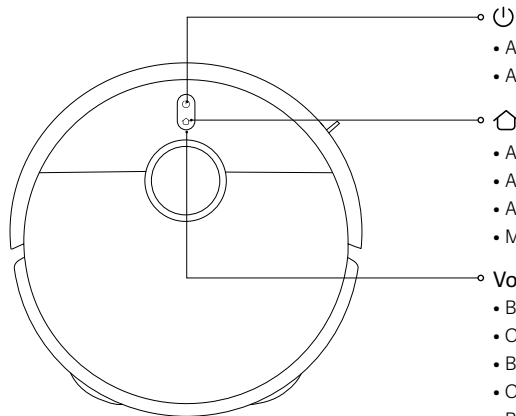

- Appuyer sur le bouton et maintenez-le enfoncé pendant 3 secondes pour allumer ou éteindre
- Appuyer pour démarrer ou pour arrêter momentanément le nettoyage

- Appuyer pour mettre en pause pendant le fonctionnement
- Appuyer pour initier le stationnement lorsque l'appareil est en pause
- Appuyez pour arrêter le stationnement lorsqu'il retourne à la station omni
- Maintenir le bouton enfoncé pendant 3 secondes pour activer ou désactiver la sécurité enfant

Voyant

- Blanc : Fonctionnement normal
- Orange : Réseau déconnecté
- Blanc intermittent : En charge (niveau de batterie moyen/élevé)
- Orange intermittent : Charge (niveau de batterie faible)
- Blanc clignotant : Stationnement/Mise à jour du micrologiciel/Restauration des paramètres d'usine
- Orange clignotant : Erreur du robot aspirateur

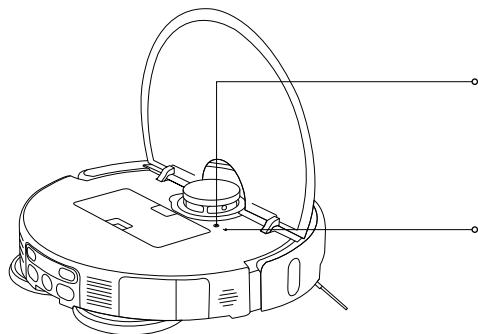

Bouton de réinitialisation

- Appuyez sur le bouton de réinitialisation et maintenez-le enfoncé pendant 3 secondes avec un objet en forme d'épingle pour restaurer les paramètres d'usine du robot aspirateur

Voyant du Wi-Fi

- Orange : Réseau déconnecté
- Bleu : Réseau connecté
- Orange clignotant : En attente de connexion réseau/réinitialisation Wi-Fi réussie
- Bleu clignotant : Connexion au réseau en cours/mise à jour du micrologiciel en cours

Présentation du produit

Robot aspirateur

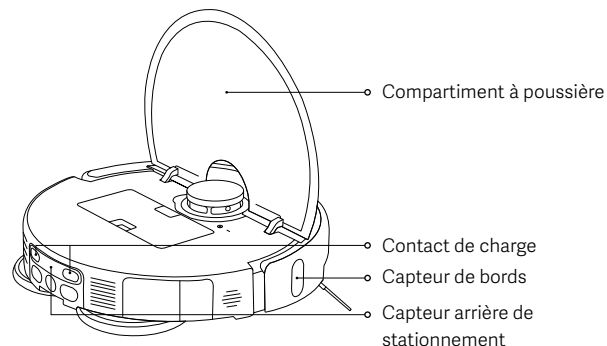
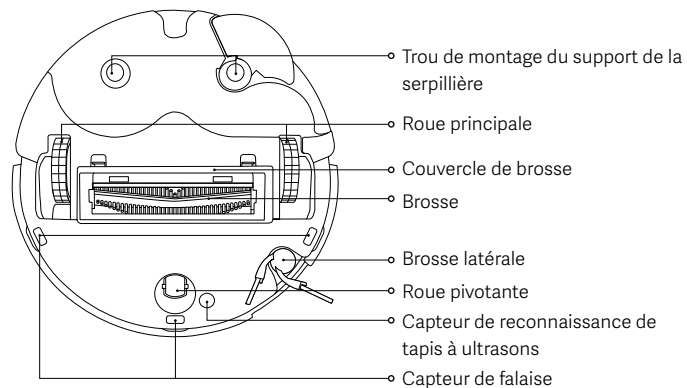
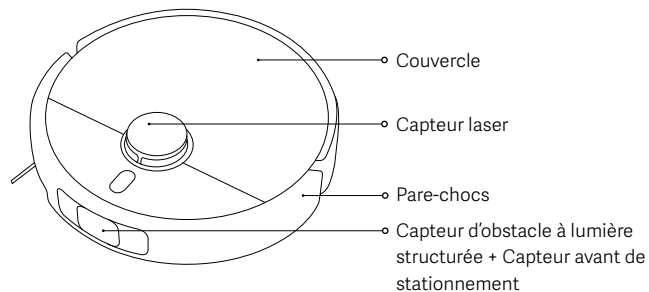

Compartiment à poussière

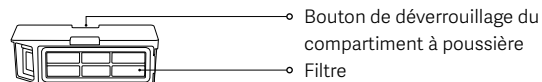

Remarque : Tous les modes de nettoyage nécessitent l'installation du compartiment à poussière. Sinon, le robot aspirateur ne peut pas démarrer.

Ensemble serpillière



Support de la serpillière

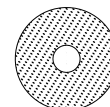

Serpillière

Présentation du produit

Station omni

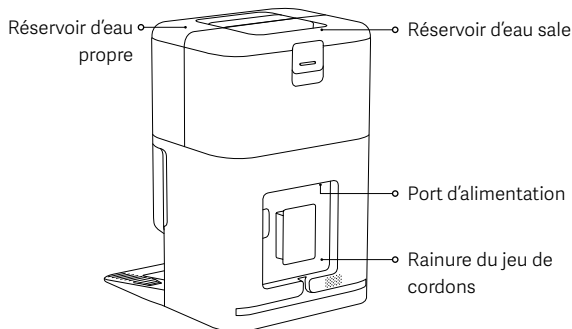
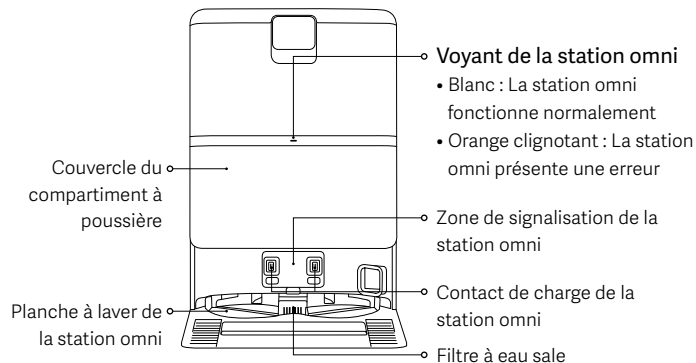

Avant utilisation

Retrait et installation

- Retirez les bandes de protection présentes des deux côtés du robot aspirateur.
- Installation de la brosse latérale suivant l'illustration. Ils sont correctement installés lorsqu'un « clic » est émis.

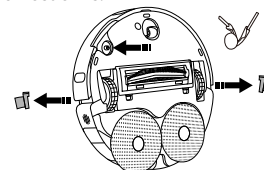

Mise en place de la station omni

- Placez la station omni contre un mur sur une surface dure et plane, comme un sol en bois ou en carreaux. Veillez à ce qu'elle se trouve dans une zone dotée d'un bon signal Wi-Fi et à proximité d'une prise électrique.
- Assurez-vous d'avoir un espace d'une longueur, d'une hauteur et d'une largeur supérieures à 1,25 m, 1 m et 0,5 m, respectivement.

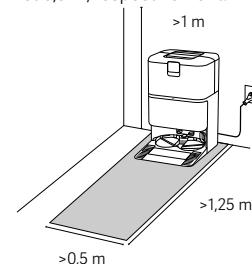

Remarques :

- Ne placez pas la station omni dans une zone exposée à la lumière directe du soleil ou présentant des objets pouvant bloquer la zone d'émission du signal, car cela risque d'empêcher le robot aspirateur de retourner à la station omni.
- Ne placez aucun article autour de la station omni.
- Installez le réservoir d'eau propre et le réservoir d'eau sale en place.

Avant utilisation

Connexion de l'alimentation à la station omni et charge du robot aspirateur

- Insérez le jeu de cordons dans le port d'alimentation et connectez-le à une alimentation électrique.
- Placez le robot aspirateur sur la station omni avec les contacts de charge complètement alignés. Le robot aspirateur émettra alors un bip.

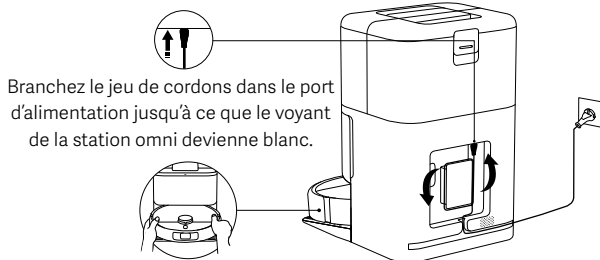

Remarques :

- Disposez l'excédent de jeu de cordons dans la rainure du jeu de cordons pour éviter que la station omni ne se déplace ou ne perde l'alimentation électrique en raison du glissement du jeu de cordons.
- Pour garantir la performance optimale de la batterie, chargez la batterie pleinement pour la première fois avant de l'utiliser.
- Si le robot aspirateur ne peut pas s'allumer parce que la batterie est faible, placez-le directement sur la station omni pour le recharger.
- Le robot aspirateur s'allumera automatiquement après la connexion à la station omni et il ne peut pas être éteint lorsqu'il est en charge.
- Les voyants du robot aspirateur et de la station omni s'éteignent simultanément 10 minutes après que le robot aspirateur soit complètement chargé.
- Lorsque vous utilisez le robot aspirateur pour la première fois, suivez les instructions de l'application pour créer rapidement une carte. Il est recommandé de suivre le robot aspirateur pendant tout le processus et de l'aider en retirant tout objet qui pourrait affecter le travail du robot aspirateur.
- Assurez-vous que le robot aspirateur démarre à partir de la station omni afin de créer une carte précise.
- Si le robot aspirateur risque de se coincer ou de rayer la surface des meubles dans certaines zones, définissez des zones restreintes dans l'application pour empêcher au robot aspirateur de pénétrer dans ces zones.

Utilisation

Connexion avec l'application Xiaomi Home

Ce produit fonctionne avec l'application Xiaomi Home. Utilisez l'application Xiaomi Home pour contrôler votre appareil et pour interagir avec d'autres appareils intelligents dans votre maison.

- Scannez le code QR pour télécharger et installer l'application. Vous serez redirigé vers la page de configuration si l'application est déjà installée. Sinon, recherchez « Xiaomi Home » dans la boutique d'applications pour la télécharger et l'installer.
- Ouvrez l'application Xiaomi Home, touchez l'icône « + » en haut à droite et suivez les invites pour ajouter votre appareil.



F834536A

Remarques :

- Seuls les réseaux Wi-Fi 2,4 GHz sont compatibles.
- La version de l'application a été mise à jour. Suivez les instructions basées sur la version actuelle de l'application.
- Lorsque le robot aspirateur se connecte à l'application Xiaomi Home avec succès, il se connecte au réseau avec succès. Réinitialisez le Wi-Fi pour le déconnecter du réseau.

| Problème | Solution |
|---|---|
| Impossible de connecter le robot aspirateur au Wi-Fi. | <ul style="list-style-type: none">• Vérifiez si le mot de passe du Wi-Fi est correct.• Le robot aspirateur ne prend pas en charge la bande de fréquence réseau de 5 GHz, veuillez le connecter à un réseau 2,4 GHz.• Il y a un problème avec la connexion Wi-Fi. Réinitialisez le Wi-Fi et téléchargez la toute dernière version de l'application Xiaomi Home, puis essayez de le reconnecter.• Assurez-vous que le robot aspirateur se trouve dans une zone ayant une bonne couverture Wi-Fi, puis réinitialisez son Wi-Fi et reconnectez-le au réseau. |

Utilisation

Réinitialisation du Wi-Fi

- Lorsque le robot aspirateur est allumé, appuyez longuement sur les boutons (⏻) et (⏪) pendant 7 secondes jusqu'à l'émission d'un message vocal. Le Wi-Fi est réinitialisé avec succès lorsque le voyant clignote en orange.
- Réinitialisez la connexion Wi-Fi lorsque le robot aspirateur doit être déconnecté du réseau ou que le réseau doit être modifié.

Restauration des paramètres d'usine

À l'aide d'un objet en forme d'épingle, appuyez sur le bouton de réinitialisation et maintenez-le enfoncé pendant 3 secondes jusqu'à l'émission d'un message vocal. Le robot aspirateur sera restauré aux paramètres d'usine.

Remarque : En cas de problème, essayez d'abord de redémarrer le robot aspirateur. Si le problème persiste après le redémarrage, rétablissez le robot aspirateur aux paramètres d'usine.

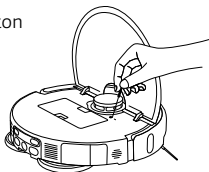

Installez les accessoires pour le mode souhaité

Mode Aspiration (l'installation du compartiment à poussière est nécessaire) :

Ouvrez le couvercle du robot aspirateur et installez solidement le compartiment à poussière.

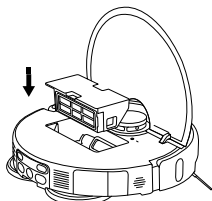

Remarque : Nettoyez régulièrement le compartiment à poussière et le filtre pour éviter de réduire les performances d'aspiration.

Mode aspiration et lavage (l'installation d'un compartiment à poussière, d'un ensemble serpillière, d'un réservoir d'eau propre et d'un réservoir d'eau sale sont nécessaires) :

1. Installez la serpillière comme illustré jusqu'à ce qu'un clic se produise.

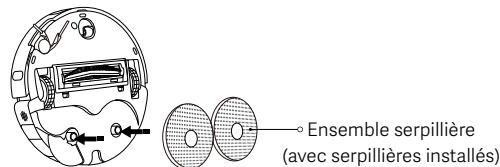

2. Remplissez le réservoir d'eau propre jusqu'à la marque de niveau d'eau maximum. N'ajoutez aucun agent de nettoyage ou désinfectant dans le réservoir d'eau.

ATTENTION : Ajoutez des agents de nettoyage ou des désinfectants peut avoir un impact sur les fonctions du produit et endommager la machine.

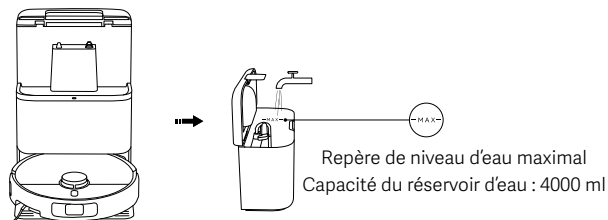

Remarques :

- N'ajoutez pas d'eau chaude dans le réservoir d'eau propre ou dans le réservoir d'eau sale, car cela pourrait les déformer.
- Les fonctions des robots aspirateurs sont testées avant de quitter l'usine. Il est donc possible que le robot aspirateur contienne quelques résidus d'eau. Ceci est normal.

Utilisation

Redémarrage du robot aspirateur



Appuyez sur le bouton  pour commencer l'aspiration et le lavage.

Remarques :

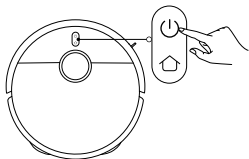
- Veuillez définir des murs virtuels ou des zones restreintes pour exclure des tâches de lavage les zones recouvertes de tapis.
- Si le sol est trop humide, commencez par nettoyer l'excès d'eau avant d'utiliser les fonctions d'aspiration ou de lavage.



Mise en marche/arrêt

- Maintenez le bouton  enfoncé pendant 3 secondes pour allumer le robot aspirateur, puis le voyant s'allumera.
- Lorsque le robot aspirateur est en pause et n'est pas chargé, maintenez le bouton  enfoncé pendant 3 secondes pour l'éteindre.

Remarque : Lorsque le robot aspirateur est en charge, il se met en marche automatiquement et ne peut pas être mis en arrêt.

Mettre en pause

Lorsque le robot aspirateur est en marche, appuyez sur n'importe quel bouton pour le mettre en pause, puis appuyez sur le bouton  pour reprendre le nettoyage.

Remarque : Ne soulevez pas et ne déplacez pas le robot aspirateur lorsqu'il est en pause. Sinon, il peut avoir des erreurs de positionnement qui pourraient empêcher le robot aspirateur de retourner à la station omni ou entraîner la perte de données cartographiques.

Mode repos

- Le robot aspirateur passe en mode repos après avoir été mis en pause 10 minutes.
- En mode repos, le voyant du robot aspirateur s'éteint. Appuyez sur n'importe quel bouton pour sortir l'aspirateur du mode repos.

Remarques :

- Le robot aspirateur n'entrera pas en mode repos lorsqu'il est connecté à la station omni.
- Le robot aspirateur se mettra automatiquement en arrêt après 6 heures en mode repos.

Sécurité enfant

Appuyez sur le bouton  et maintenez-le enfoncé pendant 3 secondes durant la charge ou la pause pour activer ou désactiver la sécurité enfant.

Nettoyage des serpillières

- Pendant l'aspiration et le lavage, le robot aspirateur reprendra sa tâche après être retourné automatiquement à la station omni pour nettoyer les serpillières.
- Le robot aspirateur retournera automatiquement à la station omni pour nettoyer les serpillières après l'aspiration et le lavage. Une fois le nettoyage terminé, le robot aspirateur sèche les serpillières et commence à charger.
- Lorsque le robot aspirateur se met en veille sur la station omni, sélectionnez Nettoyage de la serpillière sur l'application Xiaomi Home pour commencer à nettoyer les serpillières. Une fois le nettoyage terminé, la station omni commencera automatiquement à sécher les serpillières et à charger le robot aspirateur.

Remarque : Le nettoyage de la serpillière ne sera pas effectué si l'une des conditions suivantes se produit : perte d'alimentation de la station omni, robot aspirateur hors de la station omni, réservoir d'eau propre vide, réservoir d'eau sale plein ou réservoir d'eau mal installé.

Vidage de la poussière

La station omni commencera à vider automatiquement la poussière une fois que le robot aspirateur reviendra se charger après avoir terminé une tâche de nettoyage.

Remarques :

- La station omni ne commencera pas le vidage automatique de la poussière si la fonctionnalité est désactivée dans l'application.
- La station omni effectuera le vidage de la poussière à la fréquence définie dans l'application.

Reprise du nettoyage

Le robot aspirateur retournera automatiquement à la station omni pour se recharger lorsqu'il sera à court de batterie pendant une tâche de nettoyage, puis il reprendra le nettoyage là où il s'était arrêté une fois suffisamment chargé.

Entretien et maintenance

Nettoyage du filtre à eau sale

- Retirez le filtre à eau sale et nettoyez soigneusement les cheveux et la saleté.
- Réinstallez correctement le filtre à eau sale après le nettoyage.

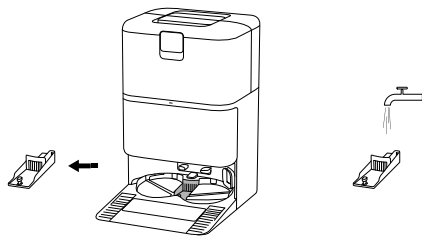

Nettoyage de la planche à laver de la station omni

Activez le nettoyage assisté de la station omni dans l'application et suivez les instructions pour terminer le nettoyage.

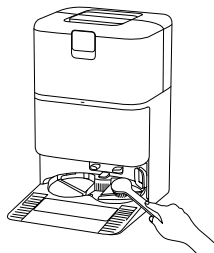

Remarques :

- Vérifiez que le robot aspirateur se trouve dans le socle de charge.
- N'inclinez pas la station omni lors de l'utilisation quotidienne ou du nettoyage. Si de l'eau se retrouve dans la planche à laver de la station omni, essuyez-la avec un chiffon.

Nettoyage du réservoir d'eau sale

Retirez et nettoyez rapidement le réservoir d'eau sale lorsque les serpillières ont été nettoyées pour éviter les odeurs et la moisissure.

Remarque : Le flotteur dans le réservoir d'eau propre et la boule flottante dans le réservoir d'eau sale sont tous deux des pièces amovibles. Évitez d'utiliser une force excessive pour éviter les dommages.

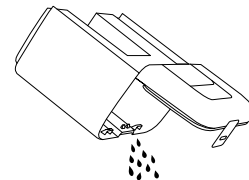

Remplacement du sac jetable

1. Ouvrez le couvercle du compartiment à poussière, retirez le sac jetable usagé et installez solidement un nouveau sac jetable.
2. Réinstallez le couvercle du compartiment à poussière en place. Appuyez fermement jusqu'à ce que vous entendiez un clic pour vous assurer qu'il est correctement installé.

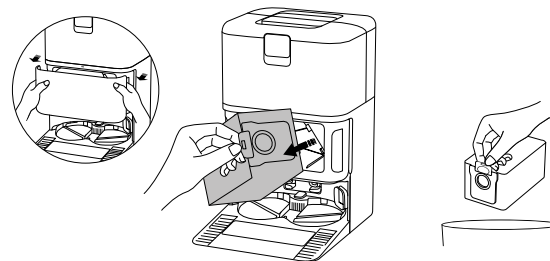

Remarque : Tirer le manche vers le haut scellera le sac jetable, empêchant ainsi efficacement la poussière ou la saleté de s'en échapper.

Entretien et maintenance

Nettoyage du compartiment à poussière et du filtre

1. Ouvrez le couvercle du robot aspirateur, puis appuyez sur le bouton de déverrouillage du compartiment à poussière pour faire sortir le compartiment à poussière du robot aspirateur.

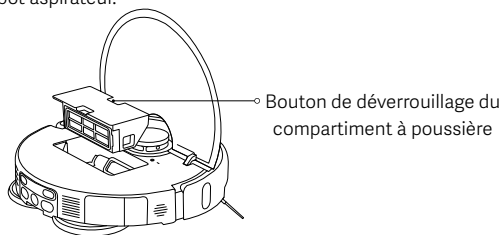

2. Retirez le filtre comme illustré, retirez la saleté du compartiment à poussière et nettoyez le filtre. Puis, rincez le compartiment à poussière ainsi que le filtre à l'eau claire au besoin, et séchez-les complètement avant de réinstaller.

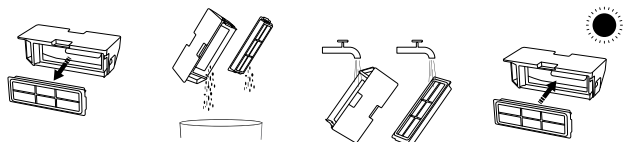

Remarques :

- N'essayez pas de nettoyer le filtre avec une brosse ou vos doigts.
- Il n'est pas recommandé de procéder à un rinçage fréquent, sinon le filtre risque d'être endommagé.
- N'utilisez que de l'eau propre pour nettoyer le compartiment à poussière et le filtre. N'utilisez pas de détergents.

Nettoyage de la serpillière

Retirez la serpillière de son support, puis lavez et séchez-la.

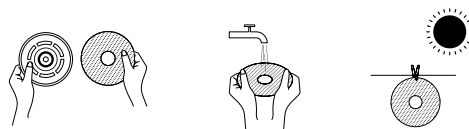

Nettoyage de la brosse latérale et la roue pivotante

1. Retournez le robot aspirateur et tirez la brosse latérale et la roue pivotante vers le haut.
2. Nettoyez tout cheveu ou débris qui ont pu se coincer dans la brosse latérale et la roue pivotante.
3. Réinstallez la brosse latérale et la roue pivotante.

Remarque : Réinstallez la brosse latérale et la roue pivotante rapidement après le nettoyage.

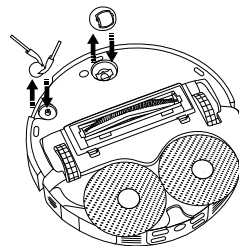

Entretien et maintenance

Nettoyage de la brosse

1. Retournez le robot aspirateur et pincez les deux clips pour retirer le couvercle de brosse.
2. Retirez la brosse et retirez l'embout amovible pour nettoyer la saleté.
3. Réinstallez l'embout amovible, la brosse et le couvercle de brosse dans l'ordre après le nettoyage. Le couvercle de brosse est installé en place lorsqu'un « clic » est émis.

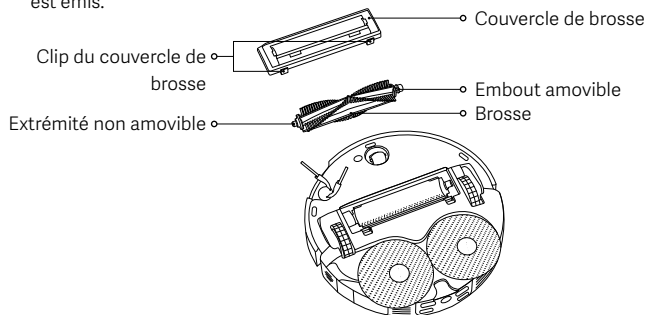

Peigne de nettoyage

1. Soulevez le peigne des clips à l'aide d'un outil et retirez-le comme illustré.
2. Nettoyez le peigne et réinstallez-le après vous être assuré qu'il est sec.

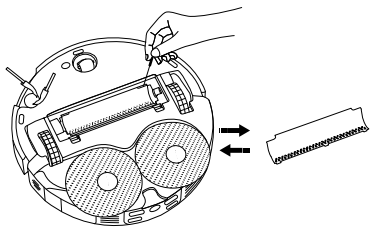

Capteurs de nettoyage et contacts de charge

Veillez nettoyer périodiquement les capteurs et les contacts de charge à l'aide d'un tissu doux et sec.

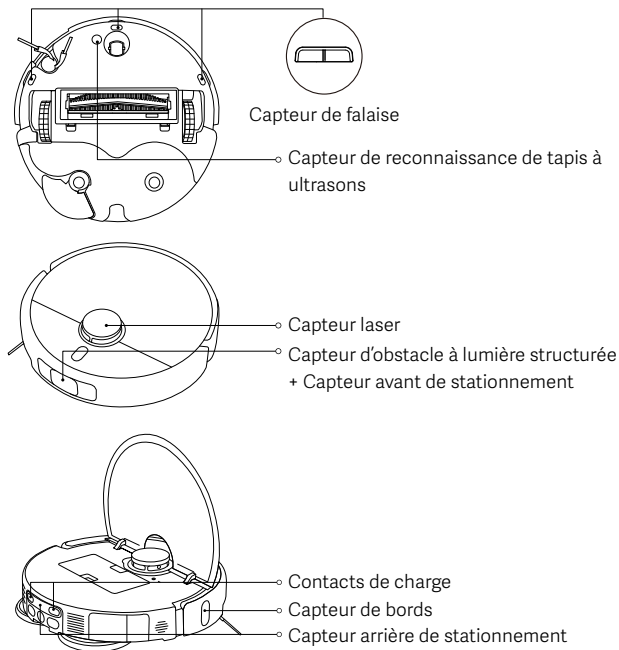

Remarque : N'utilisez pas de détergents, d'agents de nettoyage en aérosol, ou d'autres produits chimiques pour nettoyer les capteurs et les contacts de charge.

Entretien et maintenance

| Pièces | Fréquence d'entretien | Fréquence de remplacement |
|------------------------------------|----------------------------|-----------------------------------|
| Brosse latérale | Toutes les 2 semaines | 3–6 mois |
| Brosse | | 6–12 mois |
| Filtre | | 3–6 mois |
| Couvercle de brosse | / | 3–6 mois (ou en cas d'usure) |
| Serpillière | / | 1–3 mois (ou en cas d'usure) |
| Sac jetable | / | 2,5 mois (ou lorsqu'il est plein) |
| Compartiment à poussière | Nettoyez selon les besoins | / |
| Réservoir d'eau propre | Toutes les 2 semaines | |
| Réservoir d'eau sale | Après chaque utilisation | |
| Filtre à eau sale | Chaque mois | |
| Planche à laver de la station omni | | |
| Roue pivotante | | |
| Capteur laser | | |
| Capteur de bords | | |

| Pièces | Fréquence d'entretien | Fréquence de remplacement |
|--|-----------------------|---------------------------|
| Capteur d'obstacle à lumière structurée + Capteur avant de stationnement | Chaque mois | / |
| Capteur de falaise | | |
| Capteur arrière de stationnement | | |
| Capteur de reconnaissance de tapis à ultrasons | | |
| Contacts de charge | | |
| Robot aspirateur | | |
| Station omni | | |
| Contact de charge de la station omni | | |
| Zone de signalisation de la station omni | | |

Remarques :

- La fréquence de remplacement est donnée à titre indicatif. Si une pièce est endommagée, elle doit être remplacée rapidement pour assurer un nettoyage efficace.
- Pour déplacer ou expédier le robot aspirateur, videz le réservoir d'eau propre et le réservoir d'eau sale pour éviter tout dommage pendant le transport.

Problèmes fréquents

| Problème | Cause possible et solution |
|---|--|
| Le robot aspirateur n'a pas pu s'allumer ni commencer à nettoyer. | Le niveau de batterie est faible. Chargez le robot aspirateur, puis réessayez. |
| Le robot aspirateur n'a pas pu retourner à la station omni pour recharger. | Il y a trop d'obstacles autour de la station omni. Placez la station omni dans une zone plus dégagée. Le robot aspirateur est trop éloigné de la station omni. Déplacez-le plus près de la station omni et réessayez. |
| Le robot aspirateur a un comportement anormal. | Éteignez le robot aspirateur puis redémarrez-le. |
| Le robot aspirateur émet des bruits étranges pendant le nettoyage. | Un objet étranger peut être coincé dans la brosse, la brosse latérale ou l'une des roues principales. Éteignez le robot aspirateur et enlevez les débris le cas échéant. |
| Le robot aspirateur ne nettoie plus efficacement et laisse de la poussière. | Le compartiment à poussière est plein. Veuillez le nettoyer. Le sac jetable est plein, veuillez le remplacer. Le filtre est bloqué, veuillez le nettoyer. Un corps étranger est coincé dans la brosse. Veuillez nettoyer la brosse. |
| Le robot aspirateur est hors ligne ou ne peut pas se connecter à l'application Xiaomi Home. | Le signal Wi-Fi est très faible. Assurez-vous que le robot aspirateur et la station omni se trouvent dans une zone avec un fort signal Wi-Fi. Il y a un problème avec la connexion Wi-Fi. Réinitialisez le Wi-Fi du robot aspirateur et téléchargez la toute dernière version de l'application Xiaomi Home, puis essayez de le reconnecter. |

| Problème | Cause possible et solution |
|--|--|
| Le robot aspirateur ne reprend pas le nettoyage. | Assurez-vous que le robot aspirateur n'est pas réglé sur le mode DND, ce qui l'empêcherait de reprendre le nettoyage. Le nettoyage ne reprendra pas si le robot aspirateur est renvoyé à la station omni pour être rechargé à l'aide du bouton situé sur celui-ci ou dans l'application Xiaomi Home, ou à la main. |
| Le robot aspirateur ne se charge pas. | Veuillez à laisser suffisamment d'espace autour de la station omni. Assurez-vous également que ses contacts de charge ne contiennent pas de saletés ou d'autres débris. La température ambiante est trop élevée ou trop basse. Assurez-vous que la température est de 0 °C à 40 °C, puis chargez à nouveau. |
| Le robot aspirateur n'effectue pas les nettoyages planifiés. | Vérifiez que le robot aspirateur est connecté au réseau. Dans le cas contraire, il ne pourra pas synchroniser l'heure et effectuer les nettoyages programmés. Assurez-vous que le robot aspirateur n'est pas réglé sur le mode DND (Ne pas déranger). Le mode DND (Ne pas déranger) empêchera le robot aspirateur d'effectuer les nettoyages planifiés. |
| La station omni n'effectue pas le nettoyage de la serpillière. | Il n'y a pas assez d'eau dans le réservoir d'eau propre. Remplissez-le d'eau propre, puis réessayez. Le réservoir d'eau sale est plein. Déversez l'eau sale, nettoyez le réservoir d'eau sale, puis réessayez. Le niveau d'eau de la planche à laver est trop élevé. Veuillez évacuer l'eau à temps. Assurez-vous que le filtre à eau sale est installé en place. |

Dépannage

| Erreur d'invite | Cause possible et solution |
|--|---|
| Veillez nettoyer les éventuels corps étrangers de la zone du capteur laser. | Dégagez tous les objets étrangers susceptibles de bloquer ou obstruer le capteur laser, ou déplacez le robot aspirateur à un autre endroit, puis redémarrez-le. |
| Pour commencer, nettoyez les capteurs de falaise et déplacez le robot aspirateur vers un nouvel emplacement. | Une partie du robot aspirateur ne touche peut-être pas le sol. Repositionnez le robot aspirateur, puis redémarrez-le. Ou alors, les capteurs de falaise peuvent être sales, essuyez-les. |
| Erreur du pare-chocs. Veuillez vérifier si le pare-chocs peut rebondir correctement. | Le tampon de collision est coincé. Tapotez doucement dessus pour retirer les objets étrangers ; s'il n'y a pas d'objets étrangers, déplacez le robot aspirateur dans un nouvel endroit et allumez-le. |
| Veillez déplacer le robot aspirateur sur une surface plane et recommencer. | Le robot aspirateur a détecté qu'il est incliné lors de l'activation. Redémarrez-le après avoir placé l'appareil sur une surface plane. |
| Veillez retirer les obstacles autour du robot aspirateur. | Le robot aspirateur peut être bloqué ou coincé. Retirez tout obstacle autour de l'appareil. |
| Compartiment à poussière non installé. | Installez le compartiment à poussière ainsi que le filtre et vérifiez qu'ils sont bien installés. |
| Réservoir d'eau propre désinstallé ou insuffisance d'eau détectée. | Réinstallez le réservoir d'eau propre et remplissez-le d'eau douce. Assurez-vous qu'il est bien installé en place. |
| Réservoir d'eau sale désinstallé ou rempli. | Vidangez et nettoyez le réservoir d'eau sale et réinstallez-le. Assurez-vous qu'il est bien installé en place. |

| Erreur d'invite | Cause possible et solution |
|--|---|
| Sac jetable non installé. | Réinstallez le sac jetable et assurez-vous qu'il est bien installé. |
| Le niveau d'eau de la planche à laver de la station omni est trop élevé. Veuillez évacuer l'eau à temps. | Vérifiez et nettoyez la planche à laver de la station omni. |
| Impossible de revenir pour charger. Placez manuellement le robot aspirateur sur la station omni. | Le robot aspirateur ne pouvait pas détecter la position de la station omni. Remettez le robot aspirateur sur la station omni pour le charger. |
| Le niveau de batterie est trop bas, veuillez recharger. | Le robot aspirateur ne s'allume pas normalement, car la batterie est trop faible. Remettez le robot aspirateur sur la station omni pour le charger. |

Caractéristiques

Robot aspirateur

| | |
|---|---|
| Nom | Robot aspirateur |
| Modèle | OV42GL |
| Dimensions du produit | 355 × 353,5 × 93 mm |
| Poids net | 3,9 kg |
| Poids net (avec accessoires) | 10,6 kg |
| Puissance nominale | 55 W |
| Tension nominale | 14,4 V ~ |
| Tension de charge | 20 V ~ |
| Temps de charge | ≤ 6 h |
| Batterie au lithium ion | 4800 mAh (capacité de fonctionnement) 5200 mAh (capacité nominale) |
| Fréquence de fonctionnement | 2400–2483,5 MHz |
| Puissance de sortie maximale | < 20 dBm |
| Connectivité sans fil | Wi-Fi IEEE 802.11 b/g/n 2,4 GHz Bluetooth 5.0 |
| Consommation d'énergie | Mode veille : ≤ 0,5 W Mode veille en réseau : ≤ 2,0 W |
| Temps pour passer dans l'état en question | Mode veille : ≤ 20 min Mode veille en réseau : ≤ 20 min |

Sous des conditions normales d'utilisation, cet équipement doit être gardé une distance de séparation d'au moins 20 cm entre l'antenne et le corps de l'utilisateur.

Station omni

| | |
|---|------------------------|
| Modèle | OV42-JZGL |
| Entrée nominale | 220–240 V ~ 50/60 Hz |
| Puissance nominale | 20 V ~ 1 A |
| Puissance (charge + séchage à l'air) | 86 W |
| Puissance (nettoyage) | 15 W |
| Puissance (vidage de la poussière) | 440 W |
| Dimensions du produit | 320 × 411 × 495 mm |
| Consommation d'énergie | Mode Veille : ≤ 0,5 W |
| Temps pour passer dans l'état en question | Mode Veille : ≤ 20 min |

Informations sur la conformité et les réglementations

Déclaration de conformité pour l'Union européenne



Par la présente, Xiaomi Communications Co., Ltd. déclare que cet équipement radio de type OV42GL est conforme à la Directive européenne 2014/53/UE. L'intégralité de la déclaration de conformité pour l'UE est disponible à l'adresse suivante : <https://www.mi.com/global/service/support/declaration.html>

Informations sur la réglementation DEEE sur la mise au rebut et le recyclage



Tous les produits portant ce symbole deviennent des déchets d'équipements électriques et électroniques (DEEE dans la Directive européenne 2012/19/UE) qui ne doivent pas être mélangés aux déchets ménagers non triés. Vous devez contribuer à la protection de l'environnement et de la santé humaine en apportant l'équipement usagé à un point de collecte dédié au recyclage des équipements électriques et électroniques, agréé par le gouvernement ou les autorités locales. Le recyclage et la destruction appropriés permettront d'éviter tout impact potentiellement négatif sur l'environnement et la santé humaine. Contactez l'installateur ou les autorités locales pour obtenir plus d'informations concernant l'emplacement ainsi que les conditions d'utilisation de ce type de point de collecte.

GARANTIE

CETTE GARANTIE VOUS DONNE DES DROITS SPÉCIFIQUES ET IL EST POSSIBLE DE PROFITER D'AUTRES DROITS OCTROYÉS PAR LES LOIS APPLICABLES DANS VOTRE PAYS, VOTRE RÉGION OU VOTRE DÉPARTEMENT. EN EFFET, DANS CERTAINS PAYS, PROVINCES OU DÉPARTEMENTS, LES DROITS DU CONSOMMATEUR PEUVENT IMPOSER UNE PÉRIODE DE GARANTIE MINIMALE. AUTRES QUE LES LIMITES PERMISES PAR LA LOI, XIAOMI N'EXCLUT PAS, LIMITE NI SUSPEND D'AUTRES DROITS QUE VOUS POUVEZ DÉTENIR. POUR COMPRENDRE PLEINEMENT VOS DROITS, CONSULTEZ LES LOIS APPLICABLES DANS VOTRE PAYS, PROVINCE OU DÉPARTEMENT.

1. GARANTIE LIMITÉE DE PRODUIT

XIAOMI garantit que les Produits sont exempts de tout défaut matériel ou de conception dans le cadre d'une utilisation normale en accord avec le mode d'emploi dudit Produit et dans la Durée de garantie.

La durée et les conditions relatives aux garanties légales sont prévues par les lois locales afférentes. Pour plus d'informations sur les avantages de la garantie du consommateur, veuillez consulter le site web officiel de Xiaomi <https://www.mi.com/global/support/warranty>.

Xiaomi garantit à l'acheteur d'origine que le produit Xiaomi est exempt de tout défaut matériel ou de conception dans le cadre d'une utilisation normale dans la période mentionnée ci-dessus.

Xiaomi ne garantit pas que le fonctionnement du Produit restera ininterrompu et exempt d'erreur.

Xiaomi n'est pas responsable des dommages découlant d'une non-conformité aux instructions liées à l'utilisation du produit.

2. SOLUTIONS

Si un défaut matériel est rencontré et une réclamation fondée est reçue par Xiaomi pendant la période de garantie, Xiaomi va soit (1) réparer le produit gratuitement, (2) échanger le produit, ou (3) rembourser le produit, frais d'expédition exclus.

3. COMMENT PROFITER D'UN SERVICE DE GARANTIE

Pour bénéficier du service de garantie, vous devez fournir le Produit à l'adresse

GARANTIE

spécifiée par Xiaomi, dans son emballage d'origine ou dans un emballage similaire garantissant le même degré de protection. Sauf mesures prohibées par la loi applicable, Xiaomi peut vous demander de présenter des preuves d'achat et/ou de vous conformer aux exigences d'inscription avant de profiter du service de garantie.

4. EXCLUSIONS ET LIMITATIONS

Sauf stipulation contraire mentionnée par Xiaomi, la présente Garantie limitée s'applique uniquement au Produit fabriqué par ou pour Xiaomi et identifiable par les marques commerciales, le nom commercial ou le logo « Xiaomi » ou « Mi ». La Garantie limitée ne s'applique pas (a) aux dégâts dus aux catastrophes naturelles, comme la foudre, les tornades, les inondations, les incendies, les tremblements de terre ou autres causes externes (b) aux négligences, (c) à l'utilisation commerciale, (d) aux modifications de tout ou partie du Produit, (e) aux dommages provoqués par une utilisation avec des Produits non-Xiaomi, (f) aux dommages provoqués par un accident, un abus, une mauvaise utilisation (g) aux dommages provoqués par l'utilisation du Produit hors des utilisations autorisées ou prévues décrites par Xiaomi ou avec une tension ou une alimentation électrique inappropriée, ou (h) aux dommages provoqués par une maintenance (mises à niveau ou extensions comprises) réalisée par une personne non représentative de Xiaomi.

Il en va de votre responsabilité de sauvegarder les données, le logiciel ou tout autre matériel que vous pourriez avoir stocké ou préservé sur le Produit. Il est probable que les données, le logiciel ou d'autres matériels de l'équipement soient perdus ou formatés lors d'une maintenance. Xiaomi n'est pas responsable de ce type de dommages ou de pertes.

Aucun revendeur, agent ou employé de Xiaomi n'est autorisé à apporter des modifications, des extensions ou des ajouts à la présente Garantie limitée. Si une disposition est jugée illégale ou inapplicable, la légitimité et l'applicabilité des dispositions restantes ne sauraient être affectées ou impactées.

Sauf mesures prohibées par la loi ou promesse contraire par Xiaomi, les services après-ventes sont limités au pays ou à la région de l'achat initial.

Les produits qui n'ont pas été dûment importés et/ou n'ont pas été dûment fabriqués par Xiaomi et/ou n'ont pas été dûment obtenus chez Xiaomi ou un

vendeur officiel de Xiaomi ne sont pas couverts par les présentes garanties. Conformément à la loi applicable, vous pouvez bénéficier des garanties depuis le détaillant non officiel qui vous a vendu le produit. Pour cela, Xiaomi vous invite à contacter le détaillant auprès duquel vous avez acheté le produit. Les présentes garanties ne s'appliquent pas à Hong Kong et à Taiwan.

5. GARANTIES IMPLICITES

Sauf mesures prohibées par la loi applicable, toutes les garanties implicites (notamment les garanties de commercialisation et de conformité pour un but spécifique) disposeront d'une durée de garantie limitée allant jusqu'à la durée maximale de la présente garantie limitée. Certaines juridictions n'autorisent pas les limitations de durée d'une garantie implicite. La limitation ci-dessus ne s'applique donc pas à de tels cas.

6. LIMITATION DES DOMMAGES

Sauf mesures prohibées par la loi applicable, Xiaomi ne devrait être tenue pour responsable pour tous dommages provoqués par des accidents, indirects, spécifiques ou conséquents, notamment les pertes de bénéfices, de chiffre d'affaires ou de données, résultant de toute brèche dans une garantie ou condition expresse ou implicite, ou sous toute théorie légale, même si Xiaomi a été informée de la possibilité de tels dommages. Certaines juridictions n'autorisent pas l'exclusion ou la limitation des dommages indirects, spécifiques ou conséquents. La limitation ci-dessus ne s'applique donc pas à vous.

7. CONTACTS XIAOMI

Pour les clients, consultez le site Web : <https://www.mi.com/global/support/warranty>
La personne à contacter pour le service après-vente peut être n'importe quelle personne de service agréé Xiaomi, les distributeurs agréés Xiaomi ou le vendeur final qui vous a vendu le produit. En cas de doute, veuillez contacter la personne concernée que Xiaomi peut identifier.

Istruzioni di sicurezza

Leggere attentamente il presente manuale prima dell'uso del dispositivo e conservarlo per ogni riferimento futuro.

Questo prodotto è destinato alla pulizia dei pavimenti solo in un ambiente domestico. Non utilizzarlo all'aperto, su superfici non pavimentate o in ambiente commerciale o industriale.

Restrizioni per l'utilizzo

- L'apparecchio può essere utilizzato da bambini di età superiore agli 8 anni e da persone con capacità mentali, fisiche o sensoriali ridotte oppure da persone prive di esperienza o conoscenza dell'apparecchio, purché siano sorvegliate o siano state istruite sull'utilizzo in sicurezza dell'apparecchio e comprendano i rischi che ne possono derivare. Non consentire ai bambini di giocare con l'apparecchio. Le operazioni di pulizia e manutenzione non devono essere effettuate da bambini, a meno che non siano sorvegliati.
- Questo apparecchio non è destinato all'utilizzo da parte di persone (inclusi bambini) con capacità fisiche, sensoriali o mentali ridotte, oppure con mancanza di esperienza e conoscenza, a meno che non ricevano supervisione e istruzione riguardo l'utilizzo dell'apparecchio da parte di una persona responsabile della loro incolumità.
- Si consiglia di sorvegliare i bambini per assicurarsi che non giochino con l'apparecchio.
- Questo apparecchio contiene batterie sostituibili solo da personale adeguatamente formato.
- Se il set di cavi è danneggiato, deve essere sostituito da un set di cavi speciale disponibile presso il produttore o il suo agente di servizio.
- Se il caricatore o la batteria vengono danneggiati, è necessario sostituirli con un componente originale acquistato dal produttore o tramite il reparto di assistenza post-vendita.
- Se l'apparecchio passa sopra il cavo di alimentazione potrebbe causare un pericolo.
- Assicurarsi di tenere capelli, abiti larghi, dita e qualsiasi altra parte del corpo lontana dalle aperture e dalle parti in movimento.
- Non usare l'aspirapolvere robot per pulire eventuali sostanze in combustione.
- Non posizionare bambini, animali domestici né altri oggetti sopra l'aspirapolvere robot, sia quando è fermo sia quando è in movimento.
- Non utilizzare l'aspirapolvere robot in ambienti sospesi sopra il livello del suolo, quali soppalchi, balconate aperte o sopra a mobili se non è presente una barriera di protezione.
- Non utilizzare l'aspirapolvere robot a una temperatura ambiente superiore a 40 °C o inferiore a 0 °C, né su pavimenti dove sono presenti liquidi o sostanze appiccicose.
- Togliere da terra eventuali cavi prima di utilizzare l'aspirapolvere robot, per evitare che vengano trascinati durante la pulizia.
- Raccogliere da terra oggetti fragili o sparsi, quali vasi o sacchetti di plastica, per impedire che l'aspirapolvere robot si blocchi o colpisca tali oggetti danneggiandoli.
- Non utilizzare la modalità di lavaggio sui tappeti. Impostare pareti virtuali o aree limitate per escludere le superfici coperte da tappeti durante le attività di lavaggio.
- Evitare che l'aspirapolvere robot aspiri oggetti rigidi o taglienti, come ad esempio materiali da costruzione, vetro o chiodi.
- Spegner e scollegare l'alimentazione prima di effettuare la pulizia e la manutenzione dell'aspirapolvere robot e della stazione multifunzione.
- Non capovolgere l'aspirapolvere robot. L'alloggiamento del radar laser non deve mai toccare il suolo.
- Non sollevare l'aspirapolvere robot afferrandolo per il coperchio del radar laser.
- Accertarsi che l'aspirapolvere robot sia spento durante il trasporto e, se possibile, riporlo nella confezione originale.
- Non pulire con un panno umido né sciacquare con qualsiasi liquido l'aspirapolvere robot o la stazione multifunzione. Dopo aver pulito le parti lavabili, asciugarle a sufficienza prima di installarle per l'uso.
- Quando la stazione multifunzione pulisce i panni lavapavimenti, non trascinare l'aspirapolvere robot fuori dalla stazione multifunzione per evitare di causare danni.

- Utilizzare il prodotto attenendosi al manuale utente. Gli utenti sono responsabili di eventuali perdite o danni derivanti dall'uso improprio del prodotto.
- **ATTENZIONE:** al fine di evitare pericoli dovuti al ripristino involontario del fusibile termico, questo apparecchio non deve essere alimentato tramite un dispositivo di commutazione esterno, come un timer, o collegato a un circuito che viene regolarmente acceso e spento dalla rete elettrica.
- Quando si sente il messaggio vocale "Rete connessa correttamente", il dispositivo è connesso correttamente alla rete e ha memorizzato l'SSID e la password del Wi-Fi. Le informazioni saranno utilizzate per servizi correlati alla rete e il trattamento dei dati personali dovrà essere effettuato conformemente all'Informativa sulla privacy.
- Il manuale elettronico dettagliato è disponibile all'indirizzo www.mi.com/global/support/user-guide

Batterie e ricarica

- Non utilizzare batterie, set di cavi o stazioni multifunzione di terze parti. L'aspirapolvere robot può essere utilizzato solo con la stazione multifunzione modello OV42-JZGL.
- Questo apparecchio contiene batterie sostituibili solo da personale adeguatamente formato.
- Non smontare, riparare o modificare autonomamente le batterie o la stazione multifunzione.
- Non utilizzare panni umidi né mani bagnate per strofinare o pulire i contatti di ricarica della stazione multifunzione.
- Non posizionare la stazione multifunzione vicino a fonti di calore come un termosifone.
- Smaltire le batterie esauste in modo corretto. Le batterie usate devono essere smaltite in strutture di riciclaggio apposite.
- Se l'aspirapolvere robot non viene utilizzato per un lungo periodo, ricaricarlo completamente, quindi spegnerlo e conservarlo in un luogo fresco e asciutto. Ricaricare l'aspirapolvere robot almeno una volta ogni 3 mesi per evitare di scaricare eccessivamente la batteria.
- Non esporre l'apparecchiatura o la batteria a temperature eccessive.
- Non caricare le batterie non ricaricabili.
- Non è necessario alcun intervento da parte dell'utente per modificare la frequenza di alimentazione da 50 Hz a 60 Hz poiché il prodotto è in grado di adattarsi sia a 50 Hz che a 60 Hz.
- Prestare attenzione al rischio di corto circuito dei terminali dell'apparecchio a batteria o dei terminali della batteria causato da oggetti metallici.
- Non danneggiare la batteria quando la si rimuove al fine di evitare cortocircuiti o fuoriuscite di liquido. In caso di fuoriuscite dalla batteria, evitare che il liquido entri in contatto con la pelle o i vestiti e asciugarlo immediatamente con un panno asciutto. Successivamente inviare la batteria a un impianto di riciclaggio appropriato o al team di assistenza post-vendita designato per smaltirla correttamente.

Informazioni di sicurezza sul laser

Il sensore laser del prodotto osserva le norme IEC 60825-1:2014 e EN 60825-1:2014/A11:2021 per i prodotti laser corrispondenti alla Classe 1. Durante l'utilizzo, evitare il contatto diretto con gli occhi.

PRODOTTO LASER DI CLASSE 1

PRODOTTO LASER DI CONSUMO

EN 50689:2021

Comunicazione ambientale

- Le batterie agli ioni di litio integrate di questo aspirapolvere robot contengono prodotti chimici che possono inquinare l'ambiente.
- Prima di smaltire questo prodotto, chiedere a un professionista di rimuovere le batterie, quindi smaltirlo presso un impianto di riciclaggio appropriato.
- La batteria deve essere rimossa dall'apparecchiatura prima di essere smaltita.
- L'apparecchio deve essere scollegato dalla rete elettrica quando si rimuove la batteria.
- La batteria deve essere smaltita in sicurezza.

Passaggi per rimuovere le batterie

Le presenti informazioni sono applicabili solo allo smaltimento del prodotto e non fanno parte delle normali istruzioni di funzionamento.

1. Tenere l'aspirapolvere robot lontano dalla stazione multifunzione e farlo funzionare fino a che il livello della batteria è troppo basso per continuare a pulire.
2. Spegnerne l'aspirapolvere robot.
3. Rimuovere l'involucro inferiore dell'aspirapolvere robot.
4. Premere sui fermi ed estrarre i connettori delle batterie per rimuovere le batterie.

AVVISI:

- Assicurarsi che la batteria non presenti rigonfiamenti e che l'aspirapolvere robot sia lontano dalla stazione multifunzione prima di rimuovere la batteria.
- Rimuovere l'intero pacco batteria e assicurarsi di non danneggiare l'involucro esterno del pacco batteria per evitare cortocircuiti o fuoriuscite di sostanze nocive.
- In caso di contatto fisico diretto con qualsiasi sostanza che potrebbe fuoriuscire dalle batterie, sciacquare l'area di contatto con abbondante acqua e consultare immediatamente un medico.



Solo per uso in interni.



Prima dell'uso, leggere le istruzioni.

Panoramica del prodotto

Preinstallati sull'aspirapolvere robot

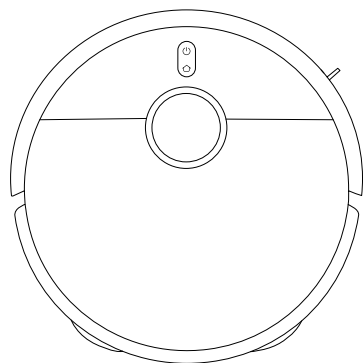

Aspirapolvere robot



Scomparto raccogli polvere

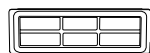

Filtro
(preinstallato sullo
scomparto raccogli polvere)



Spazzola

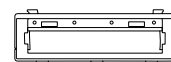

Coperchio della
spazzola



Supporto per panno
lavapavimenti × 2
(con panno lavapavimenti
preinstallato × 2)

Altri accessori



Spazzola laterale

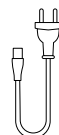

Set di cavi



Guida alle immagini



Manuale utente



Avviso sulla
garanzia

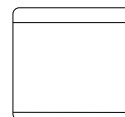

Guida rapida

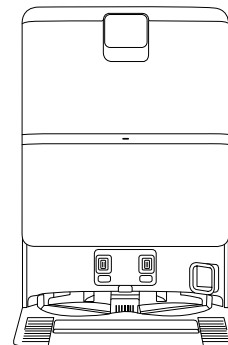

Stazione multifunzione
(con serbatoio dell'acqua pulita preinstallato,
serbatoio dell'acqua sporca, sacchetto monouso
e filtro dell'acqua sporca)

Nota: le illustrazioni del prodotto, degli accessori e dell'interfaccia utente nel manuale utente sono esclusivamente a scopo di riferimento. Il prodotto effettivo e le relative funzioni possono variare a causa dei miglioramenti apportati al prodotto stesso.

Panoramica del prodotto

Aspirapolvere robot

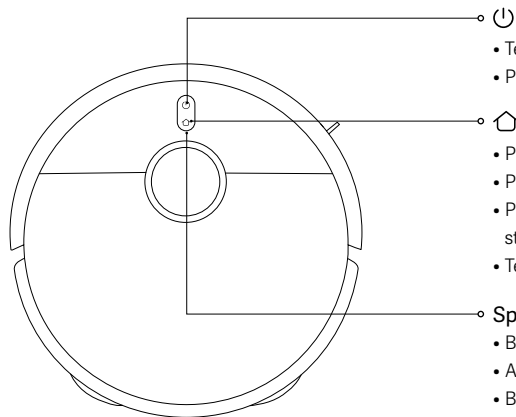

- Tenere premuto per 3 secondi per accendere o spegnere
- Premere per avviare o mettere in pausa la pulizia
- Premere per mettere in pausa durante l'esecuzione
- Premere per avviare la connessione con la stazione multifunzione quando è in pausa
- Premere per interrompere la connessione con la stazione multifunzione quando torna alla stazione multifunzione
- Tenere premuto per 3 secondi per abilitare o disabilitare il blocco bambini

Spia

- Bianca: funziona normalmente
- Arancione: disconnesso dalla rete
- Bianco a intermittenza lenta: ricarica in corso (livello della batteria medio/alto)
- Arancione a intermittenza lenta: ricarica in corso (batteria scarica)
- Bianco lampeggiante: connessione con la stazione multifunzione in corso/aggiornamento del firmware/ripristino delle impostazioni di fabbrica
- Arancione lampeggiante: errore aspirapolvere robot

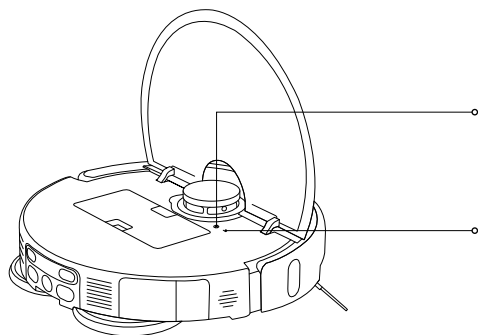

Pulsante di ripristino

- Tenere premuto il pulsante di ripristino per 3 secondi con un oggetto a forma di spillo per ripristinare le impostazioni di fabbrica dell'aspirapolvere robot.

Spia del Wi-Fi

- Arancione: disconnesso dalla rete
- Blu: rete connessa
- Arancione lampeggiante: in attesa di connessione di rete/ripristino del Wi-Fi avvenuto con successo
- Blu lampeggiante: connessione alla rete in corso/aggiornamento del firmware in corso

Panoramica del prodotto

Aspirapolvere robot

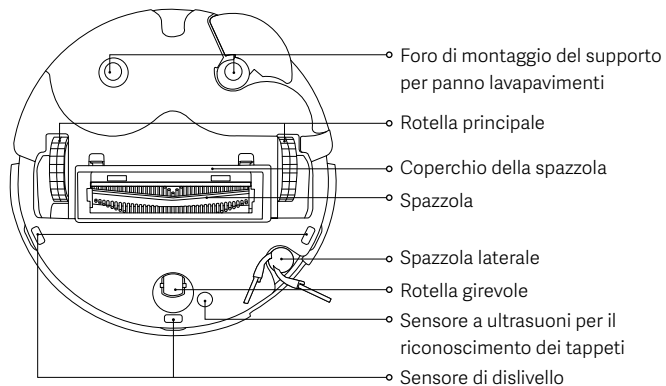
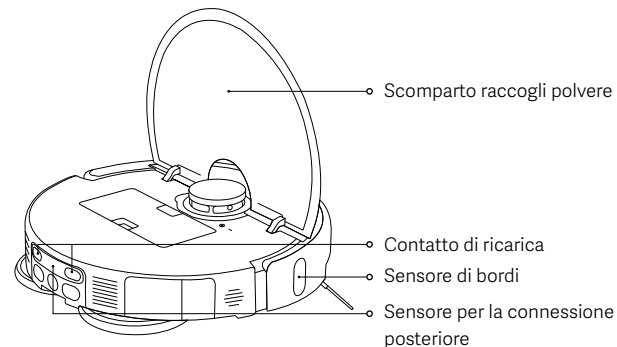
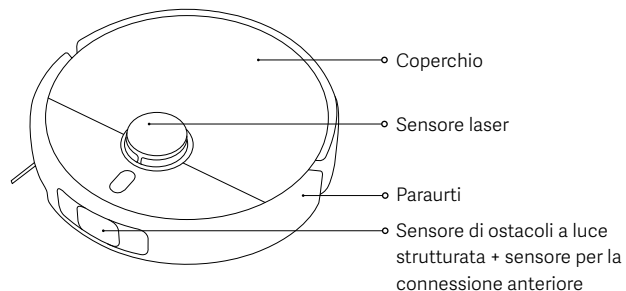

Scomparto raccogli polvere

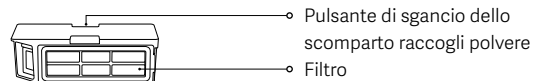

Nota: tutte le modalità di pulizia richiedono l'installazione dello scomparto raccogli polvere. Altrimenti è impossibile avviare l'aspirapolvere robot.

Gruppo panno lavapavimenti

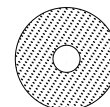

Panoramica del prodotto

Stazione multifunzione

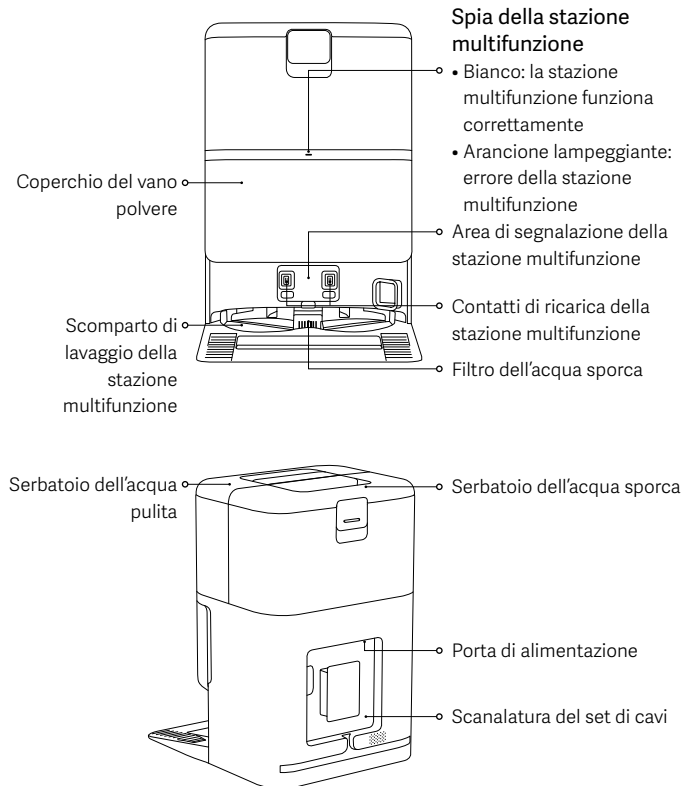

Prima dell'uso

Rimozione e installazione

- Rimuovere le strisce protettive da entrambi i lati dell'aspirapolvere robot.
- Installare la spazzola laterale come illustrato. È installata correttamente quando si sente un clic.

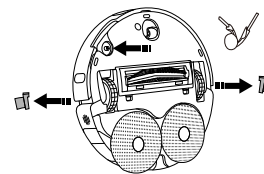

Posizionamento della stazione multifunzione

- Posizionare la stazione multifunzione contro una parete su un pavimento piano e con superficie dura, ad esempio un pavimento in legno o piastrellato. Assicurarsi che si trovi in un'area con un buon segnale Wi-Fi e vicino a una presa elettrica.
- Assicurarsi che lo spazio abbia una lunghezza, un'altezza e una larghezza superiori a 1,25 m, 1 m e 0,5 m, rispettivamente.

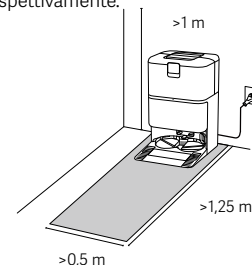

Note:

- Non posizionare la stazione multifunzione in un'area raggiunta dalla luce solare diretta o in cui vi siano oggetti che ostacolano l'area di segnalazione, in quanto ciò potrebbe impedire all'aspirapolvere robot di ritornare alla stazione multifunzione.
- Non appoggiare alcun oggetto intorno alla stazione multifunzione.
- Installare il serbatoio dell'acqua pulita e il serbatoio dell'acqua sporca correttamente.

Prima dell'uso

Collegamento dell'alimentazione alla stazione multifunzione e ricarica dell'aspirapolvere robot

- Inserire il set di cavi nella porta di alimentazione e collegarlo a un alimentatore.
- Posizionare l'aspirapolvere robot sulla stazione multifunzione con i contatti di ricarica completamente allineati. L'aspirapolvere robot emette un segnale acustico.



Note:

- Sistemare il set di cavi in eccesso nella scanalatura del set di cavi per evitare che la stazione multifunzione si sposti o perda l'alimentazione a causa del trascinamento del set di cavi.
- Per garantire le prestazioni ottimali della batteria, caricarla completamente per la prima volta prima dell'uso.
- Se non è possibile accendere l'aspirapolvere robot perché la batteria è scarica, metterlo in carica posizionandolo direttamente sulla stazione multifunzione.
- Una volta connesso con la stazione multifunzione, l'aspirapolvere robot si accende automaticamente e non è possibile spegnerlo durante la ricarica.
- Le spie dell'aspirapolvere robot e della stazione multifunzione si spengono contemporaneamente 10 minuti dopo che l'aspirapolvere robot è completamente carico.
- Quando si usa l'aspirapolvere robot per la prima volta, seguire le istruzioni nell'app per creare una mappa rapidamente. Inoltre si consiglia di seguire l'aspirapolvere robot durante l'intero processo per rimuovere gli oggetti che potrebbero comprometterne il funzionamento dell'aspirapolvere robot.
- Assicurarsi che l'aspirapolvere robot parta dalla stazione multifunzione in modo da creare una mappa accurata.
- Se l'aspirapolvere robot dovesse rimanere incastrato o graffiare la superficie dei mobili in alcune aree, è possibile impostare delle aree limitate nell'app per evitare che l'aspirapolvere robot entri in quelle aree.

Come utilizzare

Connessione con l'app Xiaomi Home

Questo prodotto funziona con l'app Xiaomi Home. Utilizzare l'app Xiaomi Home per controllare il dispositivo e per interagire con altri dispositivi smart home.

- Eseguire la scansione del codice QR per scaricare e installare l'app. Se l'app è già installata, si verrà indirizzati alla pagina di configurazione della connessione. In alternativa, cercare l'app "Xiaomi Home" nell'App Store per scaricarla e installarla.
- Aprire l'app Xiaomi Home, toccare il simbolo "+" nell'angolo in alto a destra e seguire le istruzioni fornite per aggiungere il dispositivo.



F834536A



Note:

- Sono supportate solo reti Wi-Fi a 2,4 GHz.
- Poiché la versione dell'app potrebbe essere stata aggiornata, seguire le istruzioni della versione dell'app corrente.
- Quando l'aspirapolvere robot si connette con l'app Xiaomi Home, si connette alla rete con successo. È possibile eseguire un reset del Wi-Fi per scollegarlo dalla rete.

| Problema | Soluzione |
|--|---|
| L'aspirapolvere robot non riesce a connettersi al Wi-Fi. | <ul style="list-style-type: none">• Controllare che la password del Wi-Fi sia corretta.• L'aspirapolvere robot non supporta la banda di frequenza della rete a 5 GHz, si prega di collegarlo a una rete a 2,4 GHz.• Si è verificato un problema con la connessione Wi-Fi. Ripristinare il Wi-Fi e scaricare la versione più recente dell'app Xiaomi Home, quindi provare a riconnetterlo.• Assicurarsi che l'aspirapolvere robot si trovi in un'area con una buona copertura Wi-Fi, quindi ripristinare il Wi-Fi e ricollegarlo alla rete. |

Come utilizzare

Ripristino del Wi-Fi

- Quando l'aspirapolvere robot è acceso, tenere premuti i pulsanti  e  per 7 secondi fino a che non si sente un messaggio vocale. Quando l'indicatore lampeggia in arancione, il Wi-Fi è stato ripristinato con successo.
- Ripristinare la connessione Wi-Fi quando l'aspirapolvere robot deve essere scollegato dalla rete o la rete deve essere cambiata.

Ripristino delle impostazioni di fabbrica

Con un oggetto a forma di spillo, tenere premuto il pulsante di ripristino per 3 secondi fino a quando non si sente un messaggio vocale. L'aspirapolvere robot verrà ripristinato alle impostazioni di fabbrica.

Nota: in caso di problemi, provare prima a riavviare l'aspirapolvere robot. Se il problema persiste dopo il riavvio, ripristinare le impostazioni di fabbrica dell'aspirapolvere robot.

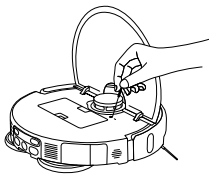

Installazione degli accessori per la modalità desiderata

Modalità aspirazione (l'installazione dello scomparto raccogli polvere è necessaria)

Aprire il coperchio dell'aspirapolvere robot e installare saldamente lo scomparto raccogli polvere.

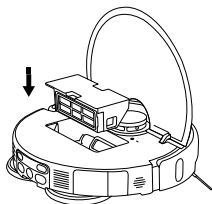

Nota: pulire regolarmente lo scomparto raccogli polvere e il filtro per evitare di ridurre le prestazioni di aspirazione.

Modalità aspirazione e lavaggio (è necessaria l'installazione dello scomparto raccogli polvere, del gruppo del panno lavapavimenti, del serbatoio dell'acqua pulita e del serbatoio dell'acqua sporca):

1. Installare il panno lavapavimenti come illustrato fino a sentire uno scatto.

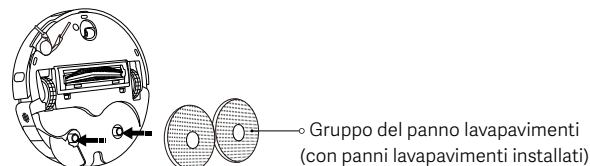

2. Riempire d'acqua pulita il serbatoio dell'acqua pulita fino al segno di livello massimo dell'acqua. Non aggiungere detersivi o disinfettanti al serbatoio dell'acqua.

ATTENZIONE: l'aggiunta di detersivi o disinfettanti può compromettere le funzioni del prodotto e danneggiare l'apparecchio.

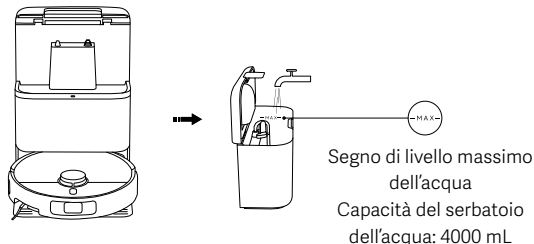

Note:

- Non aggiungere acqua calda al serbatoio dell'acqua pulita o al serbatoio dell'acqua sporca per evitare di deformarli.
- Le funzioni dei robot aspirapolvere sono testate prima di lasciare la fabbrica, quindi possono essere presenti dei residui d'acqua nel robot aspirapolvere. Ciò è normale.

Come utilizzare

Avvio dell'aspirapolvere robot



Premere il pulsante  per avviare l'aspirazione e il lavaggio.

Note:

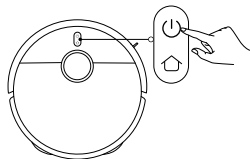
- Si prega di impostare pareti virtuali o aree limitate per escludere le superfici coperte da tappeti durante le attività di lavaggio.
- Se il pavimento è eccessivamente bagnato, rimuovere l'acqua in eccesso prima di utilizzare la funzione di aspirazione o lavaggio.



Accensione/Spengimento

- Tenere premuto il pulsante  per 3 secondi per accendere l'aspirapolvere robot, quindi la spia si accenderà.
- Quando l'aspirapolvere robot è in pausa e non in carica, tenere premuto il pulsante  per 3 secondi per spegnerlo.

Nota: durante la ricarica dell'aspirapolvere robot, esso si accende automaticamente e non può essere spento.

Pausa

Quando l'aspirapolvere robot è in funzione, premere qualsiasi pulsante per metterlo in pausa, quindi premere il pulsante  per riprendere la pulizia.

Nota: non sollevare o spostare l'aspirapolvere robot mentre è in pausa. In caso contrario, potrebbero verificarsi errori di posizionamento che potrebbero impedire all'aspirapolvere robot di tornare alla stazione multifunzione o causare la perdita dei dati della mappa.

Modalità sospensione

- Dopo essere stato messo in pausa per 10 minuti, l'aspirapolvere robot entra in modalità sospensione.
- In modalità sospensione, la spia dell'aspirapolvere robot si spegne. Premere un pulsante qualsiasi per risvegliare l'aspirapolvere robot dalla modalità sospensione.

Note:

- L'aspirapolvere robot non entra in modalità sospensione quando è connesso alla stazione multifunzione.
- L'aspirapolvere robot si spegne automaticamente dopo 6 ore di modalità sospensione.

Blocco bambini

Tenere premuto il pulsante  per 3 secondi durante la ricarica o la pausa per abilitare o disabilitare la funzione blocco bambini.

Pulizia dei panni lavapavimenti

- Durante l'aspirazione e il lavaggio, l'aspirapolvere robot riprenderà la sua attività dopo essere tornato automaticamente alla stazione multifunzione per pulire i panni lavapavimenti.
- L'aspirapolvere robot torna automaticamente alla stazione multifunzione per pulire i panni lavapavimenti dopo aver passato l'aspirazione e il lavaggio. Una volta terminata la pulizia, l'aspirapolvere robot asciuga i panni lavapavimenti e inizia la ricarica.
- Quando l'aspirapolvere robot entra in standby sulla stazione multifunzione, selezionare Pulizia del panno lavapavimenti sull'app Xiaomi Home per avviare la pulizia dei panni lavapavimenti. Una volta completata la pulizia, la stazione multifunzione inizierà automaticamente ad asciugare i panni lavapavimenti e a caricare l'aspirapolvere robot.

Nota: la pulizia dei panni lavapavimenti non verrà eseguita se si verifica una delle seguenti condizioni: perdita di alimentazione della stazione multifunzione, aspirapolvere robot lontano dalla stazione multifunzione, serbatoio dell'acqua pulita vuoto, serbatoio dell'acqua sporca pieno o serbatoio dell'acqua non installato correttamente.

Svuotamento della polvere

La stazione multifunzione avvia lo svuotamento automatico della polvere quando l'aspirapolvere robot torna in carica dopo aver completato un'attività di pulizia.

Note:

- La stazione multifunzione non avvia lo svuotamento automatico della polvere se la funzione è disattivata nell'app.
- La stazione multifunzione eseguirà lo svuotamento della polvere alla frequenza impostata nell'app.

Ripresa della pulizia

L'aspirapolvere robot tornerà automaticamente alla stazione multifunzione per ricaricarsi quando la batteria si esaurisce durante un'attività di pulizia, e riprenderà la pulizia da dove l'aveva lasciata una volta sufficientemente carica.

Cura e manutenzione

Pulizia del filtro dell'acqua sporco

- Rimuovere il filtro dell'acqua sporco e pulire accuratamente i capelli e la sporcizia.
- Dopo la pulizia, reinstallare correttamente il filtro dell'acqua sporca.

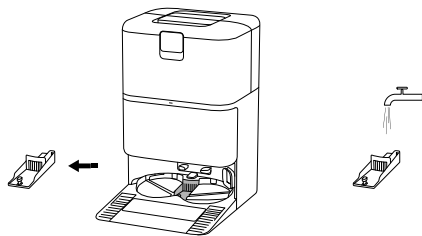

Pulizia dello scomparto di lavaggio della stazione multifunzione

Attivare la pulizia assistita della stazione multifunzione nell'app e seguire le istruzioni per completare la pulizia.

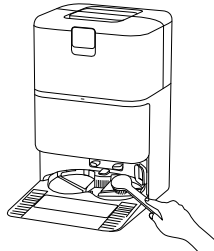

Note:

- Assicurarsi che l'aspirapolvere robot sia sulla stazione multifunzione.
- Non inclinare la stazione multifunzione durante l'uso quotidiano o la pulizia. Se l'acqua si raccoglie nella base dello scomparto di lavaggio della stazione multifunzione, asciugarla con un panno.

Pulizia del serbatoio dell'acqua sporca

Rimuovere e pulire tempestivamente il serbatoio dell'acqua sporca quando i panni lavapavimenti sono stati puliti per evitare odori e muffe.

Nota: sia il galleggiante nel serbatoio dell'acqua pulita sia la sfera galleggiante nel serbatoio dell'acqua sporca sono componenti mobili. Evitare di usare una forza eccessiva per evitare danni.

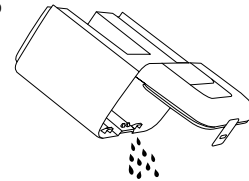

Sostituzione del sacchetto monouso

1. Aprire il coperchio del vano polvere, rimuovere il sacchetto monouso usato e installare saldamente un nuovo sacchetto monouso.
2. Reinstallare il coperchio del vano polvere in posizione. Premere con forza fino a sentire un clic per assicurarsi che sia installato correttamente.

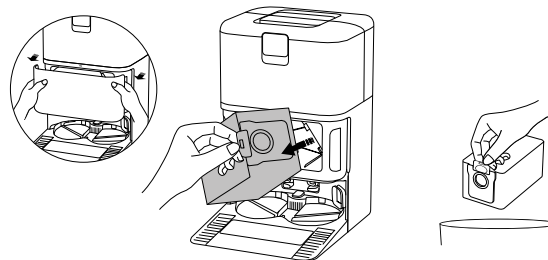

Nota: tirando l'impugnatura verso l'alto, il sacchetto monouso viene sigillato per evitare che polvere o sporcizia fuoriescano.

Cura e manutenzione

Pulizia dello scomparto raccogli polvere e del filtro

1. Aprire il coperchio dell'aspirapolvere robot e premere il pulsante di sgancio dello scomparto raccogli polvere per rimuovere lo scomparto raccogli polvere dall'aspirapolvere robot.

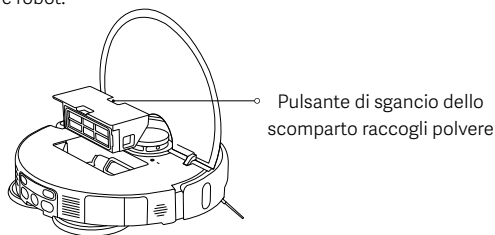

2. Estrarre il filtro come illustrato, rimuovere lo sporco dallo scomparto raccogli polvere e pulire il filtro. Quindi, lavare lo scomparto raccogli polvere e il filtro con acqua fresca, se necessario, e asciugarli prima di reinstallarli.

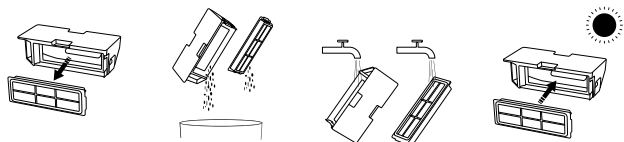

Note:

- Non tentare di pulire il filtro con una spazzola o con le dita.
- Si sconsiglia di risciacquare frequentemente, altrimenti il filtro potrebbe danneggiarsi.
- Per pulire il filtro e lo scomparto raccogli polvere, utilizzare esclusivamente acqua pulita. Non utilizzare detersivi.

Pulizia del panno lavapavimenti

Rimuovere il panno lavapavimenti dal suo supporto, quindi lavarlo e asciugarlo.

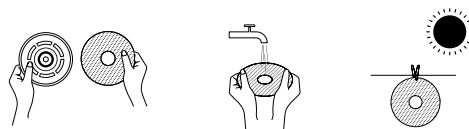

Pulire la spazzola laterale e la rotella girevole

1. Capovolgere l'aspirapolvere robot ed estrarre la spazzola laterale e la rotella girevole verso l'alto.
2. Rimuovere eventuali capelli o detriti rimasti bloccati spazzola laterale e la rotella girevole.
3. Reinstallare la spazzola laterale e la rotella girevole.

Nota: dopo la pulizia, reinstallare immediatamente la spazzola laterale e la rotella girevole.

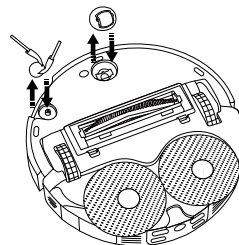

Cura e manutenzione

Pulizia della spazzola

1. Capovolgere l'aspirapolvere robot e stringere i due fermi per rimuovere il coperchio della spazzola.
2. Rimuovere la spazzola ed estrarre il tappo terminale rimovibile per pulire lo sporco.
3. Dopo la pulizia, reinstallare in ordine il tappo terminale rimovibile, la spazzola e il coperchio della spazzola. Il coperchio della spazzola è installato in posizione quando si sente un clic.

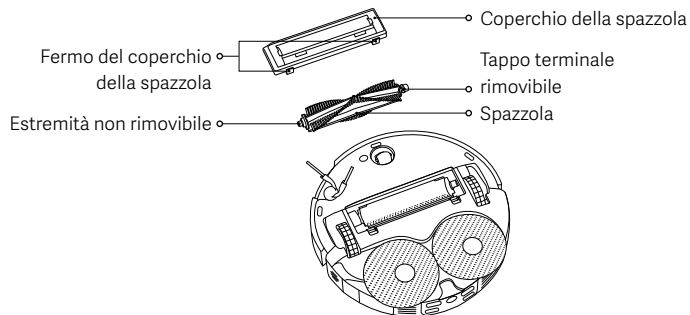

Pulizia del pettine

1. Sollevare il pettine dai fermi con un attrezzo e rimuoverlo come illustrato.
2. Pulire il pettine e reinstallarlo dopo essersi assicurati che sia asciutto.

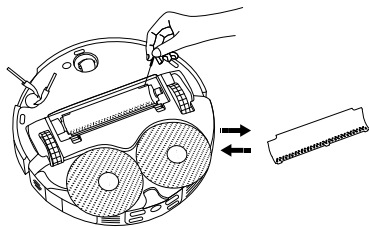

Pulizia dei sensori e dei contatti di ricarica

Pulire periodicamente i sensori e i contatti di ricarica con un panno morbido e asciutto.

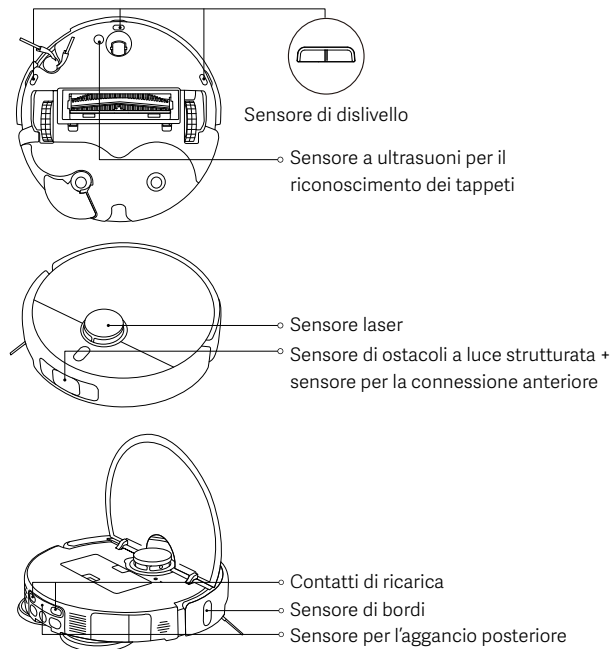

Nota: per pulire i sensori e i contatti di ricarica non utilizzare detersivi, prodotti per la pulizia in spray o altri prodotti chimici.

Cura e manutenzione

| Componenti | Frequenza di manutenzione | Frequenza di sostituzione |
|---|---------------------------|-------------------------------|
| Spazzola laterale | Ogni 2 settimane | 3-6 mesi |
| Spazzola | | 6-12 mesi |
| Filtro | | 3-6 mesi |
| Coperchio della spazzola | / | 3-6 mesi (o in caso di usura) |
| Panno lavapavimenti | / | 1-3 mesi (o in caso di usura) |
| Sacchetto monouso | / | 2,5 mesi (o quando è pieno) |
| Scomparto raccogli polvere | Pulire secondo necessità | / |
| Serbatoio dell'acqua pulita | Ogni 2 settimane | |
| Serbatoio dell'acqua sporca | Dopo ogni utilizzo | |
| Filtro dell'acqua sporca | Ogni mese | |
| Scomparto di lavaggio della stazione multifunzione | | |
| Rotella girevole | | |
| Sensore laser | | |
| Sensore di bordi | | |
| Sensore di ostacoli a luce strutturata + sensore per la connessione anteriore | | |

| Componenti | Frequenza di manutenzione | Frequenza di sostituzione |
|--|---------------------------|---------------------------|
| Sensore di dislivello | Ogni mese | / |
| Sensore per la connessione posteriore | | |
| Sensore a ultrasuoni per il riconoscimento dei tappeti | | |
| Contatti di ricarica | | |
| Aspirapolvere robot | | |
| Stazione multifunzione | | |
| Contatti di ricarica della stazione multifunzione | | |
| Area di segnalazione della stazione multifunzione | | |

Note:

- La frequenza di sostituzione è solo di riferimento. Se un componente è danneggiato, deve essere sostituito prontamente per garantire una pulizia efficiente.
- Per spostare o spedire l'aspirapolvere robot, svuotare il serbatoio dell'acqua pulita e il serbatoio dell'acqua sporca per evitare danni durante il trasporto.

Problemi comuni

| Problema | Possibile causa e soluzione |
|---|--|
| L'aspirapolvere robot non si accende né avvia la pulizia. | Il livello della batteria è basso. Ricaricare l'aspirapolvere robot e riprovare. |
| L'aspirapolvere robot non riesce a ritornare alla stazione multifunzione per la ricarica. | Sono presenti troppe ostruzioni attorno alla stazione multifunzione. Posizionare la stazione multifunzione in un'area più aperta. L'aspirapolvere robot è troppo lontano dalla stazione multifunzione. Avvicinarlo alla stazione multifunzione e riprovare. |
| L'aspirapolvere robot ha un comportamento anomalo. | Spegnere l'aspirapolvere robot e poi farlo ripartire. |
| L'aspirapolvere robot emette strani rumori durante la pulizia. | Potrebbe essersi incastrato un corpo estraneo nella spazzola, nella spazzola laterale o in una delle rotelle principali. Spegnerlo e rimuovere eventuali detriti. |
| L'aspirapolvere robot non pulisce più in modo efficiente o lascia polvere dietro di sé. | Lo scomparto raccogli polvere è pieno. Pulirlo. Il sacchetto monouso è pieno, sostituirlo in tempo. Il filtro è bloccato. Pulire il filtro. Potrebbe essersi incastrato un corpo estraneo nella spazzola. Pulire la spazzola. |
| L'aspirapolvere robot è offline o non riesce a connettersi all'app Xiaomi Home. | Il segnale Wi-Fi è debole. Assicurarsi che l'aspirapolvere robot e la stazione multifunzione si trovino in un'area con un segnale Wi-Fi forte. Si è verificato un problema con la connessione Wi-Fi. Ripristinare il Wi-Fi dell'aspirapolvere robot e scaricare la versione più recente dell'app Xiaomi Home, quindi provare a riconnetterlo. |

| Problema | Possibile causa e soluzione |
|--|---|
| L'aspirapolvere robot non riprende la pulizia. | Assicurarsi che l'aspirapolvere robot non sia impostato sulla modalità DND, che impedirà la ripresa della pulizia. La pulizia non riprenderà se l'aspirapolvere robot viene riportato alla stazione multifunzione per la ricarica con il pulsante su di esso o nell'app Xiaomi Home, oppure a mano. |
| L'aspirapolvere robot non si ricarica. | Verificare che vi sia sufficiente spazio libero intorno alla stazione multifunzione e che sui contatti di ricarica non siano presenti polvere o detriti. La temperatura ambiente è troppo bassa o troppo alta. Assicurarsi che la temperatura sia compresa tra 0 °C e 40 °C, quindi ricaricare. |
| L'aspirapolvere robot non effettua le pulizie programmate. | Verificare che l'aspirapolvere robot sia collegato alla rete; diversamente, non è in grado di sincronizzare l'ora ed effettuare le pulizie programmate. Assicurarsi che l'aspirapolvere robot non sia impostato in modalità DND. La modalità DND impedisce all'aspirapolvere robot di effettuare le pulizie programmate. |
| La stazione multifunzione non esegue la pulizia del panno lavapavimenti. | Acqua insufficiente nel serbatoio dell'acqua pulita. Riempirlo con acqua pulita e riprovare. Il serbatoio dell'acqua sporca è pieno. Versare l'acqua sporca, pulire il serbatoio dell'acqua sporca e riprovare. Il livello dell'acqua nello scomparto di lavaggio è troppo alto. Rimuovere l'acqua tempestivamente. Assicurarsi che il filtro dell'acqua sporca sia installato in posizione. |

Risoluzione dei problemi

| Messaggio di errore | Possibile causa e soluzione |
|--|---|
| Rimuovere eventuali corpi estranei dall'area del sensore laser. | Eliminare eventuali corpi estranei che possano bloccare o ostruire il sensore laser oppure spostare l'aspirapolvere robot in una nuova posizione e riattivarlo. |
| Pulire i sensori di dislivello e spostare l'aspirapolvere robot in una nuova posizione iniziale. | È possibile che una parte dell'aspirapolvere robot sia sollevata; riposizionarlo e riavviarlo. Oppure, i sensori di dislivello potrebbero essere sporchi, pulirli. |
| Errore del paraurti. Controllare se il paraurti rimbalza correttamente. | Il respingente di collisione è bloccato. Toccare delicatamente per rimuovere i corpi estranei; se non ci sono corpi estranei, spostare l'aspirapolvere robot in una nuova posizione e accenderlo. |
| Spostare l'aspirapolvere robot su una superficie piana e cominciare. | L'aspirapolvere robot ha rilevato un'inclinazione al momento dell'attivazione. Riavviarlo dopo aver posizionato il dispositivo su una superficie piana. |
| Rimuovere gli ostacoli attorno all'aspirapolvere robot. | L'aspirapolvere robot potrebbe essere ostruito o bloccato. Eliminare eventuali ostacoli presenti intorno all'apparecchio. |
| Scomparto raccogli polvere non installato. | Installare lo scomparto raccogli polvere e il filtro, quindi assicurarsi che siano fissati in posizione. |
| Serbatoio dell'acqua pulita non installato o insufficienza d'acqua rilevata. | Reinstallare il serbatoio dell'acqua pulita e riempirlo con acqua fresca. Assicurarsi che sia installato in posizione. |
| Serbatoio dell'acqua sporca disinstallato o pieno. | Svuotare e pulire il serbatoio dell'acqua sporca e reinstallarlo. Assicurarsi che sia installato in posizione. |

| Messaggio di errore | Possibile causa e soluzione |
|--|---|
| Sacchetto monouso non installato. | Reinstallare il sacchetto monouso e verificare che sia installato in posizione. |
| Il livello dell'acqua nello scomparto di lavaggio della stazione multifunzione è troppo alto. Rimuovere l'acqua tempestivamente. | Controllare e pulire lo scomparto di lavaggio della stazione multifunzione. |
| Impossibile ritornare per la ricarica. Posizionare manualmente l'aspirapolvere robot sulla stazione multifunzione. | L'aspirapolvere robot non è riuscito a rilevare la posizione della stazione multifunzione. Rimettere l'aspirapolvere robot sulla stazione multifunzione per caricarlo. |
| Il livello della batteria è troppo basso. Ricaricare. | Non è possibile accendere normalmente l'aspirapolvere robot a causa del livello di batteria troppo basso. Rimettere l'aspirapolvere robot sulla stazione multifunzione per caricarlo. |

Specifiche tecniche

Aspirapolvere robot

| | |
|------------------------------------|--|
| Nome | Aspirapolvere robot |
| Modello | OV42GL |
| Dimensioni articolo | 355 × 353,5 × 93 mm |
| Peso netto | 3,9 kg |
| Peso netto (con accessori) | 10,6 kg |
| Potenza nominale | 55 W |
| Tensione nominale | 14,4 V ~ |
| Tensione di ricarica | 20 V ~ |
| Tempo di ricarica | ≤ 6 h |
| Batteria agli ioni di litio | 4800 mAh (capacità nominale) 5200 mAh (capacità operativa) |
| Frequenza d'esercizio | 2400–2483,5 MHz |
| Potenza in uscita massima | < 20 dBm |
| Connettività wireless | Wi-Fi IEEE 802.11 b/g/n 2,4 GHz Bluetooth 5.0 |
| Consumo energetico | Modalità standby: ≤ 0,5 W Modalità standby in rete: ≤ 2,0 W |
| Tempo per entrare nella condizione | Modalità standby: ≤ 20 min Modalità standby in rete: ≤ 20 min |

In condizioni d'uso normali, questa apparecchiatura deve essere tenuta a una distanza minima di 20 cm tra l'antenna e il corpo dell'utente.

Stazione multifunzione

| | |
|--|----------------------------|
| Modello | OV42-JZGL |
| Ingresso nominale | 220–240 V ~ 50/60 Hz |
| Uscita nominale | 20 V ~ 1 A |
| Potenza (ricarica + asciugatura ad aria) | 86 W |
| Potenza (pulizia) | 15 W |
| Potenza (svuotamento della polvere) | 440 W |
| Dimensioni articolo | 320 × 411 × 495 mm |
| Consumo energetico | Modalità standby: ≤ 0,5 W |
| Tempo per entrare nella condizione | Modalità standby: ≤ 20 min |

| Scatola | Neto | Manuale | Pellicola | Borsa | EVA |
|---|--------|--------------|-----------|----------|----------|
| PAP 20 | PAP 20 | PAP 21/PAP22 | PET 1 | LDPE 4 | EVA 7 |
| Carta | Carta | Carta | Plastica | Plastica | Plastica |
| RACCOLTA DIFFERENZIATA | | | | | |
| Verifica le disposizioni del tuo Comune. Separa le componenti e conferiscile in modo corretto. | | | | | |

Informazioni sulla conformità a normative e standard

Dichiarazione di conformità europea



Con la presente, Xiaomi Communications Co., Ltd. dichiara che l'apparecchiatura radio di tipo OV42GL è conforme alla Direttiva 2014/53/UE. Il testo completo della dichiarazione di conformità UE è disponibile al seguente indirizzo Internet:
<https://www.mi.com/global/service/support/declaration.html>

Informazioni sullo smaltimento e sul riciclaggio dei RAEE



Tutti i prodotti contrassegnati da questo simbolo sono rifiuti di apparecchiature elettriche ed elettroniche (RAEE in base alla direttiva 2012/19/UE) che non devono essere smaltiti assieme a rifiuti domestici non differenziati. Al contrario, è necessario proteggere l'ambiente e la salute umana consegnando i rifiuti a un punto di raccolta autorizzato al riciclaggio di rifiuti di apparecchiature elettriche ed elettroniche, predisposto dalla pubblica amministrazione o dalle autorità locali. Lo smaltimento e il riciclaggio corretti aiutano a prevenire conseguenze potenzialmente negative per l'ambiente e la salute umana. Contattare l'installatore o le autorità locali per ulteriori informazioni sulla sede e per i termini e le condizioni di tali punti di raccolta.

AVVISO SULLA GARANZIA

LA PRESENTE GARANZIA RICONOSCE AL CLIENTE DIRITTI LEGALI SPECIFICI E IL CLIENTE POTREBBE AVERE ALTRI DIRITTI PREVISTI DA LEGGI DEL PROPRIO PAESE, PROVINCIA O STATO. IN ALCUNI PAESI, PROVINCE O STATI, LA LEGGE PER LA TUTELA DEI CONSUMATORI PUÒ IMPORRE UN PERIODO MINIMO DI GARANZIA. ECCETTO NEI CASI CONSENTITI DALLA LEGGE, XIAOMI NON ESCLUDE, LIMITA O REVOCA ALTRI DIRITTI CHE L'UTENTE PUÒ AVERE. PER UNA COMPRESIONE COMPLETA DEI PROPRI DIRITTI, INVITIAMO GLI UTENTI A CONSULTARE LE LEGGI DEL PROPRIO PAESE, PROVINCIA O STATO.

1. GARANZIA LIMITATA DI PRODOTTO

XIAOMI garantisce che i Prodotti siano privi di difetti in fatto di materiali e manodopera in circostanze di utilizzo normali e in caso di utilizzo in conformità con il manuale utente del rispettivo Prodotto, durante il Periodo di Garanzia. La durata e le condizioni relative alle garanzie legali sono stabilite dalle relative norme locali. Per ulteriori informazioni sui vantaggi della garanzia per i consumatori, fare riferimento al sito Web ufficiale di Xiaomi <https://www.mi.com/global/support/warranty>.

Xiaomi garantisce all'acquirente originale che il suo Prodotto Xiaomi sarà privo di difetti in fatto di materiali e manodopera in circostanze di utilizzo normali nel periodo sopra indicato.

Xiaomi non garantisce che il funzionamento del Prodotto sia ininterrotto o privo di errori.

Xiaomi non è responsabile per danni dovuti al mancato rispetto delle istruzioni relative all'utilizzo del Prodotto.

2. RIPARAZIONI

Nel caso in cui venga rilevato un difetto hardware e Xiaomi riceva un valido reclamo entro il Periodo di garanzia, Xiaomi (1) riparerà il Prodotto gratuitamente o (2) sostituirà il prodotto o (3) rimborserà il Prodotto, con l'esclusione di eventuali costi di spedizione.

3. COME OTTENERE IL SERVIZIO DI GARANZIA

Per ottenere l'assistenza in garanzia, è necessario consegnare il Prodotto, nella

AVVISO SULLA GARANZIA

sua confezione originale o in una confezione simile che assicuri un grado equivalente di protezione del Prodotto, all'indirizzo indicato da Xiaomi. Ad eccezione della misura proibita dalla legge applicabile, Xiaomi può richiedere che l'utente presenti prove o prova di acquisto e / o soddisfi i requisiti di registrazione prima di ricevere il servizio di garanzia.

4. ESCLUSIONI E LIMITAZIONI

Se non precedentemente stipulato da Xiaomi, la presente Garanzia limitata si applica solo al Prodotto fabbricato da o per Xiaomi, che può essere identificato dai marchi, dal nome commerciale o dal logo "Xiaomi" o "Mi".

La Garanzia Limitata non si applica in caso di (a) Danni dovuti a cause naturali o di forza maggiore, ad esempio fulmini, tornado, allagamenti, incendi, terremoti o altre cause esterne; (b) negligenza; (c) uso commerciale; (d) alterazioni o modifiche a qualsiasi parte del Prodotto; (e) Danni causati dall'utilizzo con prodotti non Xiaomi; (f) Danni causati da incidenti, abuso o uso errato; (g) Danni causati dall'aver utilizzato il Prodotto per utilizzi diversi da quelli permessi o previsti come descritto da Xiaomi o con tensione o alimentazione inappropriati; oppure (h) Danni causati dal servizio (inclusi aggiornamenti ed espansioni) fornito da chiunque non sia un rappresentante di Xiaomi.

È responsabilità dell'utente effettuare il backup di qualsiasi tipo di dati, software o altri materiali che l'utente può aver archiviato o conservato nel prodotto. È possibile che i dati, il software o gli altri materiali nell'apparecchio vengano persi o riformattati durante il processo di servizio, Xiaomi non è responsabile per tali danni o perdite. Nessun rivenditore, agente o dipendente Xiaomi è autorizzato a effettuare qualsiasi modifica, estensione o aggiunta a questa Garanzia Limitata. Se una disposizione è ritenuta illegale o non applicabile, la legalità o l'applicabilità delle disposizioni restanti non viene interessata o compromessa.

Salvo quanto vietato dalle leggi o altrimenti promesso da Xiaomi, i servizi post-vendita saranno limitati al Paese o alla regione dell'acquisto originale.

I Prodotti che non sono stati debitamente importati e/o debitamente prodotti da Xiaomi e/o debitamente acquisiti da Xiaomi o da un rivenditore ufficiale di Xiaomi non sono coperti dalle presenti garanzie. Come da legislazione applicabile, l'utente può usufruire delle garanzie dal rivenditore non ufficiale che ha venduto il

prodotto. Perciò Xiaomi invita l'utente a contattare il rivenditore da cui ha acquistato il prodotto.

Le presenti garanzie non si applicano a Hong Kong e Taiwan.

5. GARANZIE IMPLICITE

Ad eccezione della misura proibita dalla legge applicabile, tutte le garanzie implicite (incluse le garanzie di commerciabilità e idoneità per finalità particolari) avranno una durata limitata fino alla durata massima di questa garanzia limitata. Alcune giurisdizioni non consentono limitazioni sulla durata di una garanzia implicita, perciò la limitazione di cui sopra non verrà applicata in tali casi.

6. LIMITAZIONE DEL DANNO

Ad eccezione della misura proibita dalla legge applicabile, Xiaomi non sarà responsabile per qualsiasi danno causato da incidenti, indiretto, speciale o consequenziale, inclusi, a titolo esemplificativo ma non esaustivo, la perdita di profitti, reddito o dati o danni risultanti da qualsiasi violazione di una garanzia o una condizione espressa o implicita, o in virtù di qualsiasi altra teoria legale, anche se Xiaomi è stata informata della possibilità di tali danni. Alcune giurisdizioni non consentono l'esclusione o la limitazione di danni speciali, indiretti o consequenziali, perciò la limitazione o esclusione di cui sopra potrebbe non applicarsi per l'utente.

7. CONTATTI XIAOMI

I clienti possono visitare il sito Web: <https://www.mi.com/global/support/warranty>
La persona di contatto per il servizio post-vendita può essere qualsiasi addetto della rete di assistenza autorizzata Xiaomi, un addetto dei distributori autorizzati Xiaomi o il venditore finale che ha venduto i prodotti al cliente. In caso di dubbi, contattare la persona indicata da Xiaomi.

Инструкция по безопасности

Перед использованием внимательно прочтите это руководство. Сохраните его — оно может понадобиться вам в дальнейшем.

Это изделие предназначено исключительно для уборки полов в жилых помещениях. Не используйте его на открытом воздухе, на других поверхностях, а также в коммерческих или промышленных помещениях.

Ограничения на эксплуатацию

- Этим устройством могут пользоваться дети в возрасте от 8 лет, а также лица с ограниченными физическими, сенсорными или умственными способностями или недостаточным опытом и знаниями, если они находятся под присмотром или прошли инструктаж по безопасному использованию устройства и понимают связанные с ним опасности. Дети не должны играть с устройством. Не разрешайте детям чистить устройство и выполнять другие действия по уходу за ним без присмотра взрослых.
- Этот прибор не должны использовать лица (взрослые или дети) с ограниченными физическими, сенсорными или умственными способностями и лица, не обладающие соответствующим опытом и знаниями, если они не находятся под присмотром или руководством человека, ответственного за их безопасность.
- Дети должны находиться под присмотром, чтобы убедиться в том, что они не играют с прибором.
- Производить замену аккумулятора в данном приборе должны только специалисты.
- Если кабель питания поврежден, замените его специальным кабелем или комплектом, приобретенным у производителя или в соответствующем сервисном центре.
- Если зарядное устройство или аккумулятор повреждены, замените их оригинальными компонентами, приобретенными у производителя или в отделе послепродажного обслуживания.
- Если устройство наедет на кабель питания, может возникнуть угроза безопасности.
- Не допускайте попадания волос, свободной одежды, пальцев и других частей тела в отверстия и движущиеся части изделия.
- Не используйте робот-пылесос для уборки горящих веществ.
- Не ставьте на движущийся или неподвижный робот-пылесос детей, животных или какие-либо предметы.
- Не используйте робот-пылесос на приподнятых над землей поверхностях, например, в мансардах, на открытых балконах или верхней части мебели, если они не защищены ограждениями.
- Не используйте робот-пылесос в средах с температурой окружающей среды выше 40 °C или ниже 0 °C, а также если на полу разлита жидкость или липкое вещество.
- Прежде чем использовать робот-пылесос, уберите с пола все провода, чтобы он не тянул их за собой во время уборки.
- Уберите с пола хрупкие и незакрепленные предметы, например, вазы или пластиковые пакеты, чтобы робот-пылесос не столкнулся с ними и не повредил их.
- Не используйте режим влажной уборки на коврах. Чтобы робот-пылесос не заезжал на ковровые покрытия во время влажной уборки, установите виртуальные стены или задайте ограниченные зоны.
- Не собирайте роботом-пылесосом твердые и острые предметы (например, строительные материалы, стекло, гвозди).
- Перед очисткой и обслуживанием выключите робот-пылесос и многофункциональную станцию и отсоедините их от адаптера питания.
- Не переворачивайте робот-пылесос вверх дном. Корпус лазерного лоатора ни в коем случае не должен касаться поверхности земли.
- Не поднимайте робот-пылесос за крышку лазерного лоатора.

- Перед транспортировкой убедитесь, что робот-пылесос выключен и по возможности поместите его в оригинальную упаковку.
- Не вытирайте робот-пылесос и многофункциональную станцию влажной тканью, а также избегайте попадания на них любых жидкостей. После очистки компонентов водой сначала хорошо высушите их и только потом устанавливайте в изделие.
- Когда многофункциональная станция выполняет очистку губок, не снимайте робот-пылесос с многофункциональной станции, иначе вы можете повредить изделие.
- Используйте это устройство только в соответствии с руководством пользователя. Пользователи несут ответственность за любые убытки или ущерб, возникшие в результате неправильного использования данного изделия.
- **ВНИМАНИЕ:** Чтобы избежать опасности вследствие самопроизвольного сброса термовыключателя, этот прибор нельзя запитывать через внешнее переключающее устройство, такое как таймер, или подключать к цепи, которая регулярно включается и выключается сетью.
- Когда устройство подключится к сети, а также сохранит SSID и пароль Wi-Fi, вы услышите голосовое сообщение «Подключение к сети успешно установлено». Информация будет использоваться для служб, связанных с сетью; персональные данные будут обрабатываться согласно Политике конфиденциальности.
- Подробное электронное руководство см. по адресу www.mi.com/global/support/user-guide

Аккумулятор и зарядка

- Не используйте аккумулятор, набор кабелей питания или многофункциональную станцию стороннего производителя. Этот робот-пылесос можно использовать только с многофункциональной станцией модели OV42-JZGL.
- Производить замену аккумулятора в данном приборе должны только специалисты.
- Не разбирайте, не ремонтируйте и не модифицируйте аккумулятор или многофункциональную станцию самостоятельно.
- Не вытирайте и не очищайте зарядные контакты многофункциональной станции влажной тканью или влажными руками.
- Не устанавливайте многофункциональную станцию рядом с источником тепла, например, радиатором отопления.
- Правильно утилизируйте старый аккумулятор. Использованный аккумулятор необходимо утилизировать в учреждении, профессионально занимающемся переработкой отходов.
- Если робот-пылесос не будет использоваться в течение длительного времени, полностью зарядите его, выключите и храните в сухом прохладном месте. Заряжайте робот-пылесос не реже одного раза каждые 3 месяца, чтобы избежать глубокого разряда аккумулятора.
- Не подвергайте устройство или аккумулятор воздействию чрезмерных температур.
- Не заряжайте аккумулятор, который не предназначен для этого.
- Для переключения частоты источника питания с 50 Гц на 60 Гц никаких действий не требуется. Изделие автоматически адаптируется к частоте.
- Помните об опасности короткого замыкания клемм изделия или аккумулятора металлическими предметами.
- Не повреждайте аккумулятор при извлечении, чтобы не допустить короткого замыкания или пролива жидкости. В случае протекания аккумулятора не допускайте попадания жидкости на кожу или одежду. Незамедлительно вытрите ее сухой тканью. Затем отправьте аккумулятор в соответствующий пункт утилизации или в специализированный отдел послепродажного обслуживания для надлежащей утилизации.

Правила техники безопасности при использовании лазера

Лазерный датчик в данном изделии соответствует стандарту IEC 60825-1:2014 и стандарту EN 60825-1:2014/A11:2021 для лазерных изделий класса 1. Избегайте прямого попадания лазерного луча в глаза во время использования изделия.

ЛАЗЕРНОЕ ИЗДЕЛИЕ КЛАССА 1

БЫТОВОЕ ЛАЗЕРНОЕ ИЗДЕЛИЕ

EN 50689:2021

Предупреждение об охране окружающей среды

- Встроенный литий-ионный аккумулятор этого робота-пылесоса содержит химические вещества, которые могут загрязнять окружающую среду.
- Перед утилизацией данного изделия попросите специалиста извлечь аккумулятор, а затем сдайте его в соответствующий пункт утилизации.
- Аккумулятор необходимо извлечь из устройства до его утилизации.
- Перед извлечением аккумулятора устройство следует отключить от сети питания.
- Аккумулятор должен быть утилизирован безопасным способом.

Порядок извлечения аккумулятора

Данная информация касается только утилизации этого изделия и не является частью обычной инструкции по эксплуатации.

1. Уберите робот-пылесос с многофункциональной станции. Используйте его до тех пор, пока аккумулятор не разрядится и продолжение уборки станет невозможным.
2. Выключите робот-пылесос.
3. Снимите нижнюю часть корпуса робота-пылесоса.
4. Сожмите зажимы, чтобы вытащить разъемы аккумулятора, а затем достаньте аккумулятор.

ПРЕДОСТЕРЕЖЕНИЯ:

- Перед извлечением аккумулятора убедитесь, что аккумулятор расположен горизонтально и что робот-пылесос находится вдали от многофункциональной станции.
- Снимите аккумулятор сразу целиком, не повреждая его корпус, чтобы предотвратить короткое замыкание или утечку опасных веществ.
- Если у вас был физический контакт с каким-либо веществом, вытекшим из аккумулятора, промойте место контакта большим количеством воды и немедленно обратитесь за медицинской помощью.



Использовать только в помещениях.



Перед использованием изделия прочтите инструкции.

Описание изделия

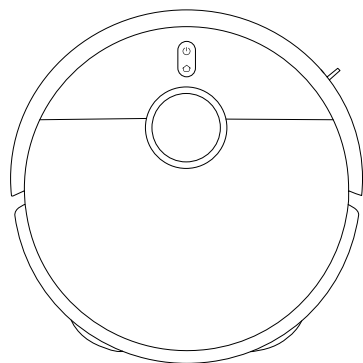

Робот-пылесос

Примечание. Иллюстрации изделия, комплектующих и пользовательского интерфейса в руководстве пользователя представлены исключительно в ознакомительных целях. Фактические характеристики прибора и его функции могут отличаться в связи с улучшениями продукта.

Предустановленные на робот-пылесос компоненты



Контейнер для пыли



Фильтр
(установлен предварительно в контейнере для пыли)



Щетка

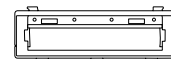

Крышка щетки



Держатель губки, 2 шт.
(с предварительно установленной губкой, 2 шт.)

Другие принадлежности



Боковая щетка

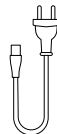

Кабель питания



Руководство по изображениям



Руководство пользователя



Гарантийное уведомление



Краткое руководство по эксплуатации

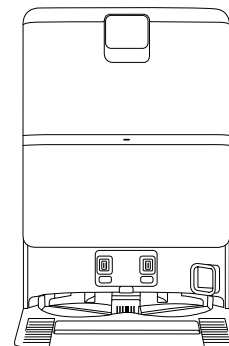

Многофункциональная станция
(с предварительно установленными резервуаром для чистой воды, резервуаром для грязной воды, одноразовым мешком-пылесборником и фильтром для грязной воды)

Описание изделия

Робот-пылесос

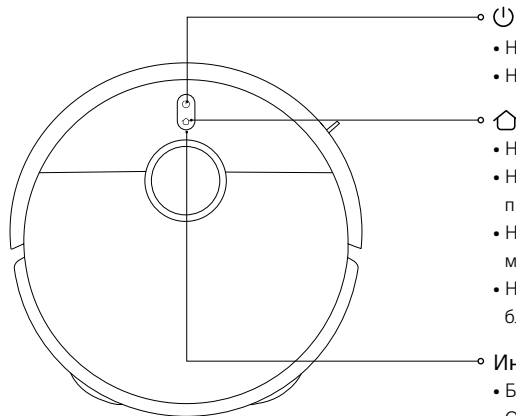

- Нажмите и удерживайте в течение 3 секунд, чтобы включить или выключить устройство
- Нажмите, чтобы начать или приостановить уборку

- Нажмите, чтобы приостановить во время работы
- Нажмите, чтобы начать стыковку с многофункциональной станцией во время приостановки работы
- Нажмите, чтобы остановить стыковку во время возврата устройства на многофункциональную станцию
- Нажмите и удерживайте в течение 3 секунд, чтобы включить или отключить функцию блокировки от детей

Индикатор

- Белый: работа в нормальном режиме
- Оранжевый: сеть отключена
- Медленно мигает белым: зарядка (средний/высокий уровень заряда аккумулятора)
- Медленно мигает оранжевым: зарядка (низкий уровень заряда аккумулятора)
- Мигает белым цветом: стыковка/обновление прошивки/восстановление заводских настроек
- Мигает оранжевым: сбой в работе робота-пылесоса

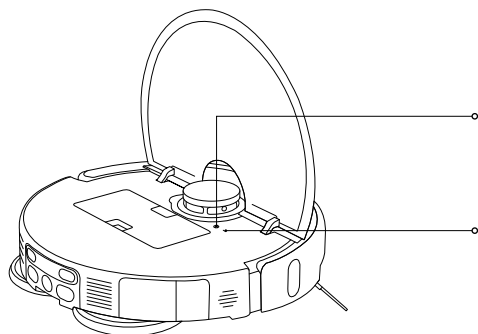

Кнопка сброса

- Нажмите кнопку сброса с помощью булавки и удерживайте ее в этом положении в течение 3 секунд, чтобы восстановить заводские настройки робота-пылесоса

Индикатор Wi-Fi

- Оранжевый: сеть отключена
- Синий: подключение установлено
- Мигает оранжевым: ожидание успешного подключения к сети/сброса настроек Wi-Fi
- Мигает синим: подключение к сети/обновление прошивки

Описание изделия

Робот-пылесос

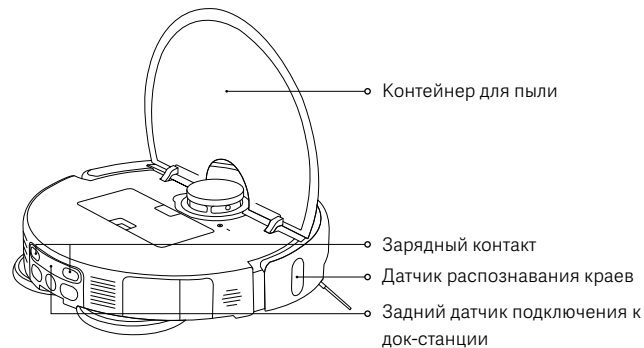
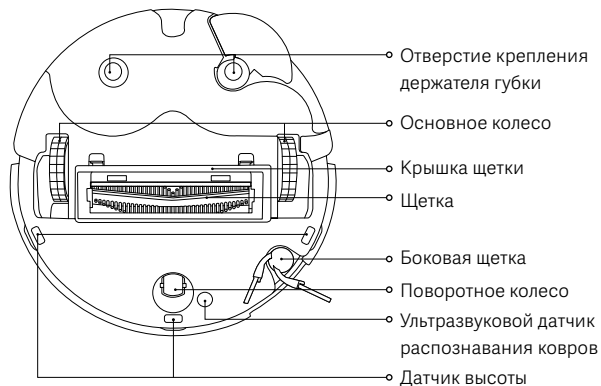

Контейнер для пыли

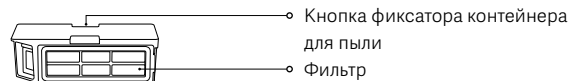

Примечание: для всех режимов уборки требуется установка контейнера для пыли. Без него запустить робот-пылесос невозможно.

Блок губки



Держатель губки

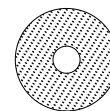

Губка

Описание изделия

Многофункциональная станция

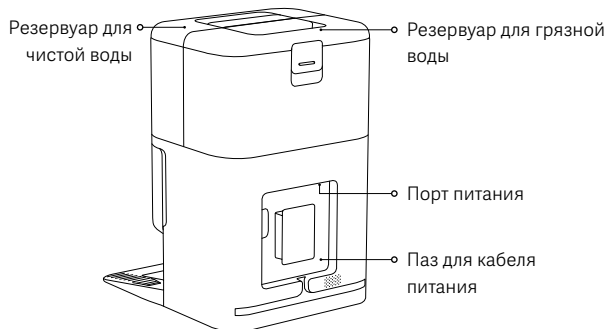
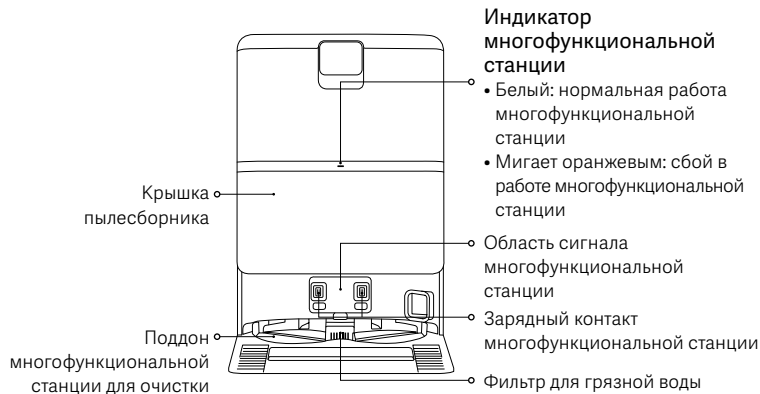

Перед использованием

Извлечение и установка

- Снимите транспортировочные накладки с обеих сторон робота-пылесоса.
- Установите боковую щетку, как показано на картинке. Они установлены правильно, когда слышен щелчок.

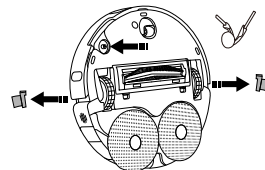

Размещение многофункциональной станции

- Разместите многофункциональную станцию возле стены на плоской твердой поверхности, например на деревянном или кафельном полу. Убедитесь, что станция размещена рядом с электрической розеткой в месте с хорошим сигналом Wi-Fi.
- Убедитесь, что отведенное для станции пространство имеет следующие параметры: длина – более 1,25 м, высота – более 1 м и ширина – более 0,5 м.

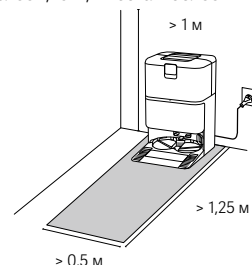

Примечания:

- Не размещайте многофункциональную станцию в области попадания прямых солнечных лучей или там, где другие объекты могут заблокировать область сигнала, поскольку это может помешать роботу-пылесосу вернуться на многофункциональную станцию.
- Не размещайте предметы вблизи многофункциональной станции.
- Установите резервуар для чистой воды и резервуар для грязной воды.

Перед использованием

Подключение питания к многофункциональной станции и зарядка робота-пылесоса

- Вставьте шнур в порт питания и подключите его к источнику питания.
- Поместите робот-пылесос на многофункциональную станцию, приведя зарядные контакты в полное соответствие. Затем робот-пылесос подаст звуковой сигнал.



Примечания:

- Поместите излишек шнура в кабельный паз, чтобы предотвратить смещение многофункциональной станции или нарушение энергоснабжения из-за протягивания шнура.
- Для обеспечения оптимальной работы аккумулятора полностью зарядите его перед первым использованием.
- Если робот-пылесос не включается из-за низкого уровня заряда аккумулятора, поместите его непосредственно на многофункциональную станцию, чтобы зарядить.
- Робот-пылесос автоматически включается после подключения к многофункциональной станции и во время зарядки аккумулятора не выключается.
- Индикаторы на роботе-пылесосе и многофункциональной станции выключаются одновременно через 10 минут после полной зарядки робота-пылесоса.
- При первом использовании робота-пылесоса следуйте инструкциям в приложении, чтобы быстро создать карту. Кроме того, рекомендуется следовать за ним на протяжении всего процесса и удалять любые препятствия на пути робота-пылесоса, которые могут помешать его работе.
- Убедитесь, что робот-пылесос начинает работу с многофункциональной станции, чтобы создать точную карту.
- Во избежание застревания робота-пылесоса и появления царапин на поверхности мебели, установите в приложении ограничение зоны.

Как использовать

Подключение к приложению Xiaomi Home

Продукт работает с приложением Xiaomi Home. Используйте приложение Xiaomi Home, чтобы управлять устройством и взаимодействовать с другими устройствами умного дома.

- Отсканируйте QR-код, чтобы скачать и установить приложение. Вы будете перенаправлены на страницу настройки подключения, если приложение уже установлено. Или выполните поиск по запросу «Xiaomi Home» в магазине приложений, чтобы скачать и установить приложение.
- Откройте приложение Xiaomi Home, нажмите «+» в правом верхнем углу и следуйте инструкциям по добавлению устройства.





Примечания:

- Поддерживаются только сети Wi-Fi с частотой 2,4 ГГц.
- Версия приложения могла обновиться. Следуйте инструкциям для текущей версии приложения.
- После успешного подключения робота-пылесоса к приложению Xiaomi Home он успешно подключается к сети. Чтобы отключить его от сети, вы можете сбросить настройки Wi-Fi.

| Проблема | Решение |
|--|---|
| Робот-пылесос не может подключиться к Wi-Fi. | <ul style="list-style-type: none">• Убедитесь, что вводите правильный пароль к Wi-Fi.• Робот-пылесос не поддерживает диапазон частот сети 5 ГГц, подключите его к сети 2,4 ГГц.• Возникла проблема с подключением к сети Wi-Fi. Сбросьте настройки сети Wi-Fi и скачайте последнюю версию приложения Xiaomi Home, а затем повторите попытку подключения.• Убедитесь, что робот-пылесос находится в зоне хорошего покрытия Wi-Fi, затем сбросьте настройки Wi-Fi и снова подключите его к сети. |

Как использовать

Сброс соединения Wi-Fi

- Когда робот-пылесос включен, нажмите и удерживайте кнопки  и  в течение 7 секунд до тех пор, пока не прозвучит голосовое сообщение. Wi-Fi успешно сброшен, когда индикатор мигает оранжевым цветом.
- Сбросьте соединение Wi-Fi, если необходимо отключить робот-пылесос от сети или сменить сеть.

Восстановление заводских настроек

Используйте предмет в форме булавки, чтобы нажать и удерживать кнопку сброса в течение 3 секунд, пока не услышите голосовое сообщение. Робот-пылесос будет восстановлен до заводских настроек.

Примечание: в случае возникновения каких-либо проблем, попробуйте сначала перезапустить робот-пылесос. Если проблема не исчезает после перезапуска, восстановите заводские настройки робота-пылесоса.

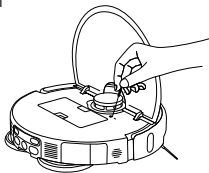

Установка принадлежностей для нужного режима работы

Режим сухой уборки (требуется установка контейнера для пыли):

Откройте крышку робота-пылесоса и надежно установите контейнер для пыли.

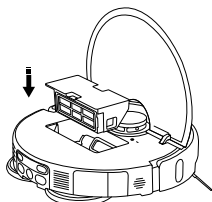

Примечание: регулярно очищайте контейнер для пыли и фильтр, чтобы результаты сухой уборки оставались на должном уровне.

Режим сухой и влажной уборки (необходимо установить контейнер для пыли, блок губки для влажной уборки, резервуар для чистой воды и резервуар для грязной воды):

1. Установите блок губки для влажной уборки, как показано на рисунке. Вы услышите щелчок.

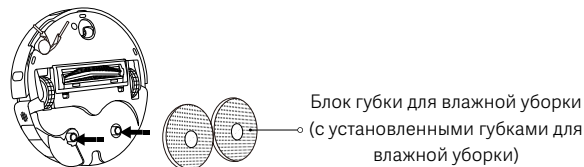

2. Наполните соответствующий резервуар для чистой воды до отметки максимального уровня воды. Не наливайте в резервуар для воды чистящие или дезинфицирующие средства.

ВНИМАНИЕ: добавление чистящих или дезинфицирующих средств может повлиять на работу изделия и повредить его.

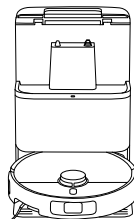

Примечания:

- Не заливайте в резервуар для чистой или грязной воды горячую воду, так как это может привести к его деформации.
- Перед отправкой с завода роботы-пылесосы проверяются на работоспособность, поэтому в роботе-пылесосе может оставаться немного воды. Это нормально.

Как использовать

Запуск робота-пылесоса



Чтобы начать сухую уборку и влажную уборку, нажмите кнопку .

Примечания:

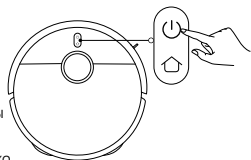
- Чтобы робот-пылесос не заезжал на ковровые покрытия во время влажной уборки, установите виртуальные стены или задайте ограниченные зоны.
- Если пол слишком влажный, сначала вытрите воду и только потом используйте функцию сухой или влажной уборки.



Включение/выключение

- Нажмите и удерживайте кнопку  в течение 3 секунд, чтобы включить робот-пылесос, при этом загорится индикатор.
- Если работа робота-пылесоса приостановлена и он не заряжается, нажмите и удерживайте кнопку  в течение 3 секунд, чтобы выключить его.

Примечание: если робот-пылесос заряжается, он автоматически включится и не выключится.

Приостановка

Во время работы робота-пылесоса нажмите любую кнопку на нем, чтобы приостановить работу, потом нажмите кнопку , чтобы возобновить уборку.

Примечание: не поднимайте и не перемещайте робот-пылесос во время паузы. В противном случае могут возникнуть ошибки позиционирования, которые помешают роботу-пылесосу вернуться на многофункциональную станцию или приведут к потере данных карты.

Режим сна

- Робот-пылесос войдет в режим сна после паузы в 10 минут.
- В режиме сна индикатор робота-пылесоса выключится. Нажмите любую кнопку, чтобы вывести робот-пылесос из режима сна.

Примечания:

- Робот-пылесос не перейдет в режим сна при его подключении к многофункциональной станции.
- Робот-пылесос автоматически выключится после 6 часов пребывания в режиме сна.

Блокировка от детей

Нажмите и удерживайте кнопку  в течение 3 секунд во время зарядки или паузы, чтобы включить или отключить функцию блокировки от детей.

Очистка губки для влажной уборки

- Во время сухой и влажной уборки робот-пылесос продолжит выполнение своей задачи после того, как автоматически вернется на многофункциональную станцию для очистки губок для влажной уборки.
- Робот-пылесос автоматически вернется на многофункциональную станцию для очистки губок после сухой и влажной уборки. После завершения очистки губок для влажной уборки робот-пылесос приступит к их сушке, а затем начнет заряжаться.
- Когда робот-пылесос перейдет в режим ожидания на многофункциональной станции, выберите функцию «Очистка губок для влажной уборки» в приложении Xiaomi Home, чтобы начать очистку губок. После завершения очистки губок для влажной уборки многофункциональная станция автоматически приступит к их сушке, а затем начнет зарядку робота-пылесоса.

Примечание: очистка губок для влажной уборки не будет выполняться, если возникнет любая из следующих ситуаций: отключение питания многофункциональной станции, робот-пылесос отключен от многофункциональной станции, резервуар для чистой воды пуст, резервуар для грязной воды полон или какой либо из резервуаров установлен неправильно.

Удаление пыли

Многофункциональная станция начнет автоматическое удаление пыли, как только робот-пылесос вернется на зарядку после завершения уборки.

Примечания:

- Если функция автоматического удаления пыли в приложении отключена, многофункциональная станция не будет выполнять эту задачу.
- Многофункциональная станция осуществляет удаление пыли с регулярностью, установленной в приложении.

Возобновление уборки

Если во время уборки уровень заряда аккумулятора робота-пылесоса упадет, робот-пылесос автоматически вернется на многофункциональную станцию для подзарядки, а затем, как только зарядки будет достаточно, продолжит уборку с того места, на котором остановился.

Уход и техническое обслуживание

Очистка фильтра для грязной воды

- Снимите фильтр для грязной воды и тщательно очистите его от волос и грязи.
- После очистки установите фильтр для грязной воды надлежащим образом.

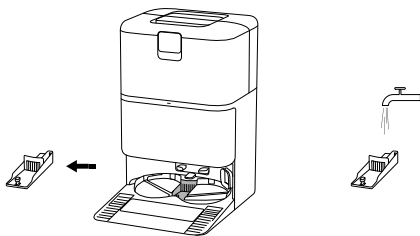

Очистка поддона многофункциональной станции

Включите функцию вспомогательной очистки многофункциональной станции в приложении и следуйте инструкциям, чтобы завершить очистку.

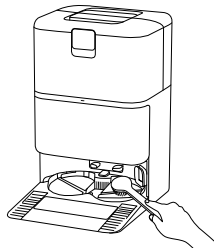

Примечания:

- Убедитесь, что робот-пылесос находится на многофункциональной станции.
- Не наклоняйте многофункциональную станцию при ежедневном использовании и уборке. Если в поддоне для очистки многофункциональной станции скопится вода, вытрите его насухо тканью.

Очистка резервуара для грязной воды

Сразу после очистки губок для влажной уборки снимите и очистите резервуар для грязной воды, чтобы предотвратить появление запаха и плесени.

Примечание: поплавок в резервуаре для чистой воды и поплавковый шарик в резервуаре для грязной воды являются подвижными компонентами. Во избежание повреждений не прикладывайте чрезмерных усилий.

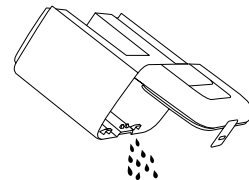

Замена одноразового мешка-пылесборника

1. Откройте крышку одноразового мешка-пылесборника, извлеките использованный одноразовый мешок-пылесборник и надежно установите новый одноразовый мешок.
2. Установите крышку пылесборника обратно на место. Плотно нажмите на нее, пока не услышите щелчок, чтобы убедиться, что она установлена правильно.

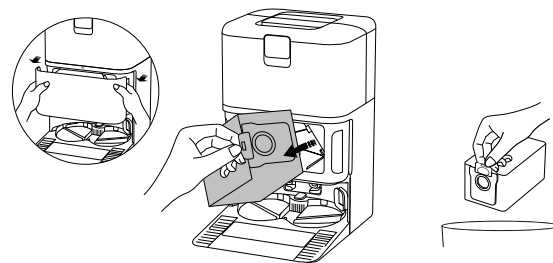

Примечание: если потянуть за ручку вверх, одноразовый мешок-пылесборник запечатывается, что предотвращает случайное разбрасывание пыли и мусора.

Уход и техническое обслуживание

Очистка контейнера для пыли и фильтра

1. Откройте крышку робота-пылесоса, а затем нажмите кнопку фиксатора контейнера для пыли и достаньте его из робота-пылесоса.

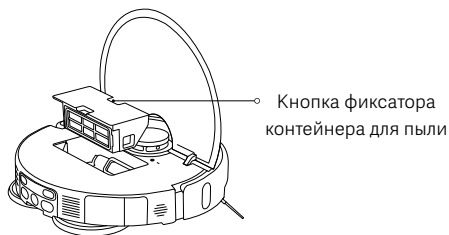

2. Извлеките фильтр, как показано на рисунке, удалите мусор из контейнера для пыли и очистите фильтр. Затем, при необходимости, промойте контейнер для пыли и фильтр пресной водой и высушите их перед установкой на место.

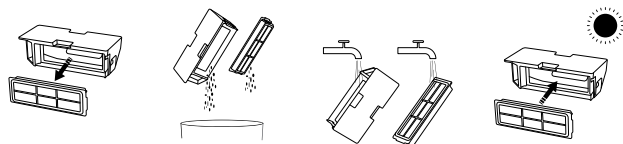

Примечания:

- Не пытайтесь чистить фильтр щеткой или пальцами.
- Не рекомендуется часто промывать фильтр, так как он может повредиться.
- Промывайте контейнер для пыли и фильтр только чистой водой. Не используйте чистящее средство.

Очистка губки для влажной уборки

- Отсоедините губку для влажной уборки от держателя, затем промойте и высушите ее.

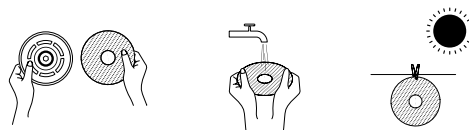

Очистка боковой щетки и поворотного колеса

1. Переверните робот-пылесос вверх дном и вытяните боковую щетку и поворотное колесо вверх.
2. Уберите волосы или другой мусор, которые могли застрять на боковой щетке и поворотном колесе.
3. Заново установите боковую щетку и поворотное колесо.

Примечание: установите боковую щетку и поворотное колесо на место сразу после чистки.

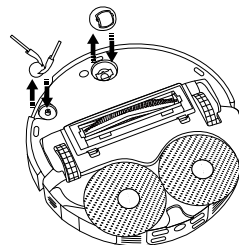

Уход и техническое обслуживание

Очистка щетки

1. Переверните робот-пылесос и сдавите два зажима, чтобы снять крышку щетки.
2. Снимите щетку и вытащите съемную заглушку, чтобы очистить ее от грязи.
3. Установите на место съемную заглушку, щетку и крышку щетки в указанном порядке после очистки. Крышка щетки установлена на место, когда раздастся щелчок.

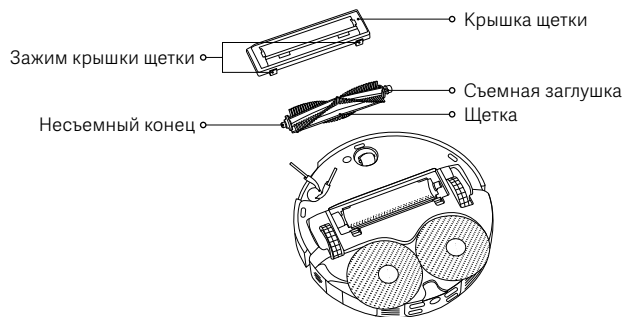

Очистка чистящей гребенки

1. Подденьте гребенку для очистки щетки из зажимов с помощью инструмента и снимите ее, как показано на рисунке.
2. Почистите гребенку для очистки щетки и установите ее на место, убедившись, что она сухая.

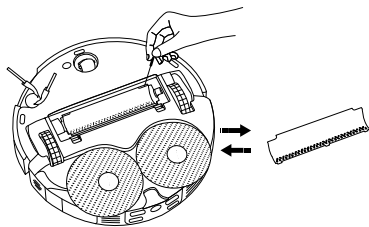

Очистка датчиков и зарядных контактов

Периодически очищайте датчики и зарядные контакты мягкой сухой тканью.

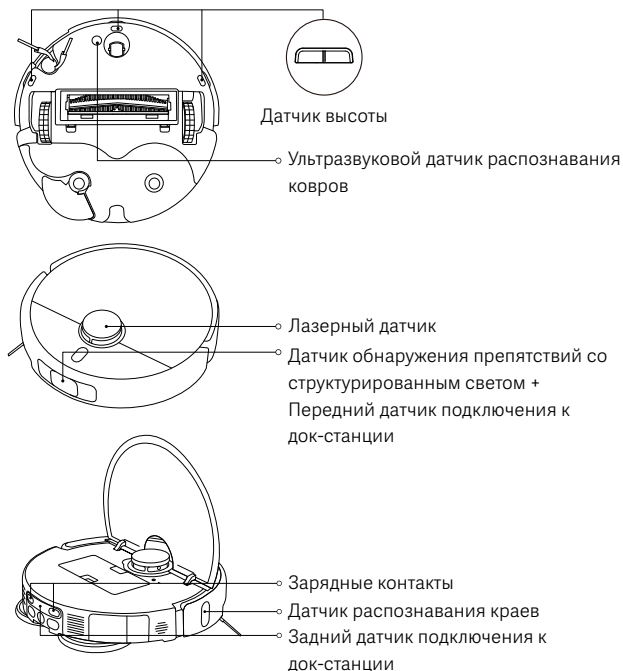

Примечание: не пользуйтесь моющими средствами, аэрозольными очистителями или другими химическими продуктами для очистки датчиков и зарядных контактов.

Уход и техническое обслуживание

| Компоненты | Частота обслуживания | Частота замены |
|--|-------------------------------|-----------------------------------|
| Боковая щетка | Каждые 2 недели | 3–6 месяцев |
| Щетка | | 6–12 месяцев |
| Фильтр | | 3–6 месяцев |
| Крышка щетки | / | 3–6 месяцев (или при износе) |
| Губка | / | 1–3 месяца (или при износе) |
| Одноразовый мешок-пылесборник | / | 2,5 месяца (или после наполнения) |
| Контейнер для пыли | Очистка по мере необходимости | / |
| Резервуар для чистой воды | Каждые 2 недели | |
| Резервуар для грязной воды | После каждого использования | |
| Фильтр для грязной воды | Каждый месяц | |
| Поддон многофункциональной станции для очистки | | |
| Поворотное колесо | | |
| Лазерный датчик | | |
| Датчик распознавания краев | | |

| Компоненты | Частота обслуживания | Частота замены |
|--|----------------------|----------------|
| Датчик обнаружения препятствий со структурированным светом + Передний датчик подключения к док-станции | Каждый месяц | / |
| Датчик высоты | | |
| Задний датчик подключения к док-станции | | |
| Ультразвуковой датчик распознавания ковров | | |
| Зарядные контакты | | |
| Робот-пылесос | | |
| Многофункциональная станция | | |
| Зарядный контакт многофункциональной станции | | |
| Область сигнала многофункциональной станции | | |

Примечания:

- Информация о частоте замены приводится исключительно в справочных целях. В случае повреждения компонента его необходимо своевременно заменить для обеспечения качественной уборки.
- Перед перемещением или транспортировкой робота-пылесоса опорожните резервуары для чистой и грязной воды, чтобы избежать повреждений при перемещении.

Распространенные проблемы

| Проблема | Возможная причина и решение |
|---|--|
| Робот-пылесос не включился и не начал уборку. | Низкий уровень заряда аккумулятора. Подзарядите робот-пылесос и повторите попытку. |
| Роботу-пылесосу не удалось вернуться на многофункциональную станцию для зарядки. | Вокруг многофункциональной станции слишком много препятствий. Поместите многофункциональную станцию в более свободное место. Робот-пылесос находится слишком далеко от многофункциональной станции. Переместите его поближе к многофункциональной станции и повторите попытку. |
| Робот-пылесос ведет себя ненормально. | Выключите робот-пылесос и перезапустите его. |
| Робот-пылесос издает странные звуки во время уборки. | В щетку, боковую щетку или одно из основных колес мог попасть посторонний предмет. Выключите робот-пылесос и удалите весь мусор при его наличии. |
| Робот-пылесос плохо убирает или оставляет после себя пыль. | Контейнер для пыли заполнен. Очистите его. Если одноразовый мешок-пылесборник заполнился, замените его. Фильтр засорился. Очистите его. В щетке застрял посторонний предмет. Очистите щетку. |
| Робот-пылесос находится в автономном режиме или не может подключиться к приложению Xiaomi Home. | Сигнал Wi-Fi слишком слабый. Убедитесь, что робот-пылесос и многофункциональная станция установлены в зоне с сильным сигналом Wi-Fi. Возникла проблема с подключением к сети Wi-Fi. Сбросьте настройки сети Wi-Fi робота-пылесоса и скачайте последнюю версию приложения Xiaomi Home, а затем повторите попытку подключения. |

| Проблема | Возможная причина и решение |
|--|--|
| Робот-пылесос не возобновляет уборку. | Убедитесь, что робот-пылесос не переведен в режим «Не беспокоить», в котором возобновление уборки невозможно. Уборка не возобновляется при возврате робота-пылесоса на многофункциональную станцию для зарядки с помощью кнопки на нем, в приложении Xiaomi Home или вручную. |
| Робот-пылесос не заряжается. | Убедитесь, что вокруг многофункциональной станции достаточно свободного пространства, а зарядные контакты не покрыты пылью или другим мусором. Слишком высокая или слишком низкая температура окружающей среды. Убедитесь, что температура окружающей среды 0 °С–40 °С, а затем снова зарядите. |
| Робот-пылесос не выполняет уборку по расписанию. | Убедитесь, что робот-пылесос подключен к сети, иначе он не сможет синхронизировать время и выполнить уборку по расписанию. Убедитесь, что робот-пылесос не находится в режиме «Не беспокоить». Режим «Не беспокоить» не позволит роботу-пылесосу выполнять уборку по расписанию. |
| Многофункциональная станция не выполняет очистку губки для влажной уборки. | В резервуаре для чистой воды недостаточно воды. Наполните его чистой водой и повторите попытку. Резервуар для грязной воды переполнен. Вылейте грязную воду, очистите резервуар для грязной воды и повторите попытку. Слишком много воды в поддоне для очистки. Своевременно сливайте воду. Убедитесь, что фильтр для грязной воды установлен на место. |

Устранение неполадок

| Уведомление об ошибке | Возможная причина и решение |
|---|---|
| Очистите область лазерного датчика от посторонних предметов. | Уберите все посторонние предметы, которые могут блокировать лазерный датчик или мешать его работе, либо переместите робот-пылесос в другое место и перезапустите его. |
| Протрите датчики высоты и переместите робот-пылесос на другое место, а затем запустите. | Возможно, часть робота-пылесоса не касается пола. Переставьте его в другое место и перезапустите. Или датчик высоты может быть загрязнен. Протрите его начисто. |
| Ошибка бампера. Проверьте, отскакивает ли бампер надлежащим образом. | Противоударный бампер застрял. Аккуратно постучите по нему, чтобы удалить посторонние предметы. Если посторонних предметов нет, переместите робот-пылесос в новое место и включите его. |
| Переместите робот-пылесос на ровную поверхность, чтобы начать. | При активации робот-пылесос обнаружил, что он расположено под углом. Установите устройство на ровной поверхности и перезапустите. |
| Устраните какие-либо препятствия вокруг робота-пылесоса. | Возможно, робот-пылесос заблокирован или застрял. Уберите вокруг него все препятствия. |
| Контейнер для пыли демонтирован. | Установите контейнер для пыли и фильтр. Убедитесь, что они надежно закреплены на месте. |
| Резервуар для чистой воды демонтирован или обнаружено, что воды в нем недостаточно. | Установите на резервуар для чистой воды заново и наполните его свежей водой. Убедитесь, что он установлен на место. |
| Резервуар для грязной воды не установлен или полон. | Опорожните и очистите резервуар для грязной воды, а затем установите его заново. Убедитесь, что он установлен на место. |

| Уведомление об ошибке | Возможная причина и решение |
|---|---|
| Одноразовый мешок-пылесборник не установлен. | Установите одноразовый мешок-пылесборник заново и убедитесь, что он установлен на место. |
| Слишком много воды многофункциональной станции для очистки. Своевременно сливайте воду. | Проверьте и очистите поддон для очистки многофункциональной станции. |
| Не удалось вернуться для зарядки. Вручную поместите робот-пылесос на многофункциональную станцию. | Робот-пылесос не может определить положение многофункциональной станции. Установите робот-пылесос обратно на многофункциональную станцию для зарядки. |
| Уровень заряда аккумулятора слишком низкий. Зарядите его. | Робот-пылесос не включается в обычном режиме из-за низкого уровня заряда аккумулятора. Установите робот-пылесос обратно на многофункциональную станцию для зарядки. |

Технические характеристики

Робот-пылесос

| | |
|-------------------------------------|---|
| Название | Робот-пылесос |
| Модель | OV42GL |
| Размеры изделия | 355 × 353,5 × 93 мм |
| Вес нетто | 3,9 кг |
| Вес нетто (с принадлежностями) | 10,6 кг |
| Номинальная мощность | 55 Вт |
| Номинальное напряжение | 14,4 В --- |
| Напряжение зарядки | 20 В --- |
| Время зарядки | ≤ 6 ч |
| Литий-ионная аккумуляторная батарея | 4800 мАч (реальная емкость) 5200 мАч (номинальная емкость) |
| Рабочий диапазон частот | 2400–2483,5 МГц |
| Максимальная выходная мощность | < 20 дБм |
| Беспроводное подключение | Wi-Fi IEEE 802.11 b/g/n 2,4 ГГц Bluetooth 5.0 |
| Энергопотребление | Режим ожидания: ≤ 0,5 Вт Режим ожидания в сети: ≤ 2,0 Вт |
| Время для ввода условия | Режим ожидания: ≤ 20 мин Режим ожидания в сети: ≤ 20 мин |

При обычных условиях использования между антенной этого оборудования и телом пользователя должно сохраняться расстояние не менее 20 см.

Многофункциональная станция

| | |
|-------------------------------|--------------------------|
| Модель | OV42-JZGL |
| Номинальный вход | 220–240 В ~ 50/60 Гц |
| Номинальная выходная мощность | 20 В --- 1 А |
| Мощность (зарядка + сушка) | 86 Вт |
| Мощность (очистка) | 15 Вт |
| Мощность (удаление пыли) | 440 Вт |
| Размеры изделия | 320 × 411 × 495 мм |
| Энергопотребление | Режим ожидания: ≤ 0,5 Вт |
| Время для ввода условия | Режим ожидания: ≤ 20 мин |

Информация о соответствии требованиям

Декларация о соответствии нормативным требованиям ЕС



Настоящим компания Xiaomi Communications Co., Ltd. заявляет, что тип радиооборудования OV42GL соответствует требованиям Директивы 2014/53/EU. Полный текст декларации о соответствии нормативным требованиям ЕС доступен по следующему адресу: <https://www.mi.com/global/service/support/declaration.html>

Информация об утилизации и переработке отходов электрического и электронного оборудования



Все изделия, обозначенные символом раздельного сбора отработанного электрического и электронного оборудования (WEEE, директива 2012/19/EU), следует утилизировать отдельно от несортируемых бытовых отходов. С целью охраны здоровья и защиты окружающей среды такое оборудование необходимо сдавать на переработку в специальные пункты приема электрического и электронного оборудования, определенные правительством или местными органами власти. Правильная утилизация и переработка помогут предотвратить возможные негативные последствия для окружающей среды и здоровья человека. Чтобы узнать, где находятся такие пункты сбора и как они работают, обратитесь в компанию, занимающуюся установкой оборудования, или в местные органы власти.



Меры предосторожности при хранении и транспортировке:

- Не допускайте столкновения робота-пылесоса с окружающими предметами.
- Не транспортируйте робот-пылесос при температуре выше 50 °C или ниже -20 °C.
- Рекомендуемая температура хранения робота-пылесоса: -5-40 °C, рекомендуемая влажность воздуха: 5-85 %.
- Срок службы: 3 год

Этот товар реализуется дилером. Информация об импортере указана на упаковке.

Дата изготовления: см. на упаковке

Сделано в Китае

Соответствие техническим регламентам:

ТР ТС 020/2011 «Электромагнитная совместимость технических средств»

ТР ТС 004/2011 «О безопасности низковольтного оборудования»

ТР ЕАЭС 037/2016 «Об ограничении применения опасных веществ в изделиях электротехники и радиоэлектроники»

ГАРАНТИЙНОЕ УВЕДОМЛЕНИЕ

НАСТОЯЩАЯ ГАРАНТИЯ ДАЕТ ВАМ ОПРЕДЕЛЕННЫЕ ПРАВА, А В ЗАВИСИМОСТИ ОТ ЗАКОНОДАТЕЛЬСТВА ВАШЕЙ СТРАНЫ, ПРОВИНЦИИ ИЛИ ШТАТА ОНИ МОГУТ БЫТЬ БОЛЕЕ ШИРОКИМИ. В НЕКОТОРЫХ СТРАНАХ, ПРОВИНЦИЯХ И ШТАТАХ ЗАКОНОМ О ЗАЩИТЕ ПРАВ ПОТРЕБИТЕЛЕЙ ПРЕДУСМОТРЕН МИНИМАЛЬНЫЙ ГАРАНТИЙНЫЙ СРОК. КОМПАНИЯ ХАОМИ НЕ ИСКЛЮЧАЕТ, НЕ ОГРАНИЧИВАЕТ И НЕ ПРИОСТАНАВЛИВАЕТ ОСУЩЕСТВЛЕНИЕ ДРУГИХ ВАШИХ ЗАКОННЫХ ПРАВ. РЕКОМЕНДУЕМ ОЗНАКОМИТЬСЯ С ЗАКОНАМИ ВАШЕЙ СТРАНЫ, ПРОВИНЦИИ ИЛИ ШТАТА ДЛЯ ПОЛНОГО ПОНИМАНИЯ СВОИХ ПРАВ.

1. ОГРАНИЧЕННАЯ ГАРАНТИЯ НА ПРОДУКТ

Компания Xiaomi гарантирует, что материалы и качество продуктов исключают возникновение дефектов при условии их нормального использования в соответствии с руководством по эксплуатации в течение гарантийного срока.

Продолжительность и условия правовых гарантий представлены в соответствующих местных законах. Дополнительные сведения о преимуществах гарантий для потребителей см. на официальном веб-сайте Xiaomi <https://www.mi.com/global/support/warranty>.

Компания Xiaomi гарантирует первоначальному покупателю, что материалы и качество ее продуктов исключают возникновение дефектов при условии их нормального использования в течение вышеуказанного периода.

Xiaomi не гарантирует, что работа продукта будет бесперебойной или безошибочной.

Xiaomi не несет ответственности за убытки, понесенные в результате несоблюдения инструкций по использованию продукта.

2. СРЕДСТВА ПРАВОВОЙ ЗАЩИТЫ

Если обнаружен дефект оборудования и компания Xiaomi получила обоснованную претензию в течение гарантийного периода, Xiaomi обязуется (1) выполнить ремонт продукта бесплатно, (2) заменить изделие или (3) возместить стоимость продукта, исключая возможные расходы по доставке.

3. КАК ПОЛУЧИТЬ ГАРАНТИЙНОЕ ОБСЛУЖИВАНИЕ

Чтобы получить гарантийное обслуживание, вы должны доставить продукт в оригинальной или аналогичной упаковке, обеспечив равноценную степень защиты продукта, по адресу, указанному Xiaomi. Компания Xiaomi вправе

потребовать предоставить доказательства или доказательство покупки и/или выполнить требования регистрации перед получением гарантийного обслуживания, если иное не предусмотрено законодательством.

4. ИСКЛЮЧЕНИЯ И ОГРАНИЧЕНИЯ

Эта ограниченная гарантия распространяется только на продукт, изготовленный компанией Xiaomi или для нее и содержащий ее товарные знаки, торговое наименование или логотип «Xiaomi» либо «Mi», если иное не предусмотрено компанией Xiaomi.

Ограниченная гарантия не распространяется на (а) повреждения в результате стихийных бедствий, например удара молнии, смерча, наводнения, пожара, землетрясения или других экзогенных факторов; (б) следствия халатности; (в) коммерческое использование; (г) внесенные изменения или модификации любой части продукта; (д) повреждения, вызванные использованием продуктов других производителей; (е) повреждения в результате несчастного случая, злоупотребления или неправильного использования; (ж) повреждения, вызванные применением продукта за пределами разрешенного или допускаемого использования, описанного Xiaomi, а также в результате несоответствующего напряжения или питания; (з) повреждения из-за обслуживания (включая обновления и расширения) лицом, не являющимся представителем компании Xiaomi.

Создание резервной копии данных, программного обеспечения и других материалов, которые вы можете хранить на продукте, является вашей ответственностью. Компания Xiaomi не несет ответственности за потерю или реформатирование данных, программного обеспечения и других материалов, содержащихся в оборудовании, в процессе эксплуатации. Ни один реселлер, агент или сотрудник компании Xiaomi не уполномочен вносить изменения или дополнения в настоящую гарантию. Если какое-либо условие окажется незаконным или юридически недействительным, законность или исполнимость остальных положений не должна быть затронута или нарушена.

Послепродажное обслуживание осуществляется в стране или регионе покупки, за исключением случаев, запрещенных законом, или если иное предусмотрено компанией Xiaomi.

Настоящая гарантия не покрывает продукты, которые не были должным образом импортированы, были изготовлены не компанией Xiaomi и/или

ГАРАНТИЙНОЕ УВЕДОМЛЕНИЕ

приобретены не у Xiaomi либо ее официального представителя. Согласно действующему законодательству, вы можете рассчитывать на гарантии от официального дистрибьютора, который продал продукт. Поэтому компания Xiaomi предлагает обращаться к продавцу, у которого вы приобрели продукт. Настоящая гарантия не распространяется на Гонконг и Тайвань.

5. ПОДРАЗУМЕВАЕМЫЕ ГАРАНТИИ

За исключением случаев, запрещенных законодательством, подразумеваемые гарантии (включая гарантии товарного состояния и пригодности для конкретной цели) имеют ограниченный срок действия, который не может превышать срок действия настоящей ограниченной гарантии. В некоторых юрисдикциях не допускается ограничение срока действия подразумеваемой гарантии. В таких случаях указанное ограничение не применяется.

6. ОГРАНИЧЕНИЕ ПОВРЕЖДЕНИЯ

За исключением случаев, запрещенных законодательством, компания Xiaomi не несет ответственности за повреждения в результате ДТП, косвенных, специальных или последующих повреждений, включая потерю прибыли, доходов или данных, убытки, возникшие в результате нарушения явных или подразумеваемых гарантий или условий, или по любой другой законной теории, даже если компания Xiaomi была предупреждена о возможности таких повреждений. В некоторых юрисдикциях не допускается исключение или ограничение ответственности за специальные, косвенные или последующие убытки. В таких случаях указанные выше ограничения не применяются.

7. КОНТАКТЫ КОМПАНИИ XIAOMI

Подробную информацию для клиентов см. на сайте <https://www.mi.com/global/support/warranty>

Контактным лицом для послепродажного обслуживания может быть любое лицо из авторизованной сервисной сети Xiaomi, авторизованный дистрибьютор Xiaomi или продавец, у которого вы приобрели продукт. Если у вас возникли какие-либо вопросы, обратитесь к соответствующему лицу в компании Xiaomi.

Instrukcje dotyczące bezpieczeństwa

Przed rozpoczęciem korzystania z produktu należy dokładnie zapoznać się z niniejszą instrukcją i zachować ją na przyszłość.

Ten produkt jest przeznaczony wyłącznie do czyszczenia podłóg w warunkach domowych. Nie należy używać go na zewnątrz, na powierzchniach innych niż podłogi ani w obiektach handlowych lub przemysłowych.

Ograniczenia użytkowania

- Ten produkt może być używany przez dzieci w wieku powyżej 8 lat oraz osoby o ograniczonych zdolnościach ruchowych, postrzegania lub umysłowych, a także przez osoby bez doświadczenia ze sprzętem bądź z brakiem wiedzy na jego temat, jeśli odbywa się to pod nadzorem lub zgodnie z instrukcją użytkowania sprzętu w bezpieczny sposób i ze zrozumieniem występujących zagrożeń. Dzieci nie powinny bawić się urządzeniem. Czyszczenie i konserwacja nie mogą być przeprowadzane przez dzieci bez nadzoru.
- Tego urządzenia nie powinny używać osoby (w tym dzieci) o obniżonej sprawności fizycznej, sensorycznej lub umysłowej ani osoby bez odpowiedniej wiedzy i doświadczenia, chyba że nad ich bezpieczeństwem będzie czuwała osoba za nie odpowiedzialna.
- Dzieci powinny pozostawać pod nadzorem, aby uniemożliwić im zabawę urządzeniem.
- To urządzenie zawiera akumulator, który może być wymieniany jedynie przez wykwalifikowane osoby.
- W razie uszkodzenia zestawu przewodów należy go wymienić na specjalny zestaw przewodów dostępny u producenta lub w punkcie serwisowym.
- W przypadku uszkodzenia ładowarki lub akumulatora należy wymienić je na oryginalne części zakupione u producenta lub w serwisie posprzedażowym.
- Urządzenie przejeżdżające po kablu zasilającym może spowodować niebezpieczeństwo.
- Włosy, luźne elementy odzieży, palce i inne części ciała należy trzymać z dala od otworów i ruchomych komponentów.
- Nie używać odkurzacza automatycznego do sprzątania płonących substancji.
- Na odkurzaczu automatycznym nie wolno sadzać dzieci, zwierząt domowych ani kłaść żadnych przedmiotów, niezależnie od tego, czy jest on nieruchomy, czy się porusza.
- Odkurzacza automatycznego nie można używać w miejscu znajdującym się nad poziomem gruntu, takim jak poddasze, otwarty balkon lub górna powierzchnia mebli, chyba że znajduje się tam bariera ochronna.
- Nie należy używać odkurzacza automatycznego w temperaturze otoczenia powyżej 40°C lub poniżej 0°C ani na podłogach, na których rozlane są płyny lub lepkie substancje.
- Przed użyciem odkurzacza automatycznego należy podnieść z podłogi wszelkie kable, aby zapobiec ciągnięciu ich podczas czyszczenia.
- Usunąć delikatne lub luźne przedmioty z podłogi, takie jak wazon-y lub plastikowe torby, aby zapobiec zablokowaniu się odkurzacza automatycznego lub zderzeniu z przeszkodami i uszkodzeniom.
- Nie korzystać z trybu mopowania na dywanach. Ustawić wirtualne ściany lub obszary zabronione, aby wykluczyć obszary pokryte dywanami z zadań mopowania.
- Nie używać odkurzacza automatycznego do usuwania twardych lub ostrych przedmiotów, np. materiałów budowlanych, szkła i gwoździ.
- Przed przystąpieniem do czyszczenia i konserwacji odkurzacza automatycznego i stacji wielofunkcyjnej należy wyłączyć oba urządzenia i odłączyć zasilanie.
- Nie należy kłaść odkurzacza automatycznego do góry nogami. Obudowa czujnika laserowego nigdy nie powinna dotykać podłoża.
- Nie podnosić odkurzacza automatycznego za pokrywę czujnika laserowego.
- Na czas transportu należy wyłączyć odkurzacza automatyczny oraz, w miarę możliwości, przechowywać go w oryginalnym opakowaniu.
- Nie należy wycierać odkurzacza automatycznego ani stacji wielofunkcyjnej wilgotną szmatką ani płukać ich żadnymi płynami. Po wyczyszczeniu części, które można myć,

należy je odpowiednio wysuszyć przed zamontowaniem.

- Gdy stacja wielofunkcyjna czyści wkładki z mopem, nie należy wyciągać odkurzacza automatycznego z tej stacji, aby uniknąć uszkodzeń.
- Produktu należy używać wyłącznie zgodnie z instrukcją obsługi. Użytkownicy są odpowiedzialni za wszelkie straty lub szkody wynikające z niewłaściwego użytkowania produktu.
- PRZESTROGA: aby uniknąć niebezpieczeństwa związanego z nieoczekiwanym resetem wyłącznika termicznego, urządzenie nie powinno być zasilane za pośrednictwem zewnętrznego łącznika, takiego jak czasomierz, ani podłączane do obwodu regularnie włączanego i wyłączanego przez wbudowaną funkcję.
- Komunikat głosowy „Pomyślnie połączono z siecią” oznacza, że urządzenie nawiązało pomyślnie połączenie z siecią i zapisało SSID i hasło sieci Wi-Fi. Te informacje będą wykorzystywane w ramach usług związanych z siecią, a przetwarzanie danych osobowych powinno być objęte Polityką prywatności.
- Szczegółową elektroniczną instrukcję obsługi można znaleźć na stronie www.mi.com/global/support/user-guide

Akumulator i ładowanie

- Nie wolno używać akumulatora, zestawu przewodów ani stacji wielofunkcyjnej innych firm. Odkurzacza automatycznego można używać tylko z modelem stacji wielofunkcyjnej OV42-JZGL.
- To urządzenie zawiera akumulator, który może być wymieniany jedynie przez wykwalifikowane osoby.
- Nie wolno samodzielnie demontować, naprawiać ani modyfikować akumulatora lub stacji wielofunkcyjnej.
- Nie wolno wycierać ani czyścić styków ładowania stacji wielofunkcyjnej mokrą szmatką ani mokrymi rękami.
- Nie wolno stawiać stacji wielofunkcyjnej obok źródła ciepła, np. kaloryfera.
- Zużyte akumulatory należy utylizować w prawidłowy sposób. Zużyte akumulatory należy oddać do utylizacji w profesjonalnym miejscu zbiórki.
- Jeżeli odkurzacz automatyczny nie będzie używany przez dłuższy czas, należy w pełni naładować akumulator, a następnie wyłączyć odkurzacz i przechowywać go w chłodnym i suchym miejscu. Odkurzacz automatyczny należy ładować przynajmniej co 3 miesiące, aby uniknąć nadmiernego rozładowania akumulatora.
- Nie wystawiać urządzenia ani akumulatora na działanie nadmiernej temperatury.
- Nie ładować akumulatora nienadającego się do powtórnego ładowania.
- Użytkownik nie musi wykonywać żadnych działań, aby przełączyć częstotliwość zasilacza na 50 Hz lub 60 Hz. Produkt dostosowuje się zarówno do 50 Hz, jak i 60 Hz.
- Należy pamiętać o ryzyku, jakie stwarzają zaciski urządzenia zasilanego akumulatorem lub o ryzyku zwarcia akumulatora spowodowanego metalowymi przedmiotami.
- Podczas wyjmowania akumulatora należy uważać, aby go nie uszkodzić, ponieważ grozi to zwarcie lub wyciekem płynu. Jeśli z akumulatora wycieka płyn, należy uważać, aby nie doszło do kontaktu ze skórą lub ubraniami i natychmiast wytrzeć płyn suchą ścierką. Następnie należy wysłać akumulator do odpowiedniego zakładu recyklingu lub do posprzedażowego działu serwisowego w celu prawidłowej utylizacji.

Informacje dotyczące bezpieczeństwa lasera

Czujnik laserowy w tym produkcie spełnia wymogi normy IEC 60825-1:2014 i EN 60825-1:2014/A11:2021 w zakresie produktów laserowych klasy 1. Podczas korzystania należy unikać bezpośredniego kontaktu z oczami.

PRODUKT LASEROWY KLASY 1

KONSUMENCKI PRODUKT LASEROWY

EN 50689:2021

Informacja dotycząca ochrony środowiska

- Wbudowane akumulatory litowo-jonowe tego odkurzacza automatycznego zawierają substancje chemiczne, które mogą zanieczyszczać środowisko.
- Przed utylizacją produktu należy poprosić specjalistę o wyjęcie akumulatora, a następnie zutylizować go w odpowiednim zakładzie recyklingowym.
- Przed zutylizowaniem urządzenia należy wyjąć z niego akumulator.
- Podczas wyjmowania akumulatora urządzenie musi być odłączone od sieci zasilającej.
- Akumulator należy zutylizować w sposób bezpieczny dla środowiska.

Wyjmowanie akumulatora

Informacje te dotyczą wyłącznie utylizacji tego produktu i nie są częścią normalnej instrukcji obsługi.

1. Trzymaj odkurzacz automatyczny z dala od stacji wielofunkcyjnej i pozwól mu działać do chwili, gdy poziom naładowania akumulatora będzie zbyt niski, aby kontynuować sprzątanie.
2. Wyłącz odkurzacz automatyczny.
3. Zdejmij spód odkurzacza automatycznego.
4. Naciśnij zaciski, aby wysunąć złącze akumulatora, a następnie wyjmij go.

PRZESTROGI:

- Przed wyjęciem akumulatora upewnij się, że jest rozładowany, a odkurzacz automatyczny znajduje się z dala od stacji wielofunkcyjnej.
- Wyjmij cały akumulator i uważaj, aby nie uszkodzić zewnętrznej obudowy, ponieważ mogłoby to spowodować zwarcie lub wyciek szkodliwych substancji.
- W razie fizycznego kontaktu z substancją, która wyciekła z akumulatora, należy natychmiast przepłukać miejsce dużą ilością wody i skontaktować się z lekarzem.



Wyłącznie do użytku wewnątrz pomieszczeń.



Przed użyciem należy dokładnie przeczytać instrukcje.

Przegląd produktu

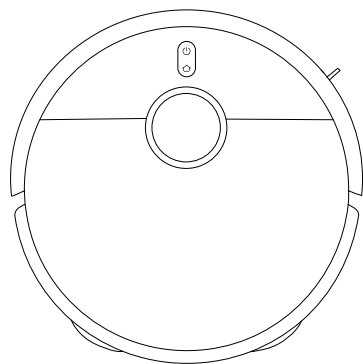

Odkurzacz automatyczny

Wstępnie zainstalowane na odkurzaczu automatycznym



Pojemnik na kurz



Filtr
(wstępnie zamontowany
w pojemniku na kurz)



Szczotka

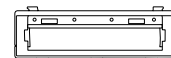

Pokrywa szczotki



Uchwyt wkładki z
mopem × 2
(z wstępnie zainstalowaną
wkładką × 2)

Inne akcesoria



Szczotka
boczna

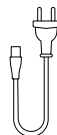

Zestaw
przewodów



Objaśnienie
obrazów



Instrukcja
obsługi



Gwarancja



Skrócona instrukcja
obsługi

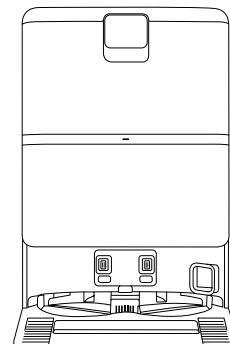

Stacja wielofunkcyjna
(z wstępnie zainstalowanym zbiornikiem na
czystą wodę, zbiornikiem na brudną wodę,
jednorazowym workiem i filtrem brudnej wody)

Uwaga: ilustracje produktu, akcesoriów i interfejsu użytkownika przedstawione w niniejszej instrukcji obsługi służą jedynie jako odniesienie. Rzeczywisty produkt i funkcje mogą różnić się od przedstawionych w związku z ulepszeniami produktu.

Przegląd produktu

Odkurzacz automatyczny

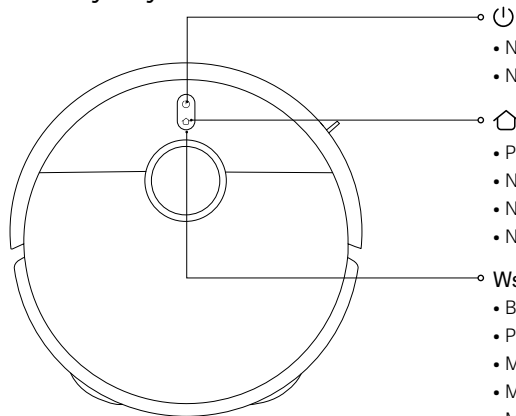

- Naciśnij i przytrzymaj przez 3 sekundy, aby włączyć lub wyłączyć
- Naciśnij, aby rozpocząć lub wstrzymać czyszczenie



- Podczas pracy naciśnij, aby wstrzymać
- Naciśnij, aby rozpocząć dokowanie po wstrzymaniu
- Naciśnij, aby zatrzymać dokowanie po powrocie do stacji wielofunkcyjnej
- Naciśnij i przytrzymaj przez 3 sekundy, aby włączyć lub wyłączyć blokadę rodzicielską

Wskaźnik

- Biały: normalne działanie
- Pomarańczowy: sieć rozłączona
- Miga powoli na biało: ładowanie (średni/wysoki poziom naładowania akumulatora)
- Miga powoli na pomarańczowo: ładowanie (niski poziom naładowania akumulatora)
- Miga na biało: dokowanie / aktualizacja oprogramowania układowego / przywracanie ustawień fabrycznych
- Miga na pomarańczowo: błąd odkurzacza automatycznego

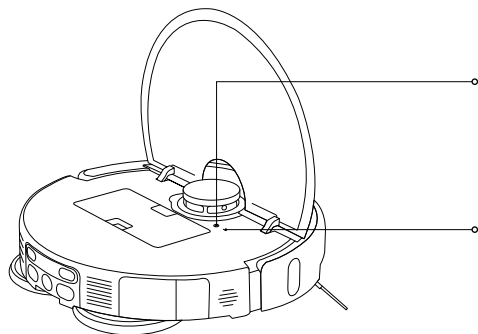

Przycisk resetu

- Za pomocą ostrego przedmiotu naciśnij i przytrzymaj przycisk resetu przez 3 sekundy, aby przywrócić ustawienia fabryczne odkurzacza automatycznego

Wskaźnik Wi-Fi

- Pomarańczowy: sieć rozłączona
- Niebieski: połączono z siecią
- Miga na pomarańczowo: oczekiwanie na połączenie z siecią / reset Wi-Fi powiódł się
- Miga na niebiesko: łączenie z siecią / aktualizacja oprogramowania układowego

Przegląd produktu

Odkurzacz automatyczny

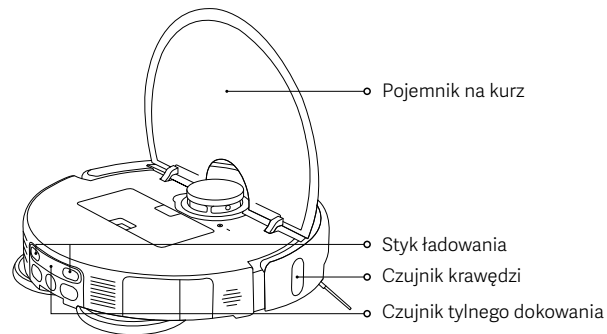
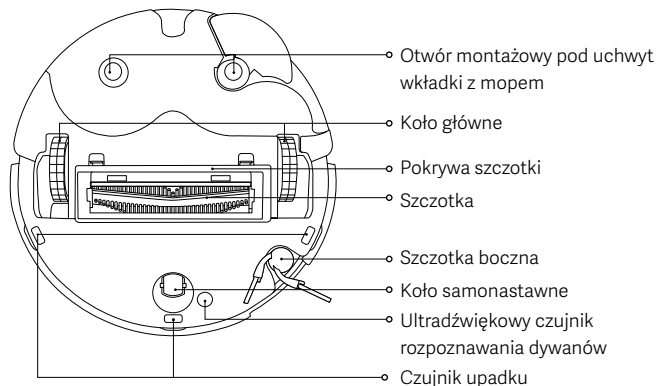
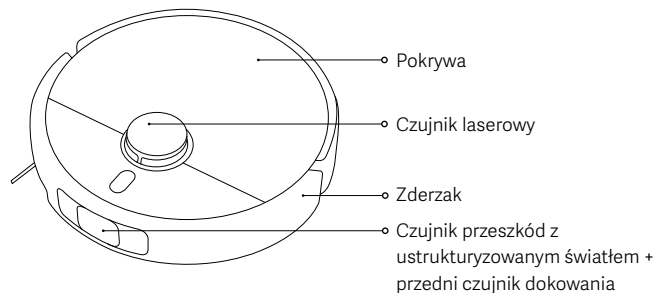

Pojemnik na kurz

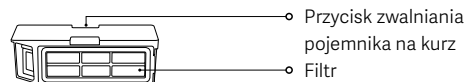

Uwaga: wszystkie tryby czyszczenia wymagają instalacji pojemnika na kurz. W przeciwnym razie odkurzacz automatyczny nie uruchomi się.

Zespół wkładki z mopem



Uchwyt wkładki z mopem

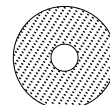

Wkładka z mopem

Przegląd produktu

Stacja wielofunkcyjna

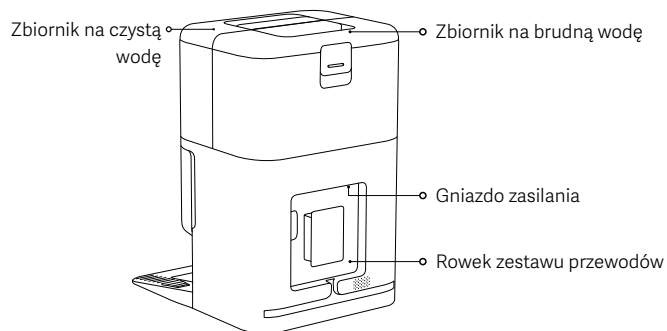
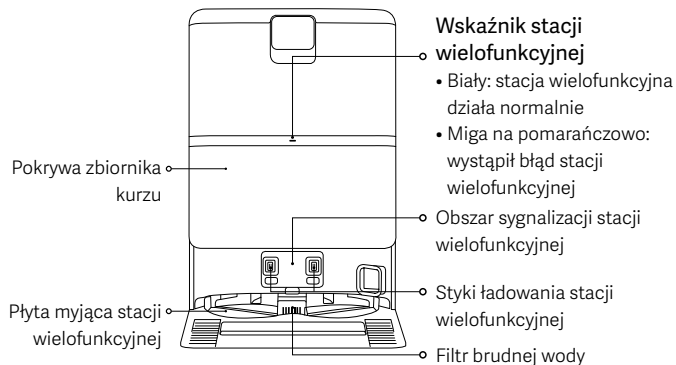

Przed użyciem

Wymowanie i instalacja

- Zdejmij paski ochronne z obu stron odkurzacza automatycznego.
- Zamontuj szczotkę boczną, jak pokazano na rysunku. Kliknięcie oznacza prawidłową instalację.

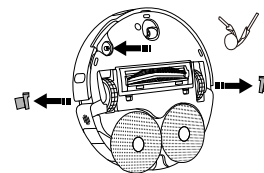

Ustawianie stacji wielofunkcyjnej

- Ustaw stację wielofunkcyjną pod ścianą, na płaskiej, twardej podłodze, np. drewnianej lub wyłożonej płytkami. Umieść ją w pobliżu gniazdka elektrycznego, w obszarze z dobrym sygnałem Wi-Fi.
- Zapewnij przestrzeń o długości większej niż 1,25 m, wysokości większej niż 1 m i szerokości większej niż 0,5 m.

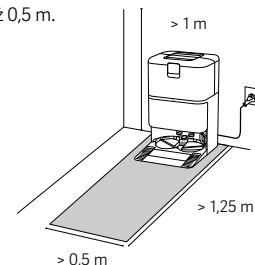

Uwagi:

- Nie umieszczaj stacji wielofunkcyjnej w miejscu wystawionym na działanie promieni słonecznych lub w którym inne przedmioty mogłyby blokować strefę sygnału. Może to uniemożliwić powrót odkurzacza automatycznego do stacji.
- Nie umieszczaj żadnych przedmiotów wokół stacji wielofunkcyjnej.
- Zainstaluj zbiornik na czystą wodę i zbiornik na brudną wodę w odpowiednim miejscu.

Przed użyciem

Doprowadzanie zasilania do stacji wielofunkcyjnej i ładowanie odkurzacza automatycznego

- Włóż zestaw przewodów do gniazda zasilania i podłącz go do źródła zasilania.
- Umieść odkurzacza automatyczny na stacji wielofunkcyjnej – styki ładowania powinny leżeć równo. Odkurzacza wyemituje dźwięk.



Podłącz zestaw przewodów do gniazda zasilania i poczekaj, aż wskaźnik stacji wielofunkcyjnej zaświeci się na biało.

Uwagi:

- Ułóż pozostałą część zestawu przewodów w rowku tego zestawu, aby zapobiec przemieszczeniu stacji wielofunkcyjnej lub utracie zasilania na skutek ciągnięcia tego zestawu.
- Aby zapewnić optymalną wydajność akumulatora, przed pierwszym użyciem należy go całkowicie naładować.
- Jeżeli odkurzacza automatyczny nie włącza się z powodu niskiego poziomu naładowania akumulatora, należy umieścić go bezpośrednio w stacji wielofunkcyjnej w celu naładowania.
- Odkurzacza automatyczny włączy się automatycznie po podłączeniu do stacji wielofunkcyjnej i nie będzie można go wyłączyć podczas ładowania.
- Wskaźniki na odkurzaczu automatycznym i stacji wielofunkcyjnej wyłączą się równocześnie 10 minut po pełnym naładowaniu odkurzacza.
- Podczas pierwszego korzystania z odkurzacza automatycznego postępuj zgodnie z komunikatami wyświetlanymi w aplikacji, aby w szybki sposób utworzyć mapę. Zaleca się podążanie za odkurzaczem w ramach całego procesu, aby pomóc w usunięciu przedmiotów, które mogą wpływać na jego pracę.
- Aby utworzyć dokładną mapę, odkurzacza automatyczny powinien rozpocząć pracę w stacji wielofunkcyjnej.
- Jeśli odkurzacza automatyczny utknie lub zadrapie powierzchnię mebli w niektórych obszarach, w aplikacji można wyznaczyć obszary zabronione, do których odkurzacza nie będzie mieć dostępu.

Jak używać

Łączenie z aplikacją Xiaomi Home

Ten produkt obsługuje aplikację Xiaomi Home. Używaj aplikacji Xiaomi Home do sterowania urządzeniem i obsługi innych inteligentnych urządzeń domowych.

- Zeskanuj kod QR, aby pobrać i zainstalować aplikację. Jeśli aplikacja jest już zainstalowana, nastąpi przekierowanie do strony konfiguracji połączenia. Aby pobrać i zainstalować aplikację, możesz też wyszukać nazwę „Xiaomi Home” w sklepie z aplikacjami.
- Otwórz aplikację Xiaomi Home, naciśnij przycisk „+” w górnym prawym rogu ekranu i wykonaj polecenia, aby dodać urządzenie.



F834536A

Uwagi:

- Obsługiwana jest wyłącznie sieć Wi-Fi 2,4 GHz.
- Wersja aplikacji mogła zostać uaktualniona. Wykonuj instrukcje bieżącej wersji aplikacji.
- Gdy odkurzacza automatyczny pomyślnie połączy się z aplikacją Xiaomi Home, nawiąże też połączenie z siecią. Aby odłączyć go od sieci, można wykonać reset Wi-Fi.

| Problem | Rozwiązanie |
|--|---|
| Odkurzacza automatyczny nie może połączyć się z Wi-Fi. | <ul style="list-style-type: none">• Sprawdź, czy hasło Wi-Fi jest prawidłowe.• Odkurzacza automatyczny nie obsługuje pasma częstotliwości sieciowej 5 GHz. Połącz go z siecią 2,4 GHz.• Wystąpił problem z połączeniem Wi-Fi. Zresetuj Wi-Fi i pobierz najnowszą wersję aplikacji Xiaomi Home, a następnie spróbuj ponownie nawiązać połączenie.• Upewnij się, że odkurzacza automatyczny znajduje się w obszarze z dobrym zasięgiem Wi-Fi, a następnie zresetuj Wi-Fi i ponownie połącz się z siecią. |

Jak używać

Resetowanie Wi-Fi

- Po włączeniu odkurzacza automatycznego nacisnąć i przytrzymać przyciski  przez 7 sekund, aż rozlegnie się komunikat głosowy. Wskaźnik migający na pomarańczowo oznacza, że reset Wi-Fi powiódł się.
- Połączenie Wi-Fi należy zresetować, gdy zaistnieje potrzeba odłączenia odkurzacza automatycznego od sieci lub zmiany sieci.

Przywracanie ustawień fabrycznych

Za pomocą ostrego przedmiotu naciśnij i przytrzymaj przycisk resetu przez 3 sekundy, aż rozlegnie się komunikat głosowy. Ustawienia fabryczne odkurzacza automatycznego zostaną przywrócone.

Uwaga: w razie jakiegokolwiek problemu spróbuj najpierw ponownie uruchomić odkurzacza automatycznego. Jeśli mimo tego problem nie ustępuje, przywróć ustawienia fabryczne.

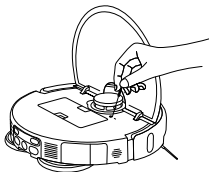

Montaż akcesoriów dla wybranego trybu

Tryb odkurzania (konieczna jest instalacja pojemnika na kurz):

Otwórz pokrywę odkurzacza automatycznego i zainstaluj pojemnik na kurz.

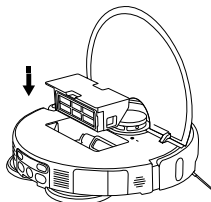

Uwaga: regularnie czyść pojemnik na kurz i filtr, aby zapobiec zmniejszeniu wydajności odkurzania.

Tryb odkurzania i mopowania (wymagana jest instalacja pojemnika na kurz, zespołu wkładki z mopem, zbiornika na czystą wodę oraz zbiornika na brudną wodę):

1. Zainstaluj wkładkę z mopem, jak pokazano na rysunku – rozlegnie się kliknięcie.

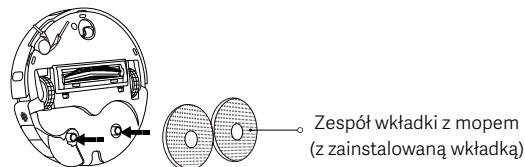

2. Zbiornik na czystą wodę napełnij czystą wodą do oznaczenia maksymalnego poziomu. Nie dodawaj do zbiornika żadnych środków czyszczących ani dezynfekujących.

PRZESTROGA: dodanie środków czyszczących lub dezynfekujących może wpłynąć na funkcje produktu i uszkodzić urządzenie.

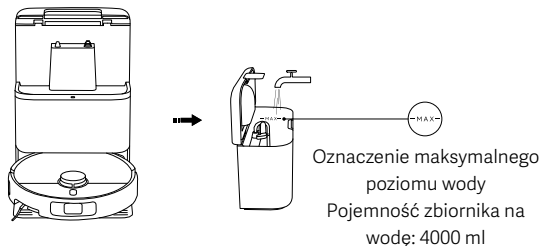

Uwagi:

- Nie wlewaj gorącej wody do zbiornika na czystą wodę ani do zbiornika na brudną wodę, ponieważ może to spowodować odkształcenia.
- Funkcje odkurzacza automatycznego są testowane, zanim opuści fabrykę, więc w urządzeniu mogą znajdować się resztki wody. Jest to zupełnie normalne.

Jak używać

Ponowne uruchamianie odkurzacza automatycznego



Naciśnij przycisk , aby rozpocząć odkurzanie i mopowanie.

Uwagi:

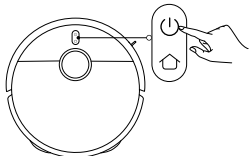
- Ustaw wirtualne ściany lub obszary zabronione, aby wykluczyć obszary pokryte dywanami z zadań mopowania.
- Jeśli podłoga jest zbyt mokra, należy najpierw usunąć nadmiar wody przed użyciem funkcji odkurzania lub mopowania.



Włączanie/wyłączanie

- Aby włączyć odkurzacz automatyczny, naciśnij i przytrzymaj przycisk  przez 3 sekundy. Wskaźnik zaświeci się.
- Po wstrzymaniu pracy odkurzacza automatycznego i podłączeniu go do ładowania naciśnij i przytrzymaj przycisk  przez 3 sekundy, aby wyłączyć urządzenie.

Uwaga: gdy odkurzacz automatyczny będzie się ładował, automatycznie się włączy i nie będzie go można wyłączyć.

Wstrzymanie

Po uruchomieniu naciśnij dowolny przycisk na odkurzaczu automatycznym, aby wstrzymać jego pracę, a następnie przycisk , aby wznowić sprząatanie.

Uwaga: po wstrzymaniu pracy nie unosz ani nie przenos odkurzacza. W przeciwnym razie mogą wystąpić błędy pozycjonowania, przez co odkurzacz może nie wrócić do stacji wielofunkcyjnej lub dane mapy mogą zostać utracone.

Tryb uśpienia

- Po wstrzymaniu pracy na 10 minut odkurzacz automatyczny przejdzie w tryb uśpienia.
- W tym trybie jego wskaźnik wyłączy się. Aby wybudzić odkurzacz z trybu uśpienia, naciśnij dowolny przycisk.

Uwagi:

- Odkurzacz automatyczny nie przejdzie w tryb uśpienia po zadokowaniu w stacji wielofunkcyjnej.
- Odkurzacz automatyczny wyłączy się automatycznie po 6 godzinach w trybie uśpienia.

Blokada rodzicielska

Naciśnij i przytrzymaj przycisk  przez 3 sekundy podczas ładowania lub po wstrzymaniu pracy, aby włączyć lub wyłączyć blokadę rodzicielską.

Czyszczenie wkładki z mopem

- Podczas odkurzania i mopowania odkurzacz automatyczny wznowi zadanie po tym, jak automatycznie wróci do stacji wielofunkcyjnej w celu wyczyszczenia wkładki z mopem.
- Po zakończeniu odkurzania i mopowania odkurzacz automatyczny automatycznie wróci do stacji wielofunkcyjnej w celu wyczyszczenia wkładek z mopem. Po zakończeniu czyszczenia odkurzacz osuszy wkładki i rozpocznie ładowanie.
- Po przejściu odkurzacza w tryb gotowości na stacji wielofunkcyjnej wybierz opcję czyszczenia wkładki z mopem w aplikacji Xiaomi Home, aby rozpocząć czyszczenie wkładek. Po zakończeniu czyszczenia stacja automatycznie rozpocznie suszenie wkładek i ładowanie odkurzacza.

Uwaga: wkładki z mopem nie zostaną wyczyszczone w następujących warunkach: utrata mocy w stacji wielofunkcyjnej, odkurzacz automatyczny znajduje się poza tą stacją, pusty zbiornik na czystą wodę, pełny zbiornik na brudną wodę, nieprawidłowa instalacja zbiornika na wodę.

Opróżnianie pojemnika na kurz

Gdy po zakończeniu czyszczenia odkurzacz automatyczny powróci do stacji wielofunkcyjnej w celu naładowania akumulatora, stacja rozpocznie automatyczne opróżnianie pojemnika na kurz.

Uwagi:

- Stacja wielofunkcyjna nie opróżni automatycznie pojemnika na kurz, jeśli ta funkcja jest wyłączona w aplikacji.
- Stacja wielofunkcyjna będzie opróżniać pojemnik na kurz z częstotliwością ustawioną w aplikacji.

Wznawianie sprzątanania

Odkurzacz automatyczny automatycznie wróci do stacji wielofunkcyjnej w celu naładowania, jeśli poziom naładowania akumulatora jest niski podczas czyszczenia, i wznowi sprząatanie w ostatnim miejscu po naładowaniu akumulatora w wystarczającym stopniu.

Dbanie o urządzenie i konserwacja

Czyszczenie filtra brudnej wody

- Wyjmij filtr brudnej wody i usuń wszystkie włosy i zabrudzenia.
- Po zakończeniu czyszczenia zainstaluj filtr ponownie.

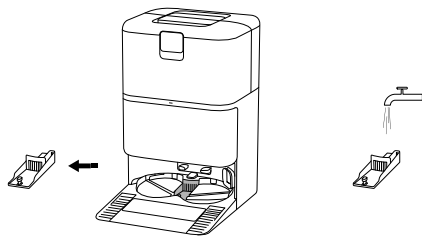

Czyszczenie płyty myjącej stacji wielofunkcyjnej

Włącz funkcję wspomaganego czyszczenia stacji wielofunkcyjnej w aplikacji i postępuj zgodnie z instrukcjami, aby wykonać czyszczenie.

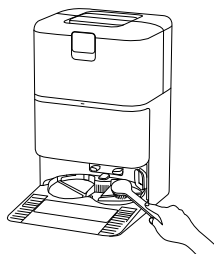

Uwagi:

- Upewnij się, że odkurzacz automatyczny znajduje się w stacji wielofunkcyjnej.
- Nie przechylaj stacji wielofunkcyjnej podczas codziennej obsługi ani podczas czyszczenia. Jeśli w płycie myjącej stacji zbiera się woda, wytrzyj ją do sucha ścierką.

Czyszczenie zbiornika na brudną wodę

Po wyczyszczeniu wkładek z mopem szybko wyjmij i wyczyść zbiornik na brudną wodę, aby zapobiec powstawaniu nieprzyjemnych zapachów i pleśni.

Uwaga: zarówno zawór pływakowy w zbiorniku na czystą wodę, jak i pływak w zbiorniku na brudną wodę są częściami ruchomymi. Aby zapobiec uszkodzeniu, nie wywieraj nadmiernej siły.

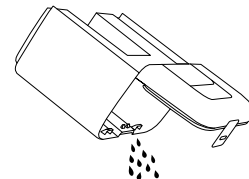

Wymiana jednorazowego worka

1. Otwórz pokrywę zbiornika kurzu, wyjmij zużyty jednorazowy worek i zainstaluj nowy.
2. Zainstaluj ponownie pokrywę. Mocno dociskaj, aż usłyszysz kliknięcie – oznacza ono prawidłową instalację.

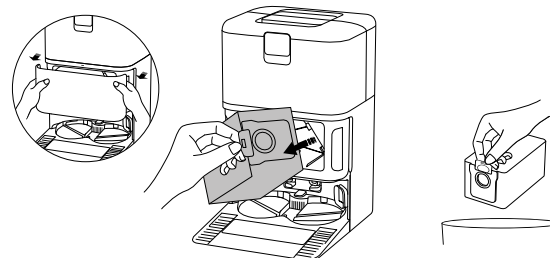

Uwaga: pociągnięcie do góry za uchwyt spowoduje zamknięcie jednorazowego worka, aby zapobiec przypadkowemu wypadnięciu kurzu i zanieczyszczeń.

Dbanie o urządzenie i konserwacja

Czyszczenie pojemnika na kurz i filtra

1. Otwórz pokrywę odkurzacza automatycznego i naciśnij przycisk zwalniania pojemnika na kurz, aby wyjąć pojemnik.

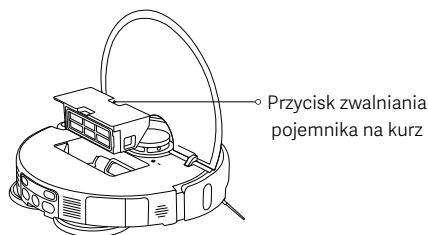

2. Wyjmij filtr, jak pokazano na rysunku, usuń brud z pojemnika na kurz i wyczyść filtr. Następnie w razie potrzeby umyj pojemnik i filtr czystą wodą, a przed zainstalowaniem osusz.

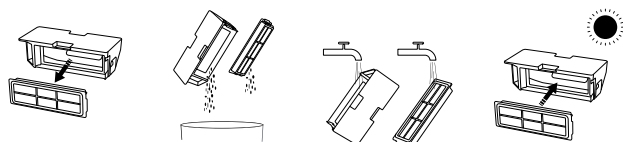

Uwagi:

- Nie czyść filtra szczotką ani palcami.
- Nie zaleca się częstego płukania, ponieważ może to spowodować uszkodzenie filtra.
- Do czyszczenia pojemnika na kurz i filtra używaj wyłącznie czystej wody. Nie stosuj detergentów.

Czyszczenie wkładki z mopem

Wyjmij wkładkę z mopem z uchwytu, a następnie umyj ją i osusz.



Czyszczenie szczotki bocznej i kółka samonastawnego

1. Odwróć odkurzacz automatyczny spodem do góry i pociągnij do góry szczotkę boczną i kółko samonastawne.
2. Usuń wszystkie włosy lub zanieczyszczenia, które utknęły w szczotce bocznej i kółku.
3. Ponownie zainstaluj szczotkę i kółko.

Uwaga: szczotkę boczną i kółko samonastawne należy zainstalować natychmiast po wyczyszczeniu.

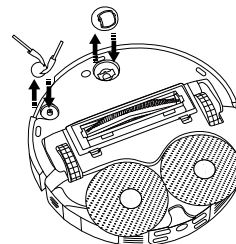

Dbanie o urządzenie i konserwacja

Czyszczenie szczotki

1. Odwróć odkurzacz automatyczny spodem do góry i ściśnij dwa zaciski, aby zdjąć pokrywę szczotki.
2. Wyjmij szczotkę i wyciągnij wyjmowaną zaślepkę, aby usunąć zabrudzenia.
3. Po wyczyszczeniu ponownie zainstaluj po kolei wyjmowaną zaślepkę, szczotkę i pokrywę. Kliknięcie oznacza prawidłowe zainstalowanie pokrywy szczotki.

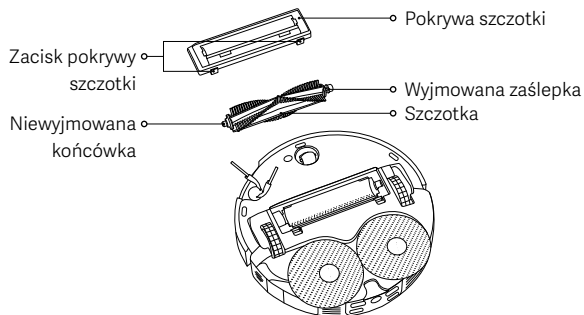

Grzebień czyszczący

1. Za pomocą odpowiedniego narzędzia podważ grzebień i wyjmij go z zacisków, jak pokazano na rysunku.
2. Wyczyść grzebień, dobrze wysusz i zainstaluj ponownie.

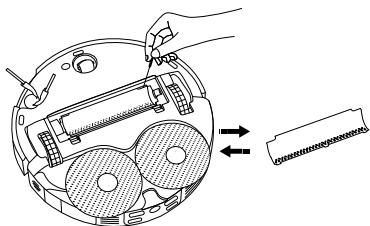

Czyszczenie czujników i styków ładowania

Czujniki i styki ładowania należy czyścić okresowo miękką, suchą szmatką.

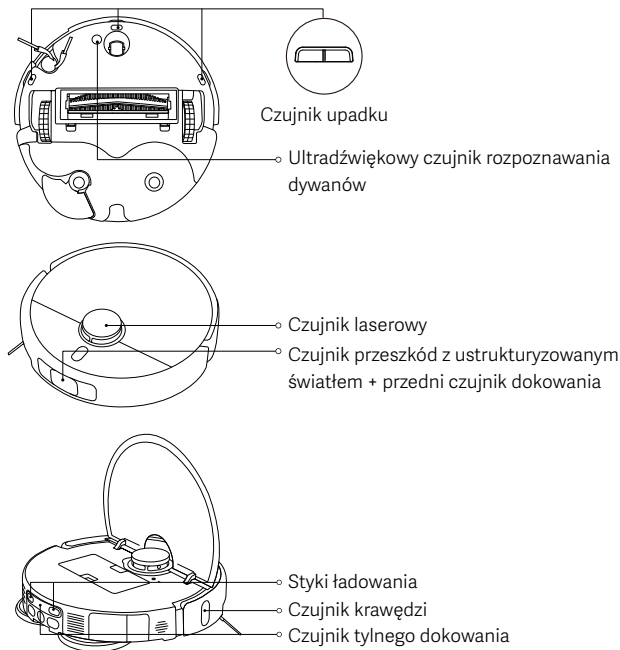

Uwaga: do czyszczenia czujników i styków ładowania nie należy używać detergentów, środków czyszczących w aerozolu ani innych produktów chemicznych.

Dbanie o urządzenie i konserwacja

| Części | Częstotliwość konserwacji | Częstotliwość wymiany |
|--|---------------------------|---------------------------------------|
| Szczotka boczna | Co 2 tygodnie | Co 3–6 miesięcy |
| Szczotka | | Co 6–12 miesięcy |
| Filtr | | Co 3–6 miesięcy |
| Pokrywa szczotki | / | Co 3–6 miesięcy (lub w razie zużycia) |
| Wkładka z mopem | / | Co 1–3 miesiące (lub w razie zużycia) |
| Jednorazowy worek | / | Co 2,5 miesiąca (lub po zapełnieniu) |
| Pojemnik na kurz | Czyścić w razie potrzeby | / |
| Zbiornik na czystą wodę | Co 2 tygodnie | |
| Zbiornik na brudną wodę | Po każdym użyciu | |
| Filtr brudnej wody | Co miesiąc | |
| Płyta myjąca stacji wielofunkcyjnej | | |
| Koło samonastawne | | |
| Czujnik laserowy | | |
| Czujnik krawędzi | | |
| Czujnik przeszkód z ustrukturyzowanym światłem + przedni czujnik dokowania | | |
| Czujnik upadku | | |
| Czujnik tylnego dokowania | | |

| Części | Częstotliwość konserwacji | Częstotliwość wymiany |
|--|---------------------------|-----------------------|
| Ultradźwiękowy czujnik rozpoznawania dywanów | Co miesiąc | / |
| Styki ładowania | | |
| Odkurzacz automatyczny | | |
| Stacja wielofunkcyjna | | |
| Styki ładowania stacji wielofunkcyjnej | | |
| Obszar sygnalizacji stacji wielofunkcyjnej | | |

Uwagi:

- Częstotliwość wymiany przedstawiono tylko w celach poglądowych. Jeśli część ulegnie uszkodzeniu, należy ją wymienić natychmiast, aby czyszczenie było efektywne.
- Przed przeniesieniem lub wysyłką odkurzacza automatycznego należy opróżnić zbiornik na czystą wodę i zbiornik na brudną wodę, aby uniknąć uszkodzenia podczas transportu.

Typowe problemy

| Problem | Możliwa przyczyna i rozwiązanie |
|---|--|
| Odkurzacz automatyczny nie włącza się lub nie rozpoczyna czyszczenia. | Poziom naładowania akumulatora jest niski. Naładować ponownie odkurzacz automatyczny, a następnie spróbować jeszcze raz. |
| Odkurzacz automatyczny nie może wrócić do stacji wielofunkcyjnej w celu naładowania. | W pobliżu stacji wielofunkcyjnej jest zbyt wiele przeszkód. Umieścić stację wielofunkcyjną na bardziej otwartej przestrzeni. Odkurzacz automatyczny jest zbyt daleko od stacji wielofunkcyjnej. Przenieść go bliżej stacji i spróbować ponownie. |
| Odkurzacz automatyczny działa w sposób nietypowy. | Wyłączyć odkurzacz i uruchomić go ponownie. |
| Podczas czyszczenia odkurzacz automatyczny wydaje nietypowe dźwięki. | W szczotkę, szczotkę boczną lub jedno z kół głównych mogło zaplątać się ciało obce. Wyłączyć odkurzacz automatyczny i usunąć wszelkie zanieczyszczenia. |
| Odkurzacz automatyczny nie czyści tak skutecznie jak wcześniej lub pozostawia za sobą kurz. | Pojemnik na kurz jest pełny. Wyczyścić. Jeżeli jednorazowy worek jest pełny, wymienić go. Filtr jest zablokowany, wyczyścić go. W szczotkę zaplątał się obcy przedmiot. Wyczyścić szczotkę. |
| Odkurzacz automatyczny jest w trybie offline i nie może połączyć się z aplikacją Xiaomi Home. | Sygnal Wi-Fi jest słaby. Upewnić się, że odkurzacz automatyczny i stacja wielofunkcyjna znajdują się w miejscu z dobrym sygnałem Wi-Fi. Wystąpił problem z połączeniem Wi-Fi. Zresetować Wi-Fi i odkurzacz automatyczny, pobrać najnowszą wersję aplikacji Xiaomi Home, a następnie spróbować ponownie nawiązać połączenie. |

| Problem | Możliwa przyczyna i rozwiązanie |
|--|---|
| Odkurzacz automatyczny nie wznowia czyszczenia. | Upewnić się, że odkurzacz automatyczny nie jest ustawiony w trybie DND, który uniemożliwia wznowienie sprzątania. Sprzątanie nie zostanie wznowione, jeśli odkurzacz został zawrócony do stacji wielofunkcyjnej w celu naładowania poprzez naciśnięcie znajdującego się na nim przycisku, po skorzystaniu z aplikacji Xiaomi Home lub ręcznie. |
| Odkurzacz automatyczny nie ładuje się. | Upewnić się, że wokół stacji wielofunkcyjnej jest wystarczająco dużo wolnej przestrzeni, a jej styki ładowania są wolne od kurzu i innych zanieczyszczeń. Temperatura otoczenia jest zbyt niska lub zbyt wysoka. Upewnić się, że temperatura mieści się w zakresie od 0°C do 40°C i naładować ponownie. |
| Odkurzacz automatyczny nie wykonuje zaplanowanego czyszczenia. | Upewnić się, że odkurzacz automatyczny jest podłączony do sieci, w przeciwnym razie nie będzie można zsynchronizować czasu i wykonać zaplanowanego sprzątania. Upewnić się, że odkurzacz automatyczny nie jest w trybie DND. Tryb DND uniemożliwia wykonanie zaplanowanego czyszczenia. |
| Stacja wielofunkcyjna nie czyści wkładki z mopem. | Za mało wody w zbiorniku na czystą wodę. Wypełnić czystą wodą i spróbować ponownie. Zbiornik na brudną wodę jest pełny. Wylać brudną wodę, wyczyścić zbiornik i spróbować ponownie. Poziom wody w płycie myjącej jest zbyt wysoki. Wylać wodę w odpowiednim czasie. Upewnić się, że filtr brudnej wody jest zainstalowany w odpowiednim miejscu. |

Rozwiązywanie problemów

| Komunikat o błędzie | Możliwa przyczyna i rozwiązanie |
|---|---|
| Usunąć ciała obce z okolic czujnika laserowego. | Usunąć wszelkie ciała obce, które mogą blokować lub zasłaniać czujnik laserowy lub przenieść odkurzacza automatyczny w nowe miejsce i ponownie go uruchomić. |
| Wyczyścić czujniki upadku i przenieść odkurzacza w nowe miejsce, aby rozpocząć pracę. | Część odkurzacza automatycznego może znajdować się poza podłożem. Ustawić odkurzacza prawidłowo i uruchomić ponownie. Jeśli czujniki upadku są zabrudzone, należy je wytrzeć do czysta. |
| Błąd zderzaka. Sprawdzić, czy zderzak może się prawidłowo odbić. | Zderzak jest zablokowany. Delikatnie postukać, aby usunąć ciała obce. Jeśli nie ma ciał obcych, przenieść odkurzacza automatyczny w nowe miejsce i uruchomić go. |
| Przenieść odkurzacza automatyczny na płaską powierzchnię i uruchomić go. | Odkurzacza automatyczny wykrył, że jest przechylony podczas uruchamiania. Umieścić urządzenie na równej powierzchni i uruchomić je ponownie. |
| Usunąć przeszkody znajdujące się wokół odkurzacza. | Odkurzacza automatyczny mógł się zablokować albo utknąć. Usunąć wszelkie przeszkody wokół niego. |
| Pojemnik na kurz nie jest zainstalowany. | Zainstalować pojemnik na kurz oraz filtr. Upewnić się, że są prawidłowo zainstalowane |
| Zbiornik na czystą wodę nie jest zainstalowany lub wykryto niewystarczającą ilość wody. | Ponownie zainstalować zbiornik i napełnić go czystą wodą. Upewnić się, że zbiornik jest prawidłowo zainstalowany. |
| Zbiornik na brudną wodę został wyjęty lub jest pełny. | Opróżnić i wyczyścić zbiornik na brudną wodę, a następnie zainstalować ponownie. Upewnić się, że zbiornik jest prawidłowo zainstalowany. |

| Komunikat o błędzie | Możliwa przyczyna i rozwiązanie |
|--|--|
| Jednorazowy worek nie jest zainstalowany. | Ponownie zainstalować jednorazowy worek, upewnić się, że został zainstalowany prawidłowo. |
| Poziom wody w płycie myjącej stacji wielofunkcyjnej jest zbyt wysoki. Wylać wodę w odpowiednim czasie. | Sprawdzić i wyczyścić płytę myjącą stacji wielofunkcyjnej. |
| Nie może wrócić w celu naładowania. Ręcznie umieścić odkurzacza automatyczny w stacji wielofunkcyjnej. | Odkurzacza automatyczny nie wyczuwa pozycji stacji wielofunkcyjnej. Umieścić odkurzacza z powrotem na stacji wielofunkcyjnej, aby go naładować. |
| Poziom naładowania akumulatora jest zbyt niski; naładować go. | Z powodu niskiego poziomu naładowania akumulatora nie można normalnie włączyć odkurzacza automatycznego. Umieścić odkurzacza z powrotem na stacji wielofunkcyjnej, aby go naładować. |

Dane techniczne

Odkurzacz automatyczny

| | |
|----------------------------|---|
| Nazwa | Odkurzacz automatyczny |
| Model | OV42GL |
| Wymiary produktu | 355 × 353,5 × 93 mm |
| Masa netto | 3,9 kg |
| Masa netto (z akcesoriami) | 10,6 kg |
| Moc znamionowa | 55 W |
| Napięcie znamionowe | 14,4 V ~ |
| Napięcie ładowania | 20 V ~ |
| Czas ładowania | ≤ 6 godz. |
| Akumulator litowo-jonowy | 4800 mAh (pojemność znamionowa) 5200 mAh (pojemność nominalna) |
| Częstotliwość robocza | 2400–2483,5 MHz |
| Maksymalna moc wyjściowa | < 20 dBm |
| Łączność bezprzewodowa | Wi-Fi IEEE 802.11 b/g/n 2,4 GHz Bluetooth 5.0 |
| Pobór energii | Tryb gotowości: ≤ 0,5 W Tryb gotowości sieciowej: ≤ 2,0 W |
| Czas do przejścia w stan | Tryb gotowości: ≤ 20 min Tryb gotowości sieciowej: ≤ 20 min |

W normalnych warunkach użytkowania to urządzenie powinno znajdować się w odległości 20 cm od anteny i ciała użytkownika.

Stacja wielofunkcyjna

| | |
|---------------------------------------|--------------------------|
| Model | OV42-JZGL |
| Wejście znamionowe | 220–240 V ~ 50/60 Hz |
| Wyjście znamionowe | 20 V ~ 1 A |
| Moc (ładowanie i suszenie powietrzem) | 86 W |
| Moc (czyszczenie) | 15 W |
| Moc (opróżnianie pojemnika na kurz) | 440 W |
| Wymiary produktu | 320 × 411 × 495 mm |
| Pobór energii | Tryb gotowości: ≤ 0,5 W |
| Czas do przejścia w stan | Tryb gotowości: ≤ 20 min |

Informacje dotyczące zgodności z przepisami

Deklaracja zgodności UE



Niniejszym firma Xiaomi Communications Co., Ltd. oświadcza, że urządzenie radiowe typu OV42GL jest zgodne z dyrektywą 2014/53/UE. Pełny tekst deklaracji zgodności UE jest dostępny na następującej stronie internetowej:
<https://www.mi.com/global/service/support/declaration.html>

Informacje dotyczące utylizacji i recyklingu WEEE



Wszystkie produkty oznaczone tym symbolem uznano za odpady sprzętu elektrycznego i elektronicznego (WEEE zgodnie z dyrektywą 2012/19/UE) i nie można ich wyrzucić po zakończeniu okresu użytkowania wraz z innymi zmieszanyymi odpadami z gospodarstw domowych. W celu ochrony zdrowia ludzi oraz środowiska naturalnego należy przekazać zużyty sprzęt do wyznaczonego punktu utylizacji wyznaczonego przez instytucje rządowe lub lokalne. Prawidłowe usunięcie zużytego produktu pomaga w zapobieganiu potencjalnym negatywnym skutkom oddziaływania na środowisko naturalne i zdrowie ludzi. Więcej informacji o warunkach i lokalizacji punktów zbiórki można uzyskać w urzędzie lokalnym lub od instalatora.

GWARANCJA

NINIEJSZA GWARANCJA NADAJE UŻYTKOWNIKOWI OKREŚLONE PRAWA, LECZ MOGĄ MU PRZYSŁUGIWAĆ RÓWNIEŻ INNE PRAWA PRZEWDZIANE PRAWEM DANEGO KRAJU, OKRĘGU ADMINISTRACYJNEGO LUB STANU. PONADTO W NIEKTÓRYCH KRAJACH, OKRĘGACH ADMINISTRACYJNYCH LUB STANACH PRAWO KONSUMENCKIE MOŻE PRZEWDYWAĆ MINIMALNY OKRES GWARANCJI. WSZELKIE WYKLUCZENIA, OGRANICZENIA LUB ZAWIESZENIA PRAW PRZYSŁUGUJĄCYCH UŻYTKOWNIKOWI, NA JAKIE POWOŁUJE SIĘ FIRMA XIAOMI, NASTĘPUJĄ WYŁĄCZNIE W ZAKRESIE DOZWOLONYM PRZEZ OBOWIĄZUJĄCE PRAWO. W CELU DOKŁADNEGO ZROZUMIENIA SWOICH PRAW ZACHĘCAMY DO ZAPOZNANIA SIĘ Z PRAWEM SWOJEGO KRAJU, OKRĘGU ADMINISTRACYJNEGO LUB STANU.

1. OGRANICZONA GWARANCJA NA PRODUKT

Firma Xiaomi gwarantuje, że Produkty są wolne od wad materiałowych i wykonawczych w normalnych warunkach użytkowania i podczas użytkowania zgodnie z właściwą instrukcją obsługi Produktu, przez Okres Gwarancji. Okres obowiązywania i warunki rękojmi są określone w odpowiednich przepisach lokalnych. Więcej informacji na temat korzyści wynikających z gwarancji konsumenckiej można znaleźć na oficjalnej stronie firmy Xiaomi <https://www.mi.com/global/support/warranty>.

Firma Xiaomi gwarantuje pierwotnemu nabywcy, że przy normalnym użytkowaniu Produkt będzie wolny od wad materiałowych i produkcyjnych przez wyżej wymieniony okres.

Firma Xiaomi nie gwarantuje, że działanie Produktu będzie nieprzerwane lub wolne od błędów.

Firma Xiaomi nie ponosi odpowiedzialności za szkody spowodowane nieprzestrzeganiem instrukcji dotyczących użytkowania Produktu.

2. FORMY ZADOŚĆCZYNIENIA

W przypadku stwierdzenia wady urządzenia i otrzymania przez firmę Xiaomi ważnego roszczenia w Okresie Gwarancji firma Xiaomi (1) naprawi produkt bezpłatnie, (2) wymieni produkt lub (3) zwróci koszt Produktu, z wyłączeniem ewentualnych opłat z tytułu wysyłki.

3. JAK SKORZYSTAĆ Z GWARANCJI

Aby skorzystać z gwarancji, należy dostarczyć Produkt na adres podany przez firmę Xiaomi w opakowaniu oryginalnym bądź podobnym, które zapewni

GWARANCJA

Produktowi taki sam poziom ochrony. Przed skorzystaniem z gwarancji firma Xiaomi może (w zakresie dozwolonym przez obowiązujące prawo) zażądać dostarczenia dowodu zakupu i/lub dokonania rejestracji Produktu.

4. WYŁĄCZENIA I OGRANICZENIA

O ile firma Xiaomi nie postanowi inaczej, niniejsza Ograniczona Gwarancja dotyczy wyłącznie Produktu wytworzonego przez firmę Xiaomi lub na jej rzecz, oznaczonego znakami towarowymi, nazwą handlową lub logo „Xiaomi” lub „Mi”. Ograniczona Gwarancja nie dotyczy (a) Szkód spowodowanych działaniem natury lub siły wyższej, np. uderzeniem pioruna, tornadem, powodzią, pożarem, trzęsieniem ziemi lub innymi czynnikami zewnętrznymi; (b) Zanieczyszczeń; (c) Wykorzystania w celach komercyjnych; (d) Modyfikacji dowolnej części Produktu; (e) Szkód związanych z używaniem Produktu w połączeniu z produktami niebędącymi produktami firmy Xiaomi; (f) Szkód powstałych wskutek wypadku, niewłaściwego lub nieprawidłowego użytkowania; (g) Szkód spowodowanych korzystaniem z Produktu w zakresie wykraczającym poza dozwolone lub zamierzone zastosowanie opisane przez firmę Xiaomi lub wskutek zastosowania niewłaściwego napięcia lub zasilania; (h) Szkód spowodowanych przez usługę serwisową (w tym ulepszenia i rozszerzenia) wykonaną przez osobę niebędącą przedstawicielem firmy Xiaomi. Obowiązkiem użytkownika jest tworzenie kopii zapasowych wszelkich danych, oprogramowania lub innych materiałów przechowywanych lub zapisanych w produkcie. Istnieje możliwość, że podczas serwisowania dane, oprogramowanie lub inne materiały znajdujące się w urządzeniu zostaną utracone lub przeformatowane, a firma Xiaomi nie ponosi odpowiedzialności za takie uszkodzenie lub utratę. Żaden sprzedawca, agent ani pracownik firmy Xiaomi nie jest upoważniony do dokonywania jakichkolwiek modyfikacji, przedłużania ani uzupełniania niniejszej Ograniczonej Gwarancji. Jeśli jakkolwiek warunek zostanie uznany za niezgodny z prawem lub niemożliwy do wyegzekwowania, nie ma to wpływu na legalność ani wykonalność pozostałych postanowień. Usługi posprzedażne ograniczają się do kraju lub regionu, w którym dokonano pierwotnego zakupu, chyba że obowiązujące prawo zabrania nałożenia takiego ograniczenia lub firma Xiaomi złożyła w tym zakresie inne zobowiązanie. Produkty, które nie zostały sprowadzone i/lub nie zostały wyprodukowane przez firmę Xiaomi i/lub nie zostały nabyte od firmy Xiaomi lub oficjalnego sprzedawcy firmy Xiaomi, nie są objęte niniejszymi gwarancjami. Zgodnie z obowiązującym

prawem użytkownikowi mogą przysługiwać gwarancje udzielone przez nieoficjalnego sprzedawcę, który sprzedał dany produkt. Dlatego firma Xiaomi zachęca do skontaktowania się ze sprzedawcą, u którego zakupiono produkt. Niniejsze gwarancje nie mają zastosowania w Hongkongu i Tajwanie.

5. GWARANCJE DOROZUMIANE

Z wyjątkiem przypadków, w których jest to zakazane przez obowiązujące prawo, okres obowiązywania wszystkich dorozumianych gwarancji (w tym gwarancji przydatności handlowej i przydatności do określonego celu) jest ograniczony do maksymalnego okresu obowiązywania tej ograniczonej gwarancji. Niektóre jurysdykcje nie zezwalają na ograniczenie okresu obowiązywania gwarancji dorozumianej, w związku z czym powyższe ograniczenie nie będzie mieć w takich przypadkach zastosowania.

6. OGRANICZENIE ODPOWIEDZIALNOŚCI Z TYTUŁU SZKÓD

W zakresie, w jakim nie zakazuje tego obowiązujące prawo, firma Xiaomi nie ponosi odpowiedzialności za szkody spowodowane przez wypadek, pośrednie, szczególne lub wtórne, w tym między innymi za utratę zysków, dochodów lub danych, szkody wynikające z jakiegokolwiek naruszenia wyraźnej lub dorozumianej gwarancji lub warunku, bądź szkody wynikające z jakiegokolwiek innej teorii prawnej, nawet jeśli firmę Xiaomi poinformowano o możliwości wystąpienia takich szkód. Niektóre jurysdykcje nie zezwalają na wyłączenie lub ograniczenie odpowiedzialności z tytułu szkód szczególnych, pośrednich lub wtórnych, w związku z czym powyższe ograniczenie lub wyłączenie może nie mieć zastosowania do danego użytkownika.

7. KONTAKT Z FIRMĄ XIAOMI

Klientów zachęca się do odwiedzenia strony <https://www.mi.com/global/support/warranty>
Osobą kontaktową w zakresie obsługi posprzedażnej może być dowolna osoba w autoryzowanej sieci serwisowej Xiaomi, autoryzowany dystrybutor Xiaomi lub ostateczny sprzedawca, który sprzedał produkt użytkownikowi. W przypadku wątpliwości należy skontaktować się z odpowiednią osobą wskazaną przez firmę Xiaomi.

Wersja instrukcji obsługi: V1.0

Sicherheitshinweise

Lesen Sie diese Bedienungsanleitung vor der Verwendung sorgfältig durch und bewahren Sie sie auf, um zukünftig die Informationen nachlesen zu können. Dieses Produkt ist nur für die Säuberung von Böden im Wohnumfeld vorgesehen. Es darf nicht im Außenbereich, auf anderen Oberflächen als Fußböden oder in gewerblichen oder industriellen Umgebungen eingesetzt werden.

Nutzungseinschränkungen

- Dieses Gerät ist für Kinder ab einem Alter von 8 Jahren und Personen geeignet, die körperlich, sensorisch oder geistig behindert sind oder nicht über ausreichend Erfahrung oder Kenntnisse verfügen, wenn sie eine Beaufsichtigung oder Anweisung zur sicheren Nutzung des Geräts erhalten haben und wissen, welche Gefahren auftreten können. Kinder dürfen nicht mit dem Gerät spielen. Die Reinigung und Benutzerwartung dürfen nicht von Kindern ohne Aufsicht durchgeführt werden.
- Dieses Gerät ist nicht für die Nutzung durch Personen (inklusive Kinder) mit eingeschränkten körperlichen, sensorischen oder mentalen Fähigkeiten, oder für Personen mit einem Mangel an Erfahrung und Wissen geeignet, es sei denn, diese werden beaufsichtigt oder erhalten von einer Person, die für die Sicherheit dieser Person(en) verantwortlich ist, eine Anleitung bezüglich der Bedienung des Gerätes.
- Kinder sollten beaufsichtigt werden, um sicherzustellen, dass sie nicht mit dem Gerät spielen.
- Dieses Gerät enthält Akkus, die nur von Fachpersonal ausgewechselt werden dürfen.
- Bei Beschädigung des Stromkabelsatzes muss dieser durch einen speziellen Stromkabelsatz ersetzt werden, der beim Hersteller oder seinem Kundendienst erhältlich ist.
- Wenn das Ladegerät oder der Akku beschädigt werden, müssen diese durch Original-Ersatzteile ersetzt werden, die vom Hersteller oder der Kundendienstabteilung erworben wurden.
- Es können Gefahren entstehen, wenn das Gerät über das Stromkabel fährt.
- Halten Sie Ihre Haare, Kleidung, Finger und sämtliche anderen Körperteile von den Öffnungen und beweglichen Teilen fern.
- Benutzen Sie den Roboterstaubsauger nicht zum Säubern brennender Substanzen.
- Kinder, Haustiere oder Gegenstände dürfen weder auf dem stillstehenden noch dem sich bewegenden Roboterstaubsauger gestellt werden.
- Benutzen Sie den Roboterstaubsauger nicht in einem Bereich, der sich über dem Boden befindet, wie z. B. ein Dachboden, ein offener Balkon oder auf Möbeln, es sei denn, es ist eine Schutzbarriere vorhanden.
- Benutzen Sie den Roboterstaubsauger nicht in Umgebungen, in denen die Temperaturen über 40 °C oder unter 0 °C liegen, und auch nicht auf Böden mit Flüssigkeiten oder klebrigen Substanzen.
- Heben Sie Kabel vom Fußboden auf, bevor Sie den Roboterstaubsauger benutzen, um zu verhindern, dass diese während der Säuberung mitgezogen werden.
- Heben Sie zerbrechliche oder lose Gegenstände vom Fußboden auf, beispielsweise Vasen oder Plastiktüten, um zu verhindern, dass der Roboterstaubsauger behindert wird oder gegen diese läuft und Schaden verursacht werden.
- Verwenden Sie die Wischfunktion nicht auf Teppichen. Richten Sie virtuelle Wände oder Sperrbereiche ein, um Bereiche mit Teppichen für Wischaufgaben auszuschließen.
- Achten Sie darauf, dass der Roboterstaubsauger keine harten oder spitzen Gegenstände wie z. B. Baumaterial, Glas und Nägel aufsaugen darf.
- Schalten Sie das Gerät aus und ziehen Sie das Netzteil, bevor Sie den Roboterstaubsauger und die Omni-Station reinigen und warten.

- Der Roboterstaubsauger darf nicht auf den Kopf gestellt werden. Das Gehäuse des Laserradars darf niemals den Boden berühren.
- Heben Sie den Roboterstaubsauger nicht an seiner Laserradar-Abdeckung hoch.
- Stellen Sie sicher, dass der Roboterstaubsauger beim Transport ausgeschaltet ist und möglichst in der Originalverpackung befördert wird.
- Wischen Sie den Roboterstaubsauger und die Omni-Station nicht mit einem nassen Tuch ab und spülen Sie sie nicht mit Flüssigkeiten ab. Trocknen Sie die abwaschbaren Teile nach der Säuberung ausreichend ab, bevor Sie sie zum Gebrauch einsetzen.
- Wenn die Omni-Station die Wischer-Pads reinigt, ziehen Sie den Roboterstaubsauger nicht aus der Omni-Station heraus, um Schäden zu vermeiden.
- Verwenden Sie dieses Produkt wie in der Bedienungsanleitung angewiesen. Für Verluste und Schäden, die durch unsachgemäßen Gebrauch dieses Produkts entstehen, wird keine Garantie übernommen.
- VORSICHT: Um Gefahren durch unbeabsichtigtes Zurücksetzen der Thermo-Sicherung zu vermeiden, darf dieses Gerät nicht über eine externe Schaltvorrichtung, wie z. B. eine Zeitschaltuhr, versorgt oder an einen Stromkreis angeschlossen werden, der vom Netzbetreiber regelmäßig ein- oder ausgeschaltet wird.
- Wenn die Sprachmeldung „Netzwerk erfolgreich verbunden“ zu hören ist, hat das Gerät eine erfolgreiche Verbindung mit dem Netzwerk hergestellt und die WLAN-SSID und das Passwort gespeichert. Die Informationen werden für netzwerkbezogene Dienste verwendet, und die Verarbeitung personenbezogener Daten ist in der Datenschutzerklärung nachzulesen.
- Eine detaillierte elektronische Bedienungsanleitung finden Sie unter www.mi.com/global/support/user-guide

Akkus und Laden

- Verwenden Sie keine Akkus, Stromkabelsätze oder Omni-Stationen von Drittanbietern. Der Roboterstaubsauger kann nur mit der Omni-Station OV42-JZGL Modell verwendet werden.
- Dieses Gerät enthält Akkus, die nur von Fachpersonal ausgewechselt werden dürfen.
- Zerlegen, reparieren oder modifizieren Sie die Akkus oder die Omni-Station nicht selbst.
- Verwenden Sie kein nasses Tuch und benutzen Sie auch keine nassen Hände, um die Ladekontakte der Omni-Station abzuwischen oder zu reinigen.
- Stellen Sie die Omni-Station nicht in der Nähe einer Wärmequelle, z. B. eines Heizkörpers, auf.
- Entsorgen Sie alte Akkus nicht unsachgemäß. Gebrauchte Akkus sollten in einer Recycling-Einrichtung fachgerecht entsorgt werden.
- Wenn der Roboterstaubsauger längere Zeit nicht benutzt wird, laden Sie ihn vollständig auf, schalten Sie ihn aus, und lagern Sie ihn an einem kühlen und trockenen Ort. Laden Sie den Roboterstaubsauger mindestens einmal alle 3 Monate auf, um eine Tiefentladung des Akkus zu vermeiden.
- Setzen Sie das Gerät oder die Akkus keinen übermäßigen Temperaturen aus.
- Laden Sie keine nicht wiederaufladbaren Akkus auf.
- Es sind keine Maßnahmen seitens der Benutzer erforderlich, um die Frequenz des Netzteils zwischen 50 Hz und 60 Hz umzuschalten, und das Produkt kann sich sowohl auf 50 Hz als auch auf 60 Hz einstellen.
- Achten Sie auf die Gefahr, dass die Klemme des akkubetriebenen Geräts oder der Akkus durch metallische Gegenstände kurzgeschlossen werden.
- Beschädigen Sie den Akku nicht, wenn Sie ihn herausnehmen, um Kurzschlüsse oder das Auslaufen von Flüssigkeit zu vermeiden. Wenn der Akku ausläuft, achten Sie darauf, dass die Flüssigkeit nicht mit Ihrer Haut oder Kleidung in Berührung kommt, und wischen Sie die Flüssigkeit sofort mit einem trockenen Tuch ab. Senden Sie den Akku dann zur ordnungsgemäßen Entsorgung an eine geeignete Recyclingeinrichtung oder an das entsprechende Kundendienst-Team.

Lasersicherheitsinformationen

Der Lasersensor in diesem Produkt entspricht den Normen IEC 60825-1:2014 und EN 60825-1:2014/A11:2021 für Laserprodukte der Klasse 1. Bitte vermeiden Sie bei der Verwendung direkten Kontakt mit den Augen.

LASERPRODUKT DER KLASSE 1
VERBRAUCHER-LASERPRODUKT
EN 50689:2021

Umweltschutzhinweise

- Die eingebauten Lithium-Ionen-Akkus dieses Roboterstaubsaugers enthalten Chemikalien, die eine Gefahr für die Umwelt darstellen können.
- Bevor Sie dieses Produkt entsorgen, lassen Sie die Akkus von einem Fachmann entfernen und entsorgen Sie sie bei einer geeigneten Recyclingeinrichtung.
- Der Akku muss aus dem Gerät entfernt werden, bevor es verschrottet wird.
- Das Gerät muss von der Netzstromversorgung getrennt werden, bevor der Akku daraus entfernt wird.
- Der Akku muss sicher entsorgt werden.

So entfernen Sie die Akkus

Diese Information ist nur für die Entsorgung des Produkts relevant und nicht Teil der regulären Bedienungsanweisungen.

1. Halten Sie den Roboterstaubsauger von der Omni-Station fern und lassen Sie ihn arbeiten, bis sein Akkustand zu niedrig ist, um die Säuberung fortzusetzen.
2. Schalten Sie den Roboterstaubsauger aus.
3. Entfernen Sie die Unterseite des Roboterstaubsaugers.
4. Drücken Sie die Klammern nach unten und ziehen Sie die Anschlüsse der Akkus heraus, um die Akkus herauszunehmen.

VORSICHTSMAßNAHMEN:

- Vergewissern Sie sich, dass der Akku leer ist und der Roboterstaubsauger weit von der Omni-Station entfernt ist, bevor Sie den Akku herausnehmen.
- Nehmen Sie das gesamte Akkupack heraus und achten Sie darauf, dass das äußere Gehäuse des Akkupacks nicht beschädigt wird, um einen Kurzschluss oder das Auslaufen von schädlichen Substanzen zu vermeiden.
- Bei Kontakt mit Substanzen, die aus dem Akku ausgetreten sind, spülen Sie den Kontaktbereich mit ausreichend Wasser ab und suchen Sie umgehend ärztlichen Rat.



Nur im Innenbereich verwenden.



Lesen Sie vor der Verwendung die Anweisungen durch.

Produktübersicht

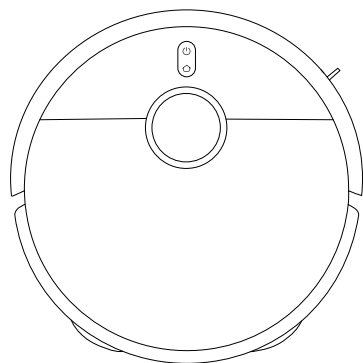

Roboterstaubsauger

Auf dem Roboterstaubsauger vorinstalliert



Staubbehälter



Filter
(Im Staubbehälter vorinstalliert)



Bürste

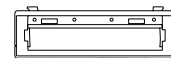

Bürstenabdeckung



Wischer-Pad-Halter × 2
(mit vorinstalliertem Wischer-Pad × 2)

Sonstige Zubehörteile



Seitenbürste

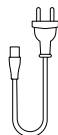

Stromkabelsatz



Bild-Leitfaden



Bedienungsanleitung



Garantieerklärung



Schnellstartanleitung

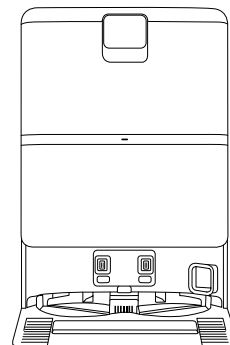

Omni-Station
(mit vorinstalliertem Frischwassertank, Schmutzwassertank, Einwegbeutel und verschmutztem Wasserfilter)

Hinweis: Abbildungen des Produkts, des Zubehörs und der Benutzeroberfläche in der Bedienungsanleitung dienen nur als Referenz. Die tatsächlichen Produkte und Funktionen können aufgrund von Produktverbesserungen variieren.

Produktübersicht

Roboterstaubsauger

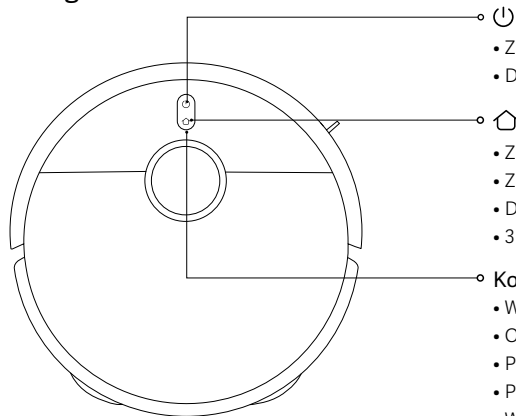

- Zum Ein- oder Ausschalten 3 Sekunden lang gedrückt halten
- Drücken, um die Säuberung zu beginnen oder zu pausieren
- Zum Anhalten während des Betriebs drücken
- Zum Starten des Andockvorgangs drücken, wenn angehalten
- Drücken Sie diese Taste, um das Andocken zu beenden, wenn es zur Omni-Station zurückkehrt
- 3 Sekunden lang gedrückt halten, um die Kindersicherung zu aktivieren oder zu deaktivieren

Kontrollleuchte

- Weiß: Normalbetrieb
- Orange: Verbindung zum Netzwerk getrennt
- Pulsierendes Weiß: Aufladen (mittlerer/hoher Akkustand)
- Pulsierendes Orange: Wird geladen (niedriger Akkustand)
- Weiß blinkend: Andocken/Aktualisierung der Firmware/Wiederherstellung der Werkseinstellungen
- Orangefarbenes blinkend: Fehler im Roboterstaubsauger

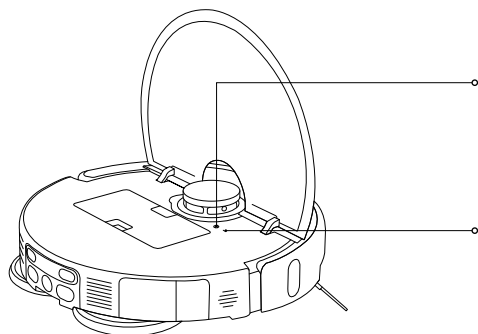

Reset-Taste

- Halten Sie die Reset-Taste 3 Sekunden lang mit einem stiftförmigen Gegenstand gedrückt, um den Roboterstaubsauger auf die Werkseinstellungen zurückzusetzen.

WLAN-Kontrollleuchte

- Orange: Verbindung zum Netzwerk getrennt
- Blau: Mit dem Netzwerk verbunden
- Orangefarbenes blinkend: Warten auf Netzwerkanschluss/WLAN erfolgreich zurückgesetzt
- Blinkt blau: Verbinden mit dem Netzwerk/Aktualisierung der Firmware

Produktübersicht

Roboterstaubsauger

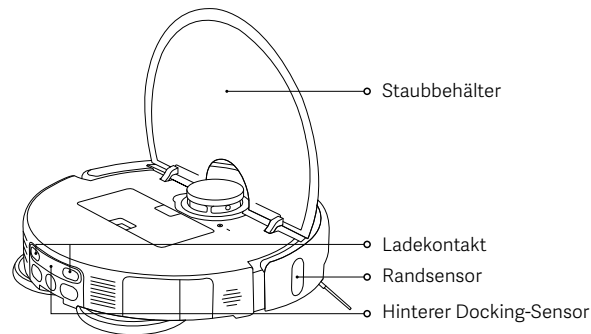
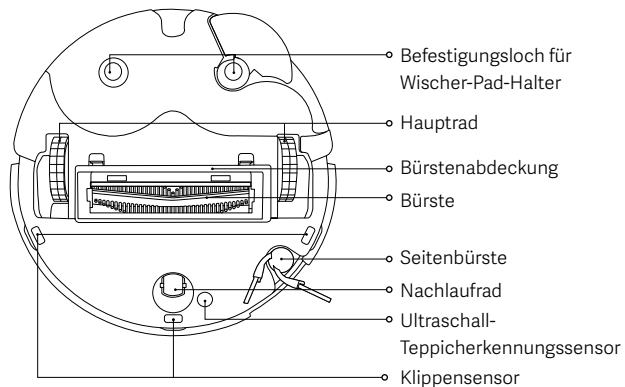
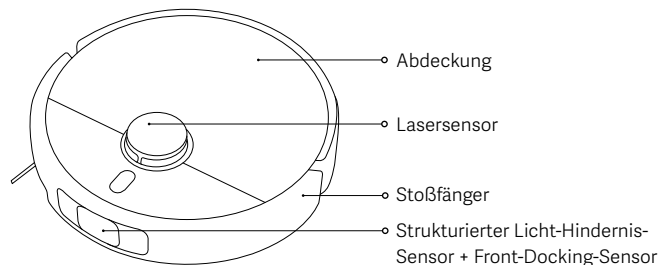

Staubbehälter

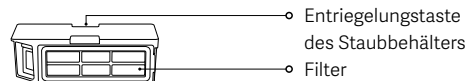

Hinweis: Alle Säuberungsarten erfordern den Einbau des Staubbehälters. Andernfalls kann der Roboterstaubsauger nicht starten.

Wischer-Pad-Baugruppe



Wischer-Pad-Halter

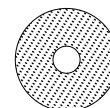

Wischer-Pad

Produktübersicht

Omni-Station

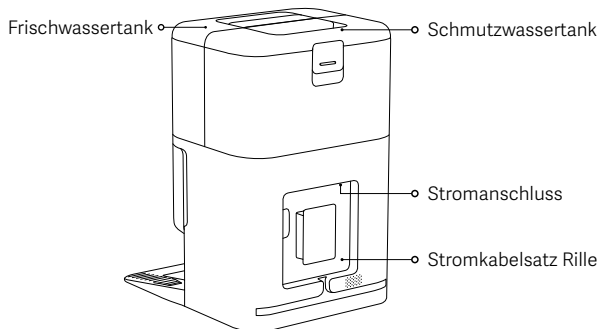
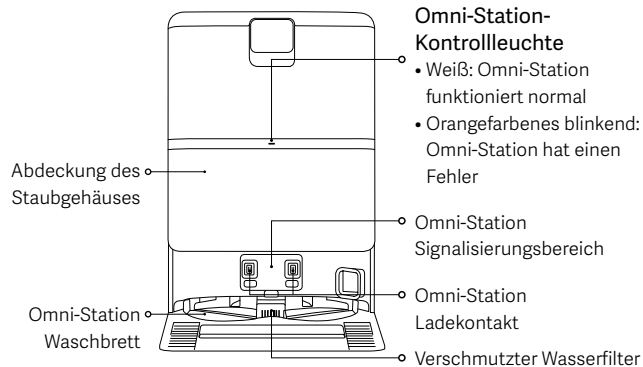

Vor der Verwendung

Entfernen und Installieren

- Entfernen Sie die Schutzstreifen von beiden Seiten des Roboterstaubsaugers.
- Bringen Sie die Seitenbürste wie abgebildet an. Sie sind richtig installiert, wenn ein „Klick“ zu hören ist.

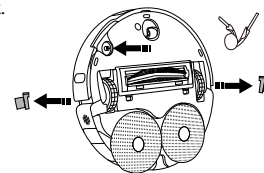

Aufstellen der Omni-Station

- Stellen Sie die Omni-Station an einer Wand auf einem ebenen, harten Boden, z. B. einem Holz- oder Fliesenboden, auf. Stellen Sie sicher, dass sich das Gerät in einem Bereich mit gutem WLAN-Signal und in der Nähe einer Steckdose befindet.
- Sorgen Sie für einen Raum mit einer Länge, Höhe und Breite von mehr als 1,25 m, 1 m bzw. 0,5 m.

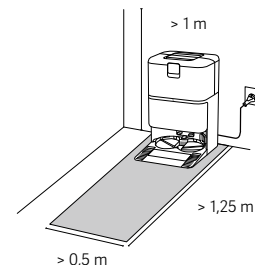

Hinweise:

- Stellen Sie die Omni-Station nicht in einem Bereich mit direkter Sonneneinstrahlung oder an Orten auf, an denen andere Objekte den Signalbereich blockieren könnten, da dies die Fähigkeit des Roboterstaubsaugers beeinträchtigen könnte, zur Omni-Station zurückzukehren.
- Stellen Sie keine Gegenstände in der Nähe der Omni-Station ab.
- Bringen Sie den Frischwasser- und den Schmutzwassertank an ihrem Platz an.

Vor der Verwendung

Anschließen der Stromversorgung an die Omni-Station und Aufladen des Roboterstaubsaugers

- Stecken Sie den Stromkabelsatz in den Stromanschluss und verbinden Sie ihn mit einem Netzteil.
- Setzen Sie den Roboterstaubsauger mit vollständig ausgerichteten Ladekontakten auf die Omni-Station. Der Roboterstaubsauger piept dann.

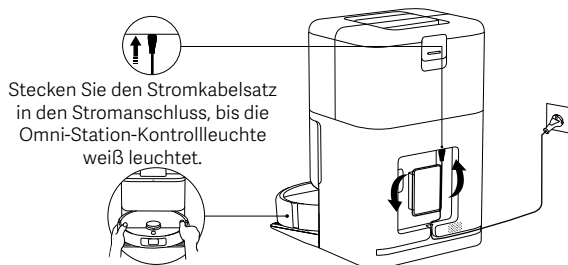

Hinweise:

- Legen Sie überschüssigen Stromkabelsatz in die Stromkabelsatz Rille, um zu verhindern, dass die Omni-Station verschoben wird oder das Netzteil durch Ziehen des Stromkabelsatzes unterbrochen wird.
- Um die optimale Leistung des Akkus sicherzustellen, laden Sie den Akku vor der ersten Nutzung vollständig auf.
- Wenn sich der Roboterstaubsauger aufgrund eines schwachen Akkus nicht einschalten lässt, stellen Sie ihn zum Aufladen direkt auf die Omni-Station.
- Der Roboterstaubsauger schaltet sich automatisch ein, nachdem er mit der Omni-Station verbunden wurde, und kann während des Ladevorgangs nicht ausgeschaltet werden.
- Die Kontrollleuchten am Roboterstaubsauger und an der Omni-Station schalten sich 10 Minuten, nachdem der Roboterstaubsauger vollständig aufgeladen ist, gleichzeitig aus.
- Wenn Sie den Roboterstaubsauger zum ersten Mal verwenden, befolgen Sie die Anweisungen der App, um schnell eine Karte zu erstellen. Es wird empfohlen, den Roboterstaubsauger während des gesamten Prozesses zu begleiten, um ihn bei der Beseitigung von Gegenständen zu unterstützen, die die Arbeit des Roboterstaubsaugers beeinträchtigen könnten.
- Stellen Sie sicher, dass der Roboterstaubsauger von der Omni-Station aus startet, um eine genaue Karte zu erstellen.
- Wenn der Roboterstaubsauger in einigen Bereichen stecken bleibt oder die Oberfläche der Möbel zerkratzt, können Sie in der App Sperrbereiche festlegen, um zu verhindern, dass der Roboterstaubsauger diese Bereiche betritt.

Verwendung

Verbinden mit der Xiaomi Home-App

Dieses Produkt funktioniert mit der Xiaomi Home-App. Verwenden Sie die Xiaomi Home-App für die Steuerung Ihres Geräts und für die Interaktion mit anderen Smart Home-Geräten.

- Scannen Sie den QR-Code, um die App herunterzuladen und zu installieren. Ist die App bereits installiert, werden Sie zur Verbindungseinrichtungs-Seite weitergeleitet. Sie können aber auch im App Store nach „Xiaomi Home“ suchen, um die App herunterzuladen und zu installieren.
- Öffnen Sie die Xiaomi Home-App, tippen Sie auf das „+“ oben rechts und befolgen Sie die Anweisungen auf dem Bildschirm, um Ihr Gerät hinzuzufügen.



F834536A



Hinweise:

- Es werden ausschließlich 2,4-GHz-WLAN-Netzwerke unterstützt.
- Die Version der App wurde möglicherweise aktualisiert. Befolgen Sie bitte die Anweisungen zur aktuellen App-Version.
- Wenn sich der Roboterstaubsauger erfolgreich mit der Xiaomi Home-App verbindet, verbindet er sich erfolgreich mit dem Netzwerk. Sie können das WLAN zurücksetzen, um die Verbindung zum Netzwerk zu trennen.

| Problem | Lösung |
|---|---|
| Der Roboterstaubsauger kann keine Verbindung zum WLAN herstellen. | <ul style="list-style-type: none">• Prüfen Sie, ob das WLAN-Passwort korrekt ist.• Der Roboterstaubsauger unterstützt das 5-GHz-Frequenzband nicht, bitte schließen Sie ihn an ein 2,4-GHz-Netzwerk an.• Es gibt ein Problem mit der WLAN-Verbindung. Setzen Sie das WLAN zurück, laden Sie die neueste Version der Xiaomi Home-App herunter, und versuchen Sie, sich erneut zu verbinden.• Stellen Sie sicher, dass sich der Roboterstaubsauger in einem Bereich mit guter WLAN-Abdeckung befindet, setzen Sie dann sein WLAN zurück und verbinden Sie ihn erneut mit dem Netzwerk. |

Verwendung

Zurücksetzen von WLAN

- Halten Sie bei eingeschaltetem Roboterstaubsauger die Tasten  und  7 Sekunden lang gedrückt, bis eine Sprachmeldung ertönt. Das WLAN wurde erfolgreich zurückgesetzt, wenn die Kontrollleuchte orange blinkt.
- Setzen Sie die WLAN-Verbindung zurück, wenn der Roboterstaubsauger vom Netzwerk angeschlossen werden muss oder das Netzwerk geändert werden soll.

Wiederherstellung der Werkseinstellungen

Halten Sie die Reset-Taste mit einem stiftförmigen Gegenstand 3 Sekunden lang gedrückt, bis Sie eine Sprachansage hören. Der Roboterstaubsauger wird auf die Werkseinstellungen zurückgesetzt.

Hinweis: Falls ein Problem auftritt, versuchen Sie zunächst, den Roboterstaubsauger neu zu starten. Wenn das Problem nach dem Neustart weiterhin besteht, setzen Sie den Staubsauger auf die Werkseinstellungen zurück.

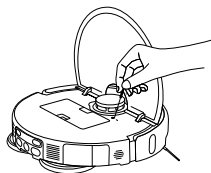

Installieren von Zubehör für den gewünschten Modus

Staubsaugermodus (Installation eines Staubbehälters ist erforderlich):

Öffnen Sie die Abdeckung des Roboterstaubsaugers und bringen Sie den Staubbehälter sicher an.

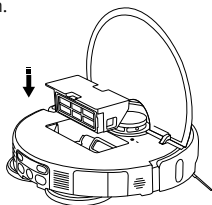

Hinweis: Säubern Sie den Staubbehälter und den Filter regelmäßig, um eine Verringerung der Saugleistung zu vermeiden.

Staubsauger- und Wischmodus (Installation des Staubbehälters, der Wischer-Pad-Baugruppe, des Frischwassertanks und des Schmutzwassertanks sind erforderlich):

1. Bringen Sie den Wischer-Pad wie abgebildet an, bis Sie ein Klicken hören.

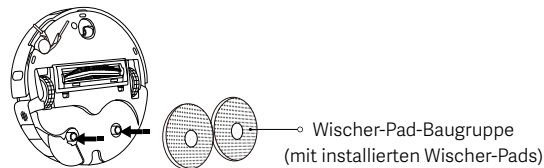

2. Füllen Sie sauberes Wasser bis zur Markierung für den maximalen Wasserstand in den Frischwassertank ein. Geben Sie keine Säuberungs- oder Desinfektionsmittel in den Wasserbehälter.

VORSICHT: Der Zusatz von Säuberungs- oder Desinfektionsmitteln kann die Produktfunktionen beeinträchtigen und das Gerät beschädigen.

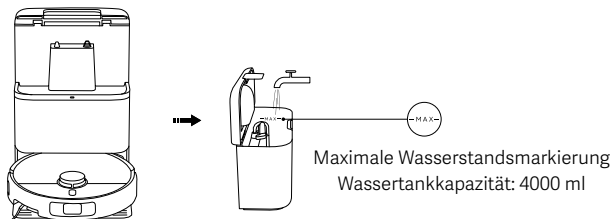

Hinweise:

- Füllen Sie kein heißes Wasser in den Frischwassertank oder den Schmutzwassertank, da dies zu einer Verformung führen kann.
- Die Funktionen der Roboterstaubsauger werden vor dem Verlassen des Werks getestet, daher können sich im Roboterstaubsauger einige Wasserrückstände befinden. Das ist normal.

Verwendung

Starten des Roboterstaubsaugers



Drücken Sie die Taste , um mit dem Saugen und Wischen zu beginnen.

Hinweise:

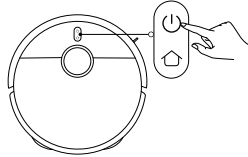
- Bitte richten Sie virtuelle Wände oder Sperrbereiche ein, um Bereiche mit Teppichen für Wischaufgaben auszuschließen.
- Sollte der Boden übermäßig nass sein, entfernen Sie bitte das überschüssige Wasser, bevor Sie die Staubsaug- oder Wischfunktion verwenden.



Ein-/Ausschalten

- Halten Sie die Taste  für drei Sekunden gedrückt, um den Roboterstaubsauger einzuschalten. Die Kontrollleuchte wird eingeschaltet.
- Wenn der Roboterstaubsauger pausiert und nicht geladen wird, halten Sie die Taste  drei Sekunden lang gedrückt, um ihn auszuschalten.

Hinweis: Wenn der Roboterstaubsauger aufgeladen wird, schaltet er sich automatisch ein und kann nicht ausgeschaltet werden.

Pause

Drücken Sie während des Betriebs des Roboterstaubsaugers eine beliebige Taste am Roboterstaubsauger, um ihn anzuhalten. Drücken Sie dann die Taste , um die Säuberung fortzusetzen.

Hinweis: Heben Sie den Roboterstaubsauger nicht an und bewegen Sie ihn nicht, wenn er sich im Pausenmodus befindet. Andernfalls kann es zu Positionierungsfehlern kommen, die den Roboterstaubsauger daran hindern, zur Omni-Station zurückzukehren oder den Verlust von Kartendaten verursachen.

Schlafmodus

- Der Roboterstaubsauger wechselt in den Schlafmodus, nachdem er zehn Minuten lang pausiert war.
- Im Schlafmodus schaltet sich die Kontrollleuchte des Roboterstaubsaugers aus. Drücken Sie eine beliebige Taste, um den Staubsauger aus dem Schlafmodus zu wecken.

Hinweise:

- Der Roboterstaubsauger wechselt nicht in den Schlafmodus, wenn er an der Omni-Station angedockt ist.
- Der Roboterstaubsauger schaltet sich automatisch aus, nachdem er 6 Stunden lang im Schlafmodus war.

Kindersicherung

Halten Sie die Taste  während des Ladevorgangs oder während der Pause 3 Sekunden lang gedrückt, um die Kindersicherungsfunktion zu aktivieren oder zu deaktivieren.

Säuberung der Wischer-Pads

- Während des Staubsaugens und Wischens nimmt der Roboterstaubsauger seine Aufgabe wieder auf, nachdem er automatisch zur Omni-Station zurückgekehrt ist, um die Wischer-Pads zu säubern.
- Der Roboterstaubsauger kehrt nach dem Saugen und Wischen automatisch zur Omni-Station zurück, um die Wischer-Pads zu säubern. Nach der Säuberung trockenet der Roboterstaubsauger die Wischer-Pads und beginnt mit dem Aufladen.
- Wenn der Roboterstaubsauger an der Omni-Station in den Standby-Modus wechselt, wählen Sie in der Xiaomi Home-App die Option Säuberung des Wischer-Pads, um die Säuberung des Wischer-Pads zu starten. Sobald die Säuberung abgeschlossen ist, beginnt die Omni-Station automatisch mit dem Trocknen der Wischer-Pads und dem Aufladen des Roboterstaubsaugers.

Hinweis: Die Säuberung des Wischer-Pads wird nicht durchgeführt, wenn eine der folgenden Bedingungen eintritt: Stromausfall an der Omni-Station, Roboterstaubsauger von der Omni-Station, leerer Frischwassertank, voller Schmutzwassertank oder nicht ordnungsgemäß installierter Wassertank.

Staubentleerung

Die Omni-Station beginnt mit der automatischen Staubentleerung, sobald der Roboterstaubsauger nach Abschluss einer Säuberungsaufgabe wieder aufgeladen wird.

Hinweise:

- Die Omni-Station führt keine automatische Staubentleerung durch, wenn diese Funktion in der App deaktiviert ist.
- Die Omni-Station führt die Staubentleerung mit der in der App eingestellten Frequenz durch.

Säuberung fortsetzen

Der Roboterstaubsauger kehrt automatisch zur Omni-Station zurück, um sich aufzuladen, wenn der Akku während einer Säuberungsaufgabe zur Neige geht, und setzt die Säuberung fort, sobald er ausreichend aufgeladen ist.

Pflege und Wartung

Säuberung verschmutzter Wasserfilter

- Entfernen Sie den verschmutzten Wasserfilter und säubern Sie ihn gründlich von Haaren und Schmutz.
- Setzen Sie den verschmutzten Wasserfilter nach der Säuberung wieder ordnungsgemäß ein.

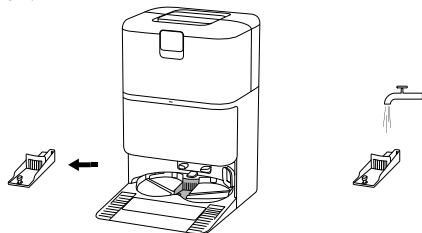

Säuberung der Omni-Station Waschbrett

Aktivieren Sie die unterstützte Säuberung der Omni-Station in der App und folgen Sie den Anweisungen, um die Säuberung abzuschließen.

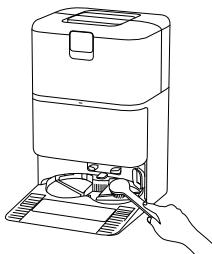

Hinweise:

- Vergewissern Sie sich, dass der Roboterstaubsauger auf der Omni-Station steht.
- Kippen Sie die Omni-Station nicht während des täglichen Gebrauchs oder der Säuberung. Wenn sich Wasser im Omni-Station Waschbrett sammelt, wischen Sie es mit einem Tuch trocken.

Säuberung des Schmutzwassertanks

Entfernen und reinigen Sie den Schmutzwassertank umgehend, wenn die Wischer-Pads gesäubert wurden, um Geruch und Schimmel zu vermeiden.

Hinweis: Sowohl der Schwimmer im Frischwassertank als auch die Schwimmerkugel im Schmutzwassertank sind beweglich. Vermeiden Sie übermäßige Gewaltanwendung, um Schäden zu vermeiden.

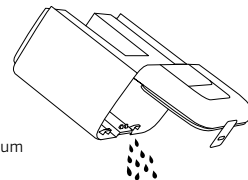

Austausch des Einwegbeutels

1. Öffnen Sie die Abdeckung des Staubgehäuses, entfernen Sie den verbrauchten Einwegbeutel und setzen Sie einen neuen Einwegbeutel sicher ein.
2. Bringen Sie die Abdeckung des Staubgehäuses wieder an. Drücken Sie fest darauf, bis Sie ein Klickgeräusch hören, um sicherzustellen, dass es richtig installiert ist.

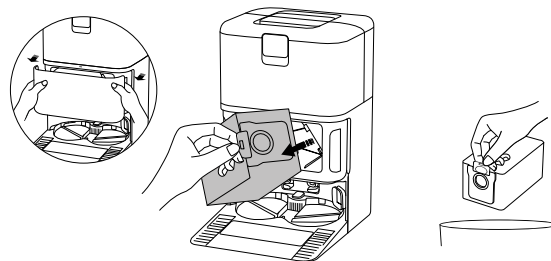

Hinweis: Wenn Sie den Griff nach oben ziehen, wird der Einwegbeutel verschlossen, so dass effektiv kein Staub oder Schmutz austreten kann.

Pflege und Wartung

Säuberung des Staubbehälters und des Filters

1. Öffnen Sie die Abdeckung des Roboterstaubsaugers und drücken Sie die Entriegelungstaste des Staubbehälters, um den Staubbehälter aus dem Roboterstaubsauger zu entfernen.

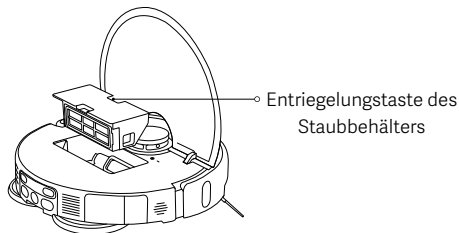

2. Nehmen Sie den Filter wie abgebildet heraus, entfernen Sie den Schmutz aus dem Staubbehälter und reinigen Sie den Filter. Waschen Sie dann den Staubbehälter und den Filter mit frischem Wasser, falls erforderlich, und trocknen Sie sie vor dem Wiedereinbau.

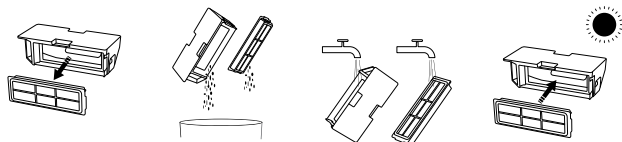

Hinweise:

- Versuchen Sie nicht, den Filter mit einer Bürste oder einem Finger zu säubern.
- Häufiges Spülen wird nicht empfohlen, da der Filter sonst beschädigt werden kann.
- Verwenden Sie nur klares Wasser, um den Staubbehälter und den Filter zu säubern. Verwenden Sie keine Säuberungsmittel.

Säuberung des Wischer-Pads

- Entfernen Sie das Wischer-Pad aus seiner Halterung, waschen Sie es und trocknen Sie es.



Säubern Sie die Seitenbürste und das Nachlaufrad

1. Drehen Sie den Roboterstaubsauger auf den Kopf und ziehen Sie die Seitenbürste und das Nachlaufrad nach oben heraus.
 2. Entfernen Sie Haare oder Schmutzpartikel, die möglicherweise in der Seitenbürste und im Nachlaufrad festhängen.
 3. Setzen Sie die Seitenbürste und das Nachlaufrad wieder ein.
- Hinweis:** Bringen Sie die Seitenbürste und das Nachlaufrad nach der Säuberung sofort wieder an.

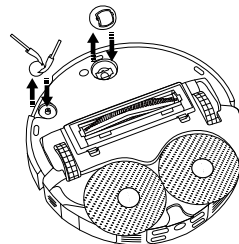

Pflege und Wartung

Säuberung der Bürste

1. Drehen Sie den Roboterstaubsauger auf den Kopf und drücken Sie zwei Clips zusammen, um die Bürstenabdeckung zu entfernen.
2. Entfernen Sie die Bürste und ziehen Sie die abnehmbare Endkappe heraus, um den Schmutz zu säubern.
3. Bringen Sie die abnehmbare Endkappe, die Bürste und die Bürstenabdeckung nach dem Säubern wieder in der richtigen Reihenfolge an. Die Bürstenabdeckung ist richtig installiert, wenn ein „Klick“ zu hören ist.

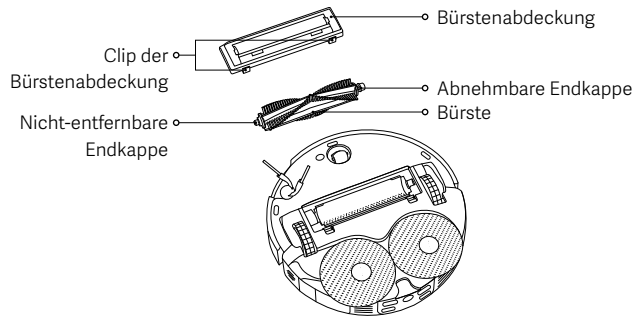

Säuberungskamm

1. Heben Sie den Kamm mit einem Werkzeug aus den Clips und entfernen Sie ihn wie abgebildet.
2. Säubern Sie den Kamm und setzen Sie ihn wieder ein, nachdem Sie sichergestellt haben, dass er trocken ist.

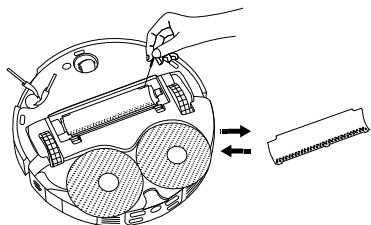

Säuberung der Sensoren und Ladekontakte

Bitte säubern Sie die Sensoren und Ladekontakte regelmäßig mit einem weichen, trockenen Tuch.

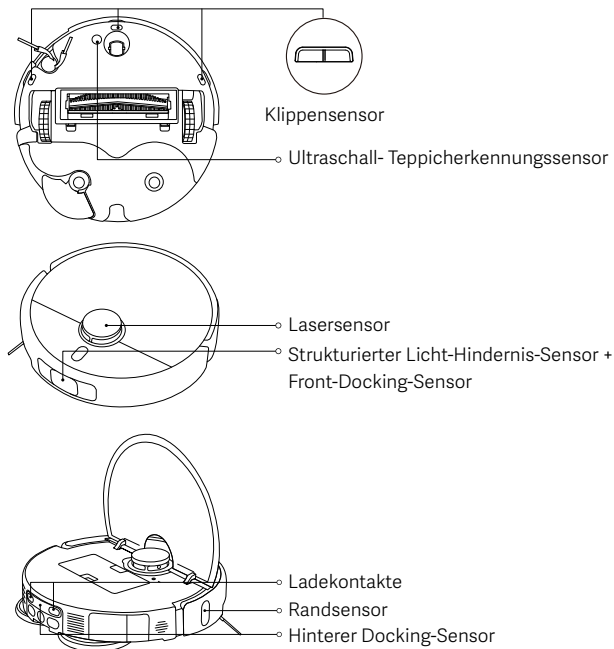

Hinweis: Verwenden Sie zum Reinigen der Sensoren und Ladekontakte keine Säuberungsmittel, Säuberungssprays oder andere chemische Produkte.

Pflege und Wartung

| Teile | Wartungshäufigkeit | Austauschhäufigkeit |
|--|---------------------|------------------------------------|
| Seitenbürste | Alle 2 Wochen | 3–6 Monate |
| Bürste | | 6–12 Monate |
| Filter | | 3–6 Monate |
| Bürstenabdeckung | / | 3–6 Monate (oder bei Verschleiß) |
| Wischer-Pad | / | 1–3 Monate (oder bei Verschleiß) |
| Einwegbeutel | / | 2,5 Monate (oder wenn es voll ist) |
| Staubbehälter | Säubern nach Bedarf | / |
| Frischwassertank | Alle 2 Wochen | |
| Schmutzwassertank | Nach jedem Gebrauch | |
| Verschmutzter Wasserfilter | Monatlich | |
| Omni-Station Waschbrett | | |
| Nachlauftrad | | |
| Lasersensor | | |
| Randsensor | | |
| Strukturierter Licht-Hindernis-Sensor + Front-Docking-Sensor | | |

| Teile | Wartungshäufigkeit | Austauschhäufigkeit |
|--------------------------------------|--------------------|---------------------|
| Klippensensor | Monatlich | / |
| Hinterer Docking-Sensor | | |
| Ultraschall- Teppicherkennungssensor | | |
| Ladekontakte | | |
| Roboterstaubsauger | | |
| Omni-Station | | |
| Omni-Station Ladekontakt | | |
| Omni-Station Signalisierungsbereich | | |

Hinweise:

- Die Austauschhäufigkeit dient nur als Referenz. Wenn ein Teil beschädigt ist, sollte es umgehend ausgetauscht werden, um eine effiziente Säuberung zu gewährleisten.
- Wenn Sie den Roboterstaubsauger transportieren oder versenden, leeren Sie den Frischwasser- und Schmutzwassertank, um Transportschäden zu vermeiden.

Häufige Probleme

| Problem | Mögliche Ursache und Lösung |
|--|--|
| Der Roboterstaubsauger konnte sich weder einschalten noch mit der Säuberung beginnen. | Der Akkustand ist niedrig. Laden Sie den Roboterstaubsauger auf und versuchen Sie es dann erneut. |
| Der Roboterstaubsauger konnte nicht zur Omni-Station zurückkehren, um zu laden. | Im Umfeld der Omni-Station gibt es zu viele Hindernisse. Stellen Sie die Omni-Station in einem offeneren Bereich auf. Der Roboterstaubsauger ist zu weit von der Omni-Station entfernt. Gehen Sie näher an die Omni-Station heran und versuchen Sie es erneut. |
| Roboterstaubsauger zeigt ein anomales Verhalten. | Schalten Sie den Roboterstaubsauger aus und starten Sie ihn dann neu. |
| Der Roboterstaubsauger macht bei der Säuberung seltsame Geräusche. | Ein Fremdkörper könnte sich in der Bürste, der Seitenbürste oder einem der Haupträder verfangen haben. Schalten Sie den Roboterstaubsauger aus und entfernen Sie etwaige Schmutzpartikel. |
| Der Roboterstaubsauger säubert nicht mehr wirksam oder hinterlässt Staub. | Der Staubbehälter ist voll. Bitte säubern. Der Einwegbeutel ist voll, bitte ersetzen Sie ihn. Der Filter ist verstopft. Bitte säubern Sie ihn. Ein Fremdkörper hat sich in der Bürste verfangen. Bitte reinigen Sie die Bürste. |
| Der Roboterstaubsauger ist offline oder kann sich nicht mit der Xiaomi Home-App verbinden. | Das WLAN-Signal ist schwach. Stellen Sie sicher, dass sich der Roboterstaubsauger und die Omni-Station in einem Bereich mit starkem WLAN-Signal befinden. Es gibt ein Problem mit der WLAN-Verbindung. Setzen Sie das WLAN des Roboterstaubsaugers zurück, laden Sie die neueste Version der Xiaomi Home-App herunter und versuchen Sie dann, sich erneut zu verbinden. |

| Problem | Mögliche Ursache und Lösung |
|--|---|
| Der Roboterstaubsauger setzt die Säuberung nicht fort. | Vergewissern Sie sich, dass sich der Roboterstaubsauger nicht im DND-Modus (Nicht stören) befindet, denn dieser verhindert eine Fortsetzung der Säuberung durch den Roboterstaubsauger. Die Säuberung wird nicht fortgesetzt, wenn der Roboterstaubsauger zum Aufladen in die Omni-Station zurückgebracht wird, sei es mit der Taste auf dem Gerät oder in der Xiaomi Home-App, oder von Hand. |
| Der Roboterstaubsauger lädt nicht. | Stellen Sie sicher, dass um die Omni-Station herum genügend Freiraum vorhanden ist und die Ladkontakte frei von Staub und anderen Verunreinigungen sind. Die Umgebungstemperatur ist zu niedrig oder zu hoch. Vergewissern Sie sich, dass die Temperatur zwischen 0 °C und 40 °C liegt und laden Sie dann erneut. |
| Der Roboterstaubsauger führt die geplante Säuberungen nicht durch. | Stellen Sie sicher, dass der Roboterstaubsauger mit dem Netzwerk verbunden ist, da er sonst die Zeit nicht synchronisieren und geplante Säuberungen nicht durchführen kann. Vergewissern Sie sich, dass der Roboterstaubsauger nicht auf den DND-Modus eingestellt ist. Der DND-Modus verhindert, dass der Roboterstaubsauger geplante Säuberungen durchführt. |
| Die Omni-Station übernimmt nicht die Säuberung des Wischer-Pads. | Es ist nicht genügend Wasser im Frischwassertank vorhanden. Füllen Sie es mit sauberem Wasser auf und versuchen Sie es dann erneut. Der Schmutzwassertank ist voll. Gießen Sie das Schmutzwasser aus, säubern Sie den Schmutzwassertank und versuchen Sie es erneut. Der Wasserstand im Waschbrett ist zu hoch. Bitte entfernen Sie das Wasser rechtzeitig. Vergewissern Sie sich, dass der verschmutzte Wasserfilter richtig installiert ist. |

Fehlerbehebung

| Fehlermeldung | Mögliche Ursache und Lösung |
|---|---|
| Bitte säubern Sie den Bereich des Lasersensors von jeglichen Fremdkörpern. | Entfernen Sie alle Fremdkörper, die den Lasersensor blockieren oder behindern könnten, oder bringen Sie den Roboterstaubsauger an einen anderen Ort und starten Sie ihn erneut. |
| Säubern Sie die Klippensensoren, und setzen Sie den Roboterstaubsauger zum Starten an eine andere Stelle. | Ein Teil des Roboterstaubsaugers kann vom Boden abgehoben sein, stellen Sie den Roboterstaubsauger neu auf und starten Sie ihn neu. Oder die Klippensensoren sind verschmutzt, wischen Sie sie sauber. |
| Stoßfänger-Fehler. Bitte überprüfen Sie, ob der Stoßfänger richtig zurückfedern kann. | Der Kollisionssensor klemmt. Klopfen Sie vorsichtig darauf, um Fremdkörper zu entfernen. Wenn keine Fremdkörper vorhanden sind, bringen Sie den Roboterstaubsauger an einen neuen Ort und schalten Sie ihn ein. |
| Bitte bewegen Sie den Roboterstaubsauger auf eine ebene Fläche zum Starten. | Der Roboterstaubsauger hat beim Einschalten erfasst, dass er schief steht. Starten Sie ihn erneut, nachdem Sie das Gerät auf eine ebene Oberfläche gestellt haben. |
| Bitte räumen Sie die Hindernisse rund um den Roboterstaubsauger aus dem Weg. | Der Roboterstaubsauger ist möglicherweise blockiert oder steckt fest. Entfernen Sie alle Hindernisse um ihn herum. |
| Der Staubbehälter ist nicht installiert. | Setzen Sie den Staubbehälter und Filter ein. Achten Sie darauf, dass sie eingerastet sind. |
| Frischwassertank nicht installiert oder Wassermangel festgestellt. | Setzen Sie den Frischwassertank wieder ein und füllen Sie ihn mit frischem Wasser auf. Vergewissern Sie sich, dass es richtig installiert ist. |
| Schmutzwassertank nicht installiert oder gefüllt. | Entleeren und säubern Sie den Schmutzwassertank und bauen Sie ihn wieder ein. Vergewissern Sie sich, dass es richtig installiert ist. |

| Fehlermeldung | Mögliche Ursache und Lösung |
|--|--|
| Einwegbeutel nicht installiert. | Bringen Sie den Einwegbeutel wieder an, und vergewissern Sie sich, dass er richtig sitzt. |
| Der Wasserstand im Omni-Station Waschbrett ist zu hoch. Bitte entfernen Sie das Wasser rechtzeitig. | Prüfen und reinigen Sie das Omni-Station Waschbrett. |
| Konnte nicht zum Laden zurückkehren. Setzen Sie den Roboterstaubsauger manuell auf die Omni-Station. | Der Roboterstaubsauger konnte die Position der Omni-Station nicht erkennen. Setzen Sie den Roboterstaubsauger zum Aufladen wieder auf die Omni-Station. |
| Akkustand ist zu niedrig, bitte aufladen. | Der Roboterstaubsauger lässt sich aufgrund eines schwachen Akkus nicht normal einschalten. Setzen Sie den Roboterstaubsauger zum Aufladen wieder auf die Omni-Station. |

Spezifikationen

Roboterstaubsauger

| | |
|---|---|
| Bezeichnung | Roboterstaubsauger |
| Modell | OV42GL |
| Artikelmaße | 355 × 353,5 × 93 mm |
| Nettogewicht | 3,9 kg |
| Nettogewicht (mit Zubehör) | 10,6 kg |
| Nennleistung | 55 W |
| Nennspannung | 14,4 V $\overline{\text{---}}$ |
| Ladespannung | 20 V $\overline{\text{---}}$ |
| Ladedauer | ≤ 6 h |
| Lithium-Ionen-Akku | 4800 mAh (Nennkapazität) 5200 mAh (Sollkapazität) |
| Betriebsfrequenz | 2400–2483,5 MHz |
| Maximale Ausgangsleistung | < 20 dBm |
| WLAN-Verbindung | WLAN IEEE 802.11 b/g/n 2,4 GHz Bluetooth 5.0 |
| Stromverbrauch | Standby-Modus: ≤ 0,5 W Vernetzter Standby-Modus: ≤ 2,0 W |
| Zeit bis zum Eintritt in den Zustand | Standby-Modus: ≤ 20 Min Vernetzter Standby-Modus: ≤ 20 Min |

Unter normalen Einsatzbedingungen muss dieses Gerät einen Abstand von mindestens 20 cm zwischen der Antenne und dem Körper des Benutzers einhalten.

Omni-Station

| | |
|---|----------------------------------|
| Modell | OV42-JZGL |
| Nenneingang | 220–240 V \sim 50/60 Hz |
| Nennausgang | 20 V $\overline{\text{---}}$ 1 A |
| Leistung (Laden + Lufttrocknung) | 86 W |
| Leistung (Säuberung) | 15 W |
| Leistung (Staubentleerung) | 440 W |
| Artikelmaße | 320 × 411 × 495 mm |
| Stromverbrauch | Standby-Modus: ≤ 0,5 W |
| Zeit bis zum Eintritt in den Zustand | Standby-Modus: ≤ 20 Min |

Informationen zur Einhaltung gesetzlicher Vorschriften

EU-Konformitätserklärung



Hiermit bestätigt Xiaomi Communications Co., Ltd., dass das Funkgerät des Typs OV42GL mit der Verordnung 2014/53/EU in Einklang steht. Der vollständige Wortlaut der EU-Konformitätserklärung ist unter der folgenden Internetadresse abrufbar:
<https://www.mi.com/global/service/support/declaration.html>

Entsorgung von elektrischen und elektronischen Geräten



Das Symbol auf dem Produkt oder der Verpackung bedeutet, dass das Produkt einer getrennten Erfassung für elektrische und elektronische Geräte zugeführt werden muss und nicht über den normalen Haushaltsabfall entsorgt werden darf. Bitte entnehmen Sie Batterien und Lampen, die nicht vom Gerät umschlossen sind, vor der Abgabe aus dem Gerät und entsorgen diese über die offiziellen Sammelstellen für Batterien und Lampen.

Beim Kauf eines neuen Elektrogerätes können Sie beim Vertreiber ein gleichartiges Altgerät unentgeltlich zurückgeben. Elektrogeräte mit einer Kantenlänge von maximal 25 cm können unentgeltlich bei Vertreibern von Elektro- und Elektronikgeräten mit einer Verkaufsfläche von mindestens 400 m² sowie in Geschäften des Lebensmittelhandels (z.B. Supermärkten, Lebensmitteldiscountern, Drogerien) mit einer Gesamtverkaufsfläche von mindestens 800 m², die mehrmals im Kalenderjahr oder dauerhaft Elektro- und Elektronikgeräte anbieten und auf dem Markt bereitstellen, abgegeben werden, ohne dass ein Neugerät

erworben werden muss. Größere Elektrogeräte können kostenlos bei kommunalen Wertstoffhöfen abgegeben werden.

Durch die korrekte Entsorgung tragen Sie dazu bei, negative Auswirkungen auf die Umwelt und die menschliche Gesundheit zu vermeiden, die durch unsachgemäße Erfassung und Behandlung von Elektroaltgeräten entstehen können.

Bitte löschen Sie sämtliche personenbezogenen Daten auf dem Gerät, bevor Sie es entsorgen.

Für weitere Informationen kontaktieren sie bitte Ihre Kommunalverwaltung, Ihren örtlichen Abfallentsorger oder das Geschäft, in dem Sie das Produkt erworben haben.

GARANTIEERKLÄRUNG

DIESE GARANTIE GIBT IHNEN BESTIMMTE RECHTE UND MÖGLICHERWEISE VERFÜGEN SIE AUFGRUND DER GESETZE IHRES LANDES, IHRER PROVINZ ODER IHRES BUNDESLANDES ÜBER WEITERE RECHTE. IN EINIGEN LÄNDERN, PROVINZEN ODER BUNDESLÄNDERN SCHREIBT DAS VERBRAUCHERRECHT EINE MINDESTGARANTIEZEIT VOR. XIAOMI SCHLIESST IHRE WEITEREN RECHTE NICHT AUS, SCHRÄNKT SIE NICHT EIN UND SETZT SIE NICHT AUS, SOFERN DIES NICHT GESETZLICH ZULÄSSIG IST. UMFASSENDE INFORMATIONEN ZU IHREN RECHTEN FINDEN SIE IN DEN GESETZEN IHRES LANDES, IHRER PROVINZ ODER IHRES BUNDESLANDES.

1. EINGESCHRÄNKTE PRODUKTGARANTIE

Xiaomi garantiert Ihnen, dass Ihr Xiaomi-Produkt während der Garantiezeit bei normalem Gebrauch frei und bei Gebrauch in Übereinstimmung mit den Anweisungen des betreffenden Benutzerhandbuchs frei von Material- und Verarbeitungsfehlern ist.

Die gesetzlichen Gewährleistungsfristen und -bestimmungen ergeben sich aus den jeweiligen lokalen Gesetzen. Weitere Informationen zu den Garantieleistungen für Verbraucher finden Sie auf der Website von Xiaomi unter <https://www.mi.com/global/support/warranty>.

Xiaomi garantiert Ihnen als Erstkäufer, dass das Xiaomi-Produkt während des oben genannten Zeitraums bei normalem Gebrauch frei von Material- und Verarbeitungsfehlern ist.

Xiaomi garantiert nicht, dass das Produkt unterbrechungsfrei oder fehlerfrei funktioniert.

Xiaomi haftet nicht für Schäden, die aus der Nichteinhaltung der Anweisungen zur Verwendung des Produkts resultieren.

2. RECHTSMITTEL

Wenn ein Hardwarefehler festgestellt wird und Xiaomi eine gültige Reklamation innerhalb der Garantiezeit erhält, wird Xiaomi entweder (1) das Produkt unter Verwendung neuer oder überholter Ersatzteile kostenlos reparieren, (2) das Produkt ersetzen oder (3) den Kaufpreis des Produkts zurückerstatten, wobei

mögliche Versandkosten ausgeschlossen werden.

3. NUTZUNG DES GARANTIESERVICES

Um Garantieleistungen in Anspruch nehmen zu können, müssen Sie das Produkt in der Originalverpackung oder einer ähnlichen Verpackung, die das Produkt im gleichen Maße schützt, an die von Xiaomi angegebene Adresse senden. Wenn dies nicht durch anwendbares Recht untersagt ist, kann Xiaomi vor der Erbringung von Garantieleistungen die Vorlage von Kaufnachweise(n) und / oder eine Registrierung von Ihnen verlangen.

4. AUSSCHLÜSSE UND EINSCHRÄNKUNGEN

So weit nicht anders durch Xiaomi bestimmt, gilt diese eingeschränkte Garantie ausschließlich für das von oder für Xiaomi hergestellte Produkt, das durch das die Marken oder Handelsnamen oder das „Xiaomi“- bzw. „Mi“-Logo identifiziert werden kann.

Die Garantie beinhaltet keine (a) Schäden durch Naturereignisse oder höhere Gewalt, z. B. Blitzeinschläge, Tornados, Überschwemmungen, Feuer, Erdbeben oder andere äußere Ursachen; (b) Schäden durch Fahrlässigkeit; (c) Schäden durch kommerzielle Nutzung; (d) Schäden durch Änderungen oder Modifikationen an einem Teil des Produkts; (e) Schäden, die durch die gemeinsame Verwendung mit Produkten anderer Hersteller verursacht werden; (f) Schäden, die durch Unfall, Missbrauch oder Zweckentfremdung verursacht werden; (g) Schäden, die durch den Betrieb des Produkts im Widerspruch zur von Xiaomi beschriebenen zulässigen oder beabsichtigten Verwendung oder durch unzulässige Spannungs- oder Stromversorgung verursacht werden; (h) Schäden, die durch Serviceleistungen (einschließlich Upgrades und Erweiterungen) von Personen verursacht werden, die dafür nicht von Xiaomi autorisiert wurden. Es liegt in Ihrer Verantwortung, Daten, Software oder andere Materialien, die Sie auf dem Produkt gespeichert haben, zu sichern. Es ist wahrscheinlich, dass Daten, Software oder andere Materialien bei Inanspruchnahme des Garantieservices verloren gehen oder Geräte neu formatiert werden und Xiaomi

GARANTIEERKLÄRUNG

übernimmt keine Haftung für solche Schäden oder Verluste.

Wiederverkäufer, Agenten oder Mitarbeiter von Xiaomi sind nicht berechtigt, Änderungen, Erweiterungen oder Ergänzungen hinsichtlich dieser eingeschränkten Garantie vorzunehmen. Sollte eine Bestimmung rechtswidrig oder nicht durchsetzbar sein, wird die Rechtmäßigkeit oder Durchsetzbarkeit der übrigen Bestimmungen davon nicht berührt oder beeinträchtigt.

Sofern dies nicht gesetzlich verboten oder anderweitig von Xiaomi versprochen wurde, ist der Kundendienst auf das Land oder die Region des ursprünglichen Kaufs beschränkt.

Produkte, die nicht ordnungsgemäß eingeführt wurden und/oder nicht ordnungsgemäß von Xiaomi hergestellt wurden und/oder nicht ordnungsgemäß von Xiaomi oder einem offiziellen Händler von Xiaomi erworben wurden, fallen nicht unter diese Garantie. Gemäß geltendem Recht können Garantieforderungen gegen Einzelhändler geltend gemacht werden, die das Produkt trotz Ermangelung gegenseitiger Vertriebsvereinbarungen in Umlauf gebracht haben. In solchen Fällen ermutigt Sie Xiaomi, den Händler zu kontaktieren, bei dem Sie das Produkt gekauft haben.

Diese Garantieerklärung ist nicht auf Hong Kong und Taiwan anwendbar.

5. STILLSCHWEIGENDE GARANTIE

Soweit durch geltendes Recht zulässig, sind alle stillschweigend begründeten Garantien (einschließlich der Garantie der Gebrauchstauglichkeit oder der Eignung für einen bestimmten Zweck) zeitlich beschränkt und gelten maximal für die Dauer dieser eingeschränkten Garantie. In einigen Ländern ist die Beschränkung der Dauer stillschweigender Garantien nicht zulässig, sodass die o. g. Beschränkung auf Sie nicht zutrifft, wenn Sie Verbraucher in einem dieser Länder sind.

6. SCHADENSBECHRÄNKUNG

Soweit durch geltendes Recht zulässig, haftet Xiaomi nicht für zufällige oder

indirekte Schäden, Neben- oder Folgeschäden oder besondere Schadensfolgen einschließlich, aber nicht beschränkt auf, entgangenen Gewinnen oder Einnahmen sowie Datenverluste und Schäden, die aus einer Verletzung einer ausdrücklichen oder stillschweigenden Garantie- oder anderweitigen Bedingung oder aus einer anderen rechtlichen Grundlage resultieren, selbst wenn Xiaomi auf die Möglichkeit solcher Schäden hingewiesen wurde. In einigen Ländern sind Ausschluss oder Beschränkung der Haftung für indirekte oder Folgeschäden sowie besondere Schadensfolgen nicht zulässig, sodass die o. g. Beschränkung auf Sie evtl. nicht zutrifft.

7. KONTAKT XIAOMI

Kontaktinformationen finden Sie auf unserer Website: <https://www.mi.com/global/support/warranty>

Der Kundendienst kann durch jede Person im autorisierten Servicenetz von Xiaomi erbracht werden, durch die autorisierten Händler von Xiaomi oder durch den Endverkäufer, der die Produkte an Sie verkauft hat. Bei Fragen Sie sich bitte an die entsprechende von Xiaomi angegebene Person.

Veiligheidsinstructies

Lees vóór gebruik deze handleiding zorgvuldig door en bewaar deze om later te kunnen raadplegen.

Dit product is uitsluitend bedoeld voor het reinigen van vloeren in thuisomgevingen. Niet buiten gebruiken, niet gebruiken op oppervlakken zonder vloer of in een commerciële of industriële omgevingen.

Gebruiksbeperkingen

- Dit apparaat kan worden gebruikt door kinderen van 8 jaar en ouder en door personen met een fysieke, zintuiglijke of mentale beperking of gebrek aan ervaring en kennis, mits ze onder toezicht staan of instructies hebben ontvangen met betrekking tot het veilige gebruik van het apparaat en de gevaren hiervan begrijpen. Kinderen mogen niet met het apparaat spelen. Het apparaat mag niet worden schoongemaakt of onderhouden door kinderen tenzij ze onder toezicht staan.
- Dit apparaat is niet bedoeld voor gebruik door mensen (waaronder kinderen) met een fysieke, zintuiglijke, of mentale handicap, of gebrek aan ervaring en kennis, tenzij ze onder toezicht staan van of instructies hebben gekregen over het gebruik van het apparaat door een persoon die verantwoordelijk is voor hun veiligheid.
- Kinderen moeten onder toezicht staan om ervoor te zorgen dat ze niet met het apparaat spelen.
- Dit apparaat bevat batterijen die alleen door bekwame personen mogen worden vervangen.
- Als de snoer-set is beschadigd, moet deze worden vervangen door een speciale snoer-set die verkrijgbaar is bij de fabrikant of diens servicedealer.
- Wanneer de oplader of batterij beschadigd raakt, moet deze worden vervangen door een origineel onderdeel dat is aangeschaft bij de fabrikant of de aftersalesserviceafdeling.
- Zorg dat het apparaat niet over het netsnoer kan bewegen, omdat dit gevaarlijk is.
- Houd haar, loszittende kleding, vingers en andere lichaamsdelen uit de buurt van openingen en bewegende delen.
- Gebruik de robotstofzuiger niet om brandende stoffen op te zuigen.
- Plaats geen kinderen, huisdieren of willekeurige voorwerpen op de robotstofzuiger terwijl deze stilstaat of beweegt.
- Gebruik de robotstofzuiger niet in een ruimte die zich boven de begane grond bevindt, zoals een zolder, een open balkon, of bovenop meubels, tenzij er een beschermende barrière aanwezig is.
- Gebruik de robotstofzuiger niet in een omgevingstemperatuur boven 40 °C of onder 0 °C of op een vloer met vloeistoffen of kleverige substanties.
- Raap eventuele kabels op van de vloer voordat u de robotstofzuiger gebruikt om te voorkomen dat deze tijdens het schoonmaken worden meegesleept.
- Raap breekbare of losse voorwerpen, zoals vazen of plastic zakken, op van de vloer om te voorkomen dat de robotstofzuiger hierdoor wordt gehinderd of ertegenaan stoot en schade veroorzaakt.
- Gebruik de dweilmodus niet op tapijten. Stel virtuele wanden of afgeschermd zones in om tapijtoppervlakken uit te sluiten voor dweiltaken.
- Zorg ervoor dat de robotstofzuiger geen harde of scherpe voorwerpen kan opzuigen, zoals bouwmaterialen, glas of spijkers.
- Schakel de stroomvoorziening uit en haal de stekker uit het stopcontact voordat u de robotstofzuiger en het multifunctioneel station reinigt en onderhoudt.
- Plaats de robotstofzuiger niet ondersteboven. De behuizing van de laserradar mag nooit de grond raken.
- Pak de robotstofzuiger niet op aan het deksel van de laserradar.
- Zorg ervoor dat de robotstofzuiger tijdens het transport is uitgeschakeld en plaats deze, indien mogelijk, in de originele verpakking.
- Veeg de robotstofzuiger en het multifunctioneel station niet af met een natte doek of spoel deze niet af met een vloeistof. Na het reinigen van afwasbare onderdelen moet u ze goed laten drogen voordat u ze installeert voor gebruik.

- Sleep de robotstofzuiger niet uit het multifunctioneel station tijdens het reinigen van de dweilopzetstukken in het multifunctioneel station om schade te voorkomen.
- Gebruik dit product uitsluitend zoals aangegeven in de gebruikershandleiding. De gebruiker is zelf verantwoordelijk voor enig verlies of enige schade als gevolg van het verkeerd gebruiken van dit product.
- VOORZICHTIG: Om gevaar door onbedoeld resetten van de thermische beveiliging te voorkomen, mag dit apparaat niet via een extern schakelapparaat, zoals een timer, van stroom worden voorzien of worden aangesloten op een circuit dat regelmatig door het nutsbedrijf wordt in- en uitgeschakeld.
- Als u het gesproken bericht 'Netwerk verbonden' hoort, heeft het apparaat verbinding gemaakt met het netwerk en de SSID en het wachtwoord van de wifi opgeslagen. De informatie wordt gebruikt voor netwerkgerelateerde diensten en voor de verwerking van persoonlijke informatie moet worden doorverwezen naar het Privacybeleid.
- Een uitgebreide elektronische handleiding vindt u op www.mi.com/global/support/user-guide

Batterijen en opladen

- Gebruik geen batterijen, snoer-set of multifunctioneel stations van derden. De robotstofzuiger kan alleen worden gebruikt met het multifunctioneel station van het model OV42-JZGL.
- Dit apparaat bevat batterijen die alleen door bekwame personen mogen worden vervangen.
- Probeer de batterijen of het multifunctioneel station niet zelf te demonteren, te repareren of aan te passen.
- Gebruik geen natte doek of natte handen om de oplaadcontacten van het multifunctioneel station af te vegen of schoon te maken.
- Plaats het multifunctioneel station niet in de buurt van een warmtebron, zoals een radiator.
- Oude batterijen moeten op de juiste manier worden afgevoerd. Gebruikte batterijen moeten worden weggegooid bij een professionele recyclingfaciliteit.
- Wanneer de robotstofzuiger gedurende langere tijd niet wordt gebruikt, moet u deze volledig opladen, vervolgens uitschakelen en op een koele, droge plaats bewaren. Laad de robotstofzuiger minstens eens in de 3 maanden op om overmatige ontlading van de batterij te voorkomen.
- Stel het apparaat of de batterij niet bloot aan buitensporige temperaturen.
- Laad geen niet-oplaadbare batterijen op.
- Gebruikers hoeven niets te doen om de frequentie van de stroomvoorziening te laten schakelen tussen 50 Hz en 60 Hz; het product kan zichzelf aanpassen aan zowel 50 Hz als 60 Hz.
- Houd er rekening mee dat er een risico bestaat dat metalen voorwerpen kortsluiting veroorzaken in de aansluitingen van het op batterijen werkende apparaat of in de batterij zelf.
- Beschadig de batterij niet wanneer u deze verwijdt, om kortsluiting of het lekken van vloeistof te voorkomen. Als de batterij lekt, zorg er dan voor dat de vloeistof niet in aanraking komt met uw huid of kleding en veeg deze onmiddellijk weg met een droge doek. Stuur de batterij vervolgens naar een geschikt recyclingbedrijf of het aangewezen aftersales serviceteam om deze op de juiste manier weg te gooien.

Veiligheidsinformatie over de laser

De lasersensor in dit product voldoet aan de norm IEC 60825-1:2014 en EN 60825-1:2014/A11:2021 voor laserproducten van klasse 1. Vermijd direct oogcontact tijdens het gebruik.

LASERPRODUCT VAN KLASSE 1

LASERPRODUCT VOOR CONSUMENTEN

EN 50689:2021

Milieumelding

- De ingebouwde lithiumionbatterijen van deze robotstofzuiger bevatten chemicaliën die het milieu kunnen vervuilen.
- Vraag een professional om de batterijen te verwijderen voordat u het product weggooit en lever ze in bij de juiste recyclingfaciliteit.
- De batterij moet uit het apparaat worden verwijderd voordat het apparaat wordt weggegooid.
- De stekker van het apparaat moet uit het stopcontact worden verwijderd wanneer de batterij wordt verwijderd.
- De batterij moet op een veilige manier worden weggegooid.

Stappen voor het verwijderen van de batterijen

De informatie is alleen van toepassing op het afvoeren van dit product en is geen onderdeel van de normale gebruiksinstructies.

1. Houd de robotstofzuiger uit de buurt van het multifunctioneel station en laat het apparaat bewegen tot het batterijniveau te laag is om door te gaan met schoonmaken.
2. Schakel de robotstofzuiger uit.
3. Verwijder de onderkant van de behuizing van de robotstofzuiger.
4. Druk de clips omlaag en trek de connectoren van de batterijen naar buiten om de batterijen te verwijderen.

VOORZICHTIG:

- Zorg ervoor dat de batterij leeg is en dat de robotstofzuiger ver verwijderd is van het multifunctioneel station voordat u de batterij verwijdert.
- Verwijder het hele batterijpakket en zorg dat u de behuizing van het batterijpakket niet beschadigt om kortsluiting of het lekken van schadelijke stoffen te voorkomen.
- Als u in fysiek contact komt met enige substantie die uit de batterijen lekt, spoel dan direct af met voldoende water en zoek direct medische hulp.



Uitsluitend voor gebruik binnenshuis.



Lees de instructies vóór gebruik.

Productoverzicht

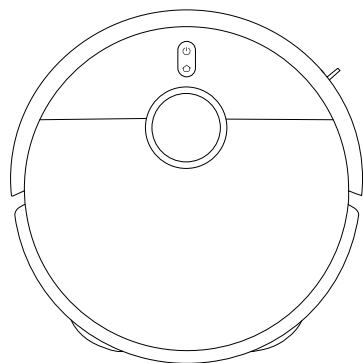

Robotstofzuiger

Vooraf geïnstalleerd op de robotstofzuiger

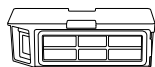

Stofcompartiment



Filter
Vooraf geïnstalleerd op
het stofcompartiment



Borstel

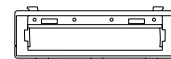

Borstelklep



Dweilopzetstukhouder × 2
(met vooraf geïnstalleerd
dweilopzetstuk × 2)

Andere accessoires



Zijborstel

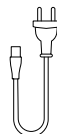

Snoer-set



Handleiding voor
afbeeldingen



Gebruikershandleiding



Garantieverklaring



Snelstartgids

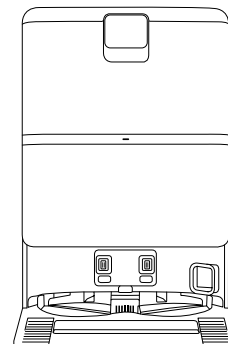

Multifunctioneel station
(met vooraf geïnstalleerd schoonwaterreservoir,
vuilwaterreservoir, wegwerpzak en vuilwaterfilter)

Opmerking: Afbeeldingen van het product, accessoires en UI in de gebruikershandleiding zijn alleen ter referentie. Het daadwerkelijke product en de functionaliteit kunnen variëren door productverbeteringen.

Productoverzicht

Robotstofzuiger

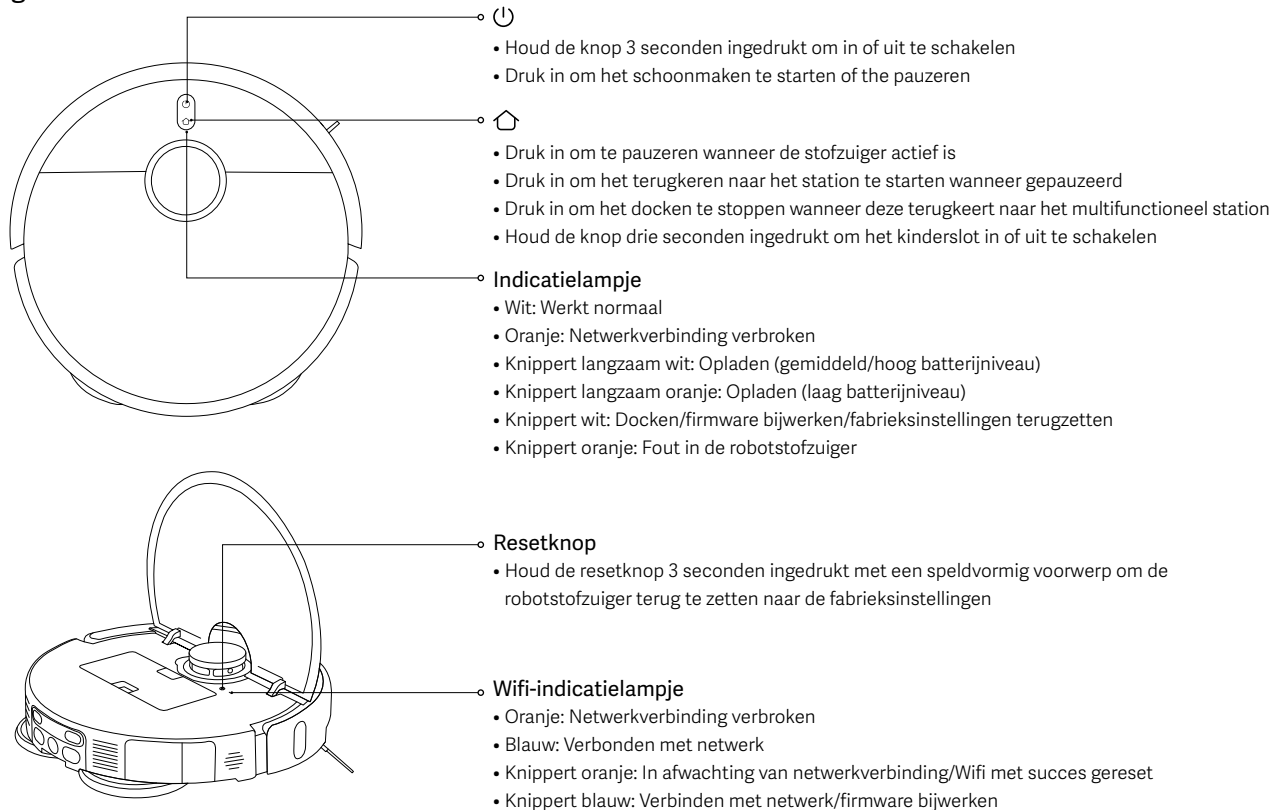

Productoverzicht

Robotstofzuiger

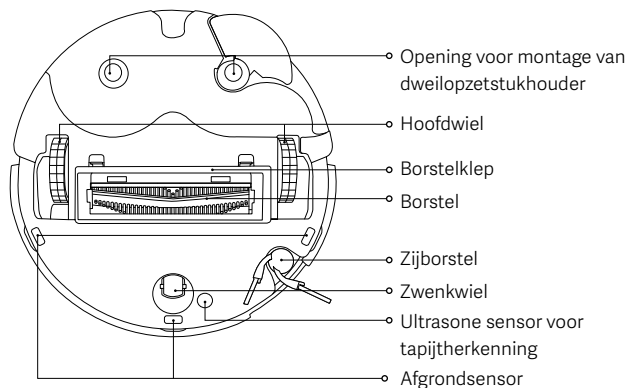
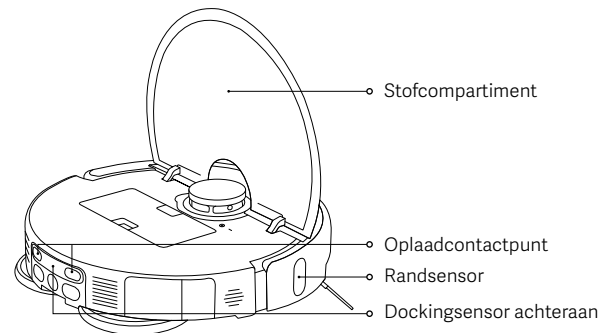
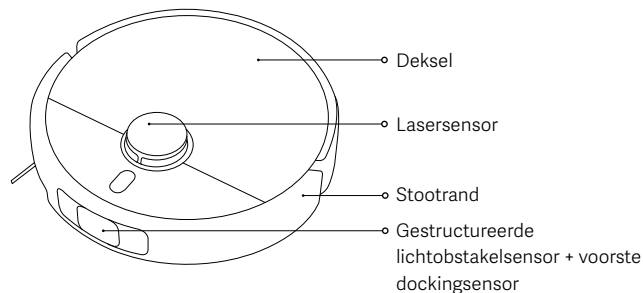

Stofcompartiment

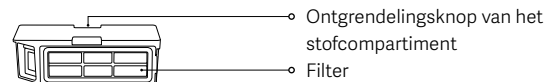

Opmerking: Voor alle schoonmaakmodi moet het stofcompartiment geïnstalleerd worden. Anders kan de robotstofzuiger niet starten.

Dweilopzetstuk eenheid

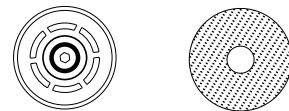

Dweilopzetstukhouder Dweilopzetstuk

Productoverzicht

Multifunctioneel station

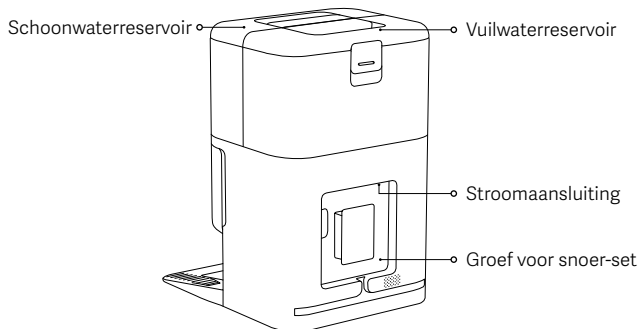
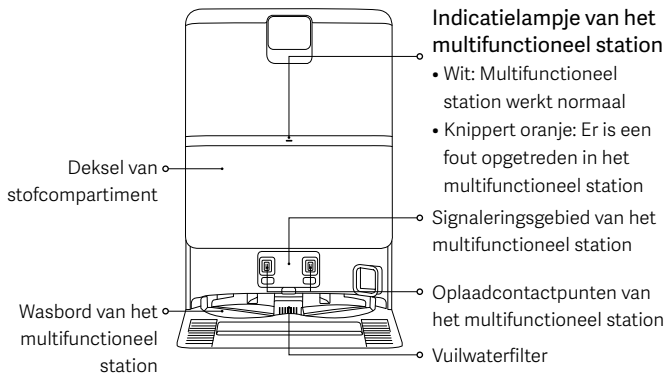

Vóór gebruik

Verwijderen en installeren

- Verwijder de beschermende strips aan beide kanten van de robotstofzuiger.
- Installeer de zijborstel zoals afgebeeld. Deze zijn correct geïnstalleerd als u een "klik" hoort.

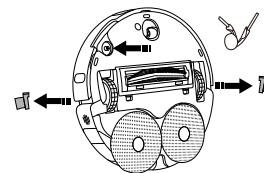

Het multifunctioneel station plaatsen

- Plaats het multifunctioneel station tegen een muur op een vlakke en harde vloer, zoals een houten of tegelvloer. Zorg ervoor dat het multifunctioneel station zich in een gebied bevindt met een goed Wifi-sigitaal in de buurt van een stopcontact.
- Zorg voor een ruimte met een lengte, hoogte en breedte van meer dan respectievelijk 1,25 m, 1 m en 0,5 m.

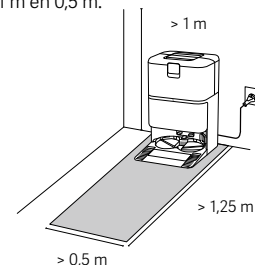

Opmerkingen:

- Plaats het multifunctioneel station niet in een gebied met direct zonlicht of waar andere voorwerpen het signaalgebied kunnen blokkeren. Dit kan ervoor zorgen dat de robotstofzuiger niet terug kan keren naar het multifunctioneel station.
- Plaats geen items rondom het multifunctioneel station.
- Installeer het schoonwaterreservoir en vuilwaterreservoir op hun plaats

Vóór gebruik

Stroom aansluiten op het multifunctioneel station en de robotstofzuiger opladen

- Steek de snoer-set in de stroomaansluiting en sluit deze aan op een stroomvoorziening.
- Plaats de robotstofzuiger op het multifunctioneel station en zorg ervoor dat de oplaadcontacten goed uitgelijnd zijn. De robotstofzuiger zal dan piepen.



Opmerkingen:

- Berg de overtollig snoer-set op in de daarvoor bestemde gleuf om te voorkomen dat het multifunctioneel station verschuift of dat de stroomvoorziening verloren gaat omdat de snoer-set wordt meegeesleept.
- Om optimale prestaties van de batterij te garanderen, dient u de batterij volledig op te laden voordat u het product voor de eerste keer gebruikt.
- Wanneer de robotstofzuiger niet kan worden ingeschakeld als gevolg van een laag batterijniveau, plaats deze direct op het multifunctioneel station om op te laden.
- De robotstofzuiger wordt automatisch ingeschakeld wanneer deze contact maakt met het multifunctioneel station en kan niet worden uitgeschakeld tijdens het opladen.
- De indicatielampjes op zowel de robotstofzuiger als het multifunctioneel station gaan 10 minuten nadat de robotstofzuiger volledig is opgeladen gelijkijdig uit.
- Wanneer u de robotstofzuiger voor de eerste keer gebruikt, volg dan de aanwijzingen in de app om snel een plattegrond te maken. Het wordt aanbevolen om de robotstofzuiger gedurende het hele proces te volgen om items op te ruimen die de werking van de robotstofzuiger kunnen beïnvloeden.
- Zorg ervoor dat de robotstofzuiger vanaf het multifunctioneel station begint, zodat een nauwkeurige plattegrond wordt gemaakt.
- Als de robotstofzuiger in sommige gebieden vast kan komen te zitten of het oppervlak van het meubilair kan bekrassen, kunt u in de app afgeschermd zones instellen om te voorkomen dat de robotstofzuiger deze gebieden betreft.

Hoe te gebruiken

Verbinding maken met de Xiaomi Home-app

Dit product kan gebruikt worden met de Xiaomi Home-app. Gebruik de Xiaomi Home-app om uw apparaat te bedienen en met andere slimme thuistoestellen te communiceren.

- Scan de QR-code om de app te downloaden en installeren. U wordt doorverwezen naar de pagina voor verbindinginstellingen als de app al is geïnstalleerd. Of zoek "Xiaomi Home" in de app store om deze te downloaden en te installeren.
- Open de Xiaomi Home-app, tik rechtsboven op "+" en volg de aanwijzingen om uw apparaat toe te voegen.



F834536A

Opmerkingen:

- Alleen Wifi-netwerken met een frequentie van 2,4 GHz worden ondersteund.
- De versie van de app kan zijn geüpdatet, volg de instructies van de huidige app-versie.
- Wanneer de robotstofzuiger succesvol verbinding maakt met de Xiaomi Home-app, maakt deze succesvol verbinding met het netwerk. U kunt de Wifi resetten om het los te koppelen van het netwerk.

| Probleem | Oplossing |
|--|---|
| De robotstofzuiger kan geen verbinding maken met Wifi. | <ul style="list-style-type: none">• Controleer of het wachtwoord van de Wifi correct is.• De robotstofzuiger ondersteunt de 5 GHz-netwerkfrequentieband niet. Sluit deze aan op een 2,4 GHz-netwerk.• Er is iets mis met de Wifi-verbinding. Reset de Wifi en download de laatste versie van de Xiaomi Home-app. Probeer vervolgens opnieuw verbinding te maken.• Zorg ervoor dat de robotstofzuiger zich in een ruimte met een sterk Wifi-sigitaal bevindt, reset vervolgens de Wifi en verbind deze opnieuw met het netwerk. |

Hoe te gebruiken

Wifi resetten

- Houd de knoppen (U) en (H) 7 seconden ingedrukt als de robotstofzuiger is ingeschakeld totdat u een spraakbericht hoort. De Wifi is met succes gereset als het indicatielampje oranje knippert.
- Reset de Wifi-verbinding wanneer de robotstofzuiger losgekoppeld moet worden van het netwerk of als het netwerk gewijzigd moet worden.

Fabrieksinstellingen herstellen

Gebruik een speldvormig voorwerp om de resetknop 3 seconden ingedrukt te houden totdat u een spraakbericht hoort. De fabrieksinstellingen van de robotstofzuiger worden teruggezet.

Opmerking: Als er zich een probleem voordoet, probeer dan eerst de robotstofzuiger opnieuw op te starten. Als het probleem zich blijft voordoen na het opnieuw opstarten, zet dan de fabrieksinstellingen van de stofzuiger terug.

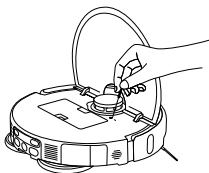

Accessoires voor de gewenste modus installeren

Stofzuigmodus (het stofcompartiment moet geïnstalleerd zijn):

Open het deksel van de robotstofzuiger en installeer het stofcompartiment goed.

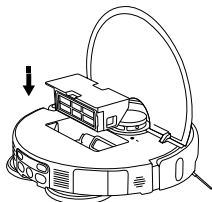

Opmerking: Maak het stofcompartiment en de filter regelmatig schoon om te voorkomen dat de stofzuiger minder goed werkt.

Stofzuig- en dweilmodus (het stofcompartiment, dweilopzetstukkenheid, schoonwaterreservoir en vuilwaterreservoir moeten geïnstalleerd zijn)

1. Installeer het dweilopzetstuk zoals afgebeeld totdat u een klik hoort.

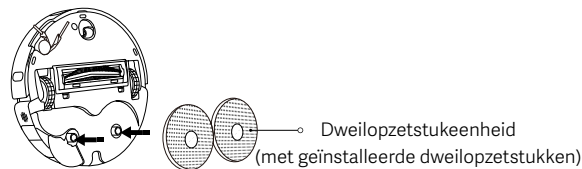

2. Vul het schoonwaterreservoir met schoon water tot aan de maximumwaterpeilmkering. Voeg geen reinigings- of ontsmettingsmiddel aan het waterreservoir toe.

VOORZICHTIG: Door reinigings- of ontsmettingsmiddelen toe te voegen, kunt u de productfuncties beïnvloeden en het apparaat beschadigen.

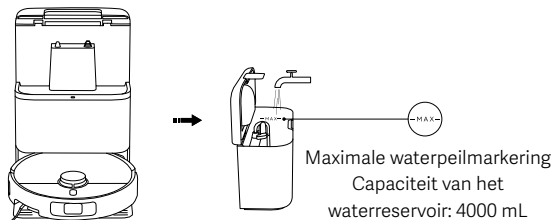

Opmerkingen:

- Giet geen heet water in het schoonwaterreservoir of het vuilwaterreservoir, omdat ze daardoor vervormd kunnen raken.
- De functies van robotstofzuigers worden getest voordat zij de fabriek verlaten. Het is dus mogelijk dat er waterresten in de robotstofzuiger aanwezig zijn. Dit is normaal.

Hoe te gebruiken

De robotstofzuiger starten



Druk op de  knop om te beginnen met stofzuigen en dweilen.

Opmerkingen:

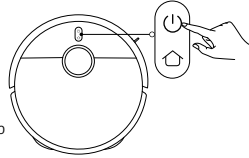
- Stel virtuele wanden of afgeschermd zones in om tapijtopervlakken uit te sluiten voor dweiltaken.
- Als de vloer te nat is, ruim dan eerst het overtollige water op voordat u de stofzuig- of dweilfunctie gebruikt.



In-/uitschakelen

- Houd de knop  drie seconden ingedrukt om de robotstofzuiger aan te zetten. Het indicatielampje zal gaan branden.
- Wanneer de robotstofzuiger in de pauzestand staat en niet wordt opgeladen, houd de knop  drie seconden ingedrukt om deze uit te schakelen.

Opmerking: Wanneer de robotstofzuiger wordt opgeladen, wordt deze automatisch ingeschakeld en kan deze niet worden uitgeschakeld.

Pauzeren

Druk, terwijl de robotstofzuiger in werking is, op een willekeurige knop op de robotstofzuiger om deze te pauzeren. Druk vervolgens op de knop  om verder te gaan met schoonmaken.

Opmerking: Til of verplaats de robotstofzuiger niet als hij zich in de pauzestand bevindt. Anders kunnen er positioneringsfouten optreden die ervoor kunnen zorgen dat de robotstofzuiger niet terugkeert naar het multifunctioneel station of dat de plattgrond verloren gaat.

Slaapstand

- De robotstofzuiger gaat na 10 minuten pauze in de slaapstand.
- In de slaapstand gaat het indicatielampje van de robotstofzuiger uit. Druk op een willekeurige knop om de stofzuiger uit de slaapstand te halen.

Opmerkingen:

- De robotstofzuiger gaat niet in de slaapstand wanneer deze op het multifunctioneel station is geplaatst.
- De robotstofzuiger wordt automatisch uitgeschakeld nadat deze 6 uur in de slaapstand heeft gestaan.

Kinderslot

Houd de knop  3 seconden ingedrukt tijdens het opladen of pauzeren om de kinderslotfunctie in of uit te schakelen.

De dweilopzetstukken reinigen

- Tijdens het stofzuigen en dweilen hervat de robotstofzuiger zijn taak nadat deze automatisch is teruggekeerd naar het multifunctioneel station om de dweilopzetstukken te reinigen.
- De robotstofzuiger keert automatisch terug naar het multifunctioneel station om de dweilopzetstukken te reinigen na het stofzuigen en dweilen. Zodra het schoonmaken klaar is, droogt de robotstofzuiger de dweilopzetstukken en begint met opladen.
- Wanneer de robotstofzuiger in de stand-bymodus op het multifunctioneel station gaat, selecteert u Dweilopzetstuk reinigen in de Xiaomi Home-app om te beginnen met het reinigen van de dweilopzetstukken. Zodra het schoonmaken klaar is, start het multifunctioneel station automatisch met het drogen van de dweilopzetstukken en het opladen van de robotstofzuiger.

Opmerking: De dweilopzetstukken worden niet gereinigd als een van de volgende omstandigheden zich voordoet: stroomuitval naar het multifunctioneel station, robotstofzuiger niet geplaatst op het multifunctioneel station, leeg schoonwaterreservoir, vol vuilwaterreservoir of waterreservoir is niet correct geïnstalleerd.

Stof legen

Het multifunctioneel station begint automatisch met het legen van stof zodra de robotstofzuiger na een schoonmaaktak weer wordt opgeladen.

Opmerkingen:

- Het multifunctioneel station leegt niet automatisch het stof als deze functie is uitgeschakeld in de app.
- Het multifunctioneel station zal het stof legen op de frequentie die is ingesteld in de app.

Het schoonmaken hervatten

De robotstofzuiger keert automatisch terug naar het multifunctioneel station om te worden opgeladen als de batterij bijna leeg is tijdens een schoonmaaktak. De robotstofzuiger hervat vervolgens de schoonmaakbeurt waar deze is gebleven wanneer deze voldoende is opgeladen.

Verzorging en onderhoud

Het vuilwaterfilter reinigen

- Verwijder het vuilwaterfilter en maak het grondig schoon en verwijder al het haar en vuil.
- Plaats na het reinigen het vuilwaterfilter correct terug.

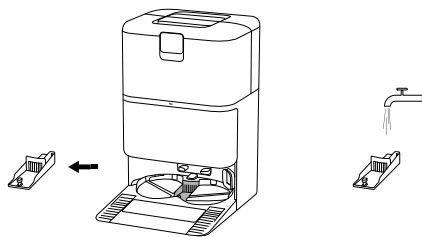

Het wasbord van het multifunctioneel station reinigen

Schakel de ondersteunde reiniging van het multifunctioneel station in de app in en volg de instructies om het reinigen te voltooien.

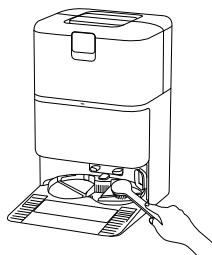

Opmerkingen:

- Zorg ervoor dat de robotstofzuiger op het multifunctioneel station staat.
- Kantel het multifunctioneel station tijdens dagelijks gebruik of reiniging niet. Mocht er water in de wasbord van het multifunctioneel station blijven zitten, veeg dit dan droog met een doek.

Het vuilwaterreservoir reinigen

Verwijder en reinig het vuilwaterreservoir zo snel mogelijk nadat de dweilopzetstukken zijn schoongemaakt. Dit voorkomt nare geurtjes en schimmelvorming.

Opmerking: Zowel de vlotter in het schoonwaterreservoir als de vlotterbal in het vuilwaterreservoir zijn beweegbare onderdelen. Gebruik niet teveel kracht om schade te voorkomen.

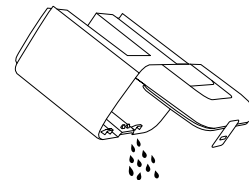

De wegwerpzak vervangen

1. Open het deksel van het stofcompartiment, verwijder de gebruikte wegwerpzak en plaats een nieuwe wegwerpzak goed terug.
2. Plaats het deksel van het stofcompartiment weer terug op zijn plaats. Druk stevig aan totdat u een klik hoort om ervoor te zorgen dat het goed geïnstalleerd is.

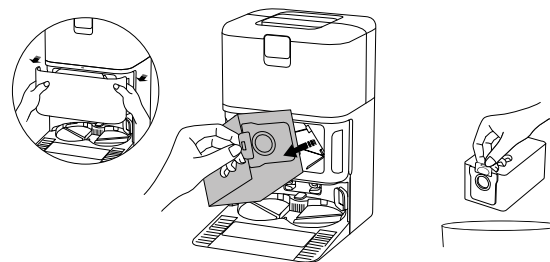

Opmerking: Door de handgreep omhoog te trekken wordt de wegwerpzak verzegeld, zodat er geen stof of vuil uit kan komen.

Verzorging en onderhoud

Het stofcompartiment en filter reinigen

1. Open het deksel van de robotstofzuiger en druk op de ontgrendelingsknop van het stofcompartiment om het stofcompartiment te verwijderen uit de robotstofzuiger.

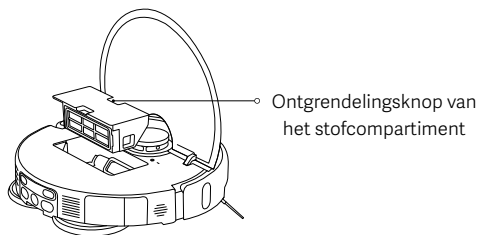

2. Neem het filter eruit zoals afgebeeld, verwijder het vuil uit het stofcompartiment en maak het filter schoon. Spoel vervolgens indien nodig het stofcompartiment en filter af met schoon water en maak deze droog alvorens deze opnieuw te installeren.

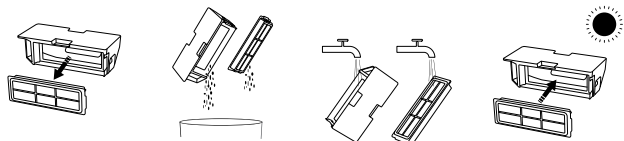

Opmerkingen:

- Probeer het filter niet met een borstel of met de vingers schoon te maken.
- Veelvuldig spoelen wordt niet aanbevolen, anders kan het filter beschadigd raken.
- Gebruik alleen schoon water om het stofcompartiment en het filter te reinigen. Gebruik geen reinigingsmiddel.

Het dweilopzetstuk reinigen

- Verwijder het dweilopzetstuk uit de houder, maak het schoon en droog het vervolgens.

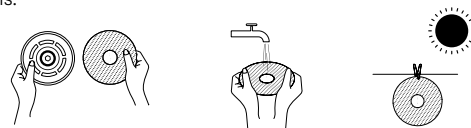

De zijborstel en het zwenkwiel schoonmaken

1. Draai de robotstofzuiger om en trek de zijborstel en het zwenkwiel omhoog.
2. Verwijder haar of rommel die mogelijk vast is komen te zitten in de zijborstel en het zwenkwiel.
3. Plaats de zijborstel en het zwenkwiel terug.

Opmerking: Plaats de zijborstel en het zwenkwiel meteen na het schoonmaken terug.

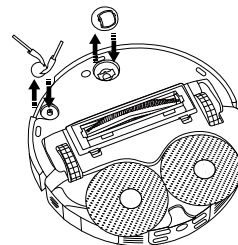

Verzorging en onderhoud

De borstel schoonmaken

1. Draai de robotstofzuiger ondersteboven en knijp de twee clips samen om de borstelklep te verwijderen
2. Verwijder de borstel en trek de verwijderbare eindkap eruit om het vuil te verwijderen.
3. Plaats na het reinigen de verwijderbare eindkap, de borstel en de borstelklep in de juiste volgorde terug. De borstelklep is op zijn plaats geïnstalleerd wanneer u een "klik" hoort.

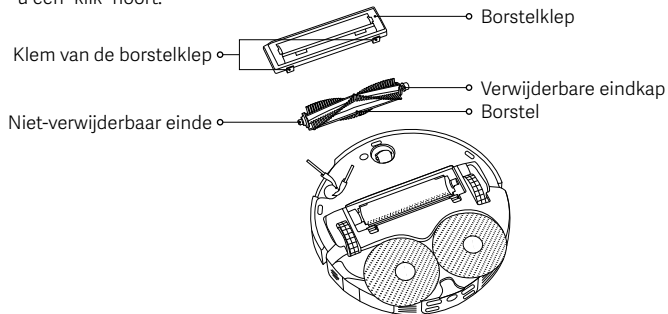

De kamborstel reinigen

1. Wrik de kamborstel met een gereedschap uit de clips en verwijder deze zoals afgebeeld.
2. Maak de kamborstel schoon en plaats deze terug nadat deze goed droog is gemaakt.

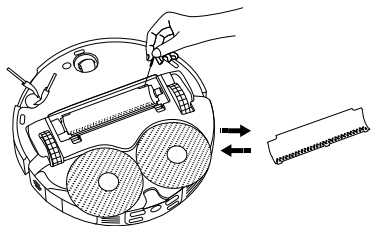

Sensoren en oplaadcontactpunten reinigen

Maak de sensoren en oplaadcontacten regelmatig schoon met een zachte, droge doek.

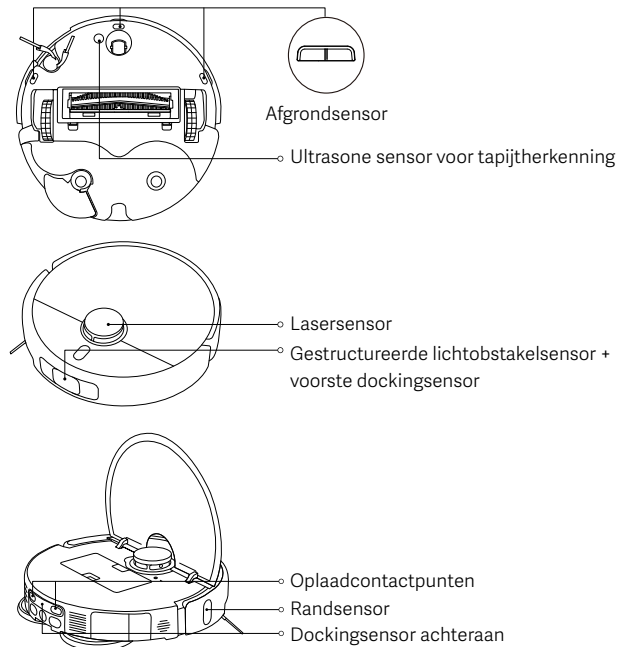

Opmerking: Gebruik geen schoonmaakmiddelen, aerosol-schoonmaakmiddel of andere chemische schoonmaakproducten om de sensoren en oplaadcontactpunten te reinigen.

Verzorging en onderhoud

| Onderdelen | Onderhoudsfrequentie | Vervangingsfrequentie |
|---|-----------------------|-------------------------------------|
| Zijborstel | Om de 2 weken | 3–6 maanden |
| Borstel | | 6–12 maanden |
| Filter | | 3–6 maanden |
| Borstelklep | / | 3–6 maanden (of bij slijtage) |
| Dweilopzetstuk | / | 1–3 maanden (of bij slijtage) |
| Wegwerpzak | / | 2,5 maanden (of wanneer het vol is) |
| Stofcompartiment | Reinigen indien nodig | / |
| Schoonwaterreservoir | Om de 2 weken | |
| Vuilwaterreservoir | Na elk gebruik | |
| Vuilwaterfilter | Iedere maand | |
| Wasbord van het multifunctioneel station | | |
| Zwenkwiel | | |
| Lasersensor | | |
| Randsensor | | |
| Gestructureerde lichtobstakelsensor + voorste dockingsensor | | |
| Afgrondsensoren | | |

| Onderdelen | Onderhoudsfrequentie | Vervangingsfrequentie |
|--|----------------------|-----------------------|
| Dockingsensor achteraan | Iedere maand | / |
| Ultrasone sensor voor tapijtherkenning | | |
| Oplaadcontactpunten | | |
| Robotstofzuiger | | |
| Multifunctioneel station | | |
| Oplaadcontactpunten van het multifunctioneel station | | |
| Signaleringsgebied van het multifunctioneel station | | |

Opmerkingen:

- De vervangingsfrequentie dient alleen ter referentie. Als een onderdeel is beschadigd, moet het onmiddellijk worden vervangen om efficiënt schoonmaken te garanderen.
- Als u de robotstofzuiger wilt verplaatsen of verzenden, leegt u eerst het schoonwaterreservoir en het vuilwaterreservoir om schade tijdens het transport te voorkomen.

Veelvoorkomende problemen

| Probleem | Mogelijke oorzaken en oplossingen |
|--|--|
| De robotstofzuiger kan niet worden ingeschakeld noch begint deze met schoonmaken. | De batterij is bijna leeg. Laad de robotstofzuiger op en probeer het vervolgens opnieuw. |
| De robotstofzuiger kan niet terugkeren naar het multifunctioneel station om op te laden. | Er bevinden zich te veel obstakels rond het multifunctioneel station. Plaats het multifunctioneel station op een meer open plek. De robotstofzuiger is te ver verwijderd van het multifunctioneel station. Plaats deze dichterbij het multifunctioneel station en probeer het opnieuw. |
| De robotstofzuiger gedraagt zich vreemd. | Schakel de robotstofzuiger uit en start deze opnieuw. |
| De robotstofzuiger maakt vreemde geluiden tijdens het schoonmaken. | Mogelijk is er een vreemd voorwerp vast komen te zitten in de borstel, de zijborstel of een van de hoofdwielen. Schakel de robotstofzuiger uit en verwijder al het vuil. |
| De robotstofzuiger maakt niet meer efficiënt schoon of laat stof achter. | Het stofcompartiment is vol. Maak het schoon. Als de wegwerpzak vol is, moet u deze op tijd vervangen. Het filter is verstopt, maak het schoon. Er zit een vreemd voorwerp vast in de borstel. Maak de borstel schoon. |
| De robotstofzuiger is offline of kan geen verbinding maken met de Xiaomi Home-app. | Het Wifi-sigitaal is zwak. Zorg ervoor dat de robotstofzuiger en het multifunctioneel station zich in een gebied met een goed Wifi-sigitaal bevinden. Er is iets mis met de Wifi-verbinding. Reset de Wifi van de robotstofzuiger en download de laatste versie van de Xiaomi Home-app. Probeer vervolgens opnieuw verbinding te maken. |

| Probleem | Mogelijke oorzaken en oplossingen |
|--|--|
| De robotstofzuiger gaat niet verder met de schoonmaaktaak. | Zorg dat de robotstofzuiger niet in niet storenmodus staat, waardoor de robotstofzuiger de schoonmaakbeurt niet zal hervatten. De schoonmaakbeurt wordt niet hervat als de robotstofzuiger teruggekeerd is naar het multifunctioneel station om op te laden met de knop of in de Xiaomi Home-app of met de hand. |
| De robotstofzuiger laadt niet op. | Zorg ervoor dat er voldoende open ruimte is rondom het multifunctioneel station en dat de oplaadcontacten vrij zijn van stof en ander vuil. De omgevingstemperatuur is te hoog of te laag. Zorg ervoor dat de temperatuur tussen de 0 °C en 40 °C ligt en laad vervolgens opnieuw op. |
| De robotstofzuiger voert de geplande schoonmaaktaken niet uit. | Zorg ervoor dat de robotstofzuiger met het netwerk is verbonden, anders kan deze geen tijd synchroniseren en de geplande schoonmaakbeurten niet uitvoeren. Zorg ervoor dat de robotstofzuiger niet in de Niet storenmodus staat. De Niet storenmodus voorkomt dat de robotstofzuiger geplande schoonmaaktaken uitvoert. |
| Het multifunctioneel station maakt het dweilopzetstuk niet schoon. | Er zit niet genoeg water in het schoonwaterreservoir. Vul het met schoon water en probeer nogmaals. Het vuilwaterreservoir is vol. Verwijder het vuile water, maak het vuilwaterreservoir schoon en probeer nogmaals. Het waterniveau van het wasbord is te hoog. Verwijder het water op tijd. Zorg ervoor dat het vuilwaterfilter op zijn plaats is geïnstalleerd. |

Problemen oplossen

| Foutmelding | Mogelijke oorzaken en oplossingen |
|--|--|
| Verwijder eventuele vreemde voorwerpen uit het gebied van de lasersensor. | Verwijder eventuele vreemde voorwerpen die de lasersensor kunnen blokkeren en belemmeren, of verplaats de robotstofzuiger naar een nieuwe plek en start deze opnieuw. |
| Veeg de afgrondsensoren schoon en verplaats de robotstofzuiger naar een nieuwe locatie om te beginnen. | Het kan zijn dat een deel van de robotstofzuiger van de grond is, herpositioneer de robotstofzuiger en start deze opnieuw. Of de afgrondsensoren zijn mogelijk vuil; veeg ze schoon. |
| Fout met stootrand. Controleer of de stootrand goed kan terugveren. | De botsingsbuffer zit vast. Tik er zachtjes op om vreemde voorwerpen te verwijderen. Als er geen vreemde voorwerpen zijn, verplaats de robotstofzuiger naar een nieuwe plek en zet deze aan. |
| Verplaats de robotstofzuiger naar een plat oppervlak om te starten. | De robotstofzuiger heeft gedetecteerd dat deze bij activering schuin staat. Zet deze opnieuw aan nadat u deze op een vlakke ondergrond hebt geplaatst. |
| Verwijder eventuele obstakels rondom de robotstofzuiger. | De robotstofzuiger kan vast zijn gelopen of ergens vastzitten. Verwijder alle obstakels rondom de robotstofzuiger. |
| Stofcompartiment niet geïnstalleerd. | Plaats het stofcompartiment en het filter, en zorg ervoor dat ze stevig op hun plaats zitten. |
| Schoonwaterreservoir verwijderd of te weinig water gedetecteerd. | Plaats het schoonwaterreservoir terug en vul het met schoon water. Zorg ervoor dat het goed op zijn plaats is geplaatst. |
| Vuilwaterreservoir verwijderd of vol. | Leeg en reinig het vuilwaterreservoir en plaats het weer terug. Zorg ervoor dat het goed op zijn plaats is geplaatst. |

| Foutmelding | Mogelijke oorzaken en oplossingen |
|---|--|
| Wegwerpzak niet geplaatst. | Plaats de wegwerpzak opnieuw en zorg ervoor dat deze op zijn plek is geplaatst. |
| Het waterniveau van het wasbord van het multifunctioneel station is te hoog. Verwijder het water op tijd. | Controleer en reinig het wasbord van het multifunctioneel station. |
| Kan niet terugkeren om op te laden. Plaats de robotstofzuiger handmatig op het multifunctioneel station. | De robotstofzuiger kan de positie van het multifunctioneel station niet detecteren. Plaats de robotstofzuiger terug op het multifunctioneel station om op te laden. |
| Het batterijniveau is te laag. Laad deze op. | De robotstofzuiger kan vanwege een laag batterijniveau niet normaal ingeschakeld worden. Plaats de robotstofzuiger terug op het multifunctioneel station om op te laden. |

Specificaties

Robotstofzuiger

| | |
|---|--|
| Naam | Robotstofzuiger |
| Model | OV42GL |
| Itemafmetingen | 355 × 353,5 × 93 mm |
| Nettogewicht | 3,9 kg |
| Nettogewicht (inclusief accessoires) | 10,6 kg |
| Nominaal vermogen | 55 W |
| Nominale spanning | 14,4 V $\overline{\text{---}}$ |
| Oplaadspanning | 20 V $\overline{\text{---}}$ |
| Oplaadtijd | ≤ 6 u |
| Lithium-ion batterij | 4800 mAh (nominale capaciteit) 5200 mAh (nominale capaciteit) |
| Bedrijfsfrequentie | 2400–2483,5 MHz |
| Maximaal uitgangsvermogen | < 20 dBm |
| Draadloze connectiviteit | Wifi IEEE 802.11 b/g/n 2,4 GHz Bluetooth 5.0 |
| Energieverbruik | Stand-bymodus: ≤ 0,5 W Stand-bymodus op netwerk: ≤ 2,0 W |
| Tijd om de voorwaarde in te voeren | Stand-bymodus: ≤ 20 min Stand-bymodus op netwerk: ≤ 20 min |

Onder normale omstandigheden moet er een minimumafstand van 20 cm tussen de antenne en het lichaam van de gebruiker aangehouden worden.

Multifunctioneel station

| | |
|------------------------------------|----------------------------------|
| Model | OV42-JZGL |
| Nominaal ingangsvermogen | 220–240 V \sim 50/60 Hz |
| Nominaal uitgangsvermogen | 20 V $\overline{\text{---}}$ 1 A |
| Vermogen (opladen + drogen) | 86 W |
| Vermogen (schoonmaken) | 15 W |
| Vermogen (stof legen) | 440 W |
| Itemafmetingen | 320 × 411 × 495 mm |
| Energieverbruik | Stand-by modus: ≤ 0,5 W |
| Tijd om de voorwaarde in te voeren | Stand-by modus: ≤ 20 min |

Informatie naleven van de wet- en regelgeving

EU-conformiteitsverklaring



Hierbij verklaart Xiaomi Communications Co., Ltd. dat de radioapparatuur type OV42GL voldoet aan Richtlijn 2014/53/EU. De volledige tekst van de EU-conformiteitsverklaring is beschikbaar op het volgende internetadres:

<https://www.mi.com/global/service/support/declaration.html>

Informatie over recycling en verwijdering van AEEA



Alle producten met dit symbool behoren tot afgedankte elektrische en elektronische apparatuur (AEEA zoals in Richtlijn 2012/19/EU) en mogen niet worden vermengd met ongesorteerd huishoudelijk afval. In plaats daarvan moet u de volksgezondheid en het milieu beschermen door uw afgedankte apparatuur in te leveren bij een van de aangewezen inzamelpunten voor de recycling van afgedankte elektrische en elektronische apparatuur, ingericht door de overheid of plaatselijke autoriteiten. Correcte verwijdering en recycling zal mogelijk negatieve gevolgen voor het milieu en de algemene gezondheid helpen voorkomen. Neem contact op met de installateur of uw plaatselijke autoriteiten voor meer informatie over de locaties en de voorwaarden van deze inzamelpunten.

GARANTIEVERKLARING

DEZE GARANTIE VERLEENT U SPECIFIEKE RECHTEN. MOGELIJK BESCHIKT U OOK OVER ANDERE RECHTEN OP GROND VAN DE WETGEVING IN UW LAND, PROVINCIE OF STAAT. IN SOMMIGE LANDEN, PROVINCIES OF STATEN KAN ER IN DE CONSUMENTENWETGEVING EEN MINIMALE GARANTIEPERIODE WORDEN OPGELEGD. ANDERE RECHTEN WAAROVER U MOGELIJK BESCHIKT, WORDEN DOOR XIAOMI NIET UITGESLOTEN, BEPERKT OF OPGESCHORT, TENZIJ DIT BIJ WET IS TOEGESTAAN. VOOR EEN VOLLEDIG INZICHT IN UW RECHTEN RADEN WE U AAN DE WETGEVING VAN UW LAND, PROVINCIE OF STAAT TE RAADPLEGEN.

1. BEPERKTE PRODUCTGARANTIE

XIAOMI garandeert dat de Producten bij normaal gebruik en gebruik in overeenstemming met de gebruikershandleiding voor het betreffende Product gedurende de Garantieperiode vrij zijn van defecten in de materialen en het vakmanschap.

De duur en de voorwaarden die verband houden met juridische garanties worden bepaald in de toepasselijke lokale wetgeving. Raadpleeg voor meer informatie over de garantievoorwaarden voor de klant de officiële website van Xiaomi <https://www.mi.com/global/support/warranty>.

Xiaomi garandeert de oorspronkelijke koper dat het Xiaomi-product bij normaal gebruik gedurende de hiervoor genoemde periode vrij is van defecten in de materialen en het vakmanschap.

Xiaomi garandeert niet dat de werking van het Product ononderbroken of storingsvrij is.

Xiaomi is niet aansprakelijk voor schade als gevolg van het niet volgen van de instructies die verband houden met het gebruik van het Product.

2. VERHAAL

Indien er binnen de garantieperiode een hardwaredefect optreedt en een geldige claim wordt ontvangen door Xiaomi, zal Xiaomi 1) het Product kosteloos repareren, 2) het Product vervangen, of 3) de aanschafprijs van het Product terugbetalen, uitgezonderd eventuele verzendkosten.

3. VERKRIJGEN VAN GARANTIESERVICE

Voor het verkrijgen van garanteservice moet u het Product, in de originele

GARANTIEVERKLARING

verpakking of een soortgelijke verpakking die een gelijke mate van bescherming biedt aan het Product, sturen naar het door Xiaomi verstrekte adres. Xiaomi kan, voor zover niet verboden in de toepasselijke wetgeving, verlangen dat u een aankoopbewijs overlegt en/of voldoet aan de registratievereisten voordat u garantieservice ontvangt.

4. UITSLUITINGEN EN BEPERKINGEN

Tenzij anders voorgeschreven door Xiaomi, is deze beperkte garantie uitsluitend van toepassing op het door of voor Xiaomi geproduceerde Product dat kan worden geïdentificeerd door de handelsmerken, de handelsnaam of het logo 'Xiaomi' of 'Mi'.

De beperkte garantie is niet van toepassing op: a) schade als gevolg van natuurrampen, zoals blikseminslagen, tornado's, overstromingen, brand, aardbevingen of andere externe oorzaken; b) nalatigheid; c) commercieel gebruik; d) wijzigingen of aanpassingen in enig deel van het Product; e) schade als gevolg van gebruik met niet-Xiaomi-producten; f) schade als gevolg van ongelukken, misbruik of verkeerd gebruik; g) schade als gevolg van het gebruik van het Product buiten het toegestane of beoogde gebruik zoals beschreven door Xiaomi of met een niet-geschikt voltage of elektrische voeding; h) schade als gevolg van servicewerkzaamheden (waaronder upgrades en uitbreidingen) die zijn uitgevoerd door een persoon die geen vertegenwoordiger van Xiaomi is; of i) het niet opvolgen van instructies met betrekking tot het gebruik van het Product. Het is uw verantwoordelijkheid om een reservekopie te maken van eventuele gegevens, software of andere materialen die mogelijk zijn opgeslagen of bewaard op het product. De kans is groot dat de gegevens, software en andere materialen in de apparatuur verloren gaan of opnieuw worden geformatteerd tijdens de servicewerkzaamheden. Xiaomi is niet verantwoordelijk voor dergelijke schade of verlies.

Wederverkopers, vertegenwoordigers en werknemers van Xiaomi zijn niet bevoegd om wijzigingen, verlengingen of aanvullingen aan te brengen in deze beperkte garantie. Indien een bepaling als onrechtmatig of niet-afdwingbaar wordt bestempeld, heeft dit geen invloed op noch vormt dit een belemmering van de rechtmatigheid en de afdwingbaarheid van de overige bepalingen.

Uitgezonderd zoals bij wetgeving verboden of anderszins beloofd door Xiaomi is de klantenservice na verkoop beperkt tot het land of de regio waar de

oorspronkelijke aankoop heeft plaatsgevonden.

Producten die niet naar behoren zijn ingevoerd en/of die niet naar behoren zijn geproduceerd door Xiaomi en/of niet naar behoren zijn verkregen van Xiaomi of een officiële wederverkoper van Xiaomi, vallen niet onder deze garanties. Volgens toepassbare wet haalt u mogelijk voordeel uit garanties van de niet-officiële verkoper die het product heeft verkocht. Xiaomi vraagt u daarom contact op te nemen met de verkoper van wie u het product hebt gekocht. De huidige garanties zijn niet van toepassing in Hong Kong en Taiwan.

5. IMPLICIETE GARANTIES

Uitgezonderd voor zover bij wet verboden, zijn alle impliciete garanties (waaronder garanties betreffende verkoopbaarheid en geschiktheid voor een bepaald doel) beperkt tot de duur van deze beperkte garantie. Sommige rechtsgebieden staan geen beperkingen van de duur van een impliciete garantie toe en de bovenstaande beperking wordt in die gevallen niet toegepast.

6. SCHADEBEPERKING

Uitgezonderd voor zover bij wet verboden, is Xiaomi niet aansprakelijk voor eventuele schade als gevolg van een ongeluk, indirecte, speciale of gevolgschade, waaronder, maar niet beperkt tot, het verlies van winst, inkomsten of gegevens, schade als gevolg van een schending van een uitdrukkelijke of impliciete garantie of voorwaarde of op grond van een andere juridische theorie, zelfs niet wanneer Xiaomi is geïnformeerd over de mogelijkheid van dergelijke schade. Sommige rechtsgebieden staan de uitsluiting of beperking van speciale, indirecte, of gevolgschade niet toe, dus het kan zijn dat bovenstaande beperking of uitsluiting niet op u van toepassing is.

7. CONTACT MET XIAOMI

Klanten kunnen naar de website <https://www.mi.com/global/support/warranty> gaan. De contactpersoon voor klantenservice na verkoop mag iedere persoon zijn die deel uitmaakt van het erkende servicenetwerk van Xiaomi, erkende distributeurs van Xiaomi of de eindverkoper die producten aan u heeft verkocht. Indien u twijfels hebt, neemt u contact op met de door Xiaomi aangewezen persoon.

Versie gebruikershandleiding: V1.0

Güvenlik Talimatları

Ürünü kullanmadan önce bu kılavuzu dikkatlice okuyun ve ileride başvurmak üzere saklayın.

Bu ürün yalnızca ev ortamında zemin temizliği için kullanılır. Ürünü dış mekanlarda, zemin olmayan yüzeylerde veya ticari ya da endüstriyel ortamlarda kullanmayın.

Kullanım Kısıtlamaları

- Bu cihaz, gözetim altında olmaları veya kendilerine cihazın güvenli bir şekilde kullanılmasına ve ilgili tehlikelerin anlaşılmasına yönelik talimatlar verilmiş olması durumunda 8 yaş ve üzeri çocuklar ve fiziksel, duyuşsal veya zihinsel yetileri azalmış ya da deneyim ve bilgi eksikliği olan kişiler tarafından kullanılabilir. Çocuklar cihaz ile oynamamalıdır. Temizlik ve kullanıcı tarafından gerçekleştirilecek bakım, gözetim altında olmayan çocuklar tarafından yapılmamalıdır.
- Bu cihazın, gözetim altında olmamaları veya kendilerine cihazın güvenli bir şekilde kullanılmasına ve ilgili tehlikelerin anlaşılmasına yönelik talimatlar verilmemiş olması durumunda fiziksel, duyuşsal veya zihinsel yetileri azalmış ya da deneyim ve bilgi eksikliği olan kişiler (çocuklar dahil) tarafından kullanılmaması gerekir.
- Cihazla oynamamalarını sağlamak için çocukların gözetim altında tutulması gerekir.
- Bu cihaz yalnızca yetkin kişiler tarafından değiştirilmesi gereken piller içerir.
- Kablo seti hasar görürse üreticiden veya servis acentesinden temin edilebilen özel bir kablo setiyle değiştirilmelidir.
- Şarj cihazı veya pil hasar görürse, üreticiden veya satış sonrası hizmet departmanından satın alınmış bir orijinal bileşenle değiştirilmelidir.
- Cihaz bir güç kablosunu ezecek olursa tehlikeli bir durum oluşabilir.
- Saçları, bol giysileri, parmakları ve vücudun diğer kısımlarını cihazın açık bölümlerinden ve hareketli parçalarından uzak tutun.
- Temizlik robotunu yanan maddeleri temizlemek için kullanmayın.
- Sabit durumdakiler veya hareket ederken temizlik robotunun üzerine çocuk veya evcil hayvan oturtmayın ya da eşya yerleştirmeyin.
- Koruyucu bir bariyer olmadığı sürece temizlik robotunu ara kat gibi zeminden yüksek yüzeylerde, açık balkonlarda veya mobilyaların üzerinde kullanmayın.
- Temizlik robotunu 40 °C'den yüksek veya 0 °C'den düşük ortam sıcaklıklarında ya da sıvı veya yapışkan maddeler bulunan zeminlerde kullanmayın.
- Temizlik sırasında altına alıp sürüklememesi için yerde bulunan tüm kabloları temizlik robotunu kullanmadan önce kaldırın.
- Temizlik robotunun engelle karşılaşmasını veya engellere çarparak zarar görmesini önlemek için vazo veya plastik torba gibi kırılabilir veya gevşek nesnelere zeminden kaldırın.
- Paspaslama modunu halılarda kullanmayın. Halı kaplı alanları paspaslama görevleri dışında bırakmak için sanal duvarlar veya sınırlanmış alanlar ayarlayın.
- Temizlik robotunun yapı malzemeleri, cam veya çivi gibi sert ya da keskin cisimleri süpürerek çekmesine izin vermeyin.
- Temizlik robotunu ve çok yönlü istasyonu temizlemeden ve bakımlarını yapmadan önce güç kaynağını kapatın ve fişini çekin.
- Temizlik robotunu ters çevirerek yere koymayın. Lazer radar muhafazası asla yere değmemelidir.
- Temizlik robotunu lazerli radar kapağından tutarak kaldırmayın.
- Temizlik robotunun taşınırken kapalı olduğundan ve mümkünse orijinal ambalajında tutulduğundan emin olun.
- Temizlik robotunu ve çok yönlü istasyonu ıslak bezle silmemeyi veya herhangi bir sıvıyla durulamayın. Yıkabilir parçaları temizledikten sonra, kullanım için kurmadan önce yeterince kurulayın.
- Çok yönlü istasyon paspas pedlerini temizlerken, herhangi bir hasara neden olmamak için temizlik robotunu çok yönlü istasyonundan dışarı sürüklemeyin.
- Bu ürünü yalnızca kullanım kılavuzunda açıklandığı şekilde kullanın. Ürünün yanlış kullanımından kaynaklanabilecek herhangi bir kayıp veya hasardan kullanıcılar sorumludur.

- **DİKKAT:** Termal devre kesicinin yanlışlıkla sıfırlanmasından kaynaklanan bir tehlikeyi önlemek için, bu cihaz zamanlayıcı gibi harici bir anahtarlama cihazı aracılığıyla beslenmemeli veya şebeke tarafından düzenli olarak açılıp kapatılan bir devreye bağlanmamalıdır.
- “Ağa bağlanıldı” sesli mesajı duyulduğunda cihaz ağla bağlantı kurmuştur ve Wi-Fi SSID ile şifreyi saklamıştır. Bilgiler ağ ile ilgili servisler için kullanılacaktır ve kişisel veri işleme ile ilgili olarak Gizlilik İlkesi'ne göz atılmalıdır.
- Ayrıntılı e-kılavuz için lütfen www.mi.com/global/support/user-guide adresine gidin

Piller ve Şarj

- Herhangi bir üçüncü taraf pil, kablo seti veya çok yönlü istasyonu kullanmayın. Temizlik robotu yalnızca OV42-JZGL çok yönlü istasyon modeliyle kullanılabilir.
- Bu cihaz yalnızca yetkin kişiler tarafından değiştirilmesi gereken piller içerir.
- Pilleri veya çok yönlü istasyonu kendi başınıza sökmeyin, onarmayın veya değiştirmeyin.
- Çok yönlü istasyonun şarj temas noktalarını ıslak bezle veya ıslak ellerle silmeyin veya temizlemeyin.
- Çok yönlü istasyonu radyatör gibi ısı kaynaklarının yakınına yerleştirmeyin.
- Eski pilleri uygun olmayan bir şekilde imha etmeyin. Kullanılmış piller profesyonel bir geri dönüşüm tesisinde atılmalıdır.
- Temizlik robotu uzun süre kullanılmayacaksa cihazı tam olarak şarj edin ve ardından kapatın ve serin ve kuru bir yerde saklayın. Pili aşırı boşaltmaktan kaçınmak için temizlik robotunu en az 3 ayda bir tekrar şarj edin.
- Cihazı veya pili aşırı sıcaklıklara maruz bırakmayın.
- Şarj edilemeyen pilleri şarj etmeyin.
- Güç kaynağının frekansını 50 Hz ve 60 Hz arasında değiştirmek için kullanıcıların herhangi bir işlem yapmasına gerek yoktur; ürün kendini hem 50 Hz hem de 60 Hz için uyarlayabilir.
- Pille çalışan cihazın terminallerinin veya pilin terminallerinin metal nesnelere kısa devre yapma riskine karşı dikkatli olun.
- Kısa devre veya sıvı sızıntısını önlemek için pili sökürken pile hasar vermeyin. Pilde sızıntı olursa sıvının cildinizle veya giysilerinizle temas etmesini önleyin ve derhal kuru bir bezle silin. Ardından pili düzgün şekilde imha etmek için uygun geri dönüşüm tesisine veya belirtilen satış sonrası hizmet ekibine gönderin.

Lazer Güvenlik Bilgileri

Bu üründeki lazer sensörü, Sınıf 1 lazer ürünlerine yönelik IEC 60825-1:2014 ve EN 60825-1:2014/A11:2021 Standartlarını karşılamaktadır. Lütfen kullanım sırasında doğrudan göz temasından kaçının.

SINIF 1 LAZER ÜRÜNÜ

TÜKETİCİ LAZER ÜRÜNÜ

EN 50689:2021

Çevresel Bildirim

- Bu temizlik robotunda bulunan yerleşik lityum iyon piller çevreyi kirlitebilecek kimyasallar içerir.

- Bu ürünü imha etmeden önce bir uzmandan pilleri çıkarmasını isteyin ve ürünün uygun bir geri dönüşüm tesisinde imha edilmesini sağlayın.
- Pil bertaraf edilmeden önce cihazdan çıkartılmalıdır.
- Pil çıkartılırken cihazın şebeke beslemesi ile bağlantısı kesilmiş olmalıdır.
- Pil güvenle bertaraf edilmelidir.

Pilleri çıkarma adımları

Bilgiler yalnızca bu ürünün bertaraf edilmesine ilişkindir ve normal kullanım talimatlarının bir parçası değildir.

1. Temizlik robotunu çok yönlü istasyondan uzak tutun ve pil seviyesi temizliğe devam edemeyecek kadar düşene kadar çalışmasını sağlayın.
2. Temizlik robotunu kapatın.
3. Temizlik robotunun alt gövdesini çıkarın.
4. Pilleri çıkarmak için klipslere bastırın ve pillerin konnektörlerini dışarı çekin.

UYARILAR:

- Pili çıkarmadan önce pilin boş olduğundan ve temizlik robotunun çok yönlü istasyondan uzakta olduğundan emin olun.
- Tüm pil takımını birlikte çıkarın ve kısa devreyi veya zararlı madde sızıntısını önlemek için pil takımının dış muhafazasına zarar vermediğinizden emin olun.
- Pillerden sızabilecek herhangi bir maddeyle fiziksel temasta bulunursanız temas eden bölgeyi bol suyla yıkayın ve derhal tıbbi yardım alın.



Yalnızca iç mekânda kullanım içindir.



Kullanmadan önce talimatları dikkatlice okuyun.

Ürüne Genel Bakış

Temizlik robotuna önceden takılı gelir

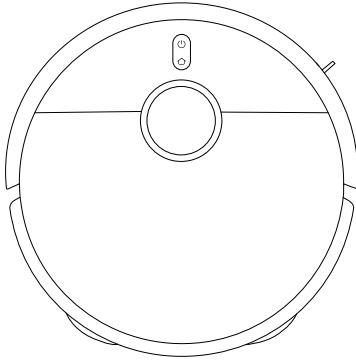

Temizlik Robotu



Toz Haznesi



Filtre
(Toz haznesine
önceden takılı gelir)



Fırça

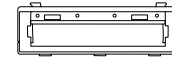

Fırça Kapağı



Paspas Padi Tutucusu × 2
(önceden takılmış paspas pedi
× 2 ile)

Diğer Aksesuarlar



Yan Fırça

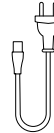

Kablo Seti



Görüntü Kılavuzu



Kullanım
Kılavuzu



Garanti Bildirimi

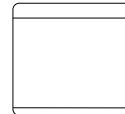

Hızlı Başlangıç
Kılavuzu

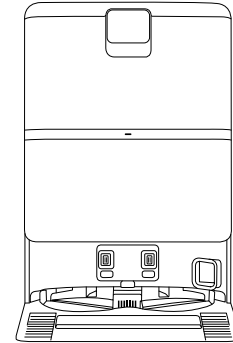

Çok Yönlü İstasyon
(önceden takılmış temiz su haznesi, kirli su
haznesi, tek kullanımlık torba ve kirli su filtresi ile)

Not: Kullanım kılavuzundaki ürün, aksesuar ve kullanıcı arayüzü çizimleri yalnızca referans amaçlı olarak sağlanmıştır. Ürün iyileştirmeleri nedeniyle asıl ürün ve işlevler farklılık gösterebilir.

Ürüne Genel Bakış

Temizlik Robotu

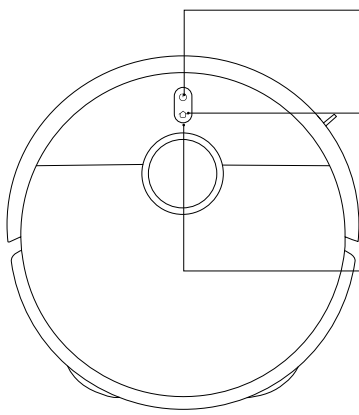

- Açmak veya kapatmak için 3 saniye basılı tutun
- Temizliği başlatmak veya duraklatmak için düğmeye basın



- Çalışırken duraklatmak için basın
- Duraklatıldığında standı dönmeyi başlatmak için basın
- Çok yönlü istasyona geri dönerken yerleşmeyi durdurmak için basın
- Çocuk kilidini etkinleştirmek veya devre dışı bırakmak için üç saniye basılı tutun

Gösterge

- Beyaz: Normal çalışıyor
- Turuncu: Ağ bağlantısı kesildi
- Çok yavaş yanıp sönen beyaz: Şarj oluyor (orta/yüksek pil seviyesi)
- Çok yavaş yanıp sönen turuncu: Şarj oluyor (pil seviyesi düşük)
- Yanıp sönen beyaz: Standı dönme/Üretici yazılımını güncelleme/Fabrika ayarlarını geri yükleme
- Yanıp sönen turuncu: Temizlik robotu hatası

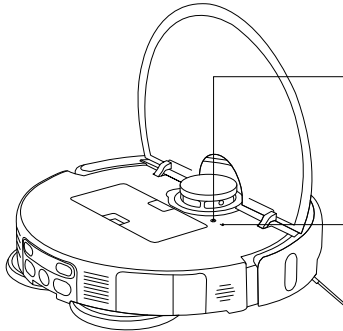

Sıfırlama Düğmesi

- Temizlik robotunu fabrika ayarlarına döndürmek için iğne şeklinde bir nesne ile sıfırlama düğmesine 3 saniye basılı tutun

Wi-Fi Göstergesi

- Turuncu: Ağ bağlantısı kesildi
- Mavi: Ağa bağlandı
- Yanıp sönen turuncu: Ağ bağlantısı bekleniyor/Wi-Fi başarıyla sıfırlandı
- Yanıp sönen mavi: Ağa bağlanma/Üretici yazılımını güncelleme

Ürüne Genel Bakış

Temizlik Robotu

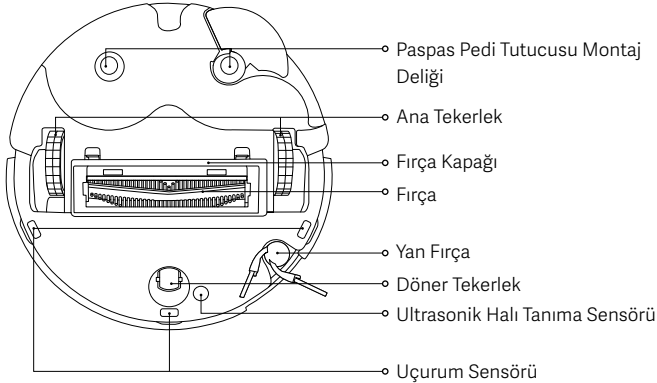
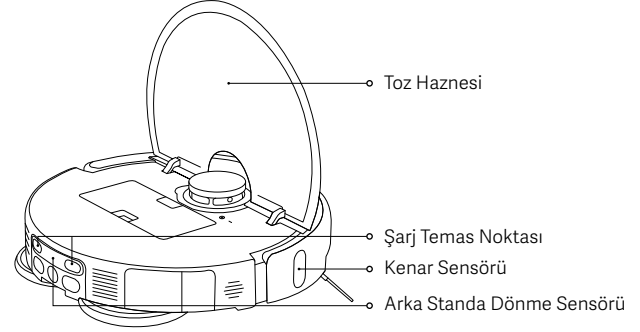
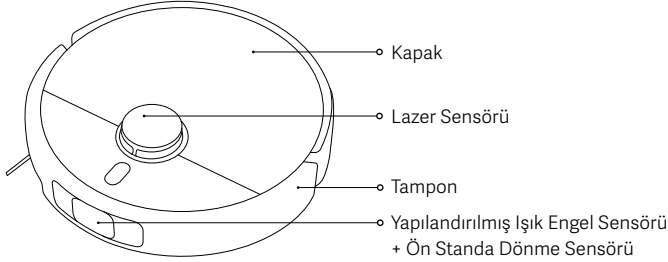

Toz Haznesi

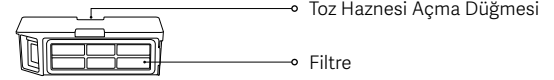

Not: Tüm temizleme modları toz haznesinin takılmasını gerektirir. Aksi takdirde temizlik robotu çalışmaz.

Paspas Padi Grubu



Paspas Padi Tutucusu

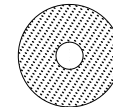

Paspas Padi

Ürüne Genel Bakış

Çok Yönlü İstasyon

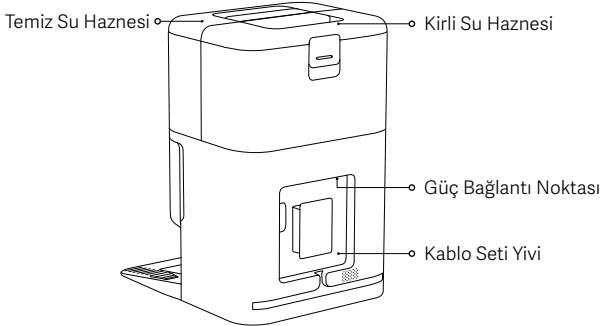
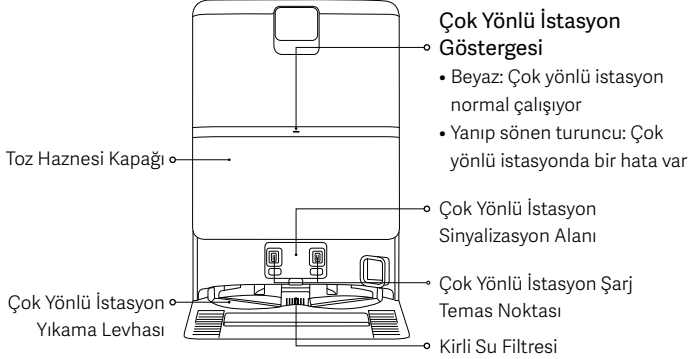

Kullanmadan Önce

Çıkarma ve Takma

- Temizlik robotunun her iki yanındaki koruyucu şeritleri çıkarın.
- Yan fırçayı şekilde gösterildiği gibi takın. Bir "klik" sesi duyulduğunda doğru şekilde takılmışlardır.

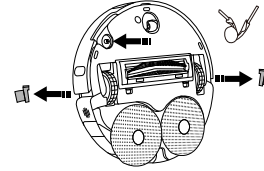

Çok Yönlü İstasyonu Yerleştirme

- Çok yönlü istasyonu ahşap veya karo zemin gibi düz, sert yüzeyli bir zeminde duvara yaslayın. Bir elektrik prizinin yakınında iyi bir Wi-Fi sinyali olan bir alanda olduğundan emin olun.
- Uzunluğu, yüksekliği ve genişliği sırasıyla 1,25 m, 1 m ve 0,5 m'den fazla olan bir alan sağlayın.

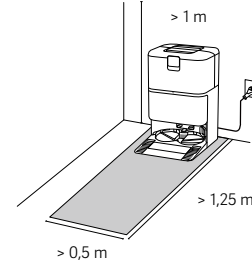

Notlar:

- Çok yönlü istasyonu doğrudan güneş ışığı alan veya diğer nesnelerin sinyal alanını engelleyebileceği bir alana yerleştirmeyin; bu durum, temizlik robotunun çok yönlü istasyona geri dönme yeteneğini bozabilir.
- Çok yönlü istasyonun etrafına herhangi bir eşya yerleştirmeyin.
- Temiz su haznesini ve kirli su haznesini yerine takın.

Kullanmadan Önce

Çok Yönlü İstasyona Güç Bağlanması ve Temizlik Robotunun Şarj Edilmesi

- Kablo setini güç bağlantı noktasına takın ve bir güç kaynağına bağlayın.
- Temizlik robotunu, şarj temas noktalarını tam olarak hizalanacak şekilde çok yönlü istasyona yerleştirin. Temizlik robotu daha sonra bip sesi çıkaracaktır.



Çok yönlü istasyon göstergesi beyaza dönene kadar kablo setini güç bağlantı noktasına takın.

Notlar:

- Çok yönlü istasyonunun kablo seti yivinin sürüklenmesi nedeniyle yerinden çıkmasını veya güç kaynağı kaybını önlemek için fazla kablo setini kablo seti yivine yerleştirin.
- Pilin optimum performans göstermesini sağlamak için pili kullanmadan önce ilk seferde tam olarak şarj edin.
- Temizlik robotu düşük pil nedeniyle açılmıyorsa, şarj etmek için doğrudan çok yönlü istasyonun üzerine yerleştirin.
- Temizlik robotu çok yönlü istasyonuna bağlandıktan sonra otomatik olarak açılacaktır ve şarj olurken kapatılamaz.
- Hem temizlik robotu hem de çok yönlü istasyon üzerindeki göstergeler, temizlik robotu tamamen şarj olduktan 10 dakika sonra aynı anda kapanacaktır.
- Temizlik robotunu ilk kez kullanırken hızlı bir şekilde harita oluşturmak için uygulama talimatlarını izleyin. Temizlik robotunun çalışmasını etkileyebilecek öğelerin temizlenmesine yardımcı olmak için tüm süreç boyunca temizlik robotunun takip edilmesi önerilir.
- Doğru bir harita oluşturmak için temizlik robotunun çok yönlü istasyondan başladığından emin olun.
- Temizlik robotunu bazı alanlarda sıkışır veya mobilyaların yüzeyini çizerse, temizlik robotunun bu alanlara girmesini önlemek için uygulamada kısıtlı alanlar ayarlayın.

Nasıl Kullanılır

Xiaomi Home Uygulamasına Bağlanma

Bu ürün Xiaomi Home uygulaması ile çalışır. Cihazınızı kontrol etmek ve diğer akıllı ev cihazlarıyla etkileşime geçmek için Xiaomi Home uygulamasını kullanın.

- QR kodunu tarayarak uygulamayı indirin ve yükleyin. Uygulama zaten yüklüyse bağlantı kurulum sayfasına yönlendirilirsiniz. Dilerseniz uygulamayı indirip yüklemek için uygulama mağazasında "Xiaomi Home" ifadesini arayın.
- Xiaomi Home uygulamasını açın, sağ üstteki "+" simgesine dokununuz ve cihazınızı eklemeye yönelik istemleri izleyin.



F834536A

Notlar:

- Yalnızca 2,4 GHz Wi-Fi ağları desteklenir.
- Uygulamanın sürümü güncellenmiş olabilir. Lütfen mevcut uygulama sürümüne ilişkin talimatları uygulayın.
- Temizlik robotu, Xiaomi Home uygulamasına başarıyla bağlandıktan sonra ağı da başarıyla bağlanır. Wi-Fiyi ağdan ayırmak için sıfırlama işlemini gerçekleştirebilirsiniz.

| Sorun | Çözüm |
|---------------------------------------|--|
| Temizlik robotu Wi-Fiye bağlanamıyor. | <ul style="list-style-type: none">• Wi-Fi şifresinin doğru olup olmadığını kontrol edin.• Temizlik robotu 5 GHz ağ frekans bandını desteklemez, lütfen 2,4 GHz ağına bağlayın.• Wi-Fi bağlantısında bir sorun var. Wi-Fiyi sıfırlayın ve Xiaomi Home uygulamasının en son sürümünü indirin, ardından yeniden bağlanmayı deneyin.• Temizlik robotunun iyi bir Wi-Fi kapsama alanına sahip bir alanda olduğundan emin olun, ardından Wi-Fi'ni sıfırlayın ve ağı yeniden bağlayın. |

Nasıl Kullanılır

Wi-Fi Sıfırlama

- Temizlik robotu açık durumdayken sesli bir mesaj duyulana kadar (🔌) ve (🏠) düğmelerini 7 saniye boyunca basılı tutun. Gösterge turuncu renkte yanıp söndüğünde Wi-Fi başarıyla sıfırlanmış olacaktır.
- Temizlik robotunun ağ bağlantısının kesilmesi veya ağın değiştirilmesi gerektiğinde Wi-Fi bağlantısını sıfırlayın.

Fabrika Ayarlarını Geri Yükleme

Sesli bir mesaj duyulana kadar sıfırlama düğmesini 3 saniye boyunca basılı tutmak için iğne şeklinde bir nesne kullanın.

Temizlik robotu fabrika ayarlarına geri yüklenecektir.

Not: Herhangi bir sorun olması durumunda, önce temizlik robotunu yeniden başlatmayı deneyin. Yeniden başlattıktan sonra sorun devam ederse, temizlik robotunu fabrika ayarlarına geri yükleyin.

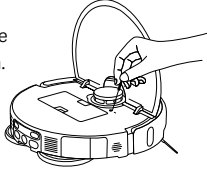

İstenen Moda Yönelik Aksesuarları Takma

Süpürme Modu (toz haznesinin takılması gereklidir):

Temizlik robotunun kapağını açın ve toz haznesini güvenli bir şekilde takın.

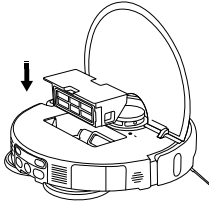

Not: Süpürme performansının düşmesini önlemek için toz haznesini ve filtreyi düzenli olarak temizleyin.

Süpürme ve Paspaslama Modu (toz haznesi, paspas pedi grubu, temiz su haznesi ve kirli su haznesinin takılması gerekir):

1. Paspas pedini klik sesi duyulana kadar şekilde gösterildiği gibi takın.

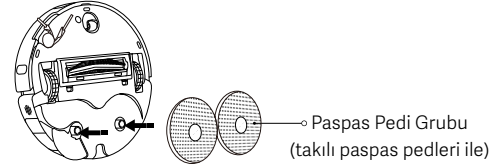

2. Temiz su haznesini maksimum su seviyesi işaretine kadar temiz su ile doldurun. Su haznesine temizlik maddesi veya dezenfektan eklemeyin.

DİKKAT: Temizlik maddeleri veya dezenfektanların eklenmesi ürünün işlevlerini etkileyebilir ve makineye hasar verebilir.

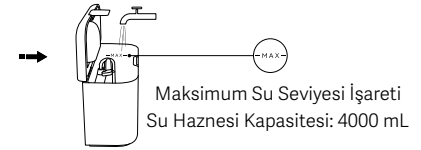
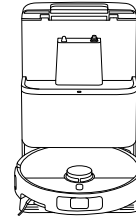

Notlar:

- Temiz su haznesine veya kirli su haznesine sıcak su eklemeyin, bu durum deformasyona neden olabilir.
- Temizlik robotlarının işlevleri temizlik robotları fabrikadan ayrılmadan test edilir, bu nedenle temizlik robotunda su kalıntısı olabilir. Bu normaldir.

Nasıl Kullanılır

Temizlik Robotunu Başlatma



Süpürme ve paspaslama işlemini başlatmak için  düğmesine basın.

Notlar:

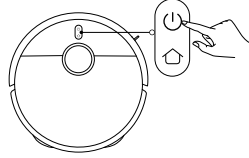
- Halı kaplı alanları paspaslama görevleri dışında bırakmak için lütfen sanal duvarlar veya sınırlanmış alanlar ayarlayın.
- Zemin fazla ıslak ise süpürme veya paspaslama işlevini kullanmadan önce zemindeki fazla suyu silin.



Açma/Kapatma

- Temizlik robotunu açmak için  düğmesini 3 saniye basılı tutun, gösterge yanacaktır.
- Temizlik robotu duraklatıldığında ve şarj edilmediğinde, kapatmak için  düğmesini 3 saniye basılı tutun.

Not: Temizlik robotu şarj ediliyorsa, otomatik olarak açılır ve kapatılamaz.

Duraklatma

Temizlik robotu çalışırken, duraklatmak için temizlik robotu üzerindeki herhangi bir düğmeye basın ve ardından temizlemeye devam etmek için  düğmesine basın.

Not: Temizlik robotu duraklatıldığında temizlik robotunu kaldırmayın veya hareket ettirmeyin. Aksi takdirde, temizlik robotunun çok yönlü istasyona dönmesini engelleyebilecek veya harita verilerinin kaybolmasına neden olabilecek konumlandırma hataları olabilir.

Uyku Modu

- Temizlik robotu 10 dakika duraklatıldıktan sonra uyku moduna girecektir.
- Uyku modunda, temizlik robotu göstergesi kapanacaktır. Temizlik robotunu uyku modundan çıkarmak için herhangi bir düğmeye basın.

Notlar:

- Temizlik robotu çok yönlü istasyonuna yerleştirildiğinde uyku moduna girmeyecektir.
- Temizlik robotu 6 saat boyunca uyku modunda kaldıktan sonra otomatik olarak kapanacaktır.

Çocuk Kilidi

Çocuk kilidi işlevini etkinleştirmek veya devre dışı bırakmak için şarj olurken veya duraklama sırasında  düğmesini 3 saniye basılı tutun.

Paspas Pedlerini Temizleme

- Süpürme ve paspaslama sırasında temizlik robotu, paspas pedlerini temizlemek için otomatik olarak çok yönlü istasyona döndükten sonra görevine devam edecektir.
- Temizlik robotu, süpürme ve paspaslama işleminden sonra paspas pedlerini temizlemek için otomatik olarak çok yönlü istasyona geri dönecektir. Temizlik tamamlandıktan sonra, temizlik robotu paspas pedlerini kurutacak ve şarj etmeye başlayacaktır.
- Temizlik robotu çok yönlü istasyonda bekleme moduna girdiğinde, paspas pedlerini temizlemeye başlamak için Xiaomi Home uygulamasında paspas pedini temizleme ögesini seçin. Temizlik tamamlandığında, çok yönlü istasyon otomatik olarak paspas pedlerini kurutmaya ve temizlik robotunu şarj etmeye başlayacaktır.

Not: Aşağıdaki koşullardan herhangi biri meydana gelirse paspas pedi temizliği gerçekleştirilmeyecektir: çok yönlü istasyonda güç kaybı, çok yönlü istasyonda temizlik robotu kapalı, temiz su haznesi boş, kirli su haznesi dolu veya su haznesi düzgün takılmamış.

Toz Boşaltma

Çok yönlü istasyon, bir temizlik görevini tamamladıktan sonra temizlik robotu şarja döndüğünde otomatik toz boşaltmaya başlayacaktır.

Notlar:

- Bu özellik uygulamada devre dışı bırakılmışsa çok yönlü istasyon otomatik toz boşaltma işlemi gerçekleştirilmeyecektir.
- Çok yönlü istasyonu toz boşaltma işlemini uygulamada ayarlanan sıklıkta gerçekleştirecektir.

Temizliğe Devam Etme

Temizlik robotu, bir temizlik görevi sırasında pili azaldığında şarj etmek için otomatik olarak çok yönlü istasyona geri dönecek ve yeterince şarj olduğunda temizliğe kaldığı yerden devam edecektir.

Bakım ve Onarım

Kirli Su Filtresinin Temizlenmesi

- Kirli su filtresini çıkarın ve üzerindeki saç ve kiri iyice temizleyin.
- Temizlikten sonra kirli su filtresini düzgün bir şekilde tekrar takın.

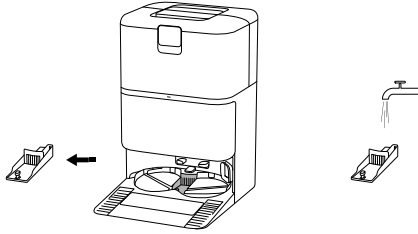

Çok Yönlü İstasyon Yıkama Levhasının Temizlenmesi

Uygulamada çok yönlü istasyon destekli temizliği etkinleştirin ve temizliği tamamlamak için talimatları izleyin.

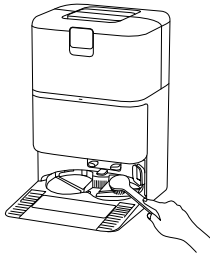

Notlar:

- Temizlik robotunun çok yönlü istasyonun üzerinde olduğundan emin olun.
- Günlük kullanım veya temizlik sırasında çok yönlü istasyonu eğmeyin. Çok yönlü istasyon yıkama levhasında su toplanırsa, bir bezle silerek kurulayın.

Kirli Su Haznesinin Temizlenmesi

Koku ve küflenmeyi önlemek için paspas pedleri temizlendikten sonra kirli su haznesini derhal çıkarın ve temizleyin.

Not: Hem temiz su haznesindeki şamandıra hem de kirli su haznesindeki şamandıra topu hareketlidir. Hasarı önlemek için aşırı güç kullanmaktan kaçının.

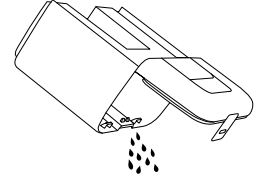

Tek Kullanımlık Torbanın Değiştirilmesi

1. Toz haznesi kapağını açın, kullanılmış tek kullanımlık torbayı çıkarın ve yeni bir tek kullanımlık torbayı güvenli bir şekilde takın.
2. Toz haznesi kapağını yerine tekrar takın. Düzgün takıldığından emin olmak için bir tık sesi duyana kadar sıkıca bastırın.

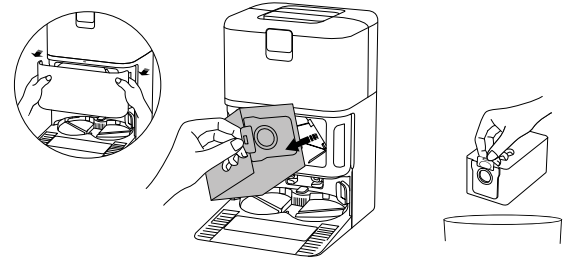

Not: Kolu yukarı doğru çekmek, toz veya kirin dışarı çıkmasını etkili bir şekilde önlemek için tek kullanımlık torbayı kapatacaktır.

Bakım ve Onarım

Toz Haznesi ve Filtreyi Temizleme

1. Temizlik robotunun kapağını açın ve toz haznesini temizlik robotundan çıkarmak için toz haznesi açma düğmesine basın.

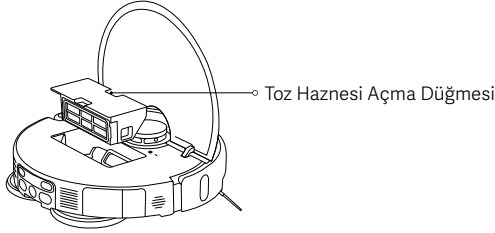

2. Filtreyi gösterildiği gibi çıkarın, toz haznesindeki kiri temizleyin ve filtreyi temizleyin. Ardından, gerekirse toz haznesini ve filtreyi temiz suyla yıkayın ve yeniden takmadan önce kurutun.

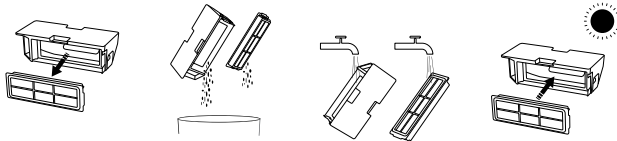

Notlar:

- Filtreyi fırça veya parmaklarınızı kullanarak temizlemeyi denemeyin.
- Sık durulama önerilmez, aksi durumda filtre zarar görebilir.
- Toz haznesi ve filtreyi temizlemek için sadece temiz su kullanın. Deterjan kullanmayın.

Paspas Pedini Temizleme

Paspas pedini tutucusundan çıkarın, ardından yıkayın ve kurulaştırın.

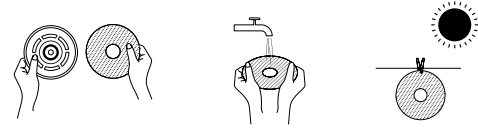

Yan Fırçanın ve Döner Tekerleğin Temizlenmesi

1. Temizlik robotunu ters çevirin ve yan fırçayı ve döner tekerleği yukarı doğru çekin.
2. Yan fırçaya ve döner tekerleğe yapışmış olabilecek saç veya kalıntıları temizleyin.
3. Yan fırçayı ve döner tekerleği yeniden takın.

Not: Temizlikten hemen sonra yan fırçayı ve döner tekerleğini tekrar takın.

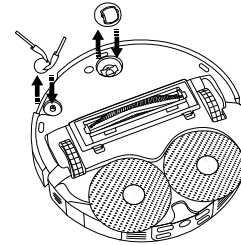

Bakım ve Onarım

Fırçayı Temizleme

1. Temizlik robotunu ters çevirin ve fırça kapağını çıkarmak için iki klipsi sıkıştırın.
2. Fırçayı çıkarın ve kiri temizlemek için çıkarılabilir uç kapağını dışarı çekin.
3. Temizlikten sonra çıkarılabilir uç kapağı, fırçayı ve fırça kapağını sırayla yeniden takın. Bir "klik" sesi duyulduğunda fırça kapağı yerine takılmıştır.

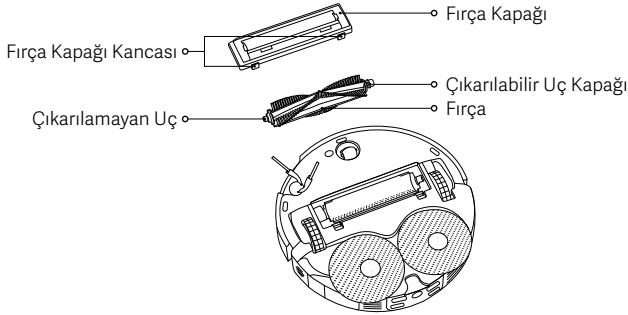

Temizlik Tarağı

1. Tarakları klipslerden bir aletle kaldırın ve şekilde gösterildiği gibi çıkarın.
2. Tarakları temizleyin ve kuru olduğundan emin olduktan sonra tekrar takın.

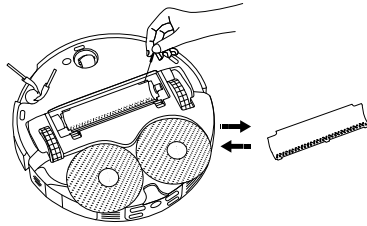

Sensörler ve Şarj Temas Noktalarının Temizlenmesi

Lütfen sensörleri ve şarj temas noktalarını yumuşak, kuru bir bez kullanarak düzenli aralıklarla temizleyin.

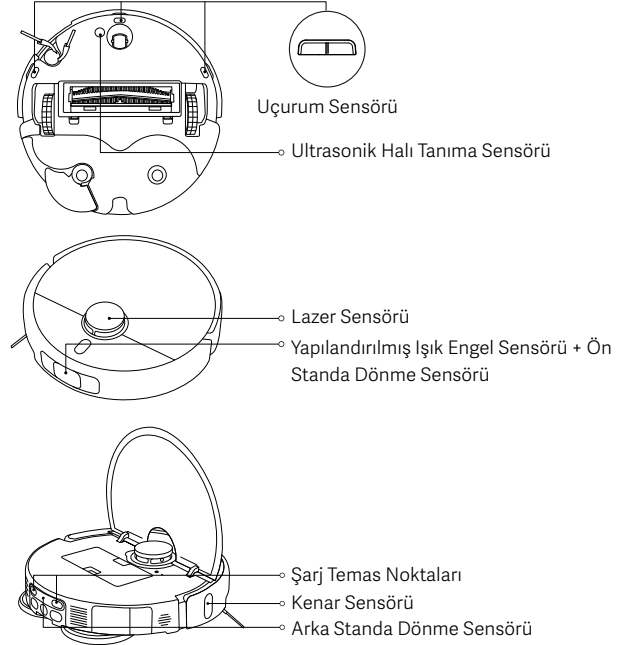

Not: Sensörleri ve şarj temas noktalarını temizlemek için deterjan, aerosol temizlik maddeleri veya diğer kimyasal ürünleri kullanmayın.

Bakım ve Onarım

| Parçalar | Bakım Sıklığı | Değiştirme Sıklığı |
|--|------------------------------|-----------------------------|
| Yan Fırça | Her 2 haftada bir | 3-6 ay |
| Fırça | | 6-12 ay |
| Filtre | | 3-6 ay |
| Fırça Kapağı | / | 3-6 ay (veya yıprandığında) |
| Paspas Pedi | / | 1-3 ay (veya yıprandığında) |
| Tek Kullanımlık Torba | / | 2,5 ay (veya dolduğunda) |
| Toz Haznesi | Gerektiği şekilde temizleyin | / |
| Temiz Su Haznesi | Her 2 haftada bir | |
| Kirli Su Haznesi | Her kullanımdan sonra | |
| Kirli Su Filtresi | Her ay | |
| Çok Yönlü İstasyon Yıkama Levhası | | |
| Döner Tekerlek | | |
| Lazer Sensörü | | |
| Kenar Sensörü | | |
| Yapılandırılmış Işık Engel Sensörü + Ön Standa Dönme Sensörü | | |
| Uçurum Sensörü | | |

| Parçalar | Bakım Sıklığı | Değiştirme Sıklığı |
|--|---------------|--------------------|
| Arka Standa Dönme Sensörü | Her ay | / |
| Ultrasonik Halı Tanıma Sensörü | | |
| Şarj Temas Noktaları | | |
| Temizlik Robotu | | |
| Çok Yönlü İstasyon | | |
| Çok Yönlü İstasyon Şarj Temas Noktası | | |
| Çok Yönlü İstasyon Sinyalizasyon Alanı | | |

Notlar:

- Değiştirme sıklığı yalnızca referans olarak verilmiştir. Parçalardan biri hasar görmüşse temizlik verimliliğini korumak için parça derhal değiştirilmelidir.
- Temizlik robotunu taşımak veya göndermek için, taşıma sırasında hasar görmesini önlemek için temiz su haznesini ve kirli su haznesini boşaltın.

Genel Sorunlar

| Sorun | Olası Neden ve Çözüm |
|--|--|
| Temizlik robotu açılmadı veya temizlemeye başlayamadı. | Pil seviyesi düşük. Temizlik robotunu yeniden şarj edin ve tekrar deneyin. |
| Temizlik robotu şarj için çok yönlü istasyona geri dönemedi. | Çok yönlü istasyonun etrafında çok fazla engel vardır. Çok yönlü istasyonu daha açık bir alana yerleştirin. Temizlik robotu çok yönlü istasyonundan çok uzakta. Çok yönlü istasyona yaklaşırın ve tekrar deneyin. |
| Temizlik robotu anormal hareket ediyor. | Temizlik robotunu kapatın ve ardından yeniden başlatın. |
| Temizlik robotu temizlik yaparken garip sesler çıkarıyor. | Fırçaya, yan fırçaya veya ana tekerleklerden birine yabancı bir nesne takılmış olabilir. Temizlik robotunu kapatın ve varsa takılanları temizleyin. |
| Temizlik robotu artık etkili şekilde temizlik yapmıyor veya arkasında toz bırakıyor. | Toz haznesi dolu. Lütfen temizleyin. Tek kullanımlık torba dolu, lütfen değiştirin. Filtre tıkanmışsa lütfen temizleyin. Fırçaya yabancı bir cisim takılmış. Lütfen fırçayı temizleyin. |
| Temizlik robotu çevrimdışı veya Xiaomi Home uygulamasına bağlanamıyor. | Wi-Fi sinyali zayıf. Temizlik robotunun ve çok yönlü istasyonun güçlü bir Wi-Fi sinyali olan bir alanda olduğundan emin olun. Wi-Fi bağlantısında bir sorun var. Temizlik robotunun Wi-Fi'sini sıfırlayın ve Xiaomi Home uygulamasının en son sürümünü indirin ve ardından yeniden bağlanmayı deneyin. |

| Sorun | Olası Neden ve Çözüm |
|---|--|
| Temizlik robotu temizleme işlemini sürdürmüyor. | Temizlik robotunun Rahatsız Etme (DND) modunda olmadığından emin olun. Rahatsız Etme modu, temizlik robotunun temizlik işlemini sürdürmesine engel olur. Temizlik robotu, üzerindeki düğmeyle veya Xiaomi Home uygulamasında ya da elle şarj etmek için çok yönlü istasyona geri döndürülürse temizlik devam etmeyecektir. |
| Temizlik robotu şarj olmuyor. | Çok yönlü istasyonun etrafında yeterince açık alan olduğundan ve şarj temas noktalarında toz ve diğer kalıntıların bulunmadığından emin olun. Ortam sıcaklığı çok düşük veya çok yüksek. Sıcaklığın 0 °C ila 40 °C arasında olduğundan emin olun ve ardından tekrar şarj edin. |
| Temizlik robotu planlanmış temizlik işlemini yapmıyor. | Temizlik robotunun ağa bağlı olduğundan emin olun; aksi halde cihaz zamanı senkronize edemez ve planlanan temizliği yapamaz. Temizlik robotunun Rahatsız Etme moduna ayarlanmadığından emin olun. Rahatsız Etme modu, temizlik robotunun planlanmış temizlik işlemlerini gerçekleştirmesini önleyecektir. |
| Çok yönlü istasyon paspas pedini temizleme işlemini gerçekleştiriyor. | Temiz su haznesindeki su yetersiz. Temiz su ile doldurun ve tekrar deneyin. Kirli su haznesi doludur. Kirli suyu dökün, kirli su haznesini temizleyin ve sonra tekrar deneyin. Yıkama levhasının su seviyesi çok yüksek. Lütfen suyu zamanında boşaltın. Kirli su filtresinin yerine takıldığından emin olun. |

Sorun Giderme

| Hata Uyarısı | Olası Neden ve Çözüm |
|--|---|
| Lütfen lazer sensör alanındaki yabancı cisimleri temizleyin. | Lazer sensörünü tıkayabilecek veya engelleyebilecek yabancı cisimleri temizleyin veya temizlik robotunu süpürgesini yeni bir yere taşıyın ve yeniden başlatın. |
| Uçurum sensörlerini silerek temizleyin ve temizlik robotunu başlatmak üzere yeni bir konuma taşıyın. | Temizlik robotunun bir kısmı yerden kalkmış olabilir, temizlik robotunu yeniden konumlandırın ve yeniden başlatın. Ya da uçurum sensörleri kirli olabilir, onları temizleyin. |
| Tampon hatası. Lütfen tamponun düzgün şekilde geri tepip tepmediğini kontrol edin. | Çarpışma tamponu sıkışmış. Yabancı cisimleri çıkarmak için üzerine hafifçe vurun; yabancı cisim yoksa temizlik robotunu yeni bir yere taşıyın ve açın. |
| Başlamak için lütfen temizlik robotunu düz bir yüzeye taşıyın. | Temizlik robotu, etkinleştirme sırasında eğimli olduğunu algıladı. Cihazı düz bir yüzeye yerleştirdikten sonra yeniden başlatın. |
| Lütfen temizlik robotunun çevresindeki tüm engelleri kaldırın. | Temizlik robotu sıkışmış ya da takılmış olabilir. Cihazın çevresindeki tüm engelleri kaldırın. |
| Toz haznesi çıkarıldı. | Toz haznesi ile filtreyi temizleyin ve düzgün yerleştirildiklerinden emin olun. |
| Temiz su haznesi takılmamış veya su yetersizliği tespit edilmiş. | Temiz su haznesini tekrar takın ve temiz su ile doldurun. Yerine takıldığından emin olun. |
| Kirli su haznesi takılmamış veya doldurulmamış. | Kirli su haznesini boşaltın ve temizleyin ve ardından yeniden takın. Yerine takıldığından emin olun. |

| Hata Uyarısı | Olası Neden ve Çözüm |
|--|--|
| Tek kullanımlık torba takılı değil. | Tek kullanımlık torbayı tekrar takın ve yerine takıldığından emin olun. |
| Çok yönlü istasyon yıkama levhasının su seviyesi çok yüksek. Lütfen suyu zamanında boşaltın. | Çok yönlü istasyon yıkama levhasını kontrol edin ve temizleyin. |
| Şarj işlemine geri dönemiyor. Temizlik robotunu manuel olarak çok yönlü istasyona yerleştirin. | Temizlik robotu çok yönlü istasyonun konumunu algılayamadı. Temizlik robotunu şarj etmek için çok yönlü istasyonun üzerine geri koyun. |
| Pil seviyesi çok düşük, lütfen şarj edin. | Temizlik robotu düşük pil nedeniyle normal şekilde açılmıyor. Temizlik robotunu şarj etmek için çok yönlü istasyonun üzerine geri koyun. |

Teknik Özellikler

Temizlik Robotu

| | |
|---|--|
| Ad | Temizlik Robotu |
| Model | OV42GL |
| Ürün Boyutları | 355 × 353,5 × 93 mm |
| Net Ağırlık | 3,9 kg |
| Net Ağırlık (aksesuarlarla birlikte) | 10,6 kg |
| Nominal Güç | 55 W |
| Nominal Voltaj | 14,4 V $\overline{\text{---}}$ |
| Şarj Voltajı | 20 V $\overline{\text{---}}$ |
| Şarj Süresi | ≤ 6 sa |
| Lityum iyon pil | 4800 mAh (nominal kapasite) 5200 mAh (anma kapasitesi) |
| İşlem Frekansı | 2400–2483,5 MHz |
| Maksimum Çıkış Gücü | < 20 dBm |
| Kablosuz Bağlantı | Wi-Fi IEEE 802.11 b/g/n 2,4 GHz Bluetooth 5.0 |
| Güç Tüketimi | Bekleme modu: ≤ 0,5 W Ağa bağlıyken bekleme modu: ≤ 2,0 W |
| Koşulu Girme Zamanı | Bekleme modu: ≤ 20 dk Ağa bağlıyken bekleme modu: ≤ 20 dk |

Normal koşullar altında, bu ekipman için anten ile kullanıcı arasında en az 20 cm'lik bir mesafe bırakılmalıdır.

Çok Yönlü İstasyon

| | |
|--------------------------------------|----------------------------------|
| Model | OV42-JZGL |
| Nominal Giriş | 220–240 V \sim 50/60 Hz |
| Nominal Çıkış | 20 V $\overline{\text{---}}$ 1 A |
| Güç (şarj etme + havayla kurutma) | 86 W |
| Güç (temizleme) | 15 W |
| Güç (toz boşaltma) | 440 W |
| Ürün Boyutları | 320 × 411 × 495 mm |
| Güç Tüketimi | Bekleme modu: ≤ 0,5 W |
| Koşulu Girme Zamanı | Bekleme modu: ≤ 20 dk |

Yönetmeliğe Uygunluk Bilgileri

AB Uygunluk Beyanı



İşbu belge ile Xıami Communications Co., Ltd., radyo ekipmanı tipi OV42GL ürününün 2014/53/EU sayılı Direktife uygun olduğunu beyan etmektedir. AB uygunluk beyanının tam metnine şu adresten ulaşılabilir: <https://www.mi.com/global/service/support/declaration.html>

WEEE İmha ve Geri Dönüşüm Bilgileri



Bu sembolü taşıyan tüm ürünler, elektrikli ve elektronik ekipman atıklarıdır (2012/19/EU sayılı direktifte WEEE olarak belirtilmiştir) ve bunların sınıflandırılmamış evsel atıklarla birlikte atılmaması gerekir. Bunun yerine ekipman atıklarınızı, elektrikli ve elektronik ekipman atıklarının geri dönüşümü için devlet veya yerel makamlar tarafından belirlenmiş bir toplama noktasına teslim ederek insan sağlığını ve çevreyi korumanız gerekir. Doğru imha ve geri dönüşüm, çevre ve insan sağlığı üzerindeki olası olumsuz sonuçları önlemeye yardımcı olur. Söz konusu toplama noktaları ve bu tür toplama noktalarının koşul ve şartları ile ilgili daha fazla bilgi için lütfen kurulumcuya veya yerel makamlara başvurun.

GARANTİ BİLDİRİMİ

BU GARANTİ SİZE BELİRLİ HAKLAR VERMEKTEDİR VE BUNLARIN YANI SIRA ÜLKENİZİN, EYALETİNİZİN VEYA DEVLETİNİZİN YASALARIYLA SAĞLANAN BAŞKA HAKLARA DA SAHİP OLABİLİRSİNİZ. NİTEKİM BAZI ÜLKELERDE, EYALETLERDE VEYA DEVLETLERDE TÜKETİCİ YASALARI, BELİRLİ BİR ASGARI GARANTİ SÜRESİ OLMASINI ZORUNLU KILABİLİR. XIAOMI, YASALARLA AKSI BELİRTİLMEDİĞİ SÜRECE, SAHİP OLABİLECEĞİNİZ DİĞER HAKLARI HARIÇ TUTMAZ, SINIRLAMAZ VEYA ASKIYA ALMAZ. HAKLARINIZI TAM OLARAK ANLAMAK İÇİN ÜLKENİZİN, EYALETİNİZİN VEYA DEVLETİNİZİN YASALARINA BAŞVURMANIZ RİCA OLUNUR.

1. SINIRLI ÜRÜN GARANTİSİ

XIAOMI, Ürünlerin, Garanti Süresi boyunca normal kullanım koşulları altında ve ilgili Ürün kullanım kılavuzuna uygun olarak kullanılması şartıyla herhangi bir malzeme ve işçilik kusurunun olmadığını garanti eder.

Yasal garantilerle ilgili süre ve koşullar ilgili yerel yasalar tarafından sağlanır. Tüketici garantisıyla sunulan faydalar hakkında daha fazla bilgi edinmek için lütfen Xıami'nin resmi web sitesine başvurun: <https://www.mi.com/global/support/warranty>.

Xıami, ilk alıcıya, Xıami Ürününün yukarıda belirtilen süre zarfında normal kullanım koşulları altında malzeme ve işçilik kusuru bulunmayacağını garanti eder. Xıami, Ürünün kesintisiz veya hatasız bir şekilde çalışacağını garanti etmez. Xıami, Ürünün kullanımıyla ilgili yönergelere uyulmamasından kaynaklanan hasarlardan sorumlu değildir.

2. TELAFİLER

Donanım kusuru bulunması ve Garanti Süresi içinde Xıami tarafından geçerli bir hak talebi alınması durumunda Xıami, (1) ürünü ücretsiz olarak onaracak, (2) ürünü değiştirecek veya (3) Ürünü iade edecektir (olası nakliye masrafları hariç).

3. GARANTİ KAPSAMINDA SERVİSTEN YARARLANMA

Garanti kapsamında servisten yararlanmak için Ürünü, orijinal ambalajında veya eşit derecede Ürün koruması sağlayan benzer bir ambalajda Xıami tarafından

GARANTİ BİLDİRİMİ

belirtilen adrese teslim etmeniz gerekir. Yürürlükteki yasaların izin vermediği durumlar haricinde Xiaomi, garanti kapsamında servis almadan önce belirli kanıtlar veya satın alma belgesi sunmanızı ve/veya kayıt şartlarına uymanızı gerekli kılabilir.

4. İSTİSNALAR VE SINIRLAMALAR

Xiaomi tarafından aksi belirtilmedikçe işbu Sınırlı Garanti yalnızca, Xiaomi tarafından veya Xiaomi adına üretilip ticari marka, ticari ad ya da "Xiaomi" veya "Mi" logosu ile tanımlanan Ürünler için geçerlidir.

İşbu Sınırlı Garanti; (a) yıldırım çarpması, kasırga, sel, yangın, deprem veya diğer harici nedenler gibi doğa olaylarına bağlı hasarlar; (b) İhmal; (c) Ticari kullanım; (d) Ürünün herhangi bir kısmında değişiklik yapılması; (e) Xiaomi dışı ürünlerle kullanımdan kaynaklanan hasarlar; (f) Kaza, suistimal veya yanlış kullanımdan kaynaklanan hasarlar; (g) Ürünü, Xiaomi tarafından açıklanan, izin verilen veya amaçlanan kullanımların dışında ya da uygun olmayan voltaj veya güç kaynağı ile çalıştırmaktan kaynaklanan hasarlar; (h) Xiaomi'nin temsilcisi olmayan herhangi bir kişi tarafından gerçekleştirilen servis işleminden (yükseltmeler ve genişletmeler dahil) kaynaklanan hasarlar için herhangi bir şekilde geçerli olmayacaktır.

Üründe depoladığınız veya muhafaza ettiğiniz tüm verileri, yazılımları veya diğer malzemeleri yedeklemek sizin sorumluluğunuzdadır. Ekipmandaki veriler, yazılımlar veya diğer malzemeler servis işlemi sırasında kaybolabilir veya yeniden biçimlendirilebilir ve Xiaomi bu tür bir hasar veya kayıptan sorumlu değildir.

Hiçbir Xiaomi satıcısının, temsilcisinin veya çalışanının işbu Sınırlı Garanti üzerinde herhangi bir değişiklik, genişletme veya ekleme yapma yetkisi yoktur.

Herhangi bir koşulun yasadışı veya uygulanamaz olması durumunda, kalan koşulların yasalılığı veya uygulanabilirliği etkilenmez veya zarar görmez. Yasalarla engellendiği veya Xiaomi'nin farklı vaatlerde bulunduğu durumlar haricinde, satış sonrası hizmetler ilk satın alımın yapıldığı ülke veya bölge ile sınırlı olacaktır.

Usulünce ithal edilmemiş ve/veya Xiaomi tarafından usulüne uygun olarak üretilmemiş ve/veya Xiaomi veya Xiaomi'nin resmi satıcısından usulüne uygun

olarak alınmamış ürünler, bu garantiler kapsamında değildir. Yürürlükteki yasalara göre, ürünün satışı yapmış olan, resmi olmayan satıcıların sunduğu garantilerden yararlanabilirsiniz. Bu nedenle, Xiaomi sizi ürünü satın aldığınız satıcıyla iletişim kurmaya davet ediyor.

Mevcut garantiler Hong Kong ve Tayvan'da geçerli değildir.

5. ZİMNİ GARANTİLER

Yürürlükteki yasaların izin verdiği ölçüde, tüm zimni garantiler (ticari garantiler ve belirli bir amaca uygunluk dahil) işbu sınırlı garantinin azami süresiyle sınırlı bir süreye sahip olacaktır. Yargı mercilerinin, zimni garantinin süresiyle ilgili sınırlamalara izin vermediği durumlarda yukarıdaki sınırlama uygulanmayacaktır.

6. HASAR SINIRLAMASI

Yürürlükteki yasalarla engellenmediği ölçüde Xiaomi; kazalardan kaynaklanan zararların yanı sıra kâr, gelir veya veri kaybı, açık ya da zimni herhangi bir garanti veya koşulun ihlali sonucunda ya da başka herhangi bir yasal teori bağlamında ortaya çıkan zararlar dahil ancak bunlarla sınırlı olmaksızın özel veya dolaylı hiçbir zarardan söz konusu zararların olasılığıyla ilgili olarak önceden bilgilendirilmiş olsa bile sorumlu olmayacaktır. Bazı yargı mercilerinde özel veya dolaylı zararların hariç tutulmasına veya sınırlandırılmasına izin verilmez. Bu nedenle yukarıdaki sınırlama veya istisna sizin için geçerli olmayabilir.

7. XIAOMI İRTİBAT KİŞİLERİ

Müşterilerin şu web sitesini ziyaret etmesi rica olunur: <https://www.mi.com/global/support/warranty>

Satış sonrası hizmet için irtibat kişisi, Xiaomi yetkili servis ağında çalışan herhangi bir kişi, Xiaomi yetkili dağıtıcıları veya ürünleri satın aldığınız nihai satıcı olabilir. Emin değilseniz lütfen Xiaomi'nin belirleyebileceği ilgili kişiyle iletişime geçin.

تعليمات الأمان

اقرأ هذا الدليل بعناية قبل الاستخدام واحتفظ به للرجوع إليه مستقبلاً.
هذا المنتج مخصص لتنظيف الأرضية في المنزل فقط. يحظر استخدامه في الخارج، أو على أسطح غير الأرضيات، أو في مكان تجاري أو صناعي.

قيود الاستخدام

- يمكن للأطفال في سن 8 أعوام أو أكبر استخدام هذا الجهاز، وكذلك من يعانون من إعاقات جسدية أو حسية أو عقلية أو لديهم نقص في الخبرة والمعلومات بشرط الإشراف عليهم أو تزويدهم بتعليمات الاستخدام الآمن للجهاز وفهمهم للمخاطر المتعلقة به. لا يجوز للأطفال العبث بالجهاز. ولا يجوز للأطفال القيام بأعمال التنظيف أو الصيانة دون إشراف شخص بالغ.
- هذا الجهاز غير مخصص للاستخدام بواسطة أشخاص (بما في ذلك الأطفال) يعانون من إعاقات جسدية أو حسية أو عقلية أو لديهم نقص في الخبرة والمعلومات إلا إذا خضعوا للإشراف أو تم تزويدهم بالإرشادات المتعلقة باستخدام الجهاز من قبل شخص مسؤول عن سلامتهم.
- يجب مراقبة الأطفال للتأكد من أنهم لا يعينون بالجهاز.
- يحتوي هذا الجهاز على بطاريات لا يمكن استبدالها إلا من قبل أشخاص مختصين.
- إذا تلفت مجموعة السلك، يجب استبدالها بمجموعة سلك خاصة من الجهة المصنعة أو وكيل الخدمة التابع لها.
- إذا تلف الشاحن أو البطارية، يجب استبدالهما بمكون أصلي تم شراؤه من الجهة المصنعة أو قسم خدمة ما بعد البيع.
- حيث يمكن لمرور الجهاز فوق سلك الإمداد بالطاقة أن يؤدي إلى حدوث خطر.
- أبق الشعر والملابس الفضفاضة والأصابع وجميع أجزاء الجسم بعيداً عن الفتحات والأجزاء المتحركة.
- لا تستخدم المكينة الكهربائية الروبوت لتنظيف أي مواد مشتعلة.
- لا تضع الأطفال أو الحيوانات الأليفة أو أي شيء أعلى المكينة الكهربائية الروبوت بينما تكون ثابتة أو متحركة.
- لا تستخدم المكينة الكهربائية الروبوت في منطقة معلقة فوق مستوى سطح الأرض، مثل دور علوي أو شرفة مفتوحة أو أعلى الأثاث، ما لم يكن هناك حاجز واثق.
- لا تستخدم المكينة الكهربائية الروبوت عند درجة حرارة محيطية أعلى من 40 درجة مئوية أو أقل من 0 درجة مئوية أو على أرضية عليها سوائل أو مواد لاصقة.
- أبعد أي كابلات من الأرضية قبل استخدام المكينة الكهربائية الروبوت لمنعها من سحبها أثناء التنظيف.
- التقط أي أشياء هشة أو رخوة من الأرضية، مثل: المزهريات أو الأكياس البلاستيكية، لمنع انسداد المكينة الروبوت أو الاصطدام بها والتسبب في أضرار.
- لا تستخدم وضع المسح على السجاد. قم بإعداد جدران افتراضية أو مناطق محظورة لاستبعاد المناطق المغطاة بالسجاد من مهام التنظيف بالمسح.
- لا تستخدم المكينة الكهربائية الروبوت في النقاط أشياء صلبة أو حادة مثل مواد البناء أو الزجاج أو المسامير.
- أوقف التشغيل وافصل محول الطاقة قبل تنظيف المكينة الكهربائية الروبوت والمحطة الشاملة وصيانتهما.
- لا تقلب المكينة الكهربائية الروبوت رأساً على عقب. ينبغي ألا يلامس هيكل رادار الليزر الأرض مطلقاً.
- لا تُمسك المكينة الكهربائية الروبوت بواسطة غطاء رادار الليزر الخاص بها.
- تأكد من إيقاف تشغيل المكينة الكهربائية الروبوت عند نقلها ووضعها في عبوتها الأصلية إن أمكن.
- لا تسمح المكينة الكهربائية الروبوت والمحطة الشاملة بقطعة قماش مبتللة أو تشطفهما بأي سائل، بعد تنظيف الأجزاء القابلة للغسل، جففها بدرجة كافية قبل تركيبها للاستخدام.
- عند قيام المحطة الشاملة بتنظيف بطانات المحسنة، يجب عدم سحب المكينة الكهربائية الروبوت خارج المحطة الشاملة لتجنب تلفها.
- استخدم هذا المنتج فقط كما هو موضح في دليل المستخدم. المستخدمون مسؤولون عن أي خسارة أو ضرر ناجم عن الاستخدام غير السليم لهذا المنتج.

- تنبيه: لمنع مخاطر إعادة ضبط قاطع التيار الحراري بشكل غير مقصود، يجب عدم تزويد هذا الجهاز بالطاقة من خلال جهاز تحكم خارجي، مثل المؤقت، أو توصيله بدائرة يمكن تشغيلها وإيقاف تشغيلها بانتظام من خلال مزود الخدمة.
- عند سماع رسالة صوتية تقول "تم اتصال الشبكة بنجاح"، فقد أجرى الجهاز اتصالاً ناجحاً بالشبكة وحرّن مُعرّف SSID وكلمة المرور الخاصين بشبكة Wi-Fi. ستُستخدم المعلومات لخدمات الشبكة ذات الصلة، وتلزم إحالة معالجة البيانات الشخصية إلى سياسة الخصوصية.
- للحصول على دليل إلكتروني مفصل، يُرجى الانتقال إلى www.mi.com/global/support/user-guide

البطاريات والشحن

- لا تستخدم أي بطارية أو مجموعة سلك أو محطات شاملة تابعة لجهة أخرى. لا يمكن استخدام المكينة الكهربائية الروبوت إلا مع المحطة الشاملة من طراز OV42-JZGL.
- يحتوي هذا الجهاز على بطاريات لا يمكن استبدالها إلا من قبل أشخاص مختصين.
- لا تفكّك البطاريات أو المحطة الشاملة أو تصلحها، أو تعدّلها بنفسك.
- لا تستخدم قطعة قماش مبللة أو يدين مبلتين لمسح موصلات شحن المحطة الشاملة أو تنظيفها.
- لا تضع المحطة الشاملة بالقرب من مصدر حرارة مثل المبرد.
- لا تتخلص من البطاريات القديمة بشكل غير صحيح. يجب التخلص من البطاريات المستعملة في منشأة إعادة تدوير احترافية.
- في حال النية لعدم استخدام المكينة الكهربائية الروبوت مدة طويلة، فاشحنها بالكامل، ثم أطفئها وحرّنها في مكان بارد وجاف. أعد شحن المكينة الكهربائية الروبوت مرة واحدة على الأقل كل 3 أشهر لتجنب التفريغ الزائد للبطارية.
- لا تعرض الجهاز أو البطارية لدرجات حرارة مفرطة.
- لا تشحن البطاريات غير القابلة لإعادة الشحن.
- لا حاجة إلى اتخاذ إجراء من جانب المستخدمين لتحويل تردد مصدر الطاقة من 50 هرتز إلى 60 هرتز ويستطيع المنتج أن يتكيف بنفسه مع كل من 50 هرتز و60 هرتز.
- انتبه لخطر حدوث ماس كهربائي في أطراف توصيل الجهاز الذي يعمل بالبطارية أو البطارية بفعل أشياء معدنية.
- لا تلحق الضرر بالبطارية عند إزالتها لتجنب حدوث ماس كهربائي أو تسرب السوائل. وإذا سزّبت البطارية سائلاً، فاحذر من ملامسة السائل لبشرتك أو ملابسك، ثم امسحه على الفور بقطعة قماش جافة. ثم أرسل البطارية إلى منشأة إعادة تدوير مناسبة أو فريق خدمة ما بعد البيع المخصص للتخلص منها بصورة صحيحة.

معلومات السلامة من الليزر

يتوافق مستشعر الليزر في هذا المنتج مع المعيار IEC 60825-1:2014/A11:2021 ومعيار EN 60825-1:2014/A11:2021 لمنتجات الليزر من الفئة 1. تجنب التواصل المباشر بالعين معه أثناء الاستخدام.

منتج ليزر من الفئة 1
منتج ليزر استهلاكي
EN 50689:2021

إخطار بيئي

- تحتوي بطاريات الليثيوم أيون المدمجة في المكينة الكهربائية الروبوت هذه على مواد كيميائية قد تلوث البيئة.
- قبل التخلص من هذا المنتج، اطلب من متخصص إزالة البطاريات ثم تخلص منها في المكان المخصص لإعادة التدوير.
- تجب إزالة البطارية من الجهاز قبل التخلص منه.

- يجب فصل الجهاز من مصدر التيار الكهربائي عند إزالة البطارية.
- يجب التخلص من البطارية بشكل آمن.

خطوات إزالة البطاريات

المعلومات سارية فقط للتخلص من هذا المنتج وليست جزءاً من تعليمات التشغيل العادية.

1. أبقِ المكنسة الكهربائية الروبوت بعيدة عن المحطة الشاملة واجعلها تعمل حتى يصبح مستوى البطارية منخفضاً للغاية لمواصلة التنظيف.
2. أوقف تشغيل المكنسة الكهربائية الروبوت.
3. أزل الكسوة الخارجية للجزء السفلي من المكنسة الكهربائية الروبوت.
4. اضغط على المشابك ثم اسحب موصلات البطاريات لإزالة البطاريات.

تنبيهات:

- تأكد من أن البطارية فارغة وأن المكنسة الكهربائية الروبوت بعيدة عن المحطة الشاملة قبل إزالة البطارية.
- أزل حزمة البطارية بالكامل معاً، وتأكد من عدم تلف الغطاء الخارجي لحزمة البطارية لمنع حدوث ماس كهربائي أو تسرب المواد الضارة.
- إذا لامست أي مادة قد تتسرب من البطاريات، فاشطف منطقة التلامس بالكثير من الماء واطلب العناية الطبية فوراً.

اقرأ التعليمات قبل الاستخدام.



للاستخدام الداخلي فقط.



نظرة عامة حول المنتج

مثبت مسبقًا على المكنسة الكهربائية الروبوت



حامل بطانة الممسحة * 2
(مع بطانة الممسحة المثبتة مسبقًا * 2)

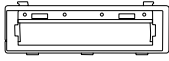

غطاء الفرشاة



الفرشاة



الفلتر
(مثبت مسبقًا على حجرة الغبار)



حجرة الغبار

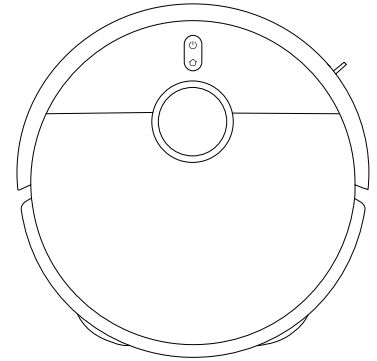

المكنسة الكهربائية الروبوت

الملحقات الأخرى

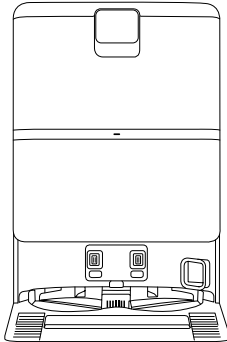

المحطة الشاملة

(مع خزان مياه نظيفة مثبت مسبقًا، وخزان المياه المنسوخة،
والكيس المخصص لاستعمال مرة واحدة، وفلتر المياه المنسوخة)



دليل الصور

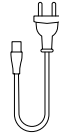

مجموعة السلك



الفرشاة الجانبية



دليل التشغيل السريع



إشعار الضمان



دليل المستخدم

ملاحظة: الرسوم التوضيحية للمنتج والملحقات وواجهة المستخدم في دليل المستخدم يتم توفيرها كمرجع فقط. وقد يختلف المنتج والوظائف الفعلية بسبب إدخال تحسينات على المنتج.

نظرة عامة حول المنتج

المكنسة الكهربائية الروبوت

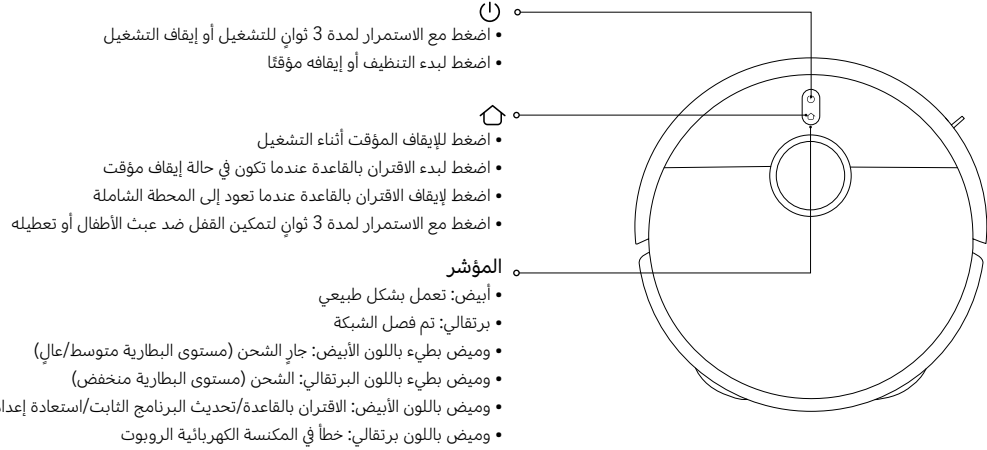

نظرة عامة حول المنتج

المكنسة الكهربائية الروبوت

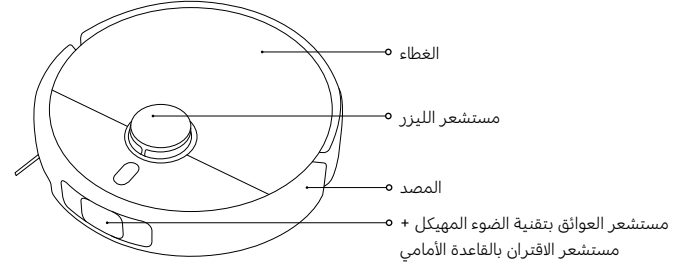
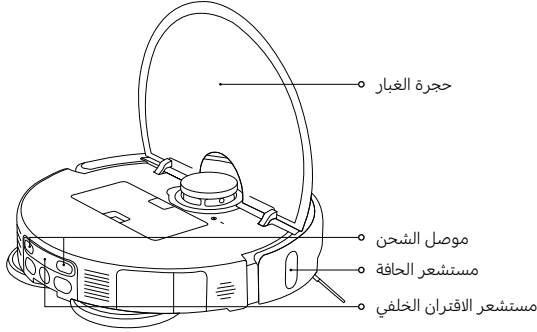

حجرة الغبار

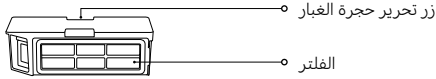

ملاحظة: تتطلب جميع أوضاع التنظيف تركيب حجرة الغبار، وإلا، يتعذر تشغيل المكنسة الكهربائية الروبوت.

تجميع بطانة الممسحة

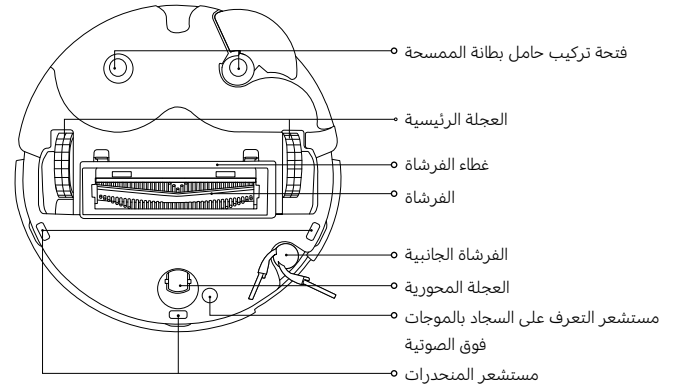
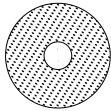

نظرة عامة حول المنتج

المحطة الشاملة

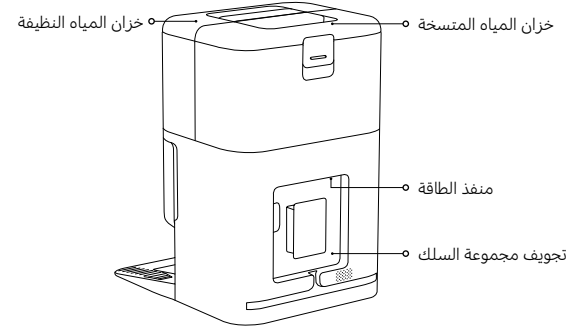
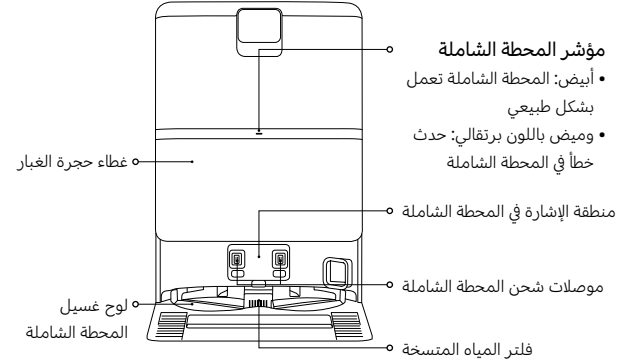

قبل الاستخدام

الإزالة والتثبيت

- أزل الشرائط الواقية من كلا جانبي المكثفة الكهربائية الروبوت.
- تثبيت الفرشاة الجانبية كما هو موضح. يتم تثبيتها بشكل صحيح عند سماع صوت "نقرة".

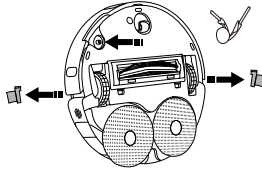

وضع المحطة الشاملة

- ضع المحطة الشاملة مقابل حائط على أرضية مسطحة وصلبة، مثل الأرضية الخشبية أو المبلطة. تأكد من أنها في منطقة فيها إشارة Wi-Fi جيدة بالقرب من مأخذ كهربائي.
- تأكد من وجود مساحة بطول و عرض وارتفاع أكبر من 1.25 م و 1 م و 0.5 م على التوالي.

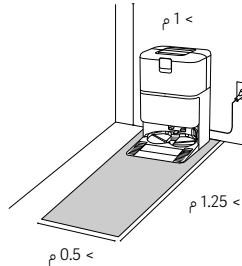

ملاحظات:

- لا تضع المحطة الشاملة في منطقة بها أشعة شمس مباشرة أو في الأماكن التي يمكن أن تمنع الأجسام الأخرى منطقة الإشارة الخاصة بها، لأن ذلك قد يعيق قدرة المكثفة الكهربائية الروبوت من العودة إلى القاعدة الشاملة.
- لا تضع أي أشياء حول المحطة الشاملة.
- ثبت خزان المياه النظيفة وخزان المياه المتسخة في مكانهما.

قبل الاستخدام

توصيل الطاقة بالمحطة الشاملة و شحن المكنسة الكهربائية الروبوت

- أدخل مجموعة السلك في منفذ الطاقة ووصلها بمحول الطاقة.
- ضع المكنسة الكهربائية الروبوت على المحطة الشاملة مع محاذاة موصلات الشحن بالكامل. ستصدر المكنسة الكهربائية الروبوت صوت تنبيه بعد ذلك.

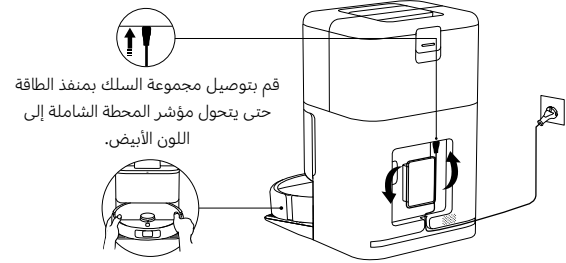

ملاحظات:

- رتب مجموعة السلك الزائدة في تحويف مجموعة السلك لمنع المحطة الشاملة من الانزلاق أو فقدان محول الطاقة بسبب جر مجموعة السلك.
- لضمان الأداء الأمثل للبطارية، اشحن البطارية بالكامل للمرة الأولى قبل الاستخدام.
- إذا تعذر تشغيل المكنسة الكهربائية الروبوت بسبب انخفاض البطارية، فضعها مباشرة في المحطة الشاملة لإعادة شحنها.
- سيتم تشغيل المكنسة الكهربائية الروبوت تلقائياً بعد توصيلها بالمحطة الشاملة ولا يُمكن إيقاف التشغيل في أثناء الشحن.
- ستنتطفئ المؤشرات الموجودة على كل من المكنسة الكهربائية الروبوت والمحطة الشاملة في أن واحد بعد 10 دقائق من اكتمال شحن المكنسة الكهربائية الروبوت.
- عند استخدام المكنسة الكهربائية الروبوت للمرة الأولى، اتبع المطالبات في التطبيق لإنشاء خريطة بسرعة. يُنصح بمتابعة المكنسة الكهربائية الروبوت طوال العملية بأكملها للمساعدة على تنظيف الأشياء التي قد تؤثر في عمل المكنسة الكهربائية الروبوت.
- تأكد من أن تبدأ المكنسة الكهربائية الروبوت عملها من المحطة الشاملة لإنشاء خريطة دقيقة.
- إذا كانت المكنسة الكهربائية الروبوت تعلق أو نخدش سطح الأثاث في مناطق معينة، يمكنك تحديد المناطق المحظورة في التطبيق لمنع المكنسة الكهربائية الروبوت من الدخول إلى تلك المناطق.

ما طريقة الاستخدام

الاتصال بتطبيق Xiaomi Home

يعمل هذا المنتج من خلال تطبيق Xiaomi Home. استخدم تطبيق Xiaomi Home للتحكم في جهازك، وللتفاعل مع أجهزة المنزل الذكية الأخرى.



F834536A

- امسح كود QR ضوئياً لتنزيل التطبيق وتثبيته. سيتم توجيهك إلى صفحة إعداد الاتصال في حال كان التطبيق مثبتاً بالفعل. أو ابحث عن "Xiaomi Home" في متجر التطبيقات لتنزيله وتثبيته.
- افتح تطبيق Xiaomi Home، واضغط على "+" في أعلى الجانب الأيسر، ثم اتبع المطالبات لإضافة جهازك.

ملاحظات:

- لا يتم دعم سوى شبكات Wi-Fi بتردد 2.4 جيجاهرتز.
- ربما قد تم تحديث إصدار التطبيق، الرجاء اتباع التعليمات استناداً إلى إصدار التطبيق الحالي.
- عندما تتصل المكنسة الكهربائية الروبوت بتطبيق Xiaomi Home بنجاح، فإنها تتصل بالشبكة بنجاح. يمكنك إعادة ضبط شبكة Wi-Fi لفصلها عن الشبكة.

| المشكلة | الحل |
|--|---|
| يتعذر توصيل المكنسة الكهربائية الروبوت بـ Wi-Fi. | • تحقق مما إذا كانت كلمة مرور Wi-Fi صحيحة أم لا. • لا تدعم المكنسة الكهربائية الروبوت نطاق تردد شبكة 5 جيجاهرتز، يرجى توصيلها بشبكة 2.4 جيجاهرتز. • حدث خطأ ما في اتصال Wi-Fi. أعد ضبط Wi-Fi ونزل أحدث إصدار من تطبيق Xiaomi Home، ثم حاول إعادة الاتصال. • تأكد من وجود المكنسة الكهربائية الروبوت في منطقة بها تغطية Wi-Fi جيدة، وقم بإعادة تعيين شبكة Wi-Fi الخاصة به وإعادة توصيلها بالشبكة. |

ما طريقة الاستخدام

إعادة ضبط شبكة Wi-Fi

- عندما تكون المكينة الكهربائية الروبوت قيد التشغيل، اضغط مع الاستمرار على الزرين (U) و (H) لمدة 7 ثوانٍ حتى تسمع رسالة صوتية. تتم إعادة ضبط اتصال Wi-Fi بنجاح عندما يومض المؤشر باللون البرتقالي.
- أعد ضبط اتصال Wi-Fi عندما تحتاج المكينة الكهربائية الروبوت إلى قطع الاتصال بالشبكة أو عندما تحتاج إلى تغيير الشبكة.

استعادة إعدادات المصنع

- استخدم جسمًا يشبه الدبوس للضغط مع الاستمرار بالضغط على زر إعادة الضبط لمدة 3 ثوانٍ حتى تسمع رسالة صوتية. ستم إعادة إعدادات المكينة الكهربائية الروبوت إلى إعدادات المصنع.
- ملاحظة: في حال حدوث أي مشكلة، حاول إعادة تشغيل المكينة الكهربائية الروبوت أولاً إذا استمرت المشكلة بعد إعادة التشغيل، فأعد المكينة الكهربائية الروبوت إلى إعدادات المصنع.

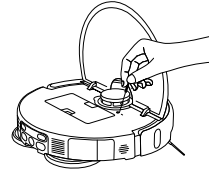

ضع الكنس والمسح (يلزم تركيب حجرة الغبار، وتجميع بطانة الممسحة، وخزان المياه النظيفة، وخزان المياه المتسخة):

1. ثبت بطانة الممسحة كما هو موضح حتى تسمع صوت نقرة.

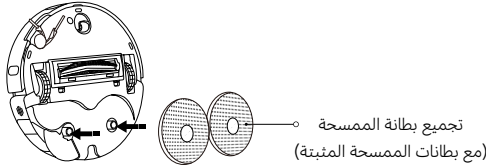

2. املاً خزان المياه النظيفة بماء نظيف حتى الوصول إلى علامة الحد الأقصى لمستوى الماء. لا تضيف أي مادة تنظيف أو مطهر إلى خزان المياه.
تنبيه: قد تؤثر إضافة مواد التنظيف أو المطهرات في وظائف المنتج وتؤدي إلى إتلاف الجهاز.

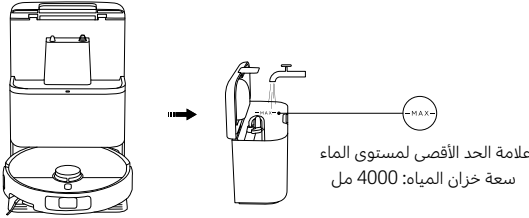

ملاحظات:

- لا تضيف المياه الساخنة في خزان المياه النظيفة أو خزان المياه المتسخة لأن هذا قد يؤدي إلى تشوههما.
- تخضع وظائف المكينة الكهربائية الروبوت للاختبار قبل مغادرة المصنع، لهذا قد يوجد بعض الماء المتبقي في المكينة الكهربائية الروبوت. هذا أمر طبيعي.

تركيب الملحقات للوضع المطلوب

وضع الكنس (يلزم تركيب حجرة الغبار):

افتح غطاء المكينة الكهربائية الروبوت وثبت حجرة الغبار بإحكام.

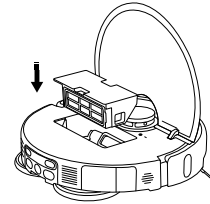

ملاحظة: نظف حجرة الغبار والفلتر بانتظام لتجنب انخفاض أداء التنظيف بالمكينة الكهربائية.

ما طريقة الاستخدام

تشغيل المكسنة الكهربائية الروبوت

اضغط على الزر (U) لبدء الكس والمسخ.

ملاحظات:

- يُرجى إعداد جدران افتراضية أو مناطق محظورة لاستبعاد المناطق المغطاة بالسجاد من مهام التنظيف بالمسح.
- إذا كانت الأرضية مبللة بشكل زائد، فنظف المياه الزائدة أولاً قبل استخدام وظائف الكس أو المسح.

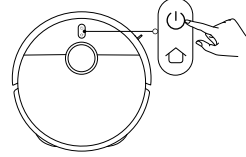

القفل ضد عبث الأطفال

اضغط مع الاستمرار على الزر (U) لمدة 3 ثوانٍ في أثناء الشحن أو إيقاف المؤقت لتمكين وظيفة القفل ضد عبث الأطفال أو تعطيله.

تنظيف بطانات الممسحة

- أثناء الكس والمسح، ستستأنف المكسنة الكهربائية الروبوت مهمتها بعد عودتها تلقائياً إلى المحطة الشاملة لتنظيف بطانات الممسحة.
- ستعود المكسنة الكهربائية الروبوت تلقائياً إلى المحطة الشاملة لتنظيف بطانات الممسحة بعد الانتهاء من الكس والمسح. بمجرد الانتهاء من التنظيف، ستجفف المكسنة الكهربائية الروبوت بطانات الممسحة وتبدأ الشحن.
- عندما تدخل المكسنة الكهربائية الروبوت في وضع الاستعداد على المحطة الشاملة، حدد تنظيف بطانة الممسحة في تطبيق Xiaomi Home لبدء تنظيف بطانات الممسحة. بمجرد اكتمال التنظيف، ستبدأ المحطة الشاملة تلقائياً في تجفيف بطانات الممسحة وشحن المكسنة الكهربائية الروبوت.
- ملاحظة: لن يتم إجراء تنظيف بطانات الممسحة في حالة حدوث أي من الحالات التالية: فقدان الطاقة في المحطة الشاملة، أو وجود المكسنة الكهربائية الروبوت خارج المحطة الشاملة، أو كان خزان المياه النظيفة فارغاً، أو كان خزان المياه المتسخة ممتلئاً، أو عدم تركيب خزان المياه بشكل صحيح.

تفريغ الغبار

ستبدأ المحطة الشاملة عملية تفريغ الغبار تلقائياً بمجرد عودة المكسنة الكهربائية الروبوت للشحن بعد إكمال مهمة التنظيف.

ملاحظات:

- لن تبدأ المحطة الشاملة بعملية تفريغ الغبار تلقائياً إذا تم تعطيل هذه الميزة في تطبيق Xiaomi Home.
- ستقوم المحطة الشاملة بعملية تفريغ الغبار بحسب التكرار المحدد في التطبيق.

استئناف التنظيف

ستعود المكسنة الكهربائية الروبوت تلقائياً إلى المحطة الشاملة للشحن عندما ينخفض مستوى البطارية أثناء مهمة التنظيف، ثم تستأنف التنظيف من حيث توقفت بمجرد شحنها بشكل كافٍ.

التشغيل/إيقاف التشغيل

- اضغط مع الاستمرار على زر (U) لمدة 3 ثوانٍ لتشغيل المكسنة الكهربائية الروبوت وسيومض ضوء المؤشر.
- بينما تكون المكسنة الكهربائية الروبوت قيد الإيقاف المؤقت ولا يتم شحنها، اضغط مع الاستمرار على زر (U) لمدة 3 ثوانٍ لإيقاف تشغيلها.
- ملاحظة: إذا كان يجري شحن المكسنة الكهربائية الروبوت، سيتم تشغيلها تلقائياً ولا يمكن إيقاف تشغيلها.

إيقاف مؤقت

- في أثناء تشغيل المكسنة الكهربائية الروبوت، اضغط على أي زر موجود على المكسنة الكهربائية الروبوت لإيقافها مؤقتاً، ثم اضغط على الزر (U) لاستئناف التنظيف.
- ملاحظة: لا ترفع أو تحرك المكسنة الكهربائية الروبوت أثناء إيقافها مؤقتاً. خلاف ذلك، قد تتعرض لأخطاء في تحديد الموقع قد تمنع المكسنة الكهربائية الروبوت من العودة إلى المحطة الشاملة أو التسبب في فقدان بيانات الخريطة.

وضع السكون

- ستدخل المكسنة الكهربائية الروبوت في وضع السكون بعد إيقافها مؤقتاً لمدة 10 دقائق.
- في وضع السكون، سينطفئ مؤشر المكسنة الكهربائية الروبوت. اضغط على أي زر لإيقاظ المكسنة الكهربائية من وضع السكون.

ملاحظات:

- لن تدخل المكسنة الكهربائية الروبوت وضع السكون عند اقترانها على المحطة الشاملة.
- سيتم إيقاف تشغيل المكسنة الكهربائية الروبوت تلقائياً بعد دخولها في وضع السكون لمدة 6 ساعات.

العناية والصيانة

تنظيف فلتر المياه المتسخة

- أزل فلتر المياه المتسخة ونظف أي شعر وأوساخ عالقة به جيدًا.
- أعد تركيب فلتر المياه المتسخة بشكل صحيح بعد التنظيف.

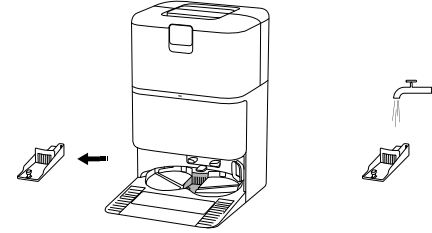

تنظيف خزان المياه المتسخة

قم بإزالة وتنظيف خزان المياه المتسخة على الفور بعد تنظيف بطانات الممسحة لمنع ظهور الروائح الكريهة والعفن. ملاحظة: كل من العوامة في خزان المياه النظيفة والكرة العائمة في خزان المياه المتسخة هما أجزاء قابلة للنقل. تجنب استخدام القوة المفرطة لتفادي حدوث تلف.

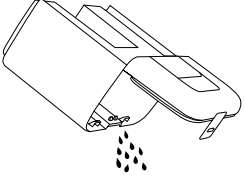

استبدال الكيس المخصص للاستعمال مرة واحدة

1. افتح غطاء حجرة الغبار، وأزل الكيس المخصص للاستعمال مرة واحدة، وثبت الكيس المخصص للاستعمال مرة واحدة الجديد.
2. أعد تركيب غطاء حجرة الغبار في مكانه. اضغط بقوة حتى تسمع صوت نقرة للتأكد من تركيبه بشكل صحيح.

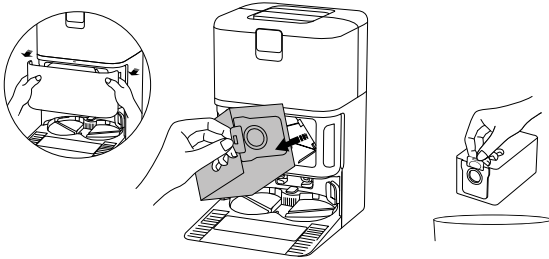

ملاحظة: سيؤدي سحب المقبض لأعلى إلى إغلاق الكيس المخصص للاستعمال مرة واحدة لمنع خروج الغبار أو الأوساخ بفعالية.

تنظيف لوح غسيل المحطة الشاملة

قم بتمكين التنظيف المدعوم للمحطة الشاملة في التطبيق واتبع التعليمات لإكمال التنظيف.

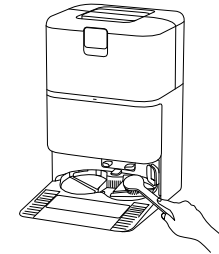

ملاحظات:

- التحقق من وجود المكثبة الكهربائية الروبوت على المحطة الشاملة.
- لا تُبلل المحطة الشاملة أثناء الاستخدام أو التنظيف اليومي. إذا تجمع الماء في قاعدة لوح غسيل المحطة الشاملة، فجففه بقطعة قماش.

العناية والصيانة

تنظيف حجرة الغبار والفلتر

1. افتح غطاء المكنسة الكهربائية الروبوت، واضغط على زر تحرير حجرة الغبار لإزالة حجرة الغبار من المكنسة الكهربائية الروبوت.

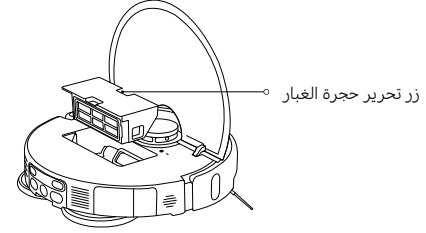

2. أخرج الفلتر كما هو موضح، وقم بإزالة الأوساخ من حجرة الغبار، ونظف الفلتر بعد ذلك، اغسل حجرة الغبار والفلتر بالماء النظيف إذا لزم الأمر، وجففهما تمامًا قبل الاستخدام.

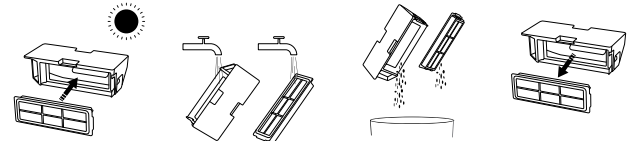

ملاحظات:

- لا تحاول تنظيف الفلتر بفرشاة أو الأصابع.
- لا يوصى بالتنظيف المتكرر، وإلا فقد يتلف الفلتر.
- استخدم الماء النظيف فقط لتنظيف حجرة الغبار والفلتر. لا تستخدم منظفًا.

تنظيف بطانة الممسحة

1. قم بإزالة بطانة الممسحة من الحامل الخاص بها، ثم اغسلها وجففها.



تنظيف الفرشاة الجانبية والعجلة المحورية

1. اقلب المكنسة الكهربائية الروبوت رأسًا على عقب واسحب الفرشاة الجانبية والعجلة المحورية إلى الأعلى.
 2. نَظِّف أي شعر أو أوساخ قد تكون عالقة على الفرشاة الجانبية والعجلة المحورية.
 3. أعد تثبيت الفرشاة الجانبية والعجلة المحورية.
- ملاحظة: أعد تثبيت الفرشاة الجانبية والعجلة المحورية بعد التنظيف على الفور.

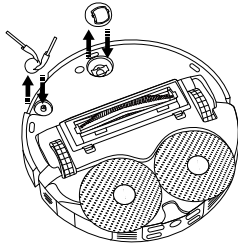

تنظيف المستشعرات وموصلات الشحن

يرجى تنظيف المستشعرات وموصلات الشحن بشكل دوري باستخدام قطعة قماش ناعمة وجافة.

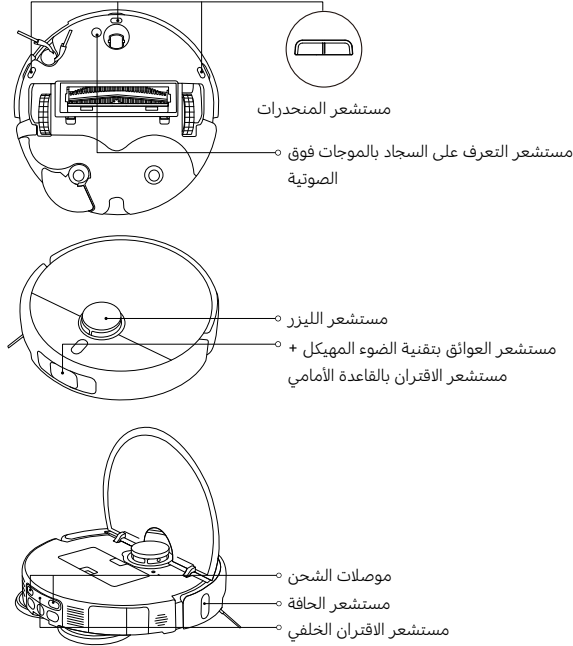

ملاحظة: لا تستخدم المنظفات أو مواد تنظيف الأيروسول أو المواد الكيميائية الأخرى لتنظيف المستشعرات وموصلات الشحن.

تنظيف الفرشاة

1. اقلب المكنسة الكهربائية الروبوت رأسًا على عقب ثم اضغط على مشبكي التثبيت لإزالة غطاء الفرشاة.
2. أزل الفرشاة واسحب الغطاء الطرفي للقبيل للإزالة لتنظيف الأوساخ.
3. أعد تثبيت الغطاء الطرفي للقبيل للإزالة، والفرشاة، وغطاء الفرشاة بالترتيب بعد التنظيف. يتم تثبيت غطاء الفرشاة في مكانه عند سماع صوت "نقرة".

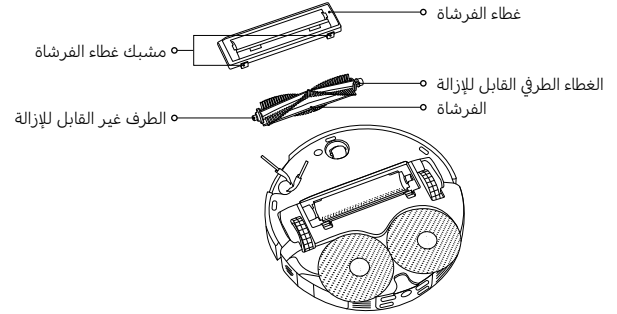

تنظيف المشط

1. ارفع المشط من المشابك باستخدام أداة وأزله كما هو موضح.
2. نظف المشط وأعد تركيبه بعد التأكد من جفافه.

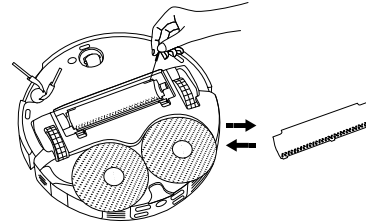

العناية والصيانة

| معدل تكرار الاستبدال | معدل تكرار الصيانة | الأجزاء |
|----------------------|--------------------|---|
| / | كل شهر | مستشعر الاقتران الخلفي |
| | | مستشعر التعرف على السجاد بالموجات فوق الصوتية |
| | | موصلات الشحن |
| | | المكنسة الكهربائية الروبوت |
| | | المحطة الشاملة |
| | | موصلات شحن المحطة الشاملة |
| | | منطقة الإشارة في المحطة الشاملة |
| | | |

ملاحظات:

- معدل تكرار الاستبدال مرجعي فقط. في حال تلف جزء، ينبغي استبداله على الفور لضمان التنظيف الفعال.
- لتحريك أو شحن المكنسة الكهربائية الروبوت، قم بتفريغ خزان المياه النظيفة وخزان المياه المتسخة لتجنب التلف أثناء النقل.

| معدل تكرار الاستبدال | معدل تكرار الصيانة | الأجزاء |
|---------------------------------|--------------------|--|
| 3-6 أشهر | كل أسبوعين | الفرشاة الجانبية |
| 6-12 شهراً | | الفرشاة |
| 3-6 أشهر | | الفلتر |
| 3-6 أشهر (أو عند البلى) | / | غطاء الفرشاة |
| 1-3 أشهر (أو عند البلى) | / | بطانة الممسحة |
| 2.5 أشهر (أو عندما تكون ممتلئة) | / | الكيس المخصص للاستعمال مرة واحدة |
| / | التنظيف حسب الحاجة | حجرة الغبار |
| | كل أسبوعين | خزان المياه النظيفة |
| | بعد كل استخدام | خزان المياه المتسخة |
| | كل شهر | فلتر المياه المتسخة |
| | | لوح غسيل المحطة الشاملة |
| | | العجلة المحورية |
| | | مستشعر الليزر |
| | | مستشعر الحافة |
| | | مستشعر العوائق بتقنية الضوء المهيكل + مستشعر الاقتران بالقاعدة الأمامي |
| | | مستشعر المنحدرات |

المشكلات الشائعة

| المشكلة | السبب المحتمل والحل |
|---|--|
| لا تستأنف المكسنة الكهربائية الروبوت التنظيف. | تأكد من عدم ضبط المكسنة الكهربائية الروبوت على وضع عدم الإزعاج، حيث سيمنع ذلك المكسنة الكهربائية الروبوت من استئناف التنظيف. لن يتم استئناف التنظيف إذا عادت المكسنة الكهربائية الروبوت إلى المحطة الشاملة للشحن باستخدام الزر الموجود عليها أو في تطبيق Xiaomi Home، أو يدويًا. |
| المكسنة الكهربائية الروبوت لا تشحن. | تأكد من وجود مساحة مفتوحة كافية حول المحطة الشاملة وأن موصلات الشحن الخاصة بها خالية من الغبار وغيرها من الحطام. درجة الحرارة المحيطة منخفضة للغاية أو مرتفعة للغاية. تأكد من أن درجة الحرارة تتراوح بين 0 درجة مئوية و 40 درجة مئوية ثم أعد الشحن. |
| لا تؤدي المكسنة الكهربائية الروبوت عمليات التنظيف المجدولة. | تأكد من اتصال المكسنة الكهربائية الروبوت بالشبكة، وإلا فلن تتمكن من مزامنة الوقت وإجراء عمليات التنظيف المجدولة. تأكد من عدم ضبط المكسنة الكهربائية الروبوت على وضع عدم الإزعاج. سيمنع وضع عدم الإزعاج المكسنة الكهربائية الروبوت من أداء عمليات التنظيف المجدولة. |
| لا تقوم المحطة الشاملة بتنظيف بطانة المسحة. | لا توجد مياه كافية في خزان المياه النظيفة. قم بتعبئته بالمياه النظيفة ثم حاول مرة أخرى. خزان المياه المتسخة ممتلئ. اسكب المياه المتسخة، ونظف خزان المياه المتسخة ثم حاول مرة أخرى. مستوى المياه في لوح الغسيل مرتفع للغاية. يُرجى التخلص من المياه في الوقت المناسب. يُرجى التأكد من تثبيت فلتر المياه المتسخة في مكانه. |

| المشكلة | السبب المحتمل والحل |
|---|--|
| يتعذر على المكسنة الكهربائية الروبوت التشغيل أو البدء في التنظيف. | مستوى شحن البطارية منخفض. اشحن المكسنة الكهربائية الروبوت ثم حاول مجددًا. |
| يتعذر على المكسنة الكهربائية الروبوت العودة إلى المحطة الشاملة للشحن. | يوجد الكثير من العوائق حول المحطة الشاملة. ضع المحطة الشاملة في منطقة أوسع. المكسنة الكهربائية الروبوت بعيدة جدًا عن المحطة الشاملة قريبًا إلى المحطة الشاملة وحاول مرة أخرى. |
| هناك سلوك غير طبيعي في المكسنة الكهربائية الروبوت | أوقف تشغيل المسحة والمكسنة الكهربائية الروبوت ثم أعد تشغيلها. |
| تصدر المكسنة الكهربائية الروبوت ضوضاء غريبة أثناء التنظيف. | قد يعلق جسم غريب في الفرشاة، أو الفرشاة الجانبية، أو واحدة من العجلات الرئيسية. أوقف تشغيل المكسنة الكهربائية الروبوت وأزل أي أوساخ، إن وجد. |
| لم تعد المكسنة الكهربائية الروبوت تنظف بكفاءة أو تترك الغبار وراءها. | حجرة الغبار ممتلئة. يُرجى تنظيفها. الكيس المخصص للاستخدام مرة واحدة ممتلئ، يُرجى استبداله الفلتر مسدود، يُرجى تنظيفه. تم التقاط جسم غريب في الفرشاة. يُرجى تنظيف الفرشاة. |
| المكسنة الكهربائية الروبوت غير متصلة أو لا يمكنها الاتصال بتطبيق Xiaomi Home. | إشارة شبكة Wi-Fi ضعيفة. تأكد من أن المكسنة الكهربائية الروبوت والمحطة الشاملة في منطقة تتمتع بإشارة Wi-Fi قوية. حدث خطأ ما في اتصال Wi-Fi. أعد ضبط Wi-Fi الخاصة بالمكسنة الكهربائية الروبوت ونزل أحدث إصدار من تطبيق Xiaomi Home، ثم حاول إعادة الاتصال. |

استكشاف الأخطاء وإصلاحها

| تنبیه الخطأ | السبب المحتمل والحل |
|---|--|
| لم يتم تثبيت الكيس المخصص للاستعمال مرة واحدة وتأكد من تثبيته في مكانه. | أعد تركيب الكيس المخصص للاستعمال مرة واحدة وتأكد من تثبيته في مكانه. |
| مستوى الماء في لوح غسيل المحطة الشاملة مرتفع للغاية. يُرجى التخلص من المياه في الوقت المناسب. | تحقق من لوح غسيل المحطة الشاملة وتنظيفه. |
| تعذر العودة للشحن. ضع المكينة الكهربائية الروبوتية الروبوت استشعار موقع المحطة الشاملة. ضع المكينة الكهربائية الروبوتية الروبوت على المحطة الشاملة للشحن. | تعذر على المكينة الكهربائية الروبوتية الروبوت استشعار موقع المحطة الشاملة. ضع المكينة الكهربائية الروبوتية الروبوت على المحطة الشاملة للشحن. |
| مستوى البطارية منخفض للغاية، يرجى الشحن. | لا يمكن تشغيل المكينة الكهربائية الروبوتية الروبوت على النحو المعتاد بسبب انخفاض البطارية. ضع المكينة الكهربائية الروبوتية الروبوت على المحطة الشاملة للشحن. |

| تنبیه الخطأ | السبب المحتمل والحل |
|--|--|
| يرجى تنظيف أي أجسام غريبة من منطقة مستشعر الليزر. | امسح أي أجسام غريبة قد تسد أو تعرقل مستشعر الليزر، أو انقل المكينة الكهربائية الروبوتية الروبوت إلى مكان جديد وأعد تشغيلها. |
| امسح مستشعرات المنحدرات لتنظيفها وانقل المكينة الكهربائية الروبوتية الروبوت إلى موقع جديد للبدء. | قد يكون أحد أجزاء المكينة الكهربائية الروبوتية الروبوت بعيدًا عن الأرض، فعَيِّر موضعها ثم أعد تشغيلها. أو، قد تكون مستشعرات المنحدرات متسخة، امسحها لتصبح نظيفة. |
| خطأ في المصدر. يرجى التحقق مما إذا كان من الممكن ارتداد المصدر بشكل صحيح. | مصد التصادم عالق. انقر عليه برفق لإزالة الأجسام الغريبة؛ إذا لم تكن هناك أجسام غريبة، انقل المكينة الكهربائية الروبوتية الروبوت إلى مكان جديد وقم بتشغيلها. |
| يُرجى نقل المكينة الكهربائية الروبوتية الروبوت إلى سطح مستو للبدء. | اكتشفت المكينة الكهربائية الروبوتية الروبوت أنها مائلة عند التنشيط. أعد تشغيلها بعد وضع الجهاز على سطح مستو. |
| يُرجى إزالة أي عوائق موجودة حول المكينة الكهربائية الروبوتية الروبوت. | قد تكون المكينة الكهربائية الروبوتية الروبوت عالقة أو هناك شيء يعوقها. أزل أي عوائق تحيط بها. |
| حجرة الغبار غير مثبتة. | قم بتركيب حجرة الغبار والفلتر، وتأكد من إكمامها في مكانهما. |
| خزان المياه النظيفة غير مثبت أو تم الكشف عن عدم كفاية المياه. | أعد تركيب خزان المياه النظيفة وأعد تعبينته بالمياه النظيفة. تأكد من تثبيته في مكانه. |
| خزان المياه المتسخة غير مثبت أو ممتلئ. | قم بنفريغ خزان المياه المتسخة ثم أعد تركيبه. تأكد من تثبيته في مكانه. |

المواصفات

المحطة الشاملة

| | |
|---------------------------|----------------------------------|
| OV42-JZGL | الطراز |
| 220-240 فولت ~ 60/50 هرتز | الإدخال المقدر |
| 20 فولت --- 1 أمبير | الإخراج المقدر |
| 86 واط | الطاقة (الشحن + التجفيف بالهواء) |
| 15 واط | الطاقة (التنظيف) |
| 440 واط | الطاقة (تفريغ الغبار) |
| 320 × 411 × 495 ملم | أبعاد المنتج |
| وضع الاستعداد: ≥ 0.5 واط | استهلاك الطاقة |
| وضع الاستعداد: ≥ 20 د | الوقت اللازم لدخول الحالة |

المكنسة الكهربائية الروبوت

| | |
|--|----------------------------|
| مكنسة التنظيف الكهربائية الروبوت | الاسم |
| OV42GL | الطراز |
| 355 × 353.5 × 93 ملم | أبعاد المنتج |
| 3.9 كلغم | الوزن الصافي |
| 10.6 كلغم | الوزن الصافي (مع الملحقات) |
| 55 واط | القدرة المقدره |
| 14.4 فولت --- | الجهد المقدر |
| 20 فولت --- | جهد الشحن |
| ≥ 6 ساعات | مدة الشحن |
| 4800 مللي أمبير ساعة (السعة المقدره) 5200 مللي أمبير ساعة (السعة الاسمية) | بطارية ليثيوم أيون |
| 2400-2483.5 ميغاهرتز | تردد التشغيل |
| > 20 ديسيبيل مللي واط | الحد الأقصى لطاقة الخرج |
| 2.4 Wi-Fi IEEE 802.11 b/g/n Bluetooth 5.0 | الاتصال اللاسلكي |
| وضع الاستعداد: ≥ 0.5 واط وضع الاستعداد المتصل بالشبكة: ≥ 2.0 واط | استهلاك الطاقة |
| وضع الاستعداد: ≥ 20 د وضع الاستعداد المتصل بالشبكة: ≥ 20 د | الوقت اللازم لدخول الحالة |

أثناء الاستخدام العادي، يجب إبقاء هذا الجهاز على مسافة فاصلة لا تقل عن 20 سم بين الهوائي وجسم المستخدم.

معلومات الامتثال التنظيمي

إعلان المطابقة للاتحاد الأوروبي

بموجب هذا، تعلن شركة Xiaomi Communications Co., Ltd. أن نوع جهاز الراديو OV42GL يتوافق مع التوجيه 2014/53/EU. النص الكامل لإعلان مطابقة الاتحاد الأوروبي متاح على عنوان الإنترنت التالي:
<https://www.mi.com/global/service/support/declaration.html>



معلومات التخلص وإعادة التدوير WEEE

جميع المنتجات التي تحمل هذا الرمز هي نفايات المعدات الكهربائية والإلكترونية (WEEE) وفقاً للتوجيه (2012/19/EU) التي لا ينبغي أن تخلط بالنفايات المنزلية التي لم يتم فرزها. وبدلاً من ذلك، يجب حماية صحة الإنسان والبيئة بتسليم معدات النفايات إلى نقطة تجميع مخصصة معينة من قبل الحكومة أو السلطات المحلية لإعادة تدوير نفايات المعدات الكهربائية والإلكترونية. سيساعد التخلص الصحيح وإعادة التدوير على منع النتائج السلبية المحتملة على البيئة وصحة الإنسان. يرجى الاتصال بشركة التركيب أو السلطات المحلية للحصول على مزيد من المعلومات حول الموقع بالإضافة إلى شروط وأحكام نقاط التجميع هذه.



إشعار الضمان

يمنحك هذا الضمان حقوق محددة، وقد يكون لديك حقوق أخرى بموجب قوانين بلدك أو مقاطعتك أو ولايتك. في الواقع، في بعض البلدان أو المقاطعات أو الولايات، يمكن أن يفرض قانون المستهلك فترة الضمان الأدنى. باستثناء ما يسمح به القانون، لا تستثنى Xiaomi أو تحد أو توقف الحقوق الأخرى التي قد تكون لديك. لفهم حقوقك بشكل كامل، ندعوك لمراجعة قوانين البلد أو المقاطعة أو الولاية.

1. الضمان المحدود للمنتج

تضمن Xiaomi أن المنتجات خالية من العيوب الموجودة في المواد والتصنيع في ظل الاستخدام العادي واستخدامها وفقاً لدليل المستخدم الخاص بالمنتج، خلال فترة الضمان.

يتم توفير المدة والشروط المتعلقة بالضمانات القانونية بموجب القوانين المحلية المعنية. لمزيد من المعلومات حول مزايا الضمان للمستهلك، يرجى الرجوع إلى موقع Xiaomi الرسمي <https://www.mi.com/global/support/warranty>.

تضمن Xiaomi للمشتري الأصلي أن منتج Xiaomi الخاص به سيكون خالياً من عيوب المواد والتصنيع في ظل الاستخدام العادي في الفترة المذكورة أعلاه.

لا تضمن Xiaomi تشغيل المنتج دون انقطاع أو خلوه من الأخطاء.

Xiaomi غير مسؤولة عن الأضرار الناشئة عن عدم الامتثال للتعليمات المتعلقة باستخدام المنتج.

2. الإصلاحات

إذا تم العثور على عيب في الأجهزة واستلمت شركة Xiaomi خلال فترة الضمان مطالبة صالحة، فستقوم Xiaomi إما (1) بإصلاح المنتج دون مقابل، أو (2) استبدال المنتج، أو (3) رد المنتج، ولا يتضمن ذلك التكاليف المحتملة للشحن.

3. كيفية الحصول على خدمة الضمان

للحصول على خدمة الضمان، يجب عليك تسليم المنتج، في عبوته الأصلية أو عبوة مماثلة توفر درجة متساوية من حماية المنتج، إلى العنوان المحدد بواسطة Xiaomi. باستثناء الحد الذي يحظره القانون المعمول به، قد تتطلب منك Xiaomi تقديم أدلة أو دليل على الشراء و / أو الامتثال لمتطلبات التسجيل قبل الحصول على خدمة الضمان.

4. الاستثناءات والقيود

ما لم ينص على خلاف ذلك من قبل Xiaomi، ينطبق هذا الضمان المحدود فقط على المنتج الذي تم تصنيعه من قبل أو من أجل Xiaomi ويمكن التعرف عليه من خلال العلامات التجارية أو الاسم التجاري أو شعار "Xiaomi" أو "Mi".

لا ينطبق الضمان المحدود على أي (أ) ضرر ناتج عن أفعال الطبيعة، على سبيل المثال، ضربات البرق أو

إشعار الضمان

الأعاصير أو الفيضانات أو الحريق أو الزلازل أو أي أسباب خارجية أخرى؛ (ب) الإهمال؛ (ج) الاستخدام التجاري؛ (د) تعديلات على أي جزء من المنتج؛ (هـ) الضرر الناجم عن الاستخدام مع منتجات غير Xiaomi؛ (و) الضرر الناجم عن حادث أو سوء استخدام أو سوء؛ (ز) الأضرار الناجمة عن تشغيل المنتج خارج الاستخدامات المسموح بها أو المقصودة التي حددتها Xiaomi أو باستخدام مصدر طاقة أو جهد غير مناسب؛ أو (ح) الأضرار الناجمة عن الخدمة (بما في ذلك الترفيقات والتوسعات) التي يقوم بها أي شخص غير ممثل لشركة Xiaomi.

تقع على عاتقك مسؤولية الاحتفاظ بنسخة احتياطية من أي بيانات أو برامج أو مواد أخرى ربما تكون قد قمت بتخزينها أو حفظها على المنتج. من المرجح أن البيانات أو البرامج أو المواد الأخرى الموجودة في الجهاز سوف تُفقد أو تتم إعادة تنسيقها أثناء عملية الصيانة، ولا تتحمل Xiaomi مسؤولية هذا الضرر أو الفقدان. لا يجوز لأي موزع أو وكيل أو موظف لدى Xiaomi إجراء أي تعديل أو تمديد أو إضافة لهذا الضمان المحدود. إذا اعتبر أي شرط غير قانوني أو غير قابل للتنفيذ، فإن قانونية أو قابلية تطبيق الشروط المتبقية لن تتأثر أو تقل فاعليتها.

باستثناء ما تحظره القوانين أو ما تعهدت به Xiaomi، تقتصر خدمات ما بعد البيع على بلد أو منطقة الشراء الأصلي.

لا تشمل الضمانات الحالية المنتجات التي لم تستورد و / أو لم يتم تصنيعها على النحو المطلوب من قبل شركة Xiaomi و / أو لم يتم الحصول عليها من شركة Xiaomi أو بائع رسمي تابع لها، وفقاً للقانون المعمول به، قد تستفيد من ضمانات بائع التجزئة غير الرسمي الذي باع المنتج. لذلك، تناشدك شركة Xiaomi بالاتصال ببائع التجزئة الذي اشترت منه المنتج. لا تنطبق الضمانات الحالية في هونغ كونغ وتايوان.

5. الضمانات الضمنية

باستثناء الحد الذي يحظره القانون المعمول به، فإن جميع الضمانات الضمنية (بما في ذلك الضمانات الخاصة بالتسويق والملاءمة لغرض معين) ستكون محدودة المدة حتى الحد الأقصى لمدة هذا الضمان المحدود. لا تسمح بعض السلطات القضائية بفرض قيود على مدة الضمان الضمني، لذلك لن يتم تطبيق القيود المذكورة أعلاه في هذه الحالات.

6. الحد من الأضرار

باستثناء الحد الذي يحظره القانون المعمول به، لن تكون Xiaomi مسؤولة عن أي أضرار ناجمة عن حوادث أو أضرار غير مباشرة أو خاصة أو تبعية، بما في ذلك على سبيل المثال لا الحصر، خسارة الأرباح أو الإيرادات أو البيانات، أو الأضرار الناتجة عن أي حرق صريح أو ضمني. الضمان أو الشرط، أو تحت أي نظرية قانونية أخرى، حتى لو تم إبلاغ Xiaomi بإمكانية حدوث مثل هذه الأضرار. لا تسمح بعض السلطات القضائية

باستثناء أو تقييد الأضرار الخاصة أو غير المباشرة أو التبعية، لذلك قد لا ينطبق عليك التقييد أو الاستثناء الوارد أعلاه.

7. جهات اتصال Xiaomi

بالنسبة للعملاء، يرجى زيارة الموقع الإلكتروني: <https://www.mi.com/global/support/warranty> يمكن أن يكون الشخص المسؤول عن خدمة ما بعد البيع أي شخص في شبكة الخدمات المعتمدة لشركة Xiaomi أو الموزعين المعتمدين لشركة Xiaomi أو البائع النهائي الذي قام ببيع المنتجات لك. إذا كنت في شك، فيرجى الاتصال بالشخص المعني، حيث قد تحدده Xiaomi.

הוראות בטיחות

יש לקרוא מדריך זה בקפידה לפני השימוש ולשמור אותו לסיוע בעתיד.
מוצר זה מיועד לניקוי הרצפה בסביבה ביתית בלבד. אין להשתמש בו מוחץ לבית, על משטחים שאינם רצפות או בסביבה מסחרית או תעשייתית.

הגבלות שימוש

- במכשיר זה יכולים להשתמש ילדים מגיל 8 שנים ומעלה ואנשים בעלי יכולות פיזיות, חושיות ונפשיות מוגבלות או חסרי ניסיון וידע, וזאת תחת פיקוח או לאחר מתן הוראות בנוגע לשימוש במכשיר באופן בטוח והבנת הסכנות הכרוכות בכך. אין לתת לילדים לשחק במכשיר. פעולות הניקוי והתחזוקה על ידי המשמש לא יבוצעו על ידי ילדים ללא פיקוח.
- מכשיר זה לא נועד לשימוש על ידי אנשים (כולל ילדים) בעלי יכולות פיזיות, חושיות ונפשיות מוגבלות או חסרי ניסיון וידע, אלא אם הדבר נעשה תחת פיקוח או לאחר מתן הוראות בנוגע לשימוש במכשיר על ידי אדם האחראי על בטיחותם.
- על ילדים להיות תחת פיקוח כדי לוודא שהם אינם משחקים במכשיר.
- מכשיר זה כולל סוללות שניתנות להחלפה על ידי אדם מיומן בלבד.
- אם ערכת הכבל ניזוקה, יש להחליפה בערכת כבל מיוחדת שניתן לקבל מהיצרן או מנציג השירות שלו.
- אם המטען או הסוללה נפגמים, הם חייבים להיות מוחלפים עם רכיב מקורי הנרכש מהיצרן או ממחלקת השירות לאחר מכירה.
- עלולה להיווצר סכנה אם המכשיר דורס את כבל החשמל.
- יש להרחיק שיער, בגדים רופפים, אצבעות ואיברי גוף אחרים מהפתחים ומהחלקים הנעים.
- אין להשתמש בשואב האבק הרובוטי כדי לנקות חומרים בוערים.
- אין להניח ילדים, חיות מחמד או פריט כלשהו על גבי שואב האבק הרובוטי כשהוא עומד או כשהוא נע.
- אין להשתמש בשואב האבק הרובוטי באזור שתלוי מעל קומת הקרקע, למשל בלופט, במרפסת פתוחה או על גבי ריהוט, אלא אם קיים מחסום מגן.
- אין להשתמש בשואב האבק הרובוטי בטמפרטורות סביבה הגבוהה מ-40°C או נמוכה מ-0°C, ולא על רצפה עם נוזלים או עם חומרים דביקים.
- לפני השימוש בשואב האבק הרובוטי, יש להרים מהרצפה כבלים כדי למנוע את גרידתם במהלך הניקוי.
- יש לאסוף מהרצפה פריטים שבריים או רופפים, כגון אגרטלים או שקיות פלסטיק, כדי למנוע הפרעה לשואב האבק הרובוטי או היתקלות של המכשיר בהם וגרימת נזק.
- אין להשתמש במצב השטיפה על שטיחים. הגדר קירות וירטואליים או אזורים מוגבלים כדי לא לכלול אזורים עם שטיחים במטלות שטיפה.
- אין לאפשר לשואב האבק הרובוטי לאסוף חפצים קשים או חדים כמו חומרי בנייה, זכוכית או מסמרים.
- כבה ונתק את ספק החשמל לפני ביצוע ניקוי ותחזוקה של שואב האבק הרובוטי והתחנה הרב-שימושית.
- אין להניח את שואב האבק הרובוטי הפוך. מעטפת רדאר הלייזר לא אמורה לעולם לבוא במגע עם הקרקע.
- אין לאחוז בשואב האבק הרובוטי בכיסוי מ"ם הלייזר שלו.
- בעת הובלת שואב האבק הרובוטי, יש לוודא שהוא כבוי ולשמור אותו באריזתו המקורית במידת האפשר.
- אין לגבול את שואב האבק הרובוטי ואת התחנה הרב-שימושית במטלית רטובה או לשטוף אותם בנוזל כלשהו. לאחר ניקוי החלקים הניתנים לשטיפה, ייבש אותם במידה מספקת לפני התקנת השימוש.
- כאשר התחנה הרב-שימושית מנקה את כריות השטיפה, כדי למנוע גרימת נזק, אין לגרור את שואב האבק הרובוטי מתוך התחנה הרב-שימושית.

- יש להשתמש במוצר זה רק בהתאם להוראות שבמדריך למשתמש. המשתמשים אחראים לכל אובדן או נזק שנגרם עקב שימוש לא ראוי במוצר זה.
- זהירות: כדי למנוע סכנה עקב איפוס לא מכוון של המפסק התרמי, אין לספק חשמל למוצר זה דרך התקן מיתוג חיצוני, כגון: טיימר, או לחבר אותו למעגל חשמלי המופעל וכבה באופן קבוע על ידי רשת החשמל המקומית.
- כאשר נשמעת הודעה קולית "רשת מחוברת בהצלחה", למכשיר יש חיבור מוצלח עם הרשת ואחסן את ה-Wi-Fi SSID והסיסמה. המידע ישמש לשירותים הקשורים לרשת, ויש להפנות את עיבוד הנתונים האישיים למדיניות הפרטיות.
- לעיון במדריך מקוון מפורט, בקר בכתובת www.mi.com/global/support/user-guide

סוללות וטעינה

- אין להשתמש בסוללה, בערכות כבל או בתחנה רב-שימושית של צד שלישי כלשהו. ניתן להשתמש בשואב האבק הרובוטי עם תחנה רב-שימושית מדגם OV42-JZGL בלבד.
- מכשיר זה כולל סוללות שניתנות להחלפה על ידי אדם מיומן בלבד.
- אין לפרק את הסוללות או את התחנה הרב-שימושית, לתקנה או לבצע בהן שינויים בעצמך.
- אין להשתמש במטלית רטובה או בידיים רטובות כדי לנגב את מגעי הטעינה של התחנה הרב-שימושית או לנקות אותם.
- אין להציב את התחנה הרב-שימושית בסמוך למקור חום, כמו רדיאטור.
- אין להשליך סוללות ישנות באופן שאינו נאות. יש להשליך סוללות משומשות למתקן מחזור הולם.
- אם אין כוונה להשתמש בשואב האבק הרובוטי לפרק זמן ממושך, יש לטעון אותו עד הסוף, ואז לכבות אותו ולאחסן אותו במקום יבש וקריר. הטען מחדש את שואב האבק הרובוטי מדי 3 חודשים לפחות, זאת כדי להימנע מפריקת יתר של הסוללה.
- אין לחשוף את המכשיר או הסוללה לטמפרטורות מוגזמות.
- אין לטעון סוללות שאינן נטענות.
- אין צורך בפעולה מצד המשתמשים כדי להעביר את תדירות אספקת הכוח בין 50 Hz ל-60 Hz, והמוצר יכול להתאים את עצמו ל-50 Hz וגם ל-60 Hz.
- יש לשים לב לסיכון לקצר בהדקים של המכשיר המופעל באמצעות סוללה או לקצר בסוללה, עקב חפצים העשויים מתכת.
- יש להימנע מגרימת נזק לסוללה בעת הוצאתה, זאת כדי למנוע קצר חשמלי או דליפת נוזלים. אם הסוללה דולפת, מנע מגע של הנוזל עם העור או עם הבגדים, ונגב את הנוזל מיד באמצעות מטלית יבשה. לאחר מכן, שלח את הסוללה למתקן מיחזור מתאים או לצוות השירות לאחר מכירה המיועד לכך, שישליך אותה בצורה נכונה.

מידע בנושא בטיחות לייזר

- חיישן הלייזר במוצר זה עומד בתקן IEC 60825-1:2014 ו-EN 60825-1:2014/A11:2021 עבור מוצרי לייזר מסוג Class 1. יש להימנע מקשר עין ישיר איתו במהלך השימוש.
- מוצר לייזר מסוג Class 1
- מוצר לייזר לצרכן
- EN 50689:2021

הודעה בנושא הסביבה

- סוללות הליתיום-יון המובנות של שואב אבק רובוטי זה מכילות כימיקלים שעלולים לזהם את הסביבה.

- לפני השלכת מוצר זה, בקש מאיש מקצוע להסיר את הסוללות, ואז השלך אותן במתקן מיחזור מתאים.
- יש להסיר את הסוללה מהמכשיר לפני השלכתו.
- יש לנתק את המכשיר מאספקת החשמל בעת הוצאת הסוללה.
- יש להשליך את הסוללה באופן בטוח.

שלבים להוצאת הסוללות

המידע חל על סילוק מוצר זה בלבד ואינו מהווה חלק מהוראות הפעלה הרגילות.

1. יש להרחיק את שואב האבק הרבובטי מהתחנה הרב-שימושית, ולהפעילו עד שמצב הסוללה יהיה נמוך מכדי להמשיך בניקוי.
2. כבה את שואב האבק הרבובטי.
3. הסר את המעטפת התחתונה של שואב האבק הרבובטי.
4. כדי להוציא את הסוללות, לחץ על התפסים, ומשוך החוצה את מחברי הסוללות.

זהירות:

- לפני הסרת הסוללה, ודא שהסוללה מרוקנת וששואב האבק הרבובטי רחוק מהתחנה הרב-שימושית.
- הוצא את כל תא הסוללות, והקפד לא לפגוע במארז החיצוני של תא הסוללות כדי למנוע קצר או נזילה של חומרים מזיקים.
- אם באת במגע פיזי עם חומר כלשהו העלול לדלוף מן הסוללות, יש לשטוף את אזור המגע עם הרבה מים ולפנות לקבלת טיפול רפואי באופן מיידי.

לשימוש בתוך הבית בלבד.  יש לקרוא את ההוראות לפני השימוש. 

סקירת המוצר

מוחקנים מראש בשואב האבק הרובוטי



מחזיק כרית שטיפה $2 \times$
(עם כרית שטיפה מותקנת
מראש $2 \times$)

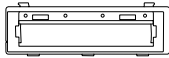

כיסוי מברשת



מברשת



מסנן
(מוחקן מראש על תא האבק)



תא אבק

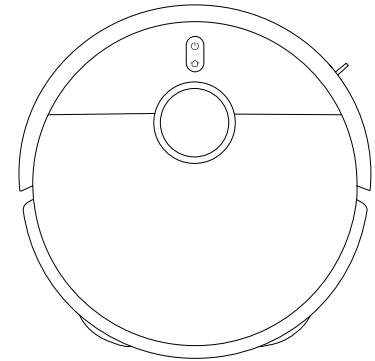

שואב אבק רובוטי

אביזרים אחרים

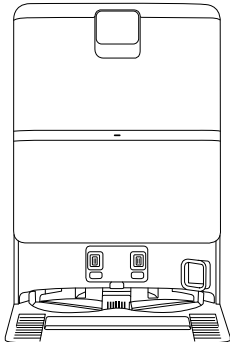

תחנה רב-שימושית
(עם מכל מים נקיים, מכל מים מלוכלכים, שקית חד-פעמית
ומסנן מים מלוכלכים המגיעים מוחקנים מראש)



מדריך תמונות

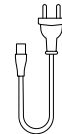

ערכת כבל



מברשת צד



מדריך הפעלה מהירה



הודעה בנוגע
לאחריות



מדריך למשתמש

הערה: איורי המוצר, האביזרים וממשק המשתמש במדריך למשתמש הם לצורכי התייחסות בלבד. המוצר והפעולות בפועל עשויים להשתנות עקב שיפורים שבוצעו במוצר.

סקירת המוצר

שואב אבק רובוטי

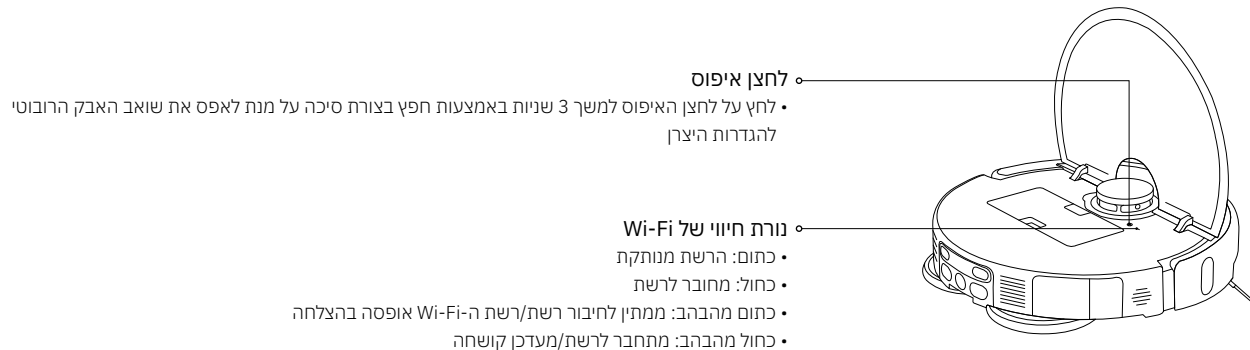

סקירת המוצר

שואב אבק רובוטי

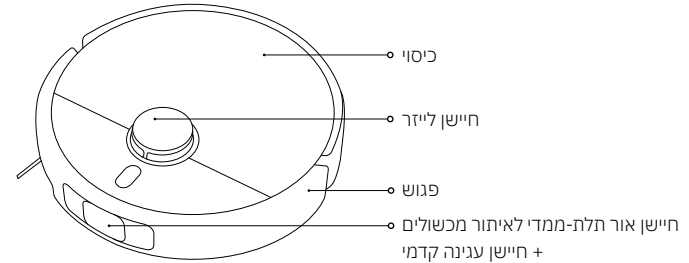
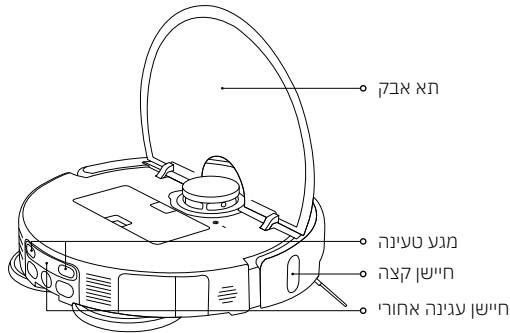

תא אבק

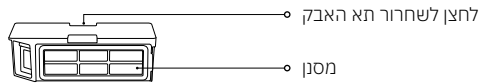

הערה: כל מצבי הניקוי דורשים התקנה של תא האבק. אחרת, לא ניתן להפעיל את שואב האבק הרובוטי.

מכלול כריות שטיפה

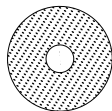

כרית שטיפה



מחזיק כרית שטיפה

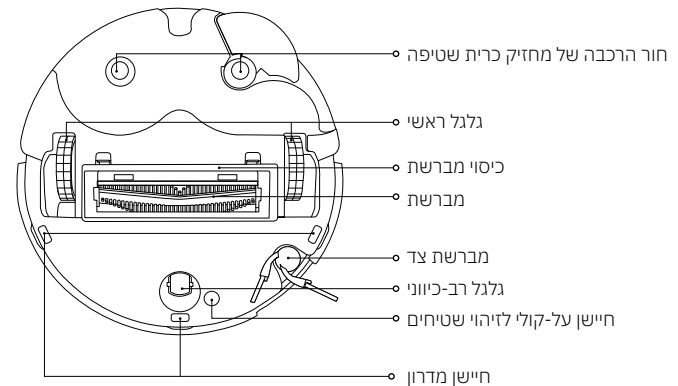

תחנה רב-שימושית

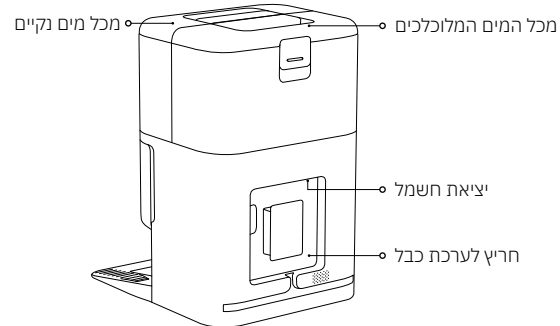
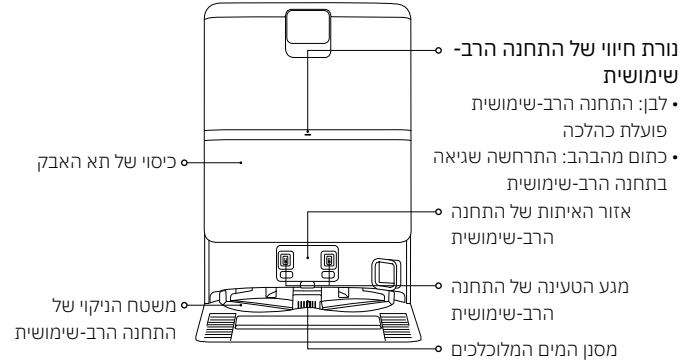

לפני השימוש

הסרה והתקנה

- הסר את רצועות המגן משני צידי שואב האבק הרבובטי.
- התקן את מברשת הצד כפי שמופיע באיור. אלה מותקנים כהלכה לאחר הישמע נקישה.

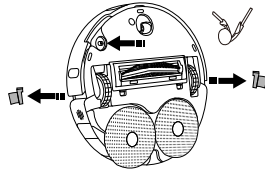

הצבת התחנה הרב-שימושית

- את התחנה הרב-שימושית יש להציב צמוד לקיר, על רצפה שטוחה וקשיחה, למשל רצפה עשוית מרצפות או עץ. הקפד למקם את התחנה הרב-שימושית בקרבת שקע חשמל, באזור עם קליטה טובה של אות Wi-Fi.
- ודא שבמיקום קיים מרווח אורך, גובה ורוחב גדול מ-1.25 מ', 1 מ' ו-0.5 מ' בהתאמה.

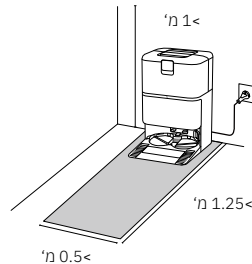

הערות:

- אין להניח את התחנה הרב-שימושית באזור חשוף לקרינת שמש ישירה או במקום שבו חפצים אחרים עלולים להסוס את אזור האיתות שלה, כי זה עלול למנוע משואב האבק הרבובטי לחזור לתחנה הרב-שימושית.
- אין למקם חפצים כלשהם סביב התחנה הרב-שימושית.
- התקן את מכל המים הנקיים ומכל המים המלוכלכים במקומם.

חיבור חשמל לתחנה הרב-שימושית וטעינת שואב האבק הרובוטי

- הכנס את ערכת הכבל לתוך שקע החשמל וחבר אותה לאספקת החשמל.
- הנח את שואב האבק הרובוטי על התחנה הרב-שימושית כאשר מגעי הטעינה מיושרים באופן מלא. בשלב זה, שואב האבק הרובוטי יצפוף.

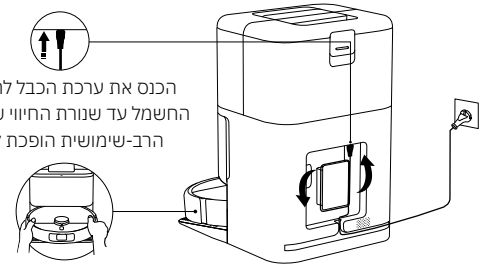

הכנס את ערכת הכבל לתוך שקע החשמל עד שנורת החיווי של התחנה הרב-שימושית הופכת ללבנה.

הערות:

- סדר את ערכת הכבל העודפת בחריץ ערכת הכבל על מנת למנוע הזזה של התחנה הרב-שימושית או אבדן אספקת חשמל עקב גרירת ערכת הכבל.
- על מנת להבטיח את הביצועים האופטימליים של הסוללה, יש לטעון את הסוללה במלואה לפני השימוש הראשוני.
- אם לא ניתן להפעיל את שואב האבק הרובוטי עקב מצב סוללה נמוך, הנח אותו ישירות על התחנה הרב-שימושית לצורך טעינה.
- שואב האבק הרובוטי יידלק באופן אוטומטי לאחר חיבורו לתחנה הרב-שימושית, ולא ניתן לכתובת במהלך הטעינה.
- נורת החיווי על שואב האבק הרובוטי ועל התחנה הרב-שימושית ייכבו בו-זמנית 10 דקות לאחר טעינה מלאה של שואב האבק הרובוטי.
- בעת שימוש ראשוני בשואב האבק הרובוטי, פעל בהתאם להנחיות האפליקציה כדי ליצור מפה מהירה. מומלץ לעקוב אחר שואב האבק הרובוטי לכל אורך התהליך, כדי לסייע בסילוק פריטים שעלולים להשפיע על עבודתו של שואב האבק הרובוטי.
- יש לוודא ששואב האבק הרובוטי מתחיל מהתחנה הרב-שימושית על מנת ליצור מפה מדויקת.
- אם שואב האבק הרובוטי עלול להיתקע או לשרוט את פני השטח של הרהיטים באזורים מסוימים, הגדר אזורים מוגבלים באפליקציה כדי למנוע כניסה של שואב האבק הרובוטי לאותם אזורים.

התחברות באמצעות האפליקציה Xiaomi Home

מוצר זה פועל עם האפליקציה Xiaomi Home. השתמש באפליקציה Xiaomi Home כדי לשלוט במכשיר שלך ולתקשר עם מכשירים חכמים אחרים בבית.



F834536A

- סרוק את קוד QR כדי להוריד ולהתקין את האפליקציה. תנותב אל דף הגדרות החיבור אם האפליקציה כבר מותקנת. לחלופין תוכל לחפש את "Xiaomi Home" בחנות האפליקציות, כדי להוריד ולהתקין אותה.
- פתח את האפליקציה Xiaomi Home, הקש "+" בצד הימני העליון ומלא את ההנחיות כדי להוסיף את המכשיר שלך.

הערות:

- המכשיר תומך ברשתות Wi-Fi בתדר 2.4 GHz בלבד.
- ייתכן שהגרסה של האפליקציה עודכנה, יש לפעול לפי הוראות המתאימות לגרסת האפליקציה הנוכחית.
- כאשר שואב אבק רובוטי מתחבר בהצלחה לאפליקציה Xiaomi Home, הוא מתחבר לרשת בהצלחה. אתה יכול לבצע איפוס Wi-Fi כדי לנתק אותו מהרשת.

| בעיה | פתרון |
|--|--|
| שואב האבק הרובוטי לא מצליח להתחבר ל-Wi-Fi. | <ul style="list-style-type: none"> • בדוק האם סיסמת ה-Wi-Fi נכונה. • שואב האבק הרובוטי אינו תומך בפס התדרים של רשת 5 GHz. אנא חבר אותו לרשת 2.4 GHz. • משהו השתבש בחיבור לרשת ה-Wi-Fi. אפס את ה-Wi-Fi והורד את גרסת האפליקציה Xiaomi Home העדכנית ביותר, ולאחר מכן נסה שוב להתחבר. • ודא ששואב האבק הרובוטי נמצא באזור עם כיסוי Wi-Fi טוב, ולאחר מכן אפס את ה-Wi-Fi שלו וחבר אותו מחדש לרשת. |

כיצד להשתמש

Wi-Fi איפוס

- כאשר שואב האבק הרובוטי מופעל, לחץ על הלחצנים  למשך שבע שניות עד שנשמעת הודעה קולית. ה-Wi-Fi מאפס בהצלחה כאשר המחונן מהבהב בכתום.
- יש לאפס את חיבור ה-Wi-Fi כאשר יש לנתק את שואב האבק הרובוטי מהרשת או שיש להחליף את הרשת.

מצב שאיבה ושטיפה (חובה להתקין את תא האבק, מכלול כריות השטיפה, מכל המים הנקיים ומכל המים המלוכלכים):

1. התקן את כרית השטיפה כמתואר באיור עד הישמע נקישה.

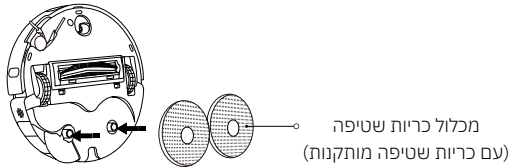

2. מלא את מכל המים הנקיים במים נקיים עד לסימון מפלס המים המרבי. אין להוסיף חומרי ניקוי או חיטוי למכל המים.

זהירות: הוספת חומרי ניקוי או חיטוי עלולה להשפיע על תפקודי המוצר ולפגוע במכונה.

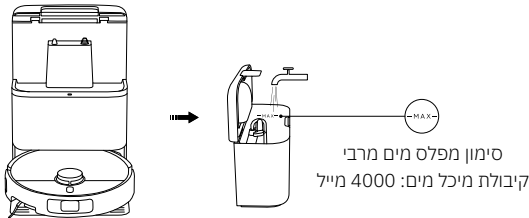

הערות:

- אין להוסיף מים חמים למכל המים הנקיים או למכל המים המלוכלכים, הדבר עלול לגרום לעיוות המכל.
- הפונקציות של שואבי האבק הרובוטיים נבדקות בטרם יציאתם מהמפעל, כך שיתכנו שאריות מים בשואב האבק הרובוטי. זהו מצב תקין.

איפוס להגדרות היצרן

יש להשתמש בחפץ בצורת סיכה כדי ללחוץ לחיצה של 3 שניות על לחצן האיפוס עד הישמע הודעה קולית. שואב האבק הרובוטי יאפס להגדרות היצרן.
הערה: אם נתקלת בבעיה, נסה תחילה להפעיל מחדש את שואב האבק הרובוטי. אם הבעיה נמשכת אחרי ההפעלה מחדש, אפס את השואב הרובוטי להגדרות היצרן.

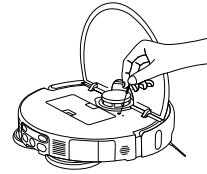

התקנת אביזרים למצב רצוי

מצב שאיבה (חובה להתקין את תא האבק):

פתח את כיסוי שואב האבק הרובוטי והתקן בבטחה את תא האבק.

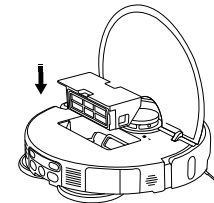

הערה: נקה את תא האבק והמסנן באופן קבוע על מנת למנוע ירידה בביצועי השאיבה.

הפעלה של שואב האבק הרובוטי

לחץ על הלחצן  כדי להתחיל בשאיבה ושטיפה.

הערות:

- נא להגדיר קירות וירטואליים או אזורים מוגבלים כדי לא לכלול אזורים עם שטיחים במטלות שטיפה.
- אם הרצפה רטובה יותר על המידה, לפני שימוש בפונקציית השאיבה או השטיפה, יש לנקות תחילה את המים העודפים.

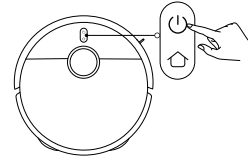

הפעלה/כיבוי

• לחץ לחיצה ארוכה על לחצן  במשך שלוש שניות כדי להפעיל את שואב האבק הרובוטי ונורת החיווי תידלק.

• כששואב האבק הרובוטי נמצא בהשהיה ואינו נטען, לחץ על הלחצן  והחזק אותו למשך 3 שניות כדי לכבות את השואב.

הערה: אם שואב האבק הרובוטי בטעינה, הוא יידלק באופן אוטומטי, ולא ניתן לכבותו.

השהיה

בזמן ששואב האבק הרובוטי פועל, לחץ על לחצן כלשהו על שואב האבק הרובוטי כדי להשהות את פעולתו, ולאחר מכן לחץ על הלחצן  כדי לחדש את פעולת הניקוי.

הערה: אין להרים או להיזיז את שואב האבק הרובוטי בזמן שהוא מושהה. אחרת, עלולות להתרחש בו שגיאות מיקום שעלולות למנוע משואב האבק הרובוטי לחזור לתחנה הרב-שימושית או לגרום לאובדן נתוני המפה.

מצב שינה

• שואב האבק הרובוטי יכנס למצב שינה לאחר השהייה של עשר דקות.

• במצב שינה, נורת החיווי של שואב האבק הרובוטי תכבה. לחץ על לחצן כלשהו כדי לעורר את שואב האבק הרובוטי ממצב שינה.

הערות:

- שואב האבק הרובוטי לא יכנס למצב שינה כאשר הוא נמצא בתחנה הרב-שימושית.
- שואב האבק הרובוטי יכבה באופן אוטומטי לאחר שהיה במצב שינה במשך 6 שעות.

נעילת ילדים

במהלך טעינה או השהיה, לחץ והחזק את הלחצן  למשך שלוש שניות כדי להפעיל או להשבית את תכונת נעילת הילדים.

ניקוי כריות השטיפה

- במהלך שאיבה ושטיפה, שואב האבק הרובוטי יחזור לבצע את המשימה לאחר שיחזור אוטומטית לתחנה הרב-שימושית לניקוי כריות השטיפה.
- שואב האבק הרובוטי יחזור אוטומטית לתחנה הרב-שימושית לנקות את כריות השטיפה לאחר סיום השאיבה והשטיפה. לאחר סיום הניקוי, שואב האבק הרובוטי ייבש את כריות השטיפה ויחזיר להיטען.
- כאשר שואב האבק הרובוטי נכנס למצב המתנה בתחנה הרב-שימושית, בחר "ניקוי כריות שטיפה" באפליקציית Xiaomi Home כדי להתחיל בניקוי כריות השטיפה. לאחר סיום הניקוי, התחנה הרב-שימושית תחזיר אוטומטית לייבש את כריות השטיפה ולהטעין את שואב האבק הרובוטי.

הערה: ניקוי כריות השטיפה לא יבצע אם מתקיים אחד מהתנאים הבאים: הפסקת שמל בתחנה הרב-שימושית, שואב האבק הרובוטי לא נמצא על התחנה הרב-שימושית, מכל המים הקיימים ריק, מיכל המים המלוכלכים מלא, או מיכל המים אינו מותקן כראוי.

ריקון אבק

התחנה הרב-שימושית תתחיל לרוקן את המכל מאבק באופן אוטומטי כאשר שואב האבק הרובוטי חוזר לטעינה לאחר סיום משימת ניקוי.

הערות:

- התחנה הרב-שימושית לא תתחיל ריקון אבק אוטומטי אם התכונה מושבת באפליקצייה.
- התחנה הרב-שימושית תבצע ריקון אבק בהתאם לתדירות שהוגדרה באפליקצייה.

חידוש פעולת הניקוי

שואב האבק הרובוטי יחזור אוטומטית לתחנה הרב-שימושית לטעינה כאשר הסוללה עומדת להתרוקן במהלך משימת ניקוי, וימשיך את הניקוי מהמקום שבו הפסיק לאחר שייטען במידה מספקת.

טיפול ותחזוקה

ניקוי מסנן המים המלוכלכים

- הסר את מסנן המים המלוכלכים ונקה היטב שיער ולכלוך שהצטברו עליו.
- לאחר הניקוי, התקן מחדש את המסנן כראוי.

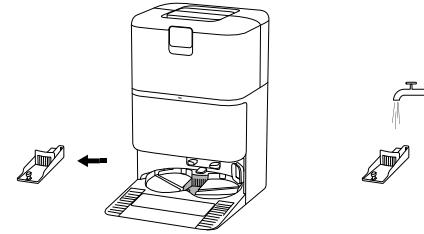

ניקוי משטח הניקוי של התחנה הרב-שימושית

- הפעל את אפשרות הניקוי המסייע של התחנה הרב-שימושית דרך האפליקציה ופעל לפי ההוראות להשלמת הניקוי.

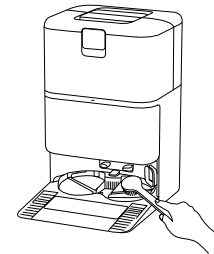

הערות:

- ודא ששואב האבק הרובוטי נמצא בתחנה הרב-שימושית.
- במהלך השימוש או הניקוי היומיומיים, אין להטות את התחנה הרב-שימושית. אם מצטברים מים בבסיס משטח הניקוי של התחנה הרב-שימושית, יש לייבש אותו היטב באמצעות מטלית.

ניקוי מכל המים המלוכלכים

הסר ונקה את מכל המים המלוכלכים בהקדם לאחר שנוקו כריות השטיפה, כדי למנוע ריח רע ועובש. הערה: גם המצורף במכל המים המקיים וגם כדור הציפה במכל המים המלוכלכים ניתנים להזזה. הימנע מהפעלת כוח מופרז כדי למנוע נזק.

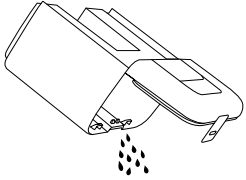

החלפת השקית החד-פעמית

1. פתח את מכסה תא האבק, הסר את השקית החד-פעמית המשומשת, והתקן שקית חד-פעמית חדשה באופן בטוח.
2. התקן מחדש את מכסה תא האבק במקומו. לחץ בחוזקה עד שתשמע נקישה, כדי לוודא שהוא הותקן כראוי.

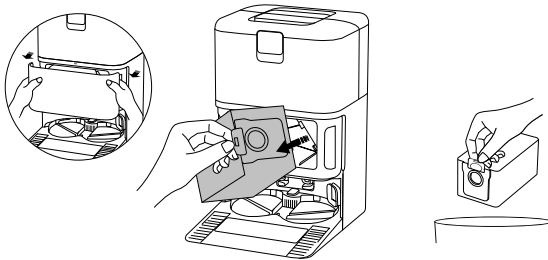

הערה: משיכת הידית כלפי מעלה תאטום את השקית החד-פעמית כדי למנוע ביעילות יציאת אבק או לכלוך.

ניקוי תא האבק והמסנן

1. פתח את כיסויי שואב האבק הרובוטי ולחץ על הלחצן לשחרור תא האבק על מנת להוציא את תא האבק משואב האבק הרובוטי.

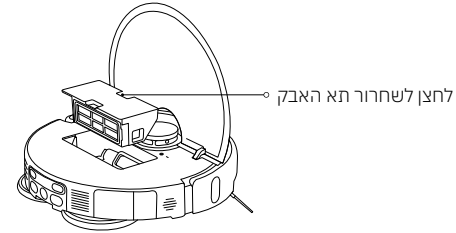

2. הוצא את המסנן בהתאם להוראות שבאיוור, פנה את הלכלוך מתא האבק ונקה את המסנן. לאחר מכן, שטוף את תא האבק ואת המסנן במים נקיים אם יש צורך, וייבש אותם היטב לפני ההתקנה מחדש.

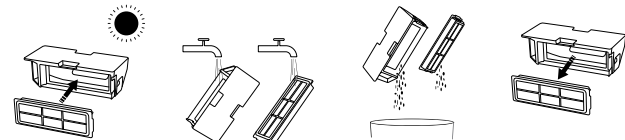

הערות:

- אין לנסות לנקות את המסנן במברשת או באבעב.
- שטיפה תכופה אינה מומלצת, אחרת המסנן עלול להינזק.
- השתמש במים נקיים בלבד לניקוי תא האבק והמסנן. אין להשתמש בחומרי ניקוי.

ניקוי כרית השטיפה

הסר את כרית השטיפה מהמחזיק שלה, ולאחר מכן שטוף וייבש אותה.



ניקוי מברשת הצד והגלגל הרב-כיווני

1. הפוך את שואב האבק הרובוטי ומשוך את מברשת הצד והגלגל הרב-כיווני כלפי מעלה.
 2. נקה את השיער או הלכלוך שנתקעו במברשת הצד ובגלגל הרב-כיווני.
 3. התקן מחדש את מברשת הצד והגלגל הרב-כיווני.
- הערה: התקן מחדש את מברשת הצד והגלגל הרב-כיווני מיד לאחר הניקוי.

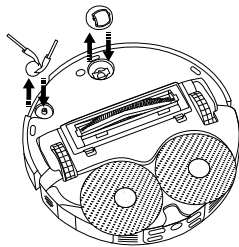

ניקוי החיישנים ומגעי הטעינה

יש לנקות את החיישנים ומגעי הטעינה מפעם לפעם בעזרת מטלית רכה ויבשה.

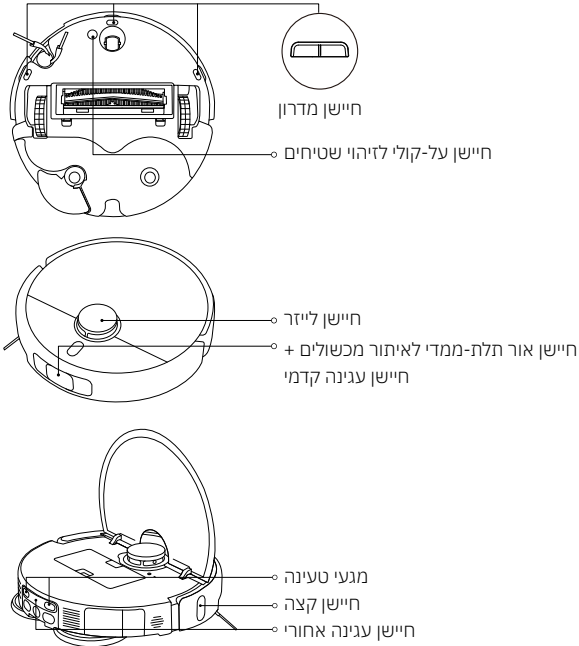

הערה: אין להשתמש בחומרי ניקוי, בתרסיסי ניקוי או במוצרים כימיים אחרים לניקוי חיישנים ומגעי טעינה.

ניקוי המברשת

1. הפוך את שואב האבק הרובוטי וצבוט את שני לחצני השחרור כדי להסיר את כיסוי המברשת.
2. הסר את המברשת ומשוך החוצה את הפלק בקצה כדי לנקות את האבק.
3. הלקן מחדש את הפלק הנשלף בקצה, המברשת וכיסוי המברשת לפי הסדר לאחר הניקוי. כיסוי המברשת מותקן במקומו כאשר נשמע קול נקישה.

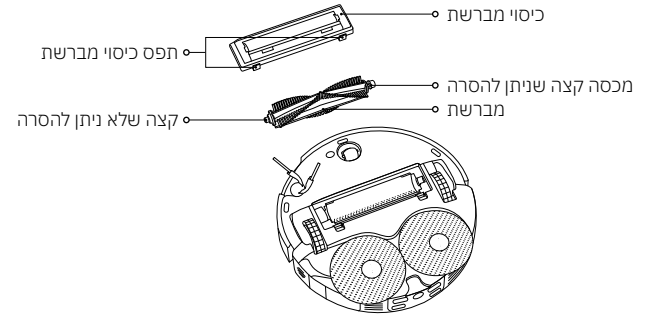

ניקוי המסרק

1. השתמש בכלי כדי לשלוף את המסרק מהתפסים והסר אותו בהתאם להוראות שבאיוור.
2. נקה את המסרק והתקן אותו מחדש לאחר שווידאת שהוא יבשה.

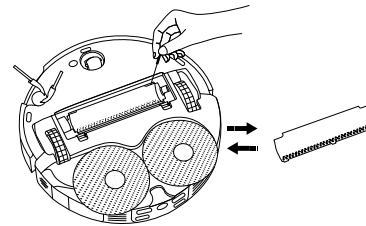

טיפול ותחזוקה

| חלקים | תדירות תחזוקה | תדירות החלפה |
|----------------------------------|---------------|--------------|
| חיישן מדרון | כל חודש | / |
| חיישן עגינה אחורי | | |
| חיישן על-קולי לזיהוי שטיחים | | |
| מגעי טעינה | | |
| שואב אבק רובוטי | | |
| תחנה רב-שימושית | | |
| מגע הטעינה של התחנה הרב-שימושית | | |
| אזור האיתות של התחנה הרב-שימושית | | |

הערות:

- תדירות ההחלפה מיועדת לעיון בלבד. אם חלק נפגם, יש להחליף אותו מיד כדי לשמור על יעילות הניקוי.
- כדי להזיז או להוביל את שואב האבק הרובוטי, רוקן את מכל המים הנקיים ואת מכל המים המלוכלכים כדי למנוע נזק במהלך ההובלה.

| חלקים | תדירות תחזוקה | תדירות החלפה |
|--|---------------|----------------------------|
| מברשת צד | כל שבועיים | 3-6 חודשים |
| מברשת | | 6-12 חודשים |
| מסנן | | 3-6 חודשים |
| כיסוי מברשת | / | 3-6 חודשים (או כאשר מתבלה) |
| כרית שטיפה | / | 1-3 חודשים (או כאשר מתבלה) |
| שקית חד-פעמית | / | 2.5 חודשים (או כאשר מלא) |
| תא אבק | נקה לפי הצורך | / |
| מכל מים נקיים | כל שבועיים | |
| מכל המים המלוכלכים | לאחר כל שימוש | |
| מסנן המים המלוכלכים | כל חודש | |
| משטח הניקוי של התחנה הרב-שימושית | | |
| גלגל רב-כיווני | | |
| חיישן לייזר | | |
| חיישן קצה | | |
| חיישן אור תלת-ממדי לאיתור מכשולים + חיישן עגינה קדמי | | |

בעיות נפוצות

| בעיה | סיבה אפשרית ופתרון |
|---|--|
| שואב האבק הרובוטי אינו מחדש את פעולת הניקוי. | ודא ששואב האבק הרובוטי לא נמצא במצב 'נא לא להפריע', אחרת הוא לא יוכל לחדש את פעולת הניקוי. הניקוי לא יתחדש אם שואב האבק הרובוטי הוחזר לטעינה בתחנה הרב-שימושית באמצעות הכפתור שעליו, דרך האפליקציה Xiaomi Home, או ביד. |
| שואב האבק הרובוטי אינו נטען. | ודא שיש מספיק מקום סביב התחנה הרב-שימושית ושמהברי הטעינה שלה נקיים מאבק ומפסולת אחרת. טמפרטורת הסביבה גבוהה מדי או נמוכה מדי. וודא שהטמפרטורה נעה בין 0°C ל-40°C ולאחר מכן נסה לטעון שוב. |
| שואב האבק הרובוטי אינו מבצע ניקויים מתוזמנים. | ודא ששואב האבק הרובוטי מחובר לרשת, אחרת הוא אינו יכול לבצע סנכרון של השעה ולבצע פעולות של ניקוי מתוכנן. וודא ששואב האבק הרובוטי אינו מוגדר למצב 'נא לא להפריע'. מצב 'נא לא להפריע' ימנע משואב האבק הרובוטי לבצע ניקויים מתוזמנים. |
| התחנה הרב-שימושית לא מבצעת ניקוי לכריות השטיפה. | אין מספיק מים במכל המים הנקיים. מלא את המכל במים נקיים ונסה שוב. מכל המים המלוכלכים מלא. רוקן את המים המלוכלכים, נקה את מכל המים המלוכלכים ונסה שוב. מפלס המים במשטח הניקוי גבוה מדי. נא להוציא את המים המלוכלכים בזמן. וודא שמסנן המים המלוכלכים מותקן כראוי. |

| בעיה | סיבה אפשרית ופתרון |
|---|--|
| שואב האבק הרובוטי לא הצליח להידלק ולא התחיל בניקוי. | רמת הטעינה של הסוללה נמוכה. טען את שואב האבק הרובוטי, ולאחר מכן נסה שוב. |
| שואב האבק הרובוטי לא הצליח לחזור לתחנה הרב-שימושית כדי להיטען. | ישנם מכשולים רבים מדי סביב התחנה הרב-שימושית. מקם את התחנה הרב-שימושית באזור פתוח יותר. שואב האבק הרובוטי רחוק מדי מהתחנה הרב-שימושית. קרב אותו לתחנה הרב-שימושית, ונסה שוב. |
| שואב האבק הרובוטי פועל בצורה חריגה. | כבה את שואב האבק הרובוטי ואתחל אותו. |
| שואב האבק הרובוטי משמיע רעשים מזדרים בזמן הניקוי. | יתכן שחפץ זר נלכד במברשת, במברשת הצד או באחד הגלגלים הראשיים. כבה את שואב האבק הרובוטי והסר את הפסולת. |
| שואב האבק הרובוטי הפסיק לנקות ביעילות, או משאיר אחריו אבק. | תא האבק מלא. נקה אותו. השקית החד-פעמית מלאה, החלף אותה. המסנן סתום, נקה אותו. עצם זר נלכד במברשת. נקה את המברשת. |
| שואב האבק הרובוטי מנותק או לא מצליח להתחבר לאפליקציה Xiaomi Home. | עוצמת האות של רשת ה-Wi-Fi חלשה. וודא ששואב האבק הרובוטי והתחנה הרב-שימושית נמצאים באזור עם קליטה חזקה של אות Wi-Fi. משהו השתבש בחיבור לרשת ה-Wi-Fi. אפס את ה-Wi-Fi בשואב האבק הרובוטי והורד את גרסת האפליקציה Xiaomi Home העדכנית ביותר, ולאחר מכן נסה שוב להתחבר. |

פתרון בעיות

| הנחיית שגיאה | סיבה אפשרית ופתרון |
|---|--|
| שקית חד-פעמית לא מותקנת. | התקן מחדש את השקית החד-פעמית וודא שהיא מותקנת כראוי. |
| מפלס המים במשטח הניקוי של התחנה הרב-שימושית גבוה מדי. נא להוציא את המים המלוכלכים בזמן. | בדוק ונקה את משטח הניקוי של התחנה הרב-שימושית. |
| לא ניתן היה לחזור לטעינה. מקם ידינית את שואב האבק הרובוטי על התחנה הרב-שימושית. | שואב האבק הרובוטי לא הצליח לזהות את מיקום התחנה הרב-שימושית. החזר את שואב האבק הרובוטי לתחנה הרב-שימושית לטעינה. |
| הסוללה חלשה מדי, נא לטעון. | לא ניתן להפעיל את שואב האבק הרובוטי כרגיל עקב סוללה חלשה. החזר את שואב האבק הרובוטי לתחנה הרב-שימושית לטעינה. |

| הנחיית שגיאה | סיבה אפשרית ופתרון |
|--|---|
| יש לסלק חפצים זרים כלשהם מאזור חיישן הלייזר. | פנה חפצים זרים שעשויים לחסום את חיישן הלייזר או להפריע לו, או העבר את שואב האבק הרובוטי למיקום חדש והפעל אותו מחדש. |
| נגב את חיישני הפרש הגובה, והעבר את שואב האבק הרובוטי למיקום חדש כדי להתחיל בפעולה. | יתכן שחלק משואב האבק הרובוטי אינו מונח על הרצפה. שנה את מיקומו והפעל אותו מחדש. לחלופין, חיישני המדרון עשויים להיות מלוכלכים, נגב אותם. |
| שגיאה בפגוש. בדוק האם הפגוש יכול לקפוץ חזרה באופן תקין. | יתכן שפגוש ההתנגשות תקוע. טפח עליו בעדינות כדי לסלק חפצים זרים; אם אין חפצים זרים, העבר את שואב האבק הרובוטי למקום אחר והפעל אותו. |
| העבר את שואב האבק הרובוטי למשטח ישר כדי להתחיל בפעולה. | שואב האבק הרובוטי זיהה כי הוא בשיפוע עם ההפעלה. הפעל אותו מחדש לאחר העמדת ההתקן על משטח ישר. |
| פנה את המכשולים סביב שואב האבק הרובוטי. | יתכן ששואב האבק הרובוטי הסתבר במשהו או נתקע. סלק את כל המכשולים סביבו. |
| תא האבק לא הותקן. | הכנס את תא האבק ואת המסנן, וודא שהם הוכנסו כהלכה למקומם. |
| מכל המים הנקיים לא מותקן או שזוהתה כמות מים לא מספקת. | התקן מחדש את מכל המים הנקיים ומלא אותו במים חדשים. ודא שהוא מורכב היטב במקומו. |
| מכל המים המלוכלכים הוסר או מלא. | רוקן ונקה את מכל המים המלוכלכים, והתקן אותו מחדש במקומו. ודא שהוא מורכב היטב במקומו. |

תחנה רב-שימושית

| | |
|-------------------------|-----------------------------|
| OV42-JZGL | דגם |
| 60/50 Hz ~ 240-220 וולט | הספק נקוב |
| 20 וולט ≡ 1 אמפר | פלט נקוב |
| 86 ואט | הספק (טעינה + ייבוש באוויר) |
| 15 ואט | הספק (ניקוי) |
| 440 ואט | הספק (ריקון אבק) |
| 320 × 411 × 495 מ"מ | מידות הפריט |
| מצב המתנה: ≥ 0.5 ואט | צריכת חשמל |
| מצב המתנה: ≥ 20 ד' | הגיע הזמן להיכנס למצב |

שואב אבק רובוטי

| | |
|---|-----------------------|
| שואב אבק רובוטי | שם |
| OV42GL | דגם |
| 93 × 353.5 × 355 מ"מ | מידות הפריט |
| 3.9 ק"ג | משקל נקי |
| 10.6 ק"ג | משקל נקי (עם אביזרים) |
| 55 ואט | כוח נקוב |
| 14.4 וולט ≡ | מתח נקוב |
| 20 וולט ≡ | מתח טעינה |
| ≥ 6 שעות | זמן טעינה |
| 4800 mAh (קיבולת נקובה) 5200 mAh (קיבולת נומינלית) | סוללת ליתיום-יון |
| 2400-2483.5 MHz | תדר פעולה |
| 20 dBm > | הספק מוצא מרבי |
| Wi-Fi IEEE 802.11 b/g/n 2.4 GHz Bluetooth 5.0 | קישוריות אלחוטית |
| מצב המתנה: ≥ 0.5 ואט מצב המתנה ברשת: ≥ 2.0 ואט | צריכת חשמל |
| מצב המתנה: ≥ 20 ד' מצב המתנה ברשת: ≥ 20 ד' | הגיע הזמן להיכנס למצב |

בתנאי שימוש רגילים, יש לשמור על בציוד זה מרחק סביר של 20 ס"מ לפחות בין האנטנה לגוף המשתמש.

מידע על תאימות רגולטורית

הצהרת תאימות של האיחוד האירופי

Xiaomi Communications Co., Ltd. מכריז בזאת כי שצויד הרדיו מסוג 042GL מציינת להנחיה EU/2014/53. הטקסט המלא של הצהרת התאימות של האיחוד האירופי זמין בכתובת האינטרנט הבאה:
<https://www.mi.com/global/service/support/declaration.html>



מידע על השלכה ומחזור לפי WEEE

כל המוצרים הנושאים סמל זה הם פסולת אלקטרונית וצויד אלקטרוני (waste electrical and electronic equipment - WEEE) לפי דירקטיבה 2012/19/EU שאין לערבבה עם פסולת ביתית לא ממוינת. במקום זאת, יש להגן על בריאות האדם ועל הסביבה על ידי מסירת הפסולת לנקודת איסוף ייעודית למחזור פסולת אלקטרונית וצויד אלקטרוני, שנקבעה על ידי הממשלה או הרשויות המקומיות. השלכה ומחזור נכונים יסייעו במניעת ההשלכות השליליות הפוטנציאליות על הסביבה ועל בריאות האדם. לקבלת מידע נוסף על המיקום ועל התנאים וההתניות של נקודות איסוף אלה, פנה למתקן או לרשויות המקומיות.



הודעה בנוגע לאחריות

אחריות זאת מקנה לך זכויות מסוימות וייתכן שיש לך זכויות נוספות בהתאם לחוק בארץ, במחוז או במדינה שלך. אמת, חוק הצרכן בארצות, מחוזות או מדינות מסוימים כרוך בתקופת אחריות מינימלית. XIAOMI אינה מחריגה, מגבילה או משהה זכויות אחרות שלך, אלא כפי שמורשה לפי חוק. כדי להבין את זכויותך במלואן, אנחנו ממליצים לעיין בחוקי הארץ, המחוז או המדינה שלך.

1. אחריות מוצר מוגבלת

XIAOMI מתחייבת כי המוצרים חפים מליקויים בחומרים ובאופן הכנתם כשמדובר בשימוש רגיל ובשימוש בהתאם למדריך למשתמש הרלוונטי, לאורך תקופת האחריות. משך הזמן והתנאים הקשורים לסעיפי האחריות המשפטית מצוינים בחוקים המקומיים הרלוונטיים. מידע נוסף על הטבות האחריות לצרכן ניתן למצוא באתר הרשת הרשמי של Xiaomi <https://www.mi.com/global/service/warranty>. Xiaomi מתחייבת לרוכש/ת המקורית כי המוצר של Xiaomi יהיה נטול ליקויים בחומרים ובאופן ההכנה כשמדובר בשימוש רגיל ולאורך התקופה המצוינת לעיל. Xiaomi אינה מבטיחה שלא יחולו הפרעות ושגיאות בהפעלת המוצר. Xiaomi אינה אחראית לנזקים שנובעים מאי-קיום ההנחיות הקשורות לשימוש במוצר.

2. טעדים

אם ימצא ליקוי בחומרה ותתקבל תביעה תקפה על ידי Xiaomi בתקופת האחריות, Xiaomi (1) תתקן את המוצר ללא תשלום, (2) תחליף את המוצר, או (3) תספק החזר כספי על המוצר, לא כולל עלויות משלוח אפשריות.

3. איך לקבל שירות אחריות

כדי לקבל שירות אחריות, יש לשלוח את המוצר, באריזתו המקורית או באריזה דומה שמגנה על המוצר באותה מידה, אל הכתובת שתציין Xiaomi. ייתכן ש-Xiaomi תדרוש ממך הוכחות עדכניות, הוכחת רכישה ו/או תבקש לעמוד בדרישות ההרשמה לפי קבלת שירות האחריות, למעט ככל שאסור על פי החוק החל.

4. החרגות והגבלות

אלא אם צוין אחרת על ידי Xiaomi, אחריות מוגבלת זאת חלה רק על המוצר שיוצר על ידי Xiaomi או עבורה ושניתן לזהותו לפי סימני מסחר, שם מסחרי או לוגו "Xiaomi" או "Mi". האחריות המוגבלת אינה חלה על (א) נזק שנגרם על ידי הטבע או כוח עליון, כמו פגיעות ברק,

הודעה בנוגע לאחריות

מסוימים אסור להחריג או להגביל נזקים מיוחדים, עקיפים או תוצאתיים, ולכן אפשר שההגבלה לעיל אינה חלה עליך.

7. אנשי הקשר של XIAOMI

לקוחות מוזמנים לבקר באתר: <https://www.mi.com/global/support/warranty>, איש הקשר לשירות שלאחר המכירה יהיה כל אדם ברשת השירותים המורשית של Xiaomi, המפיצים המורשים של Xiaomi או הספק הסופי שמכר לך את המוצרים. אם מתעורר ספק כלשהו, יש לפנות אל האדם הרלוונטי ש-Xiaomi תזהה.

ספות טורנדו, שיטפונות, שריפה, רעידת אדמה או סיבה חיצונית אחרת; (ב) רשלנות; (ג) שימוש מסחרי; (ד) שינויים או התאמות בכל אחד מחלקי המוצר; (ה) נזק שנגרם משימוש עם מוצרים שאינם של Xiaomi; (ו) נזק שנגרם בתאונה, בשימוש לרעה או בשימוש בלתי-הולם; (ז) נזק שנגרם בהפעלת המוצר שלא בשימושים המותרים או המיועדים שתוארו על ידי Xiaomi או באמצעות אספקת מתח או חשמל בלתי-הולמת; (ח) נזק שנגרם על ידי שירות (כולל שדרוגים והרחבות) שבוצע על ידי כל אדם שאינו נציג של Xiaomi.

באחריותך לגבות את כל הנתונים, התוכנות ושאר החומרים שמאוחסנים או שמורים על גבי המוצר. ייתכן שהנתונים, התוכנה או שאר החומרים שבציווד יאבדו או יפורמטו מחדש בתהליך השירות, ו-Xiaomi אינה אחראית לנזק או אובדן מסוג זה.

שום מפיץ, סוכן או עובד של Xiaomi אינו מורשה לבצע התאמות, הרחבות או תוספות לאחריות מוגבלת זאת. אם נמצא כי אחד מהתנאים אינו חוקי או בלתי-אכיף, חוקיות האכיפה של שאר התנאים לא תושפע או תיפגע.

השירותים לאחר המכירה יוגבלו לארץ או לאזור שבהם בוצעה הרכישה המקורית, למעט כל שנקבע בחוקים או הובטח על ידי Xiaomi.

מוצרים שלא יובאו כראוי ו/או לא יוצרו כראוי על ידי Xiaomi ו/או לא נרכשו כראוי מ-Xiaomi או ממוכר רשמי של Xiaomi, לא יחולו עליהם סעיפי האחריות הנוכחיים. בהתאם לחוק החל, ייתכן שיהיה באפשרותך ליהנות מסעיפי האחריות מהקמעונאי הבלתי-רשמי שמכר את המוצר. לכן, Xiaomi קוראת לך ליצור קשר עם הקמעונאי שממנו רכשת את המוצר. סעיפי האחריות הנוכחיים אינם חלים בהונג קונג ובטייוואן.

5. סעיפי אחריות משתמעת

לכל סעיפי האחריות המשתמעת (כולל סעיפי אחריות לסחירות ולהתאמה למטרה מסוימת), למעט ככל שאסור לפי החוק החל, יהיה משך זמן מוגבל עד למשל הזמן המרבי של אחריות מוגבלת זאת. בתחומי שיפוט מסוימים אסור להטיל הגבלות על משך האחריות המשתמעת, ולכן ההגבלה לעיל לא תחול בהם.

6. הגבלת נזקים

למעט ככל האסור לפי החוק החל, Xiaomi לא תהיה אחראית לנזקים תאונתיים, לנזקים עקיפים, מיוחדים או תוצאתיים, כולל אך לא רק אובדן רווחים, תשואות או נתונים, נזקים כתוצאה מהפרה של אחריות או תנאי מפורשים או משתמעים, או תחת כל תאוריה משפטית אחרת, גם אם Xiaomi קיבלה דיווח על האפשרות שיחולו נזקים כאלה. בתחומי משפט

Instruções de segurança

Leia este manual com atenção antes de utilizar o produto e guarde-o para referência futura.

Este produto destina-se à limpeza de chão apenas num ambiente doméstico. Não o utilize no exterior, em superfície sem ser chão, ou em ambientes comerciais ou industriais.

Restrições de utilização

- Este aparelho pode ser utilizado por crianças a partir de 8 anos e pessoas com capacidades físicas, sensoriais ou mentais reduzidas ou com falta de experiência ou conhecimento, se as mesmas forem corretamente supervisionadas ou instruídas sobre a utilização do aparelho de forma segura e se compreenderem os riscos envolvidos. As crianças não deverão brincar com o aparelho. A limpeza e a manutenção não devem ser executadas por crianças sem supervisão.
- Este aparelho não se destina a pessoas (incluindo crianças) com capacidades físicas, sensoriais ou mentais reduzidas, ou com falta de experiência e conhecimento, a não ser que estejam a ser supervisionadas ou que lhes tenham sido dadas instruções relativamente ao uso do aparelho por alguém responsável pela sua segurança.
- As crianças devem ser supervisionadas para garantir que não brincam com o aparelho.
- O aparelho inclui baterias que apenas podem ser substituídas por pessoas capacitadas.
- Se o cabo estiver danificado, deve ser substituído por um cabo especial disponibilizado pelo fabricante ou pelo respetivo agente de assistência.
- Se a bateria ou o carregador estiver danificado, deve ser substituído por um componente original, adquirido ao fabricante ou ao departamento do serviço de pós-venda.
- Pode ocorrer uma situação de perigo se o aparelho passar por cima do fio de alimentação.
- Mantenha roupas largas, cabelos, dedos e quaisquer outras partes do corpo afastadas das aberturas e peças móveis.
- Não utilize o aspirador robô para limpar substâncias em combustão.
- Não coloque crianças, animais de estimação ou quaisquer objetos em cima do aspirador robô, esteja ele imóvel ou em movimento.
- Não utilize o aspirador robô em zonas suspensas acima do nível do solo, tais como sótãos, varandas abertas ou em cima de móveis, exceto se existir uma barreira protetora.
- Não utilize o aspirador robô a uma temperatura ambiente acima de 40 °C ou abaixo de 0 °C, nem num piso molhado ou com substâncias pegajosas.
- Retire todos os cabos do chão antes de utilizar o aspirador robô para evitar que este os arraste durante o processo de limpeza.
- Retire quaisquer objetos frágeis ou espalhados pelo chão, tais como vasos ou sacos de plástico, para evitar que o aspirador robô fique obstruído ou embata nos mesmos, provocando danos.
- Não utilize o modo de lavagem em tapetes. Defina paredes virtuais ou zonas restritas para excluir as áreas com tapetes das tarefas de lavagem.
- Não permita que o aspirador robô aspire objetos duros ou afiados, como materiais de construção, vidros ou pregos.
- Desligue o transformador da tomada antes de limpar e efetuar a manutenção do aspirador robô e da estação omni.
- Não vire o aspirador robô ao contrário. A caixa do radar a laser nunca deve tocar no chão.
- Não pegue no aspirador robô pela tampa do radar a laser.
- Certifique-se de que o aspirador robô está desligado quando for transportado e é mantido na embalagem original, se possível.
- Não limpe com um pano húmido nem enxague o aspirador robô e a estação omni com qualquer líquido. Após limpar as peças laváveis, seque-as bem antes de as instalar para utilização.

- Quando a estação omni estiver a limpar os panos mopa, não tire o aspirador robô da estação omni para evitar causar danos.
- Apenas utilize este produto cumprindo as informações contidas no manual do utilizador. Os utilizadores são responsáveis por eventuais perdas ou danos que possam resultar do uso indevido deste produto.
- **PRECAUÇÃO:** Para evitar o perigo de ativar inadvertidamente o corte térmico, este aparelho não deve ser alimentado através de um dispositivo de comutação externo, como um temporizador, ou ligado a um circuito que seja ligado e desligado regularmente pela rede elétrica.
- Quando a mensagem de voz “Rede ligada com sucesso” for ouvida, o dispositivo terá uma ligação bem-sucedida à rede e terá armazenado o SSID e a palavra-passe Wi-Fi. A informação será utilizada para serviços relacionados com a rede, devendo o tratamento de dados pessoais ser consultado na Política de Privacidade.
- Para consultar o manual detalhado online, visite www.mi.com/global/support/user-guide

Bateria e carregamento

- Não utilize baterias, cabos ou estações omni de terceiros. O aspirador robô só pode ser utilizado com o modelo OV42-JZGL de estação omni.
- O aparelho inclui baterias que apenas podem ser substituídas por pessoas capacitadas.
- Não desmonte, repare ou modifique as baterias ou a estação omni de forma autónoma.
- Não limpe os pontos de contacto para carregamento da estação omni com um pano molhado ou as mãos molhadas.
- Não coloque a estação omni perto de uma fonte de calor, como um radiador.
- Não descarte as baterias antigas de forma inadequada. As baterias usadas devem ser descartadas num ponto de reciclagem profissional.
- Se o aspirador robô não for utilizado durante um período prolongado, carregue-o totalmente, desligue-o e guarde-o num local fresco e seco. Recarregue o aspirador robô pelo menos uma vez a cada 3 meses para evitar uma descarga excessiva da bateria.
- Não exponha o aparelho ou a bateria a temperaturas excessivas.
- Não carregue baterias não recarregáveis.
- Não é necessária qualquer ação por parte dos utilizadores para mudar a frequência da fonte de alimentação entre 50 Hz e 60 Hz, e o produto pode adaptar-se tanto a 50 Hz como a 60 Hz.
- Atenção ao risco de curto-circuito dos terminais do aparelho alimentado por bateria ou da bateria com objetos metálicos.
- Não danifique a bateria durante a sua remoção para evitar curtos-circuitos ou fugas de líquidos. Se houver uma fuga de líquido da bateria, impeça o líquido de tocar na sua pele ou vestuário e limpe-o de imediato com um pano seco. Em seguida, envie a bateria para uma instalação de reciclagem adequada ou para a equipa do serviço de pós-venda designada para ser devidamente eliminada.

Informações de segurança sobre o laser

O sensor a laser neste produto cumpre as normas IEC 60825-1:2014 e EN 60825-1:2014/A11:2021 para produtos a laser de Classe 1. Evite o contacto direto com os olhos durante a utilização.

PRODUTO A LASER DE CLASSE 1

PRODUTO A LASER PARA CONSUMIDORES

EN 50689:2021

Aviso ambiental

- As baterias de íões de lítio incorporadas neste aspirador robô contêm produtos químicos que podem poluir o ambiente.
- Antes de descartar este produto, peça a um profissional para remover as baterias e, depois, descarte-as num local de reciclagem apropriado.
- A bateria deve ser removida do aparelho antes da sua eliminação.
- Para remover a bateria, o aparelho deve ser desligado da rede elétrica.
- A bateria deverá ser eliminada de forma segura.

Passos para remover as baterias

As informações aplicam-se apenas à eliminação deste produto e não fazem parte das instruções de funcionamento normais.

1. Mantenha o aspirador robô distanciado da estação omni e deixe-o a funcionar até o nível da bateria ficar demasiado fraco para continuar a limpeza.
2. Desligue o aspirador robô.
3. Retire o tampo inferior do aspirador robô.
4. Prima as presilhas e retire os conectores das baterias para remover as baterias.

PRECAUÇÕES:

- Certifique-se de que a bateria está descarregada e que o aspirador robô está afastado da estação omni antes de remover a bateria.
- Remova todo o conjunto da bateria e certifique-se de que não danifica a estrutura exterior do conjunto da bateria para impedir curtos-circuitos ou a fuga de substâncias nocivas.
- Se entrar em contacto com alguma substância que possa derramar das baterias, lave de imediato a área de contacto com água abundante e consulte um médico.



Apenas para utilização interior.



Leia as instruções antes de utilizar.

Visão geral do produto

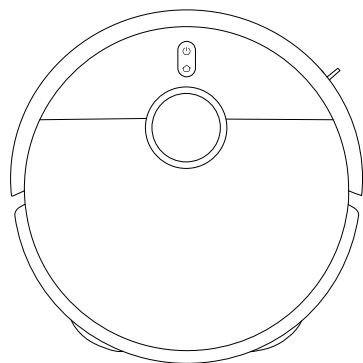

Aspirador robô

Pré-instalado no aspirador robô

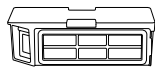

Compartimento do pó



Filtro
(pré-instalado no
compartimento do pó)



Escova

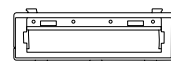

Tampa da escova



Suporte para pano
mopa × 2
(com pano mopa pré-
instalado × 2)

Outros acessórios



Escova lateral

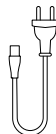

Cabo



Guia de imagens



Manual do
utilizador



Aviso de Garantia



Guia de iniciação
rápida

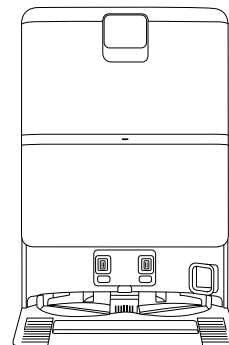

Estação omni
(com reservatório de água limpa, reservatório de
água suja, saco descartável e filtro de água suja
pré-instalados)

Nota: as ilustrações do produto, os acessórios e a interface de utilizador no manual do utilizador são apenas para referência. O verdadeiro produto e respetivas funções podem variar consoante os melhoramentos.

Visão geral do produto

Aspirador robô

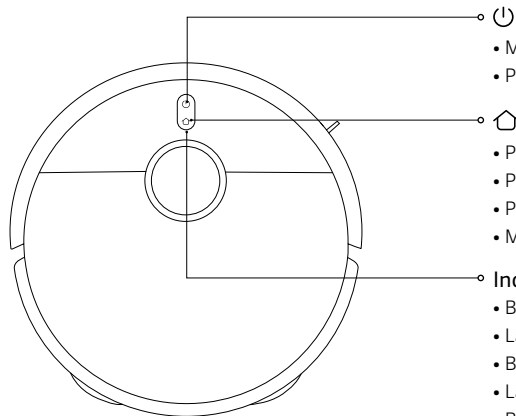

- Mantenha premido durante 3 segundos para ligar ou desligar
- Prima para iniciar ou pausar a limpeza
- Prima para pausar quando em funcionamento
- Prima para iniciar a ancoragem quando estiver pausado
- Prima para interromper a ancoragem quando voltar à estação omni
- Mantenha premido durante 3 segundos para ativar ou desativar o bloqueio de crianças

Indicador

- Branco: funcionamento normal
- Laranja: rede desligada
- Branco intermitente lento: a carregar (nível de bateria médio/alto)
- Laranja intermitente lento: a carregar (nível de bateria fraco)
- Branco intermitente: ancoragem/atualização de firmware/restauro das definições de fábrica
- Laranja intermitente: erro do aspirador robô

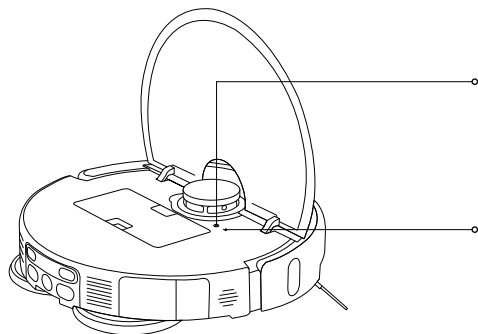

Botão de reposição

- Mantenha premido o botão de reposição durante 3 segundos com um objeto em forma de alfinete para repor as definições de fábrica do aspirador robô

Indicador de Wi-Fi

- Laranja: rede desligada
- Azul: rede ligada
- Laranja intermitente: a aguardar ligação à rede/Wi-Fi reposto com êxito
- Azul intermitente: a ligar à rede/a atualizar firmware

Visão geral do produto

Aspirador robô

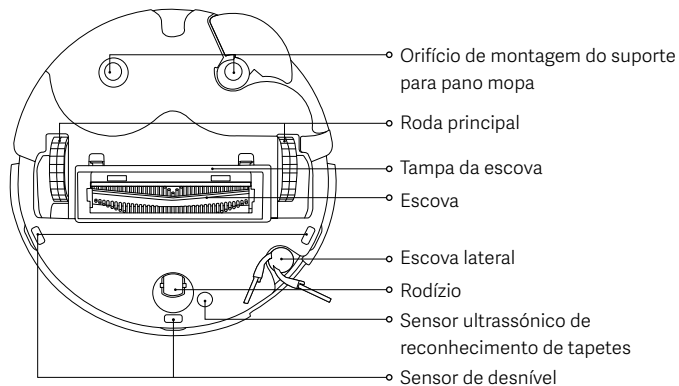
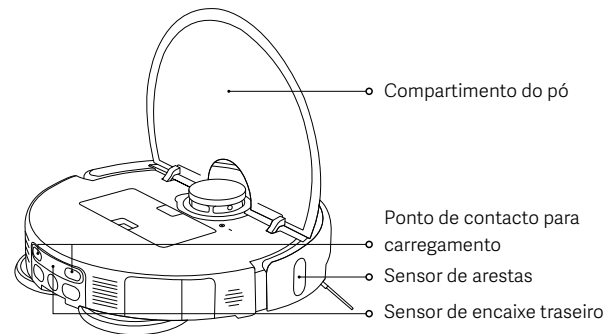
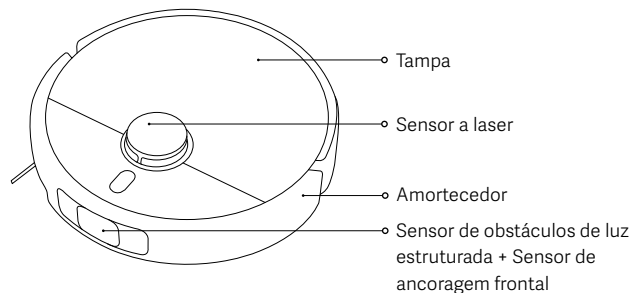

Compartimento do pó

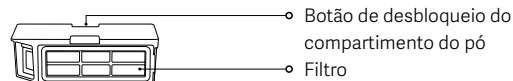

Nota: todos os modos de limpeza requerem a instalação do compartimento do pó. Caso contrário, o aspirador robô não pode ser iniciado.

Unidade do pano mopa



Suporte para pano mopa

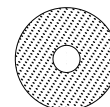

Pano mopa

Visão geral do produto

Estação omni

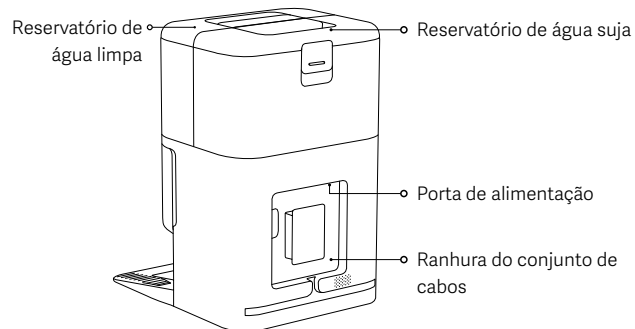
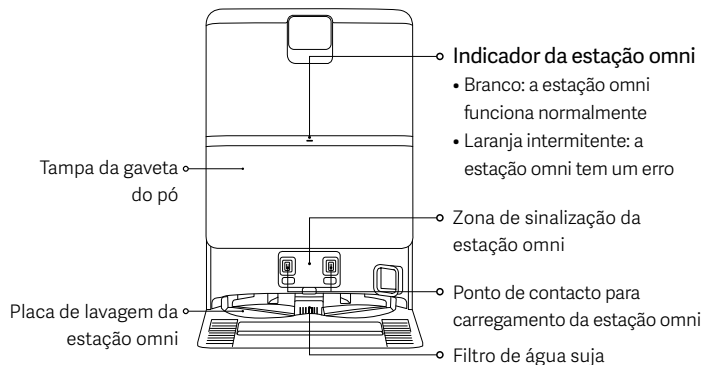

Antes de utilizar

Remover e instalar

- Remova as tiras protetoras em ambos os lados do aspirador robô.
- Instale a escova lateral tal como ilustrado. Estão bem instaladas quando ouvir um "clique".

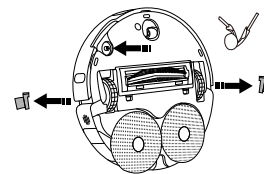

Colocar a Estação omni

- Encoste a estação omni a uma parede num piso plano de superfície dura, como madeira ou mosaico. Certifique-se de que a coloca numa área com um bom sinal de Wi-Fi, perto de uma tomada elétrica.
- Garanta um espaço com um comprimento, uma altura e uma largura superiores a 1,25 m, 1 m e 0,5 m, respetivamente.

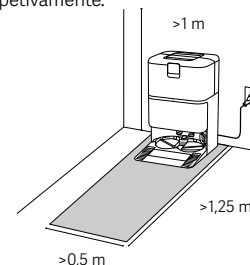

Notas:

- Não coloque a estação omni numa área com exposição direta à luz do sol ou onde outros objetos possam impedir a zona de sinalização, pois isto pode impedir o aspirador robô de regressar à estação omni.
- Não coloque quaisquer itens à volta da estação omni.
- Instale o reservatório de água limpa e o reservatório de água suja nos respetivos lugares.

Antes de utilizar

Ligar a estação omni à alimentação e carregar o aspirador robô

- Introduza o conjunto de cabos na porta de alimentação e ligue-o a uma fonte de alimentação.
- Coloque o aspirador robô na estação omni com os pontos de contacto para carregamento totalmente alinhados. O aspirador robô emitirá, então, um sinal sonoro.

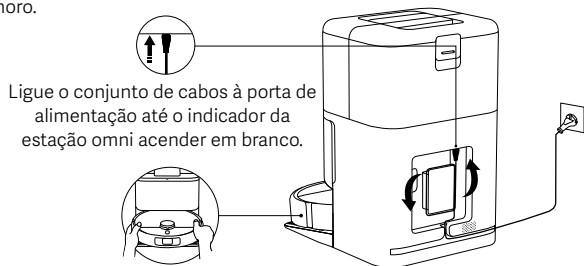

Notas:

- Coloque o conjunto de cabos excedente na ranhura do conjunto de cabos para evitar que a estação omni se desloque ou perca a alimentação devido ao arrastamento do conjunto de cabos.
- Para garantir o desempenho ótimo da bateria, carregue-a completamente antes de a utilizar pela primeira vez.
- Se o aspirador robô não conseguir ligar-se devido à falta de bateria, coloque-o diretamente na estação omni para recarregar.
- O aspirador robô irá ligar-se automaticamente depois de ligar à estação omni, e não pode ser desligado durante o carregamento.
- Os indicadores no aspirador robô e na estação omni desligam simultaneamente 10 minutos após o aspirador robô estar totalmente carregado.
- Ao utilizar o aspirador robô pela primeira vez, siga as indicações na aplicação para criar rapidamente um mapa. Além disso, recomendamos que siga o aspirador robô durante todo o processo para auxiliar na limpeza de quaisquer itens que possam afetar o funcionamento do aspirador robô.
- Certifique-se de que o aspirador robô começa na estação omni para criar um mapa preciso.
- Se o aspirador robô ficar preso ou arranhar a superfície da mobília em alguns espaços, defina zonas restritas na aplicação para prevenir que o aspirador robô entre nesses espaços.

Como utilizar

Ligar à aplicação Xiaomi Home

Este produto é compatível com a aplicação Xiaomi Home. Utilize a aplicação Xiaomi Home para controlar o dispositivo e interagir com outros dispositivos domésticos inteligentes.

- Leia o código QR para transferir e instalar a aplicação. A página de configuração da ligação será aberta se a aplicação já estiver instalada. Também pode pesquisar "Xiaomi Home" na loja de aplicações para a transferir e instalar.
- Abra a aplicação Xiaomi Home e toque em "+" no canto superior direito. De seguida, siga as instruções para adicionar o dispositivo.



F834536A



Notas:

- Só são suportadas redes Wi-Fi de 2,4 GHz.
- A versão da aplicação pode ter sido atualizada. Siga as instruções com base na versão atual da aplicação.
- Quando o aspirador robô se liga à aplicação Xiaomi Home com êxito, liga à rede com êxito. Pode repor a rede Wi-Fi para o desligar da rede.

| Problema | Solução |
|-------------------------------------|---|
| O aspirador robô não liga ao Wi-Fi. | <ul style="list-style-type: none">• Verifique se a palavra-passe do Wi-Fi está correta.• O aspirador robô não suporta a banda de frequência de rede de 5 GHz. Ligue-o a uma rede de 2,4 GHz.• Existe algum problema com a ligação Wi-Fi. Reponha o Wi-Fi e transfira a versão mais recente da aplicação Xiaomi Home. Em seguida, tente voltar a ligar.• Certifique-se de que o aspirador robô está numa área com um sinal de Wi-Fi forte e, em seguida, reinicie o Wi-Fi volte a ligá-lo à rede. |

Como utilizar

Repor o Wi-Fi

- Com o aspirador robô ligado, mantenha premidos os botões  e  durante 7 segundos até ouvir uma mensagem de voz. O Wi-Fi é reposto com êxito quando o indicador pisca em laranja.
- Reponha a ligação Wi-Fi quando o aspirador robô precisar de ser desligado da rede ou a rede precisar de ser alterada.

Restaurar definições de fábrica

Utilize um objeto em forma de alfinete para premir o botão de reposição durante 3 segundos até ouvir uma mensagem de voz. As definições de fábrica do aspirador robô serão repostas.

Nota: se ocorrer algum problema, experimente reiniciar primeiro o aspirador robô. Se o problema persistir após o reinício, restaure as definições de fábrica do aspirador.

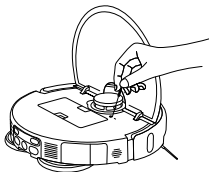

Colocar acessórios para o modo pretendido

Modo de aspiração (é necessário instalar o compartimento do pó):

Abra a tampa do aspirador robô e instale firmemente o compartimento do pó.

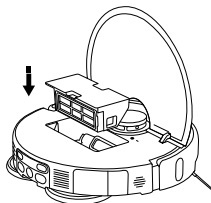

Nota: limpe o compartimento do pó e o filtro regularmente para evitar reduzir o desempenho da aspiração.

Modo de aspiração e lavagem (é necessário instalar o compartimento do pó, a unidade do pano mopa, o reservatório de água limpa e o reservatório de água suja):

1. Instale o pano mopa tal como ilustrado até ouvir um clique.

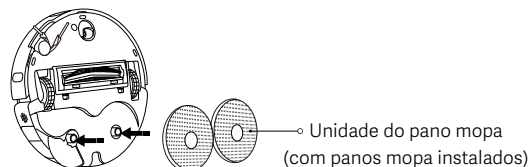

2. Encha o reservatório de água limpa com água limpa até à marca de nível máximo de água. Não adicione agentes de limpeza ou desinfetantes ao reservatório de água.

PRECAUÇÃO: a adição de agentes de limpeza ou desinfetantes pode afetar as funções do produto e danificar a máquina.

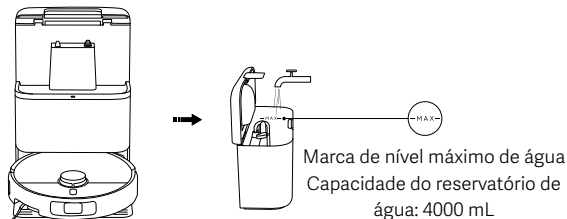

Notas:

- Não adicione água quente ao reservatório de água limpa, nem ao reservatório de água suja, uma vez que tal poderá provocar a respetiva deformação.
- As funções dos aspiradores robôs são pré-testadas, pelo que estes podem conter resíduos de água. Isso é normal.

Como utilizar

Iniciar o aspirador robô



Prima o botão  para iniciar a aspiração e a lavagem.

Notas:

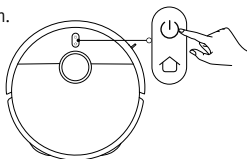
- Defina paredes virtuais ou zonas restritas para excluir as áreas com tapetes das tarefas de lavagem.
- Se o chão estiver muito molhado, limpe o excesso de água primeiro antes de utilizar as funções de aspiração ou lavagem.



Ligar/Desligar

- Mantenha premido o botão  durante 3 segundos para ligar o aspirador robô, e a luz indicadora acende.
- Se o aspirador robô estiver em pausa e não estiver a carregar, mantenha premido o botão  durante 3 segundos para o desligar.

Nota: Se estiver a ser carregado, o aspirador robô irá ligar-se automaticamente e não pode ser desligado.

Pausa

Quando o aspirador robô estiver a funcionar, prima qualquer botão no mesmo para o colocar em pausa. Em seguida, prima o botão  para retomar a limpeza.

Nota: não levante ou mova o aspirador robô enquanto este estiver em pausa. Caso contrário, pode apresentar erros de navegação que impossibilitem o seu regresso do aspirador robot à estação omni ou que resultem na perda dos dados de mapeamento.

Modo de suspensão

- O aspirador robô entrará em modo de suspensão se estiver em pausa durante 10 minutos.
- No modo de suspensão, o indicador do aspirador robô apaga. Prima qualquer botão para ativar o aspirador do modo de suspensão.

Notas:

- O aspirador robô não entra no modo de suspensão quando está na estação omni.
- O aspirador robô desliga automaticamente depois de permanecer no modo de suspensão durante 6 horas.

Bloqueio de crianças

Mantenha premido o botão  durante 3 segundos durante o carregamento ou a pausa para ativar ou desativar o bloqueio de crianças.

Limpar os panos mopa

- Durante a aspiração e a lavagem, o aspirador robô retoma a sua tarefa depois de regressar automaticamente à estação omni para limpar os panos mopa.
- O aspirador robô regressa automaticamente à estação omni para limpar os panos mopa depois de aspirar e lavar. Uma vez terminada a limpeza, o aspirador robô seca os panos mopa e começa a carregar.
- Quando o aspirador robô entrar no modo de espera na estação omni, selecione Limpar o pano mopa na aplicação Xiaomi Home para iniciar a limpeza dos panos mopa. Quando a limpeza estiver concluída, a estação omni começa automaticamente a secar os panos mopa e a carregar o aspirador robô.

Nota: a limpeza dos panos mopa não será realizada se ocorrer alguma das seguintes condições: perda de energia na estação omni, aspirador robô fora da estação omni, reservatório de água limpa vazio, reservatório de água suja cheio ou reservatório de água instalado incorretamente.

Esvaziamento do pó

A estação omni inicia o esvaziamento automático do pó assim que o aspirador robô voltar a carregar depois de concluir uma tarefa de limpeza.

Notas:

- A estação omni não inicia o esvaziamento automático do pó se esta função estiver desativada na aplicação.
- A estação omni inicia o esvaziamento do pó na frequência definida na aplicação.

Retomar a tarefa de limpeza

O aspirador robô regressa automaticamente à estação omni para carregar quando fica sem bateria durante uma tarefa de limpeza. Em seguida, retoma a limpeza onde a deixou quando tiver carga suficiente.

Cuidados e manutenção

Limpar o filtro de água suja

- Retire o filtro de água suja e remova cuidadosamente os cabelos e a sujeira.
- Volte a instalar o filtro de água suja corretamente após a limpeza.

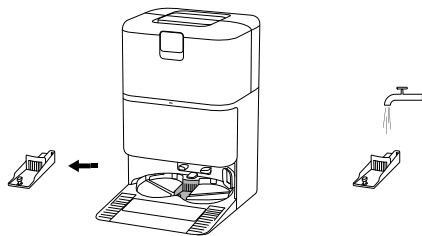

Limpar a placa de lavagem da estação omni

Ative a limpeza assistida da estação omni na aplicação e siga as instruções para concluir a limpeza.

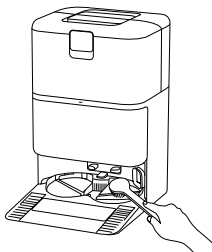

Notas:

- Certifique-se de que o aspirador robô está na estação omni.
- Não incline a estação omni durante a limpeza ou a utilização diária. Caso se acumule água na placa de lavagem da estação omni, limpe-a com um pano seco.

Limpar o reservatório de água suja

Retire e limpe imediatamente o reservatório de água suja quando os panos tiverem sido limpos para evitar odores e bolor.

Nota: tanto a boia do reservatório de água limpa como a bola flutuante do reservatório de água suja são peças amovíveis. Evite utilizar força excessiva para evitar danos.

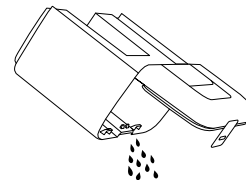

Substituir o saco descartável

1. Abra a tampa da gaveta do pó, retire o saco descartável usado e instale um novo saco descartável de forma segura.
2. Volte a colocar a tampa da gaveta do pó no lugar. Pressione firmemente até ouvir um clique para garantir que está corretamente instalada.

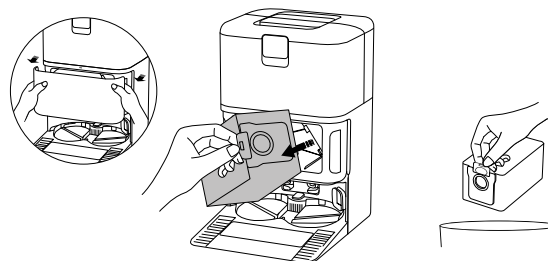

Nota: puxe a pega para cima vai selar o saco descartável para evitar eficazmente que o pó ou a sujeira saiam.

Cuidados e manutenção

Limpar o compartimento do pó e o filtro

1. Abra a tampa do aspirador robô e pressione o botão de desbloqueio do compartimento do pó para remover o compartimento do pó do aspirador robô.

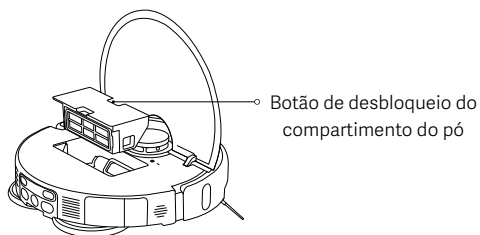

2. Retire o filtro conforme ilustrado, elimine a sujeira do compartimento do pó e limpe o filtro. Em seguida, lave o compartimento do pó e o filtro com água fresca, se necessário, e seque-os antes de os voltar a instalar.

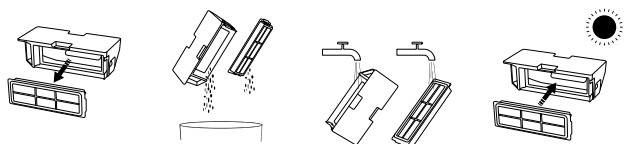

Notas:

- Não tente limpar o filtro com uma escova ou com os dedos.
- Não se recomenda o enxaguamento frequente porque pode danificar o filtro.
- Utilize apenas água limpa para limpar o compartimento do pó e o filtro. Não use detergente.

Limpar o pano mopa

Retire o pano mopa do suporte e, em seguida, lave-o e seque-o.

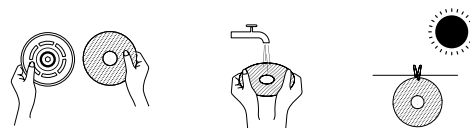

Limpar a escova lateral e o rodízio

1. Vire o aspirador robô ao contrário e puxe a escova lateral e o rodízio para cima.
2. Retire cabelos ou detritos que possam ter ficado agarrados à escova lateral e ao rodízio.
3. Volte a instalar a escova lateral e o rodízio.

Nota: volte a instalar a escova lateral e o rodízio imediatamente após a limpeza.

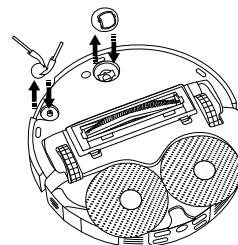

Cuidados e manutenção

Limpar a escova

1. Vire o aspirador robô ao contrário e aperte as duas presilhas para retirar a tampa da escova.
2. Retire a escova e puxe a tampa da extremidade amovível para limpar a sujidade.
3. Volte a instalar a tampa da extremidade amovível, a escova e a tampa da escova por ordem após a limpeza. A tampa da escova está instalada no lugar quando ouve um "clique".

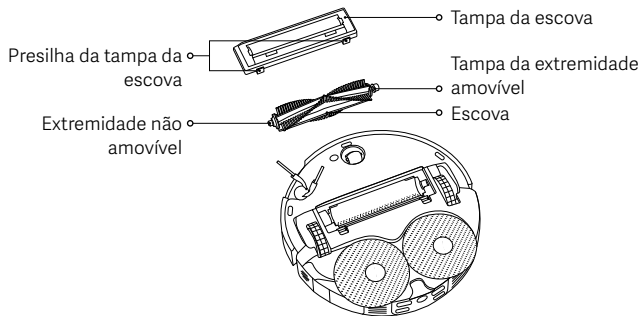

Limpar o pente

1. Retire o pente das presilhas puxando-o para cima com uma ferramenta conforme ilustrado.
2. Limpe o pente e volte a instalá-lo depois de garantir que está seco.

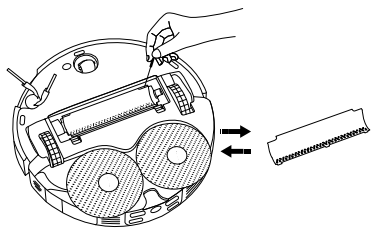

Limpar os sensores e os pontos de contacto para carregamento

Limpe os sensores e os pontos de contacto para carregamento periodicamente utilizando um pano macio e seco.

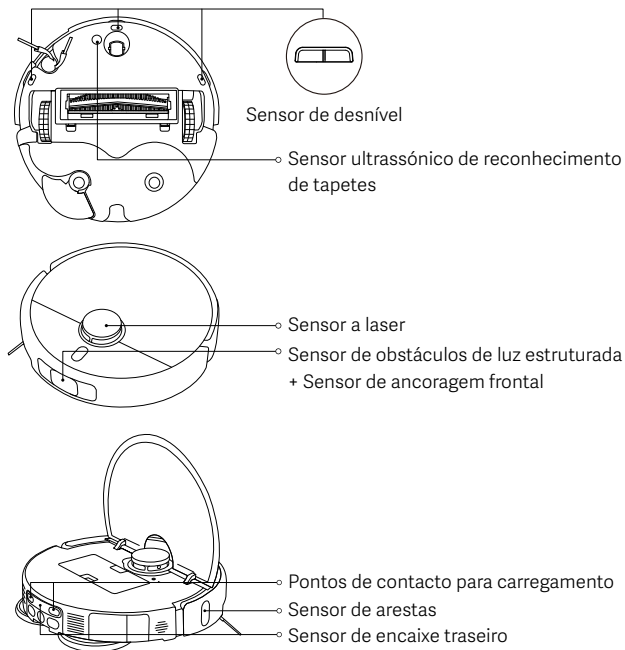

Nota: não utilize detergentes, agentes de limpeza com aerossol ou outros produtos químicos para limpar os sensores e os pontos de contacto para carregamento.

Cuidados e manutenção

| Peças | Frequência de manutenção | Frequência de substituição |
|---|--------------------------|--|
| Escova lateral | A cada 2 semanas | 3 a 6 meses |
| Escova | | 6 a 12 meses |
| Filtro | | 3 a 6 meses |
| Tampa da escova | / | 3 a 6 meses (ou quando ocorrer desgaste) |
| Pano mopa | / | 1 a 3 meses (ou quando ocorrer desgaste) |
| Saco descartável | / | 2,5 meses (ou quando estiver cheio) |
| Compartimento do pó | Limpar conforme exigido | / |
| Reservatório de água limpa | A cada 2 semanas | |
| Reservatório de água suja | Após cada utilização | |
| Filtro de água suja | Todos os meses | |
| Placa de lavagem da estação omni | | |
| Rodízio | | |
| Sensor a laser | | |
| Sensor de arestas | | |
| Sensor de obstáculos de luz estruturada + Sensor de ancoragem frontal | | |
| Sensor de desnível | | |
| Sensor de encaixe traseiro | | |

| Peças | Frequência de manutenção | Frequência de substituição |
|---|--------------------------|----------------------------|
| Sensor ultrassónico de reconhecimento de tapetes | Todos os meses | / |
| Pontos de contacto para carregamento | | |
| Aspirador robô | | |
| Estação omni | | |
| Ponto de contacto para carregamento da estação omni | | |
| Zona de sinalização da estação omni | | |

Notas:

- A frequência de substituição serve apenas de referência. Se danificar uma peça, deverá substituí-la o mais rapidamente possível para garantir a eficiência da limpeza.
- Para deslocar ou transportar o aspirador robô, esvazie o reservatório de água limpa e o reservatório de água suja para evitar danos durante o transporte.

Problemas frequentes

| Problema | Possível causa e solução |
|---|--|
| O aspirador robô não conseguiu ligar nem iniciar a limpeza. | O nível da bateria está fraco. Recarregue totalmente o aspirador robô e tente novamente. |
| O aspirador robô não conseguiu regressar à estação omni para carregar. | Existem demasiadas obstruções perto da estação omni. Colocar a estação omni numa área mais aberta. O aspirador robô está demasiado afastado da estação omni. Aproxime-o da estação omni e tente novamente. |
| O aspirador robô apresenta um comportamento anormal. | Desligue o aspirador robô e reinicie-o. |
| O aspirador robô emite ruídos estranhos durante a limpeza. | Pode ter ficado preso um objeto estranho na escova, na escova lateral ou numa das rodas principais. Desligue o aspirador robô e remova quaisquer detritos, se houver. |
| O aspirador robô já não efetua uma limpeza eficaz ou deixa pó para trás. | O compartimento do pó está cheio. Limpe-o. Se o saco descartável estiver cheio, substitua-o. O filtro está bloqueado. Limpe-o. Poderá estar um objeto estranho preso na escova. Limpe a escova. |
| O aspirador robô está offline ou não conseguiu ligar à aplicação Xiaomi Home. | O sinal de Wi-Fi está fraco. Certifique-se de que o aspirador robô e a estação omni estão numa área com um sinal Wi-Fi forte. Existe algum problema com a ligação Wi-Fi. Reponha o Wi-Fi do aspirador robô e transfira a versão mais recente da aplicação Xiaomi Home. Em seguida, tente voltar a ligar. |

| Problema | Possível causa e solução |
|--|--|
| O aspirador robô não retoma a limpeza. | Certifique-se de que o aspirador robô não se encontra no modo Não Incomodar, o que o impede de retomar a limpeza. A limpeza não será retomada se o aspirador robô regressar à estação omni para carregar com o botão ou na aplicação Xiaomi Home, ou manualmente. |
| O aspirador robô não carrega. | Certifique-se de que existe espaço livre suficiente à volta da estação omni e de que os pontos de contacto para carregamento não têm pó ou outros detritos. A temperatura ambiente está demasiado baixa ou demasiado alta. Certifique-se de que a temperatura está entre 0 °C e 40 °C e depois carregue novamente. |
| O aspirador robô não efetua as limpezas agendadas. | Certifique-se de que o aspirador robô está ligado à rede. Caso contrário, não conseguirá sincronizar o horário e efetuar as limpezas agendadas. Certifique-se de que o aspirador robô não se encontra no modo Não Incomodar. O modo Não Incomodar impedirá o aspirador robô de efetuar as tarefas de limpezas agendadas. |
| A estação omni não executa a lavagem e a limpeza. | Não há água suficiente no reservatório de água limpa. Encha o reservatório com água limpa e tente novamente. O reservatório de água suja está cheio. Deite fora a água suja, limpe o reservatório de água suja e tente novamente. O nível de água da placa de limpeza está demasiado alto. Remova a água atempadamente. Certifique-se de que o filtro de água suja está instalado no lugar. |

Resolução de problemas

| Aviso de erro | Possível causa e solução |
|---|---|
| Remova quaisquer objetos estranhos da área do sensor a laser. | Remova quaisquer objetos estranhos que possam estar a bloquear ou obstruir o sensor a laser, ou coloque o aspirador robô num novo local e reinicie-o. |
| Limpe o sensor de desnível e desloque o aspirador robô para um novo local para iniciar. | Parte do aspirador robô poderá não estar em contacto com o chão. Volte a posicionar o aspirador robô e, de seguida, volte a iniciá-lo. Ou limpe os sensores de desnível com um pano se estiverem sujos. |
| Erro no amortecedor. Verifique se o amortecedor pode ressaltar corretamente. | O amortecedor de colisão está bloqueado. Bata nele suavemente para remover objetos estranhos; se não existirem objetos estranhos, coloque o aspirador robô num local novo e ligue-o. |
| Desloque o aspirador robô para uma superfície plana para iniciar. | O aspirador robô detetou que está num ângulo ao ser ativado. Reinicie-o depois de colocar o dispositivo numa superfície plana. |
| Remova os obstáculos à volta do aspirador robô. | O aspirador robô poderá estar preso ou bloqueado. Remova os obstáculos à volta do mesmo. |
| Tampa do compartimento do pó não colocada. | Instale o compartimento do pó e o filtro e certifique-se de que estão fixados no lugar. |
| O reservatório de água limpa não está instalado ou não foi detetada água suficiente. | Volte a instalar o reservatório de água limpa e volte a enchê-lo com água fresca. Certifique-se de que está corretamente instalado. |
| O reservatório de água suja não está instalado ou está cheio. | Esvazie e limpe o reservatório de água suja e reinstale-o. Certifique-se de que está corretamente instalado. |

| Aviso de erro | Possível causa e solução |
|---|--|
| Saco descartável não instalado. | Volte a instalar o saco descartável e certifique-se de que está corretamente instalado. |
| O nível de água da placa de lavagem da estação omni está demasiado alto. Remova a água atempadamente. | Verifique e limpe a placa de lavagem da estação omni. |
| Não conseguiu regressar para carregar. Coloque o aspirador robô na estação omni manualmente. | O aspirador robô não conseguiu detetar a posição da estação omni. Volte a colocar o aspirador robô na estação omni para carregar. |
| O nível de bateria está demasiado fraco. Carregue. | O aspirador robô não pode ser ligado normalmente devido à bateria fraca. Volte a colocar o aspirador robô na estação omni para carregar. |

Especificações

Aspirador robô

| | |
|-------------------------------|---|
| Nome | Aspirador robótico |
| Modelo | OV42GL |
| Dimensões do produto | 355 × 353,5 × 93 mm |
| Peso líquido | 3,9 kg |
| Peso líquido (com acessórios) | 10,6 kg |
| Potência nominal | 55 W |
| Tensão nominal | 14,4 V ~ |
| Tensão de carregamento | 20 V ~ |
| Tempo de carregamento | ≤ 6 h |
| Bateria de íons de lítio | 4800 mAh (capacidade nominal) 5200 mAh (capacidade prevista) |
| Frequência de operação | 2400–2483,5 MHz |
| Potência máxima de saída | < 20 dBm |
| Ligação sem fios | Wi-Fi IEEE 802.11 b/g/n 2,4 GHz Bluetooth 5.0 |
| Consumo de energia | Modo de espera: ≤ 0,5 W Modo de espera em rede: ≤ 2,0 W |
| Tempo para entrar na condição | Modo de espera: ≤ 20 min Modo de espera em rede: ≤ 20 min |

Em condições normais de utilização, este equipamento deve ser mantido a uma distância de separação de, pelo menos, 20 cm entre a antena e o corpo do utilizador.

Estação omni

| | |
|---|--------------------------|
| Modelo | OV42-JZGL |
| Entrada nominal | 220–240 V ~ 50/60 Hz |
| Saída nominal | 20 V ~ 1 A |
| Potência (carregamento + secagem ao ar) | 86 W |
| Potência (limpeza) | 15 W |
| Potência (esvaziamento do pó) | 440 W |
| Dimensões do produto | 320 × 411 × 495 mm |
| Consumo de energia | Modo de espera: ≤ 0,5 W |
| Tempo para entrar na condição | Modo de espera: ≤ 20 min |

Informação sobre o cumprimento da regulamentação

Declaração de conformidade da UE



Pelo presente, Xiaomi Communications Co., Ltd. declara que o equipamento de rádio do tipo OV42GL está em conformidade com a Diretiva 2014/53/UE. O texto completo da declaração de conformidade da UE está disponível em:

<https://www.mi.com/global/service/support/declaration.html>

Informações sobre a eliminação e reciclagem de REEE



Todos os produtos que apresentem este símbolo são considerados resíduos de equipamentos elétricos e eletrônicos (REEE, conforme a Diretiva 2012/19/UE), não devendo ser misturados com resíduos domésticos indiscriminados. Em vez disso, o Utilizador deve proteger a saúde humana e o meio ambiente, e entregar o respetivo equipamento num ponto de recolha designado para reciclagem de resíduos de equipamentos elétricos e eletrônicos, indicado pelo governo ou pelas autoridades locais. A correta eliminação e a reciclagem ajudarão a prevenir eventuais consequências negativas para o meio ambiente e a saúde humana. Para obter mais informações sobre os locais e os termos e condições dos referidos pontos de recolha, entre em contacto com a entidade responsável pela instalação ou com as autoridades locais.

AVISO DE GARANTIA

A PRESENTE GARANTIA CONCEDE-LHE DIREITOS ESPECÍFICOS, PODENDO USUFRUIR DE OUTROS DIREITOS PREVISTOS PELA LEGISLAÇÃO DO SEU PAÍS, PROVÍNCIA OU ESTADO. DE FACTO, NOUTROS PAÍSES, PROVÍNCIAS OU ESTADOS, O DIREITO DOS CONSUMIDORES PODE IMPOR UM PERÍODO DE GARANTIA MÍNIMO. A NÃO SER QUE PERMITIDO POR LEI, A XIAOMI NÃO EXCLUI, LIMITA NEM SUSPENDE OUTROS DIREITOS QUE POSSA TER. PARA UMA COMPREENSÃO COMPLETA DOS SEUS DIREITOS, ACONSELHAMOS QUE CONSULTE A LEGISLAÇÃO DO SEU PAÍS, PROVÍNCIA OU ESTADO.

1. GARANTIA LIMITADA DO PRODUTO

A XIAOMI garante que os Produtos não apresentam quaisquer defeitos nos seus componentes e de fabrico sob condições normais de utilização e de acordo com o respetivo manual do utilizador do Produto durante o Período de Garantia.

Os termos e as condições relacionadas com garantias legais são fornecidas pela respetiva legislação local. Para mais informações sobre as vantagens da garantia do cliente, consulte o site oficial da Xiaomi
<https://www.mi.com/global/support/warranty>.

A Xiaomi garante ao comprador original que o seu Produto Xiaomi não apresentam quaisquer defeitos nos seus componentes e de fabrico sob condições normais de utilização durante o período mencionado acima.

A Xiaomi não assegura que o funcionamento do Produto seja contínuo ou sem erros. A Xiaomi não se responsabiliza por danos resultantes do incumprimento das instruções associadas à utilização do Produto.

2. SOLUÇÕES

Se for encontrado um defeito no hardware e apresentada uma reclamação válida à Xiaomi dentro do Período de Garantia, a Xiaomi (1) reparará o produto sem cobrança adicional; (2) substituirá o Produto; ou (3) efetuará o reembolso do Produto, excluindo potenciais custos de envio.

3. COMO OBTER O SERVIÇO DE GARANTIA

Para obter o serviço de garantia, terá de entregar o Produto na sua embalagem original ou em embalagem semelhante que forneça o mesmo nível de proteção

AVISO DE GARANTIA

do Produto, na morada especificada pela Xiaomi. Exceto se proibido pela legislação aplicável, a Xiaomi poderá exigir a apresentação de comprovativos ou de provas de compra e/ou o cumprimento de requisitos de registo antes de obter o serviço de garantia.

4. EXCLUSÕES E LIMITAÇÕES

Salvo se estipulado em contrário pela Xiaomi, a presente Garantia Limitada aplica-se apenas ao Produto fabricado por ou para a Xiaomi, que seja identificável pelas marcas registadas, pelo nome comercial ou pelo logótipo "Xiaomi" ou "MI". A Garantia Limitada não se aplica a quaisquer (a) danos que resultem de atos da natureza ou causas de força maior, por exemplo, trovoadas, tornados, inundações, incêndios, terremotos ou outras causas externas; (b) casos de negligência; (c) casos de utilização comercial; (d) alterações ou modificações a qualquer parte do Produto; (e) danos causados pela utilização conjunta com produtos que não sejam da Xiaomi; (f) danos causados por acidente, abuso ou má utilização; (g) danos causados pela utilização do Produto para outros fins que não os permitidos ou pretendidos pela Xiaomi ou com voltagem ou fonte de alimentação inadequadas; ou (h) danos causados por atividades de assistência (incluindo atualizações e expansões) desempenhadas por indivíduos que não sejam representantes da Xiaomi.

É da sua responsabilidade efetuar cópias de segurança de quaisquer dados ou outros materiais que possa ter armazenado ou mantido no Produto. É provável que os dados, o software ou outros materiais existentes no equipamento sejam perdidos ou reformatados durante o processo de assistência, pelo que a Xiaomi não se responsabilizará por quaisquer danos ou perdas. Nenhum revendedor, agente ou funcionário da Xiaomi está autorizado a efetuar qualquer modificação, extensão ou adenda à presente Garantia Limitada. Se algum termo for considerado ilegal ou inexequível, a legalidade e validade dos restantes termos não deverão ser afetadas nem prejudicadas. Exceto se proibido pela legislação ou de outra forma prometido pela Xiaomi, os serviços de pós-venda deverão ser limitados ao país ou região da compra original. Os produtos que não foram devidamente importados e/ou não foram devidamente fabricados pela Xiaomi e/ou não foram devidamente adquiridos à

Xiaomi ou a um vendedor oficial da Xiaomi, não se encontram cobertos pelas garantias presentes. Conforme aplicável por lei, pode beneficiar das garantias de um retalhista não oficial que tenha vendido o produto. Assim sendo, a Xiaomi aconselha-o a contactar o retalhista a quem comprou o Produto. As garantias presentes não se aplicam em Hong Kong nem em Taiwan.

5. GARANTIAS IMPLÍCITAS

Exceto se proibido pela legislação aplicável, todas as garantias implícitas (incluindo garantias de comercialização e adequação a um finalidade específica) serão limitadas à duração máxima da presente garantia limitada. Algumas jurisdições não permitem a imposição de limites na duração de uma garantia implícita, por isso, a limitação acima referida não será aplicada nesses casos.

6. LIMITAÇÃO DE DANOS

Exceto se proibido pela legislação aplicável, a Xiaomi não será responsável por quaisquer danos provocados por acidentes, danos indiretos, especiais ou consequentes, incluindo, sem limitação, danos por eventuais perdas de lucros, rendimentos ou dados, danos resultantes de qualquer violação de garantia ou condição expressa ou implícita ou danos verificados ao abrigo de qualquer teoria legal, mesmo quando a Xiaomi tiver sido informada da possibilidade de tais danos. Algumas jurisdições não permitem a exclusão ou limitação de danos especiais, indiretos ou consequentes, pelo que a limitação acima poderá não ser aplicável no seu caso.

7. CONTACTOS DA XIAOMI

Para clientes, visite o site: <https://www.mi.com/global/support/warranty>
A pessoa de contacto para o serviço de pós-venda pode ser qualquer pessoa na rede de serviços autorizados da Xiaomi, distribuidores autorizados da Xiaomi ou o vendedor final que lhe vendeu os produtos. Em caso de dúvida, contacte a pessoa de contacto identificada pela Xiaomi.

Інструкції з безпеки

Уважно прочитайте цю інструкцію й збережіть її для подальшого використання.

Цей продукт призначений лише для прибирання підлоги в домашніх умовах. Не використовуйте його зовні, на невідлогих поверхнях, у комерційних чи промислових умовах.

Обмеження щодо експлуатації

- Приладом можуть користуватися діти віком від 8 років і старше й особи зі зниженими фізичними, сенсорними чи розумовими можливостями або без досвіду та знань під наглядом чи згідно з інструкцією щодо безпечного використання приладу за умови, що вони усвідомлюють пов'язані з цим небезпеки. Діти не повинні гратися з приладом. Діти не повинні виконувати очищення та користувацьке технічне обслуговування без нагляду дорослих.
- Прилад не призначений для використання людьми (зокрема, дітьми) зі зниженими фізичними, сенсорними або розумовими можливостями або без досвіду та знань, якщо вони не перебувають під наглядом або не отримали інструкцій щодо використання приладу з боку особи, відповідальної за їхню безпеку.
- Необхідно стежити, щоб діти не грали з приладом.
- Замінювати акумулятори цього приладу повинні лише кваліфіковані фахівці.
- Якщо шнур живлення пошкоджено, його слід замінити спеціальним шнуром живлення, який можна придбати у виробника або його сервісного агента.
- Якщо зарядний пристрій або акумулятор пошкоджені, їх слід замінити оригінальними компонентами, придбаними у виробника або у відділі післяпродажного обслуговування.
- Якщо прилад переїде кабель живлення, може виникнути небезпечна ситуація.
- Тримайте волосся, вільний одяг, пальці та всі частини тіла подалі від отворів і рухомих частин.
- Не використовуйте робот-пилосос для прибирання будь-яких речовин, що горять.
- Не ставте й не садіть на рухомий чи нерухомий робот-пилосос дітей, домашніх тварин або будь-які предмети.
- Не використовуйте робот-пилосос на піднятих над рівнем підлоги ділянках, які не захищено бар'єрами, наприклад на верхніх поверхнях приміщень, відкритих балконах або на меблях.
- Не використовуйте робот-пилосос за температури навколишнього середовища вище 40 °C або нижче 0 °C, а також якщо на підлозі розлито рідину або липку речовину.
- Перед використанням робота-пилососа прибирайте всі кабелі з підлоги, щоб він не тягнув їх під час прибирання.
- Прибирайте з підлоги будь-які крихкі й незакріплені предмети, наприклад вази або поліетиленові пакети, щоб не заважати роботі робота-пилососа, або не натикався на них і не завдавав шкоди.
- Не використовуйте режим вологого прибирання на килимах. Встановіть віртуальні стіни або заборонені зони, щоб виключити килимові покриття із завдань прибирання губкою.
- Не дозволяйте роботу-пилососу прибирати тверді або гострі предмети, такі як будівельні матеріали, скло або цвяхи.
- Перед очищенням і технічним обслуговуванням робота-пилососа та мультифункціональної станції вимкніть живлення та від'єднайте від джерела живлення.
- Не перевертайте робот-пилосос догори дном. У жодному разі корпус лазерного радара не має торкатися підлоги.

- Не беріть робот-пилосос за кришку лазерного радара.
- Перед транспортуванням переконайтеся, що робот-пилосос вимкнений, і, якщо це можливо, зберігайте його в оригінальному пакуванні.
- Не протирайте мокрою ганчіркою і не промивайте будь-якою рідиною робот-пилосос та мультифункціональну станцію. Після очищення деталей, які можна мити, висушіть їх, перш ніж встановлювати їх для використання.
- Коли мультифункціональна станція виконує очищення губок, не витягуйте робот-пилосос з мультифункціональної станції, щоб уникнути пошкодження.
- Використовуйте цей продукт лише згідно з посібником користувача. Користувачі несуть відповідальність за будь-які збитки або пошкодження, що виникли внаслідок неналежного використання цього продукту.
- ЗАСТЕРЕЖЕННЯ: щоб уникнути небезпеки через випадкове скидання теплового вимикача, цей прилад не можна підключати через зовнішній перемикач, такий як таймер, або підключати до ланцюга, який регулярно вмикається і вимикається енергопостачальною компанією.
- Коли пролунає голосове повідомлення «Успішне підключення до мережі», це означає, що пристрій успішно підключено до мережі, а також збережено SSID мережі Wi-Fi та пароль до неї. Інформація використовуватиметься для надання послуг, пов'язаних із мережею, а оброблення персональних даних описано в Політиці конфіденційності.
- Детальний електронний посібник можна знайти за посиланням: <https://www.mi.com/global/support/user-guide>

Акумулятори та заряджання

- Не використовуйте будь-які сторонні акумулятори, шнури живлення або мультифункціональні станції. Робот-пилосос можна використовувати тільки з мультифункціональною станцією моделі OV42-JZGL.
- Цей пристрій містить акумулятори, які можуть замінювати лише кваліфіковані фахівці.
- Не розбирайте, не ремонтуйте чи не модифікуйте акумулятори або мультифункціональну станцію самостійно.
- Не використовуйте мокру ганчірку або мокрі руки для протирання або очищення контактів для заряджання мультифункціональної станції.
- Не розміщуйте мультифункціональну станцію поблизу джерела тепла, наприклад радіатора.
- Утилізуйте старі акумулятори належним чином. Використані акумулятори необхідно утилізувати на професійному пункті з переробки.
- Якщо робот-пилосос не використовуватиметься протягом тривалого часу, повністю зарядіть його, а потім вимкніть і зберігайте у прохолодному сухому місці. Заряджайте робот-пилосос щонайменше раз кожні 3 місяці, щоб уникнути надмірного розряджання акумулятора.
- Не піддавайте прилад або акумулятор впливу надмірних температур.
- Не заряджайте неперезаряджувані акумулятори.
- Користувачам не потрібно нічого робити, щоб змінити частоту джерела живлення між 50 Гц та 60 Гц, а продукт може самостійно адаптуватися до частот 50 Гц та 60 Гц.
- Пам'ятайте про ризик короткого замикання клем приладу, що працює від акумулятора або акумулятора металевими предметами.
- Не пошкоджуйте акумулятор під час виймання, щоб уникнути короткого замикання або витоків рідини. Якщо акумулятор протікає, не допускайте потрапляння рідини на шкіру або одяг і негайно витріть його сухою ганчіркою. Потім надішліть акумулятор до відповідного пункту переробки або служби післяпродажного обслуговування для належної утилізації.

Інформація про безпеку під час роботи з лазерним обладнанням

Лазерний датчик у цьому продукті відповідає вимогам стандартів IEC 60825-1:2014 і EN 60825-1:2014/A11:2021 для лазерних продуктів класу 1. Під час використання уникайте прямого контакту з очима.

ЛАЗЕРНИЙ ПРОДУКТ КЛАСУ 1

СПОЖИВЧИЙ ЛАЗЕРНИЙ ПРОДУКТ

EN 50689:2021

Повідомлення про вплив на навколишнє середовище

- Вбудовані літій-іонні акумулятори цього робота-пилососа містять хімічні речовини, які можуть забруднювати навколишнє середовище.
- Перш ніж утилізувати цей продукт, попросіть фахівця вийняти акумулятори, а потім утилізуйте їх на відповідному пункті переробки.
- Перед утилізацією приладу необхідно вийняти з нього акумулятор.
- Під час виймання акумулятора прилад повинен бути відключений від електромережі.
- Акумулятор слід утилізувати безпечним способом.

Кроки для виймання акумуляторів

Ця інформація стосується лише утилізації цього продукту й не є частиною звичайної інструкції з експлуатації.

1. Тримайте робот-пилосос подалі від мультифункціональної станції й залиште його працювати, доки рівень заряду акумулятора не стане занадто низьким для продовження прибирання.
2. Вимкніть робот-пилосос.
3. Зніміть нижню частину корпусу робота-пилососа.
4. Натисніть на затискачі й витягніть з'єднувачі акумуляторів, щоб вийняти акумулятори.

ЗАСТЕРЕЖЕННЯ:

- Перш ніж виймати акумулятор, переконайтеся, що він розряджений, а робот-пилосос перебуває далеко від мультифункціональної станції.
- Вийміть весь акумуляторний блок разом й переконайтеся, що ви не пошкодили зовнішній корпус акумуляторного блоку, щоб запобігти короткому замиканню або витоку шкідливих речовин.
- У разі фізичного контакту з будь-якою речовиною, що може витікати з акумуляторів, промийте місце контакту великою кількістю води й негайно зверніться по медичну допомогу.



Лише для користування у приміщенні.



Ознайомтеся з інструкцією перед початком використання

Опис продукту

Попередньо встановлені на робот-пилосос

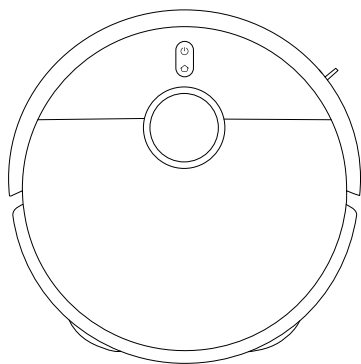

Робот-пилосос

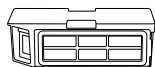

Відсік для пилу



Фільтр
(попередньо встановлений
на відсік для пилу)



Щітка

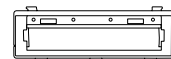

Кришка щітки



Тримач для губки × 2
(з попередньо
встановленою губкою × 2)

Інші аксесуари



Бокова щітка

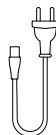

Шнур живлення



Посібник з використання
зображень



Посібник
користувача



Повідомлення
про гарантію



Посібник із
швидкого початку
роботи

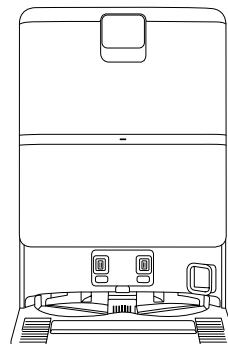

Мультифункціональна станція
(з попередньо встановленим резервуаром для
чистої води, резервуаром для брудної води,
одноразовим мішком та фільтром для брудної води)

Примітка: ілюстрації виробу, приладдя та користувацького інтерфейсу, наведені в цьому посібнику користувача, призначено виключно для довідки. Фактичний виріб і його функції можуть відрізнятися через подальше вдосконалення.

Опис продукту

Робот-пилосос

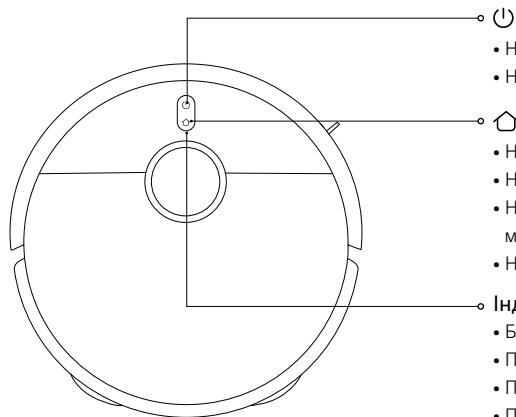

- Натисніть і утримуйте протягом 3 секунд, щоб увімкнути або вимкнути
- Натисніть, щоб почати або призупинити прибирання



- Натисніть, щоб зробити паузу під час роботи
- Натисніть, щоб почати стикування з док-станцією під час паузи
- Натисніть, щоб зупинити стикування з док-станцією, коли він повернеться на мультифункціональну станцію
- Натисніть і утримуйте протягом 3 секунд, щоб увімкнути або вимкнути блокування від дітей

Індикатор

- Білий: працює у звичайному режимі
- Помаранчевий: від'єднано від мережі
- Повільно блимає білим: заряджання (середній/високий рівень заряду акумулятора)
- Повільно блимає помаранчевим: заряджання (низький рівень заряду акумулятора)
- Блимає білим: док-станція/оновлення мікропрограми/відновлення заводських налаштувань
- Блимає помаранчевим: помилка робота-пилососа

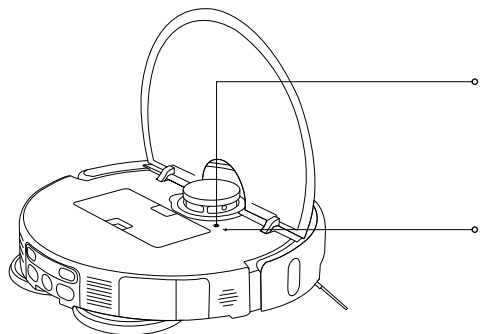

Кнопка скидання

- Натисніть і утримуйте кнопку скидання протягом 3 секунд за допомогою предмета у формі шпильки, щоб відновити заводські налаштування робота-пилососа

Індикатор Wi-Fi

- Помаранчевий: від'єднано від мережі
- Синій: підключено до мережі
- Блимає помаранчевим: очікується успішне скидання мережевого з'єднання/Wi-Fi
- Повільно блимає синім: підключення до мережі/оновлення мікропрограми

Опис продукту

Робот-пилосос

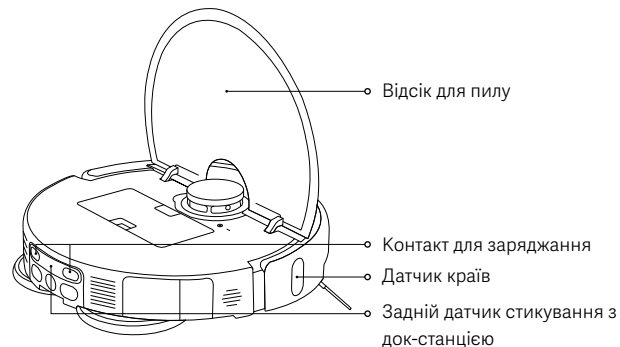
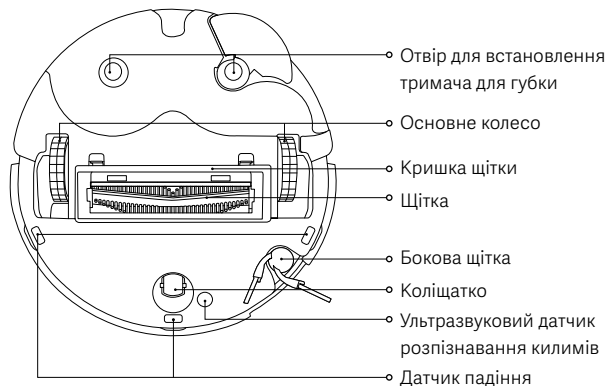
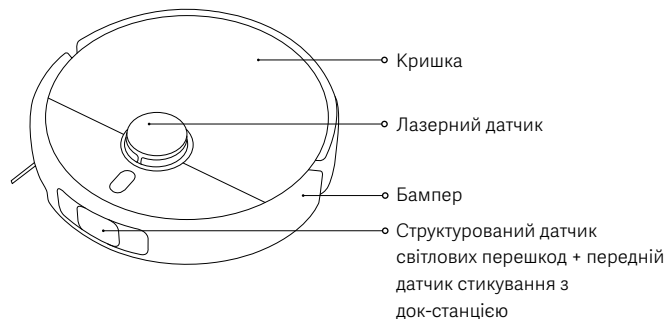

Відсік для пилу

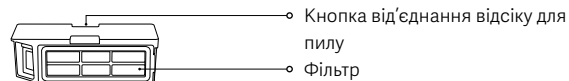

Примітка: усі режими прибирання вимагають встановлення відсіку для пилу. Інакше робот-пилосос не зможе почати роботу.

Губка в зборі



Опис продукту

Мультифункціональна станція

Індикатор мультифункціональної станції

- Білий: мультифункціональна станція працює у звичайному режимі
- Блимає помаранчевим: мультифункціональна станція має помилку

Зона сигналу на мультифункціональній станції

Контакт для заряджання на мультифункціональній станції

Фільтр для брудної води

Кришка пилосбірника

Пральна дошка мультифункціональної станції

Резервуар для чистої води

Резервуар для брудної води

Порт живлення

Паз для шнура живлення

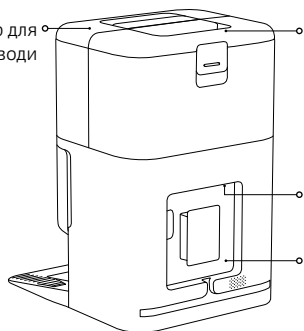
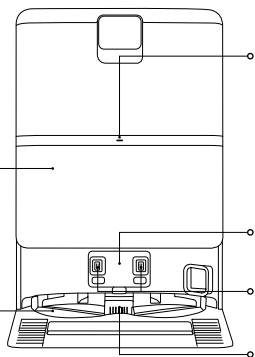

Перед використанням

Видалення та встановлення

- Зніміть захисні смужки з обох боків робота-пилососа.
- Встановіть бокову щітку як показано на рисунку. Вони правильно встановлені, коли почуєте «кляцання».

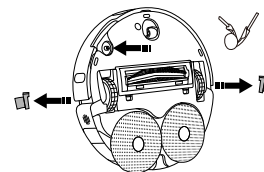

Розміщення мультифункціональної станції

- Розмістіть мультифункціональну станцію біля стіни на рівній підлозі з твердим покриттям, наприклад на дерев'яній або кахельній підлозі. Переконайтеся, що вона знаходиться в зоні з хорошим сигналом Wi-Fi біля електричної розетки.
- Забезпечте простір довжиною, висотою та шириною понад 1,25 м, 1 м та 0,5 м відповідно.

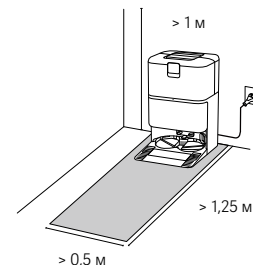

Примітки:

- Не розміщуйте мультифункціональну станцію в місцях з прямими сонячними променями або там, де інші об'єкти можуть заблокувати зону сигналу, оскільки це може погіршити здатність робота-пилососа повертатися до мультифункціональної станції.
- Не розміщуйте будь-які предмети навколо мультифункціональної станції.
- Встановіть резервуар для чистої води та резервуар для брудної води на місце.

Перед використанням

Підключення живлення до мультифункціональної станції та заряджання робота-пилососа

- Вставте шнур живлення в порт живлення і підключіть його до джерела живлення.
- Помістіть робот-пилосос на мультифункціональну станцію так, щоб контакти для заряджання були повністю вирівняні. Після цього робот-пилосос подасть звуковий сигнал.

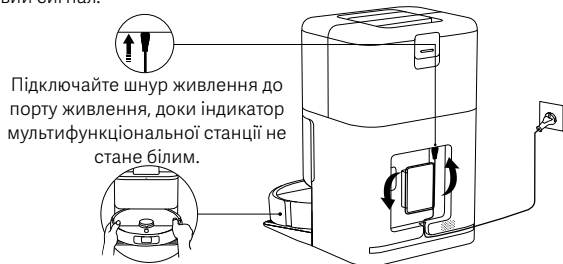

Підключайте шнур живлення до порту живлення, доки індикатор мультифункціональної станції не стане білим.

Примітки:

- Покладіть надлишок шнура живлення в паз для шнура живлення, щоб запобігти змищенню та втраті джерела живлення мультифункціональної станції через перетягування шнура живлення.
- Щоб забезпечити оптимальну роботу акумулятора, перед першим використанням повністю зарядіть його.
- Якщо робот-пилосос не може увімкнутися через низький заряд акумулятора, покладіть його безпосередньо на мультифункціональну станцію для підзарядки.
- Робот-пилосос вмикається автоматично після підключення до мультифункціональної станції й не може бути вимкнений під час заряджання.
- Індикатори робота-пилососа та мультифункціональної станції вимкнуться одночасно через 10 хвилин після повної зарядки робота-пилососа.
- Під час першого використання робота-пилососа дотримуйтеся підказок програми, щоб швидко створити карту. Крім того, рекомендується стежити за роботом-пилососом протягом усього процесу, щоб допомогти прибрати предмети, які можуть вплинути на роботу робота-пилососа.
- Переконайтеся, що робот-пилосос починає роботу з мультифункціональної станції, щоб створити точну карту.
- Якщо робот-пилосос може застрягти або подряпати поверхню меблів у деяких місцях, встановіть у програмі заборонені зони, щоб запобігти потраплянню робота-пилососа в ці місця.

Як використовувати

Підключення за допомогою програми Xiaomi Home

Цей продукт працює з програмою Xiaomi Home, завдяки чому можна керувати ним і взаємодіяти з іншими пристроями розумного будинку.

- Для завантаження та встановлення програми відскануйте QR-код або знайдіть «Xiaomi Home» у магазині додатків. Якщо програму вже встановлено, відразу відкриється сторінка налаштування підключення.
- Щоб додати пристрій, відкрийте програму Xiaomi Home, натисніть «+» у верхньому правому куті та дотримуйтеся вказівок.



F834536A



Примітки:

- Підтримуються лише мережі Wi-Fi із частотою 2,4 ГГц.
- Версію програми може бути оновлено. Дотримуйтеся вказівок для поточної версії програми.
- Коли робот-пилосос успішно з'єднається з програмою Xiaomi Home, він успішно підключиться до мережі. Ви можете скинути налаштування Wi-Fi, щоб відключити його від мережі.

| Проблема | Рішення |
|--|---|
| Робот-пилосос не може підключитися до Wi-Fi. | <ul style="list-style-type: none">• Перевірте, чи правильний пароль Wi-Fi.• Робот-пилосос не підтримує частотний діапазон мережі 5 ГГц, будь-ласка, підключіть його до мережі 2,4 ГГц.• Виникла проблема з підключенням до мережі Wi-Fi. Скиньте налаштування Wi-Fi та завантажте останню версію програми Xiaomi Home, потім спробуйте підключитися знову.• Переконайтеся, що робот-пилосос знаходиться в зоні з хорошим покриттям Wi-Fi, потім скиньте його Wi-Fi і повторно підключіть його до мережі. |

Як використовувати

Скидання налаштувань Wi-Fi

- Коли робот-пилосос увімкнений, натисніть і утримуйте кнопки  та  протягом 7 секунд, доки не пролунає голосове повідомлення. Wi-Fi успішно скинуто, коли індикатор блимає помаранчевим кольором.
- Скидайте з'єднання Wi-Fi, коли робот-пилосос потрібно від'єднати від мережі або змінити мережу.

Відновлення заводських налаштувань

За допомогою предмета у формі шпильки натисніть і утримуйте кнопку скидання протягом 3 секунд, доки не почуєте голосове повідомлення. Робот-пилосос буде відновлено до заводських налаштувань.

Примітка: у разі виникнення будь-яких проблем спробуйте спочатку перезапустити робот-пилосос. Якщо після перезапуску проблема не зникає, відновіть заводські налаштування пилососа.

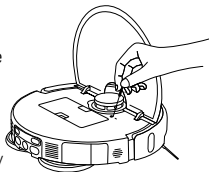

Встановлення аксесуарів для потрібного режиму роботи

Режим сухого прибирання (потрібно встановити відсік для пилу):

Відкрийте кришку робота-пилососа та надійно встановіть відсік для пилу.

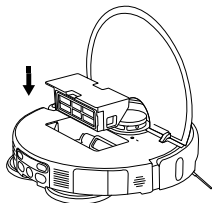

Примітка: регулярно очищайте відсік для пилу і фільтр, щоб уникнути зниження продуктивності пилососа.

Режим сухого та вологого прибирання (потрібно встановити відсік для пилу, губку в зборі, резервуар для чистої води та резервуар для брудної води):

1. Встановіть губку, як показано на рисунку, доки не почуєте клацання.

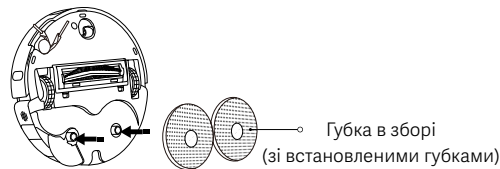

2. Заповніть чистою водою резервуар для чистої води до позначки максимального рівня. Не додавайте будь-яких миючих чи дезінфекційних засобів у резервуар для води.

ЗАСТЕРЕЖЕННЯ: додавання миючих або дезінфекційних засобів може вплинути на функції продукту та пошкодити пристрій.



Примітки:

- Не додавайте гарячу воду в резервуар для чистої води або резервуар для брудної води, оскільки це може призвести до їх деформації.
- Функціонування роботів-пилососів перевіряється перед відвантаженням із заводу, тому у роботі-пилососі можуть бути залишки води. Це нормально.

Як використовувати

Початок роботи робота-пилососа



Натисніть кнопку , щоб почати сухе та вологе прибирання.

Примітки:

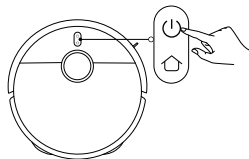
- Будь-ласка, встановіть віртуальні стіни або заборонені зони, щоб виключити килимові покриття із завдань прибирання губкою.
- Якщо підлога надто волога, спершу витріть воду перш ніж використовувати функцію сухого або вологого прибирання.



Увімкнення/вимкнення

- Натисніть і утримуйте кнопку  протягом 3 секунд, щоб увімкнути робот-пилосос, при цьому увімкнеться індикатор.
- Коли робот-пилосос на паузі і не заряджається, натисніть і утримуйте кнопку  протягом 3 секунд, щоб вимкнути його.

Примітка: якщо робот-пилосос заряджається, він автоматично вмикається і не може бути вимкнений.

Призупинення

Коли робот-пилосос працює, натисніть будь-яку кнопку на ньому, щоб призупинити роботу, а потім натисніть кнопку , щоб продовжити прибирання.

Примітка: не піднімайте та не переміщуйте робот-пилосос під час паузи. В іншому випадку він може мати помилки позиціонування, які можуть перешкодити поверненню робота-пилососа до мультифункціональної станції або призвести до втрати картографічних даних.

Режим сну

- Робот-пилосос перейде в режим сну після паузи на 10 хвилин.
- У режимі сну індикатор робота-пилососа вимикається. Натисніть будь-яку кнопку, щоб вивести пилосос з режиму сну.

Примітки:

- Робот-пилосос не переходить у режим сну, коли він стикається з мультифункціональною станцією.
- Робот-пилосос автоматично вимкнеться після перебування в режимі сну протягом 6 годин.

Блокування від дітей

Натисніть і утримуйте кнопку  протягом 3 секунд під час заряджання або паузи, щоб увімкнути або вимкнути функцію блокування від дітей.

Очищення губок

- Під час сухого та волого прибирання робот-пилосос продовжить свою роботу після того, як автоматично повернеться на мультифункціональну станцію для очищення губок.
- Після завершення сухого та волого прибирання робот-пилосос автоматично повернеться на мультифункціональну станцію для очищення губок. Після завершення прибирання робот-пилосос висушить губки і почне заряджатися.
- Коли робот-пилосос перейде в режим очікування на мультифункціональній станції, виберіть «Очищення губки» в програмі Xiaomi Home, щоб почати очищення губок. Після завершення очищення мультифункціональна станція автоматично почне сушити губки та заряджати робот-пилосос.

Примітка: очищення губок не виконуватиметься, якщо станеться будь-яка з наведених нижче умов: втрата живлення мультифункціональної станції, робот-пилосос відключив мультифункціональну станцію, порожній резервуар для чистої води, повний резервуар для брудної води або неправильно встановлений резервуар для води.

Спорожнення відсіку для пилу

Мультифункціональна станція почне автоматичне спорожнення відсіку для пилу, як тільки робот-пилосос повернеться до заряджання після виконання завдання з прибирання.

Примітки:

- Мультифункціональна станція не розпочне автоматичне спорожнення відсіку для пилу, якщо цю функцію вимкнено в програмі.
- Мультифункціональна станція виконуватиме спорожнення відсіку для пилу з частотою, встановленою в програмі.

Відновлення прибирання

Робот-пилосос автоматично повернеться до мультифункціональної станції для заряджання, якщо під час прибирання розрядиться акумулятор, а потім продовжить прибирання з того місця, де він зупинився, як тільки зарядиться.

Догляд і технічне обслуговування

Очищення фільтра для брудної води

- Зніміть фільтр для брудної води і ретельно очистіть його від волосся та бруду.
- Після очищення встановіть фільтр для брудної води на місце.

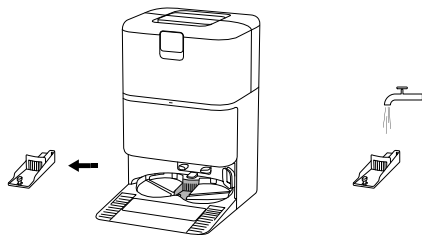

Очищення пральної дошки multifunctional station

Увімкніть автоматичне очищення multifunctional station у програмі та дотримуйтесь інструкцій, щоб завершити очищення.

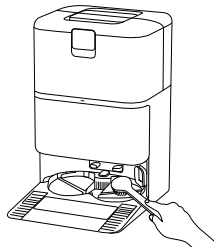

Примітки:

- Переконайтеся, що робот-пилосос перебуває на multifunctional station.
- Не нахиляйте multifunctional station під час щоденного використання або очищення. Якщо вода збирається в пральній дошці multifunctional station, витріть її насухо ганчіркою.

Очищення резервуара для брудної води

Щоб запобігти появі неприємного запаху та плісняви, після очищення губок негайно виймайте та очищуйте резервуар для брудної води.

Примітка: і поплавков в резервуарі для чистої води, і кулька поплавка в резервуарі для брудної води є рухомими. Уникайте застосування надмірної сили, щоб запобігти пошкодженню.

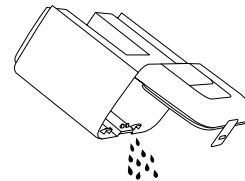

Заміна одноразового мішка

1. Відкрийте кришку пилозбірника, вийміть використаний одноразовий мішок і надійно встановіть новий одноразовий мішок.
2. Встановіть кришку пилозбірника на місце. Щоб переконатися, що вона встановлена належним чином, щільно притисніть її, доки не почуєте клацання.

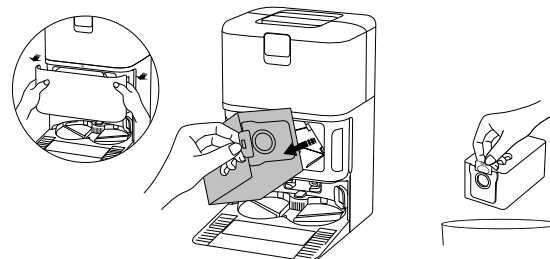

Примітка: якщо потягнути ручку вгору, одноразовий мішок буде герметично закритий, щоб запобігти потраплянню пилу або бруду назовні.

Догляд і технічне обслуговування

Очищення відсіку для пилу й фільтра

1. Відкрийте кришку робота-пилососа й натисніть на кнопку від'єднання відсіку для пилу, щоб вийняти відсік для пилу з робота-пилососа.

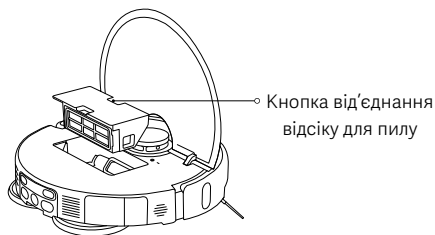

2. Вийміть фільтр, як показано на рисунку, видаліть бруд з відсіку для пилу і почистіть фільтр. Потім промийте відсік для пилу і фільтр прісною водою, якщо потрібно, і висушіть їх перед повторним встановленням.

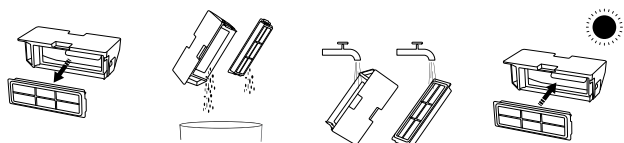

Примітки:

- Не намагайтеся чистити фільтр щіткою або пальцями.
- Не рекомендується часто промивати фільтр, інакше він може пошкодитися.
- Для очищення відсіку для пилу й фільтра використовуйте лише чисту воду. Не використовуйте миючі засоби.

Очищення губки

- Зніміть губку з її тримача, потім вимийте та висушіть її.

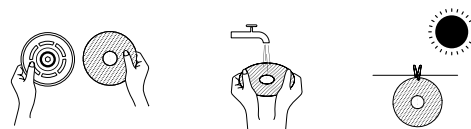

Очищення бокової щітки та коліщатка

1. Переверніть робот-пилосос догори дном та витягніть бокову щітку та коліщатко догори.
 2. Видаліть будь-яке волосся або сміття, яке могло застрягти на боковій щітці та коліщатку.
 3. Встановіть на місце бокову щітку та коліщатко на місце.
- Примітка:** одразу після очищення встановіть на місце бокову щітку та коліщатко.

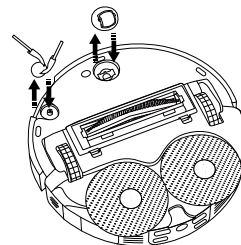

Догляд і технічне обслуговування

Очищення щітки

1. Переверніть робот-пилосос догори дном і натисніть на затискачі, щоб зняти кришку щітки.
2. Зніміть щітку й витягніть з'ємну торцеву кришку, щоб очистити її від бруду.
3. Після очищення встановіть на місце з'ємну торцеву кришку, щітку та кришку щітки в тому порядку, в якому вони були встановлені. Кришка щітки встановлена на місце, коли почуєте «кляцання».

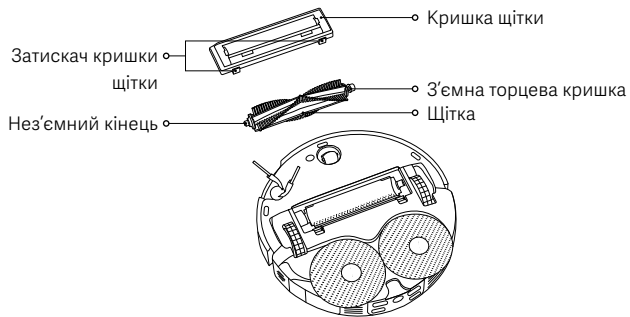

Гребінець для очищення

1. Підчепіть гребінець із затискачів за допомогою інструмента і зніміть його, як показано на рисунку.
2. Почистіть гребінець і встановіть його на місце, коли він висохне.

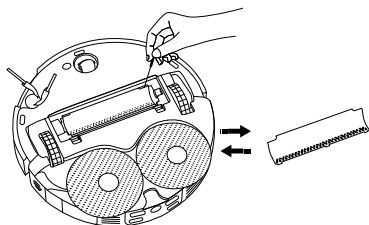

Очищення датчиків і контактів для заряджання

Будь ласка, періодично очищайте датчики і контакти для заряджання м'якою сухою ганчіркою.

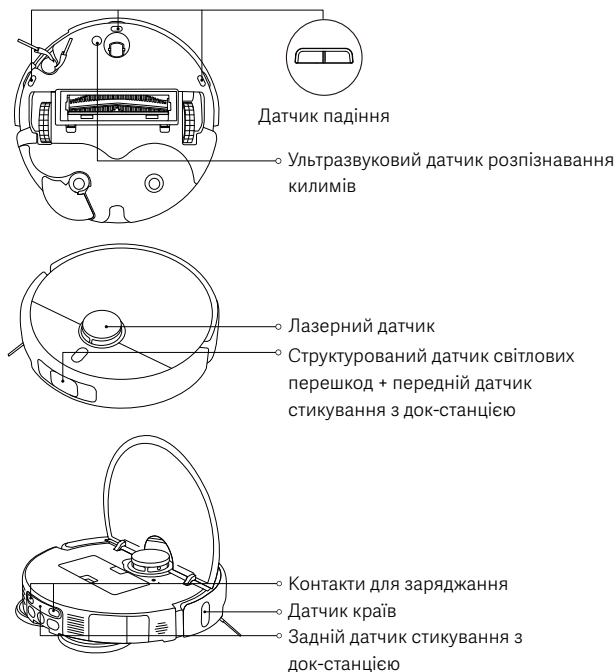

Примітка: не використовуйте миючі засоби, аерозольні очисники чи інші хімічні продукти, щоб очистити датчики і контакти для заряджання.

Догляд і технічне обслуговування

| Деталі | Частота технічного обслуговування | Частота заміни |
|--|-----------------------------------|---|
| Бокова щітка | Кожні 2 тижні | 3–6 місяців |
| Щітка | | 6–12 місяців |
| Фільтр | | 3–6 місяців |
| Кришка щітки | / | 3–6 місяців (або в разі зношення) |
| Губка | / | 1–3 місяці (або в разі зношення) |
| Одноразовий мішок | / | 2,5 місяці (або коли він буде заповнений) |
| Відсік для пилу | Очищати за потреби | / |
| Резервуар для чистої води | Кожні 2 тижні | |
| Резервуар для брудної води | Після кожного використання | |
| Фільтр для брудної води | Щомісяця | |
| Пральна дошка мультифункціональної станції | | |
| Коліщатко | | |
| Лазерний датчик | | |

| Деталі | Частота технічного обслуговування | Частота заміни |
|--|-----------------------------------|----------------|
| Датчик країв | Щомісяця | / |
| Структурований датчик світлових перешкод + передній датчик стикування з док-станцією | | |
| Датчик падіння | | |
| Задній датчик стикування з док-станцією | | |
| Ультразвуковий датчик розпізнавання килимів | | |
| Контакти для заряджання | | |
| Робот-пилосос | | |
| Мультифункціональна станція | | |
| Контакт для заряджання на мультифункціональній станції | | |
| Зона сигналу на мультифункціональній станції | | |

Примітки:

- Частоту заміни наведено лише для довідки. Якщо деталь пошкоджено, її слід негайно замінити, щоб забезпечити ефективне прибирання.
- Щоб перемістити чи транспортувати робот-пилосос, спорожніть резервуар для чистої та брудної води, щоб уникнути пошкодження під час транспортування.

Поширені проблеми

| Проблема | Можливі причина та рішення |
|---|--|
| Робот-пилосос не зміг увімкнутися, ні почати прибирання. | Низький рівень заряду акумулятора. Повністю зарядіть робот-пилосос та потім повторіть спробу. |
| Робот-пилосос не зміг повернутися на мультифункціональну станцію для заряджання. | Навколо мультифункціональної станції занадто багато перешкод. Розташуйте мультифункціональну станцію в більш доступному місці. Робот-пилосос перебуває занадто далеко від мультифункціональної станції. Перемістіть його ближче до мультифункціональної станції і повторіть спробу. |
| Робот-пилосос поводиться ненормально. | Вимкніть робот-пилосос і потім перезапустіть його. |
| Робот-пилосос видає незвичні звуки під час прибирання. | Сторонній предмет міг потрапити в щітку, бокову щітку або одне з основних коліс. Вимкніть робот-пилосос і витягніть сторонній предмет, якщо він є. |
| Робот-пилосос неефективно прибирає або залишає пил після себе. | Відсік для пилу заповнений. Будь-ласка, очистіть його. Якщо одноразовий мішок заповнений, будь-ласка, замініть його. Фільтр заблоковано, будь ласка, очистіть його. У щітку потрапив сторонній предмет. Будь-ласка, очистіть щітку. |
| Робот-пилосос перебуває в режимі офлайн або не може підключитися до програми Xiaomi Home. | Слабкий сигнал Wi-Fi. Переконайтеся, що робот-пилосос та мультифункціональна станція знаходяться в зоні з потужним сигналом Wi-Fi. Виникла проблема з підключенням до мережі Wi-Fi. Скиньте Wi-Fi робота-пилососа і завантажте останню версію програми Xiaomi Home, а потім спробуйте підключитися знову. |

| Проблема | Можливі причина та рішення |
|--|---|
| Робот-пилосос не відновлює прибирання. | Переконайтеся, що робот-пилосос не налаштований на режим «Не турбувати», який не дозволить йому продовжити прибирання. Прибирання не відновиться, якщо повернути робот-пилосос на мультифункціональну станцію для заряджання за допомогою кнопки на ньому або в програмі Xiaomi Home, або вручну. |
| Робот-пилосос не заряджається. | Переконайтеся, що навколо мультифункціональної станції достатньо вільного місця, а на його контактах для заряджання немає пилу й інших предметів. Занадто висока або занадто низька температура навколишнього середовища. Переконайтеся, що температура знаходиться в межах від 0 °C до 40 °C, і знову заряджайте. |
| Робот-пилосос не виконує заплановане прибирання. | Переконайтеся, що робот-пилосос підключений до мережі; інакше він не зможе синхронізувати час і виконувати заплановані прибирання. Переконайтеся, що робот-пилосос не налаштований на режим «Не турбувати» Режим «Не турбувати» не дозволяє роботу-пилососу виконати заплановані прибирання. |
| Мультифункціональна станція не виконує очищення губки. | Недостатньо води в резервуарі для чистої води. Наповніть його чистою водою і спробуйте ще раз. Резервуар для брудної води заповнено. Вилейте брудну воду, очистіть резервуар для брудної води і спробуйте ще раз. Рівень води в пральній дошці занадто високий. Своєчасно злийте брудну воду. Переконайтеся, що фільтр для брудної води встановлений на місці. |

Вирішення проблем

| Підказка про помилку | Можливі причина та рішення |
|---|--|
| Будь ласка, очистіть зону лазерного датчика від будь-яких сторонніх предметів. | Приберіть будь-які сторонні предмети, які можуть блокувати лазерний датчик чи заважати його роботі, або перенесіть робот-пилосос в інше місце та перезапустіть його. |
| Протріть дочиста датчик падіння і перемістіть робот-пилосос на нове місце, щоб почати роботу. | Частина робота-пилососа не торкається підлоги, перенесіть робот-пилосос та увімкніть його знову. Або, можливо, датчики падіння забруднені, протріть їх дочиста. |
| Проблема з бампером. Будь ласка, перевірте, чи може бампер відскочити належним чином. | Буфер зіткнення застряг. Обережно постукайте по ньому, щоб видалити сторонні предмети; якщо сторонніх предметів немає, перемістіть робот-пилосос на нове місце і увімкніть його. |
| Будь ласка, перемістіть робот-пилосос на рівну поверхню, щоб почати роботу. | Робот-пилосос виявив, що при активації він знаходиться під кутом. Перезапустіть його, поклавши пристрій на рівну поверхню. |
| Будь-ласка, усуньте будь-які перешкоди навколо робота-пилососа. | Можливо, робот-пилосос застряг або його заблоковано. Приберіть будь-які перешкоди навколо нього. |
| Відсік для пилу не встановлений. | Встановіть відсік для пилу та фільтр, та переконайтеся, що вони надійно закріплені на своїх місцях. |
| Резервуар для чистої води не встановлений або виявлено недостатню кількість води. | Встановіть на місце резервуар для чистої води та наповніть його свіжою водою. Переконайтеся, що він встановлений належним чином. |
| Резервуар для брудної води не встановлено або заповнено. | Випорожніть і очистіть резервуар для брудної води, а потім встановіть його на місце. Переконайтеся, що він встановлений належним чином. |

| Підказка про помилку | Можливі причина та рішення |
|--|---|
| Одноразовий мішок не встановлений. | Встановіть на місце одноразовий мішок і переконайтеся, що він встановлений на своєму місці. |
| Занадто високий рівень води в пральній дошці мультифункціональної станції. Своєчасно злийте брудну воду. | Перевірте та почистіть пральну дошку мультифункціональної станції. |
| Не вдається повернутися до заряджання. Вручну встановіть робот-пилосос на мультифункціональну станцію. | Робот-пилосос не зміг визначити положення мультифункціональної станції. Покладіть робот-пилосос назад на мультифункціональну станцію для заряджання. |
| Занадто низький рівень заряду акумулятора, зарядіть його. | Робот-пилосос не може нормально увімкнутись через низький рівень заряду акумулятора. Покладіть робот-пилосос назад на мультифункціональну станцію для заряджання. |

Характеристики

Робот-пилосос

| | |
|-----------------------------------|--|
| Назва | Робот-пилосос |
| Модель | OV42GL |
| Розміри виробу | 355 × 353,5 × 93 мм |
| Вага нетто | 3,9 кг |
| Вага нетто (з аксесуарами) | 10,6 кг |
| Номінальна потужність | 55 Вт |
| Номінальна напруга | 14,4 В ~ |
| Напруга заряджання | 20 В ~ |
| Час заряджання | ≤ 6 год |
| Літій-іонний акумулятор | 4800 мАг (розрахункова ємність) 5200 мАг (номінальна ємність) |
| Робоча частота | 2400–2483,5 МГц |
| Максимальна вихідна потужність | < 20 дБм |
| Бездротове підключення | Wi-Fi IEEE 802.11 b/g/n 2,4 ГГц Bluetooth 5.0 |
| Споживання енергії | Режим очікування: ≤ 0,5 Вт Мережевий режим очікування: ≤ 2,0 Вт |
| Час до виконання умови | Режим очікування: ≤ 20 хв Мережевий режим очікування: ≤ 20 хв |

За нормальних умов використання між антеною цього обладнання та тілом користувача має зберігатися відстань не менше 20 см.

Мультифункціональна станція

| | |
|--|----------------------------|
| Модель | OV42-JZGL |
| Номінальний вхід | 220–240 В ~ 50/60 Гц |
| Номінальна вихідна потужність | 20 В ~ 1 А |
| Потужність (заряджання + сушіння на повітрі) | 86 Вт |
| Потужність (очищення) | 15 Вт |
| Потужність (під час спорожнення відсіку для пилу) | 440 Вт |
| Розміри виробу | 320 × 411 × 495 мм |
| Споживання енергії | Режим очікування: ≤ 0,5 Вт |
| Час до виконання умови | Режим очікування: ≤ 20 хв |

Інформація про відповідність вимогам

Декларація відповідності для ЄС



Ця компанія Сяомі Коммунікейшнс Ко., Лтд. заявляє, що радіообладнання типу OV42GL відповідає Директиві 2014/53/EU. Повний текст заяви для ЄС про відповідність наведено в Інтернеті за такою адресою:
<https://www.mi.com/global/service/support/declaration.html>

Інформація про утилізацію та переробку відходів електричного та електронного обладнання



Усі продукти, позначені цим символом, вважаються відходами електричного та електронного обладнання (WEEE відповідно до директиви 2012/19/EU), які слід утилізувати окремо від несортованих побутових відходів. Щоб захистити здоров'я людей і навколишнє середовище, потрібно здавати непрацююче обладнання до спеціалізованих пунктів збору, визначених державними або місцевими органами влади, для подальшої переробки. Правильна утилізація та переробка допоможуть запобігти негативним наслідкам для навколишнього середовища та здоров'я людей. За додатковою інформацією про розташування та умови роботи подібних пунктів збору звертайтеся до компанії, яка виконала встановлення, або до місцевих органів влади.

ПОВІДОМЛЕННЯ ПРО ГАРАНТІЮ

ЦЯ ГАРАНТІЯ НАДАЄ ВАМ ПЕВНІ ПРАВА. ВИ ТАКОЖ МОЖЕТЕ МАТИ ІНШІ ПРАВА, ВИЗНАЧЕНІ ЗАКОНОДАВСТВОМ ВАШОЇ КРАЇНИ, ПРОВІНЦІЇ АБО ШТАТУ. У ДЕЯКИХ КРАЇНАХ, ПРОВІНЦІЯХ АБО ШТАТАХ ЗАКОН ПРО ПРАВА СПОЖИВАЧІВ МОЖЕ ПЕРЕДБАЧАТИ МІНІМАЛЬНИЙ ГАРАНТІЙНИЙ ПЕРІОД. ХІАОМІ НЕ ВИКЛЮЧАЄ, НЕ ОБМЕЖУЄ ТА НЕ ПРИПІНЯЄ ІНШІ ПРАВА, ЯКІ МОЖУТЬ У ВАС БУТИ, У БІЛЬШІЙ МІРІ, НІЖ ВИЗНАЧЕНО ЗАКОНОМ. ДЛЯ ПОВНОГО РОЗУМІННЯ СВОЇХ ПРАВ ПРОПОНУЄМО ВАМ ОЗНАЙОМИТИСЬ ІЗ ЗАКОНАМИ ВАШОЇ КРАЇНИ, ПРОВІНЦІЇ АБО ШТАТУ.

1. ОБМЕЖЕНА ГАРАНТІЯ НА ПРОДУКТ

ХІАОМІ гарантує відсутність фізичних дефектів Продукту впродовж Гарантійного періоду за умов звичайного користування відповідно до інструкції користувача Продукту.

Строки та умови гарантійного обслуговування, передбачені законодавством, регулюються відповідними законами. Детальну інформацію про додаткове гарантійне обслуговування див. на офіційному сайті Xiaomi: <https://www.mi.com/global/support/warranty>.

Хіаомі гарантує первинному покупцеві, що Продукт Хіаомі не матиме дефектів матеріалів і виготовлення впродовж гарантійного періоду за умов звичайного користування.

Хіаомі не гарантує, що Продукт працюватиме безперервно або без помилок. Хіаомі не несе відповідальності за збитки, що виникли внаслідок недотримання інструкцій щодо використання Продукту.

2. ЗАСОБИ ПРАВОВОГО ЗАХИСТУ

Якщо буде виявлено дефект обладнання й компанія Хіаомі отримає дійсну скаргу впродовж Гарантійного періоду, Хіаомі зобов'язується (1) відремонтувати Продукт безкоштовно, (2) замінити Продукт або (3) відшкодувати вартість Продукту за винятком можливих витрат на транспортування.

3. ЯК ОТРИМАТИ ГАРАНТІЙНЕ ОБСЛУГОВУВАННЯ

Щоб отримати Гарантійне обслуговування, Продукт має бути доставлено в оригінальній або відповідній упаковці, що забезпечує рівноцінний ступінь захисту Продукту, за адресою, вказаною Хіаомі. За винятком випадків,

ПОВІДОМЛЕННЯ ПРО ГАРАНТІЮ

заборонених чинним законодавством, для отримання гарантійного обслуговування Xіаоmі може висувати вимоги щодо надання доказів придбання Продукту та/або реєстрації Продукту.

4.ВИНЯТКИ Й ОБМЕЖЕННЯ

Якщо компанією Xіаоmі не передбачено інше, ця Обмежена гарантія застосовується тільки до Продукту, який вироблено компанією Xіаоmі або для неї та який можна ідентифікувати за торговельною маркою, торговим найменуванням або логотипом Xіаоmі або Mі. Обмежена гарантія не застосовується в таких випадках: (а) пошкодження через стихійне лихо, як-от удар блискавки, торнадо, повінь, пожежу, землетрус або інші зовнішні причини; (б) недбалість; (в) комерційне використання; (г) зміни або модифікації будь-якої частини Продукту; (д) пошкодження, спричинене використанням продуктів, вироблених не компанією Xіаоmі; (е) пошкодження, спричинене внаслідок нещасного випадку, неправильного поводження або неправильного використання; (є) пошкодження через використання Продукту за межами дозволеного або не за призначенням, як описано компанією Xіаоmі, або через неправильну напругу чи інші характеристики електроживлення; (ж) пошкодження через обслуговування (включно з оновленнями й розширеннями), виконане не представником Xіаоmі.

Ви відповідаєте за резервне копіювання будь-яких даних, програмного забезпечення або інших матеріалів, які можуть зберігатися на продукті. Є ймовірність, що ці дані, програмне забезпечення або інші матеріали може бути втрачено або переформатовано під час обслуговування, і компанія Xіаоmі не несе відповідальності за будь-які подібні пошкодження або втрати. Торгові представники, агенти й працівники Xіаоmі не вповноважені вносити будь-які зміни, доповнення або додатки до цієї Обмеженої гарантії. Якщо будь-яка умова вважатиметься незаконною чи такою, що не має позовної сили, це не зменшить законність або позовну силу решти умов і не вплине на них. Якщо це не заборонено законом і якщо компанія Xіаоmі не обіцяла інше, післяпродажні послуги буде обмежено країною або регіоном первісного придбання продукту.

На продукти, які не було належним чином імпортовано та/або не було належним чином вироблено компанією Xіаоmі та/або не було належним чином придбано в компанії Xіаоmі або офіційного продавця Xіаоmі, ця гарантія не поширюється.

Згідно з чинним законодавством, ви можете мати право на гарантію від неофіційного роздрібного продавця, який продав продукт. Тому Xіаоmі пропонує вам звернутися до роздрібного продавця, у якого ви придбали продукт.

Поточні гарантії не діють в Гонконгу й на Тайвані.

5.ПЕРЕДБАЧУВАНІ ГАРАНТІЇ

Окрім випадків, заборонених чинним законодавством, усі передбачувані гарантії (включно з гарантіями товарної придатності та придатності для конкретної цілі) діють не довше цієї обмеженої гарантії. У деяких юрисдикціях не дозволено обмежувати тривалість передбачуваних гарантії, тому в них не буде застосовано зазначене вище обмеження.

6.ОБМЕЖЕННЯ ЩОДО ЗБИТКІВ

Окрім випадків, заборонених чинним законодавством, Xіаоmі не несе відповідальності за будь-які випадкові, непрямі, особливі або наслідкові збитки, зокрема втрату прибутків, доходу або даних, збитки, що виникають через порушення явної або передбачуваної гарантії чи умови, або на будь-якій іншій юридичній підставі, навіть якщо компанію Xіаоmі повідомляли про ймовірність таких збитків. У деяких юрисдикціях не дозволяється виключати або обмежувати особливі, непрямі або наслідкові збитки, тому зазначене вище обмеження або виняток можуть не застосовуватися.

7.КОНТАКТНА ІНФОРМАЦІЯ XІАОMІ

Відвідайте сайт (для клієнтів): <https://www.mi.com/global/support/warranty>. Контактною особою з питань післяпродажного обслуговування може бути будь-яка особа з авторизованої сервісної мережі Xіаоmі, авторизований дистриб'ютор Xіаоmі або кінцевий продавець, який здійснив продаж продукту вам. У разі виникнення запитань звертайтеся до відповідної особи, визначеної Xіаоmі.

Bezpečnostní pokyny

Před použitím výrobku si pečlivě přečtěte tuto příručku a uschovejte ji pro budoucí potřebu.

Tento výrobek je určen k úklidu podlah pouze v domácím prostředí. Nepoužívejte ho venku, na jiných površích než podlahách nebo v komerčních či průmyslových prostorách.

Omezení použití

- Toto zařízení mohou používat děti od věku 8 let a osoby se sníženými fyzickými, smyslovými nebo mentálními schopnostmi nebo nedostatkem zkušeností a vědomostí, pouze pokud je jim poskytnut dohled a vedení týkající se bezpečného použití zařízení a pochopení případných rizik. Děti by si neměly se zařízením hrát. Čištění a uživatelskou údržbu by neměly provádět děti bez dohledu.
- Toto zařízení není určeno k použití osobami (včetně dětí) se sníženými fyzickými, smyslovými nebo mentálními schopnostmi nebo nedostatkem zkušeností a vědomostí, pokud jim není poskytnut dohled a vedení týkající se použití zařízení osobou, která zodpovídá za jejich bezpečnost.
- Děti musí být pod dohledem, aby si se spotřebičem nehrály.
- Tento spotřebič obsahuje baterie, které mohou vyměňovat pouze kvalifikované osoby.
- Pokud je sada šňůr poškozená, je třeba ji nahradit speciální sadou šňůr, kterou zakoupíte u výrobce nebo pracovníka servisu.
- Pokud dojde k poškození nabíječky nebo baterie, je nutné je vyměnit za originální součástku zakoupenou u výrobce nebo v oddělení prodeje servisu.
- Při přejetí spotřebiče přes přírodní kabel může dojít k ohrožení.
- Udržujte vlasy, volné oblečení, prsty a všechny tělesné části mimo dosah pohyblivých částí a otvorů.
- Nepoužívejte robotický vysavač k čištění žádných hořčících látek.
- Ať už robotický vysavač stojí, nebo je v pohybu, neusazujte na něj děti, domácí zvířata ani na něj neumísťujte žádné předměty.
- Nepoužívejte robotický vysavač v oblastech vyvýšených nad úroveň terénu, jako jsou podkroví, otevřené balkóny nebo povrchy nábytku, pokud není na místě ochranná bariéra.
- Nepoužívejte robotický vysavač při okolní teplotě vyšší než 40 °C nebo nižší než 0 °C nebo na podlaze s kapalinami či lepkavými látkami.
- Před použitím robotického vysavače odstraňte z podlahy všechny kabely, abyste zabránili jejich tahání během úklidu.
- Odstraňte z podlahy všechny křehké nebo volně ležící předměty, jako jsou vázy nebo plastové sáčky, aby robotickému vysavači nebránily v pohybu nebo aby do nich nevrátil a nepoškodil je.
- Nepoužívejte režim mopování na kobercích. Při úlohách mopování nastavte virtuální stěny nebo zakázanou oblast v místech, kde jsou koberce.
- Nedovoďte, aby robotický vysavač sbíral tvrdé nebo ostré předměty, jako jsou stavební materiály, sklo nebo hřebíky.
- Před čištěním a údržbou robotického vysavače a multifunkční stanice vypněte a odpojte napájecí zdroj.
- Nepokládejte robotický vysavač vzhůru nohama. Laserový radarový kryt by se nikdy neměl dotýkat země.
- Nezvedejte robotický vysavač za kryt laserového radaru.
- Před transportem se přesvědčte, že je robotický vysavač vypnutý a uložený v originálním balení, pokud je to možné.
- Neotírejte robotický vysavač a multifunkční stanici mokřím hadříkem ani je neoplachujte žádnou tekutinou. Po vyčištění omyvatelných dílů je před instalací a následným používáním dostatečně vysušte.
- Když multifunkční stanice čistí podušky mopu, netahejte robotický vysavač ven z multifunkční stanice, aby nedošlo k jeho poškození.

- Používejte tento výrobek pouze v souladu s uživatelskou příručkou. Za jakékoli ztráty či poškození způsobená nevhodným použitím tohoto výrobku odpovídá uživatel.
- VAROVÁNÍ: Aby se zabránilo nebezpečí v důsledku neúmyslného resetování tepelné pojistky, nesmí být tento spotřebič napájen prostřednictvím externího spínacího zařízení, jako je časovač, ani připojen k obvodu, který je pravidelně zapínán a vypínán dodavatelem elektrické energie.
- Když zazní hlasová zpráva „Síť byla úspěšně připojena“, zařízení se úspěšně připojilo k síti a uložilo SSID sítě Wi-Fi a heslo. Tyto informace se budou používat ve službách souvisejících se sítí a informace o zpracování osobních údajů naleznete v dokumentu Zásady ochrany osobních údajů.
- Podrobnou elektronickou příručku najdete na stránce www.mi.com/global/support/user-guide

Baterie a nabíjení

- Nepoužívejte žádné baterie, sady šňůr nebo multifunkční stanice třetích stran. Robotický vysavač lze používat pouze s multifunkční stanicí modelu OV42-JZGL.
- Tento spotřebič obsahuje baterie, které mohou vyměňovat pouze kvalifikované osoby.
- Baterie ani multifunkční stanici sami nerozebírejte, neopravujte ani neupravujte.
- K otírání nebo čištění nabíjecích kontaktů multifunkční stanice nepoužívejte mokré hadřík nebo mokré ruce.
- Neumísťujte multifunkční stanici do blízkosti zdroje tepla, například radiátoru.
- Nelikvidujte baterie nevhodným způsobem. Použité baterie by měly být zlikvidovány v profesionálním recyklačním zařízení.
- Pokud nebude robotický vysavač delší dobu používán, plně ho nabijte a pak ho vypněte a uložte na suchém a chladném místě. Aby nedošlo k poškození baterie nadměrným vybitím, dobijte robotický vysavač aspoň jednou za 3 měsíce.
- Nevystavujte spotřebič ani baterii nadměrným teplotám.
- Nenabíjejte nenabíjecí baterie.
- K přepínání frekvence napájení mezi 50 Hz a 60 Hz není potřeba žádný zásah ze strany uživatelů a produkt se dokáže přizpůsobit jak pro 50 Hz, tak pro 60 Hz.
- Dávejte pozor na riziko zkratování svorek bateriového spotřebiče nebo baterie kovovými předměty.
- Při vyjmutí baterie dávejte pozor, abyste ji nepoškodili, protože by mohlo dojít ke zkratu nebo úniku kapaliny. Pokud z baterie uniká kapalina, zabraňte kontaktu této kapaliny s pokožkou nebo oblečením a okamžitě ji otřete suchou látkou. Poté baterii odešlete do příslušného recyklačního centra nebo určenému týmu poprodejšího servisu, který zajistí její řádnou likvidaci.

Bezpečnostní informace o laserovém zařízení

Laserový senzor v tomto produktu splňuje normu IEC 60825-1:2014 a EN 60825-1:2014/A11:2021 pro laserové produkty třídy 1. Během používání se vyhněte přímému kontaktu s očima.

LASEROVÝ PRODUKT TŘÍDY 1

SPOTŘEBITELSKÝ LASEROVÝ PRODUKT

EN 50689:2021

Oznámení o životním prostředí

- Vestavěné baterie Li-Ion tohoto robotického vysavače obsahují chemikálie, které mohou znečistit životní prostředí.

- Před likvidací tohoto produktu požádejte odborníka o vyjmutí baterií a poté je zlikvidujte ve vhodném recyklačním zařízení.
- Před vyřazením spotřebiče je nutné baterii ze spotřebiče vyjmout.
- Při vyjmutí baterie musí být zařízení odpojeno od zdroje napájení.
- Baterii je třeba bezpečně zlikvidovat.

Postup vyjmutí baterií

Tyto informace platí pouze pro likvidaci tohoto produktu a nejsou součástí běžných provozních pokynů.

1. Robotický vysavač udržujte v dostatečné vzdálenosti od multifunkční stanice a nechte ho pracovat, dokud se stav baterie nesníží natolik, že není schopen pokračovat v úklidu.
2. Vypněte robotický vysavač.
3. Sejměte spodní skořepinový plášť robotického vysavače.
4. Stiskněte svorky a vytáhněte konektory baterií, abyste je mohli vyjmout.

VAROVÁNÍ:

- Před vyjmutím baterie se ujistěte, že je baterie vybitá a robotický vysavač je daleko od multifunkční stanice.
- Vyjměte společně celý blok baterií a dbejte, aby nedošlo k poškození vnějšího krytu bloku baterií; v opačném případě by mohlo dojít ke zkratování nebo úniku škodlivých látek.
- Pokud přijдете do styku s jakoukoli látkou, která může z baterií vytéct, omyjte si postižené místo velkým množstvím vody a okamžitě vyhledejte lékařskou pomoc.



Pouze pro použití ve vnitřních prostorech.



Před použitím si přečtěte pokyny.

Přehled o výrobku

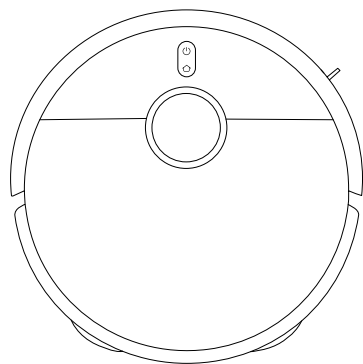

Robotický vysavač

Předinstalovaný na robotickém vysavači

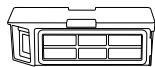

Nádoba na prach



Filtr
(předinstalovaný na
nádobě na prach)



Kartáč

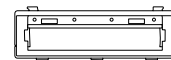

Kryt kartáče



Držák podušky mopu x 2
(s předinstalovanou
poduškou mopu x 2)

Další příslušenství



Boční kartáč

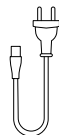

Sada šňůr



Průvodce
obrázky



Uživatelská
příručka



Upozornění k
záruce



Stručný návod k
použití

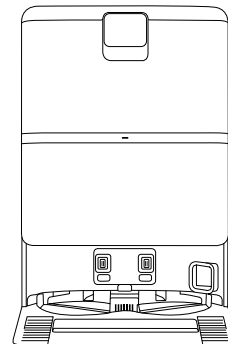

Multifunkční stanice
(s předinstalovanou nádržkou na čistou vodu,
nádržkou na špinavou vodu, jednorázovým
sáčkem a filtrem na špinavou vodu)

Poznámka: Ilustrace výrobku, příslušenství a uživatelského rozhraní v uživatelské příručce slouží pouze k referenčním účelům. Skutečný výrobek a jeho funkce se mohou díky vylepšením výrobku lišit.

Přehled o výrobku

Robotický vysavač

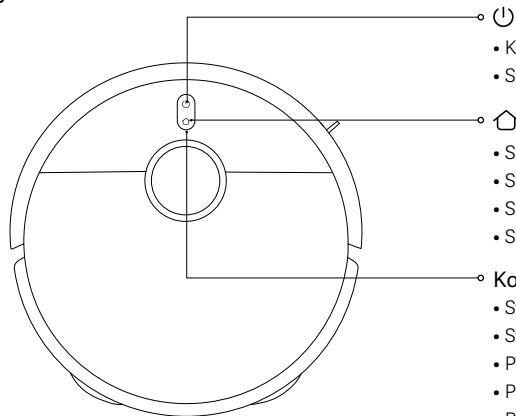

- K vypnutí nebo zapnutí stiskněte a podržte po dobu 3 sekund
- Stisknutím zahájíte nebo pozastavíte čištění
- Stisknutím vysavač pozastavíte, když je v provozu
- Stisknutím spustíte dokování, když je pozastaveno
- Stisknutím zastavíte dokování, když se vrátí do multifunkční stanice
- Stisknutím a podržením po dobu 3 sekund zapnete nebo vypnete dětskou pojistku
- **Kontrolka**
 - Svítí bíle: Pracuje normálně
 - Svítí oranžově: Síť odpojena
 - Pomalu bliká bíle: Nabíjení (střední/vysoký stav baterie)
 - Pomalu bliká oranžově: Nabíjení (nízký stav baterie)
 - Bliká bíle: Dokování/aktualizace firmwaru/obnovení továrního nastavení
 - Bliká oranžově: Chyba robotického vysavače

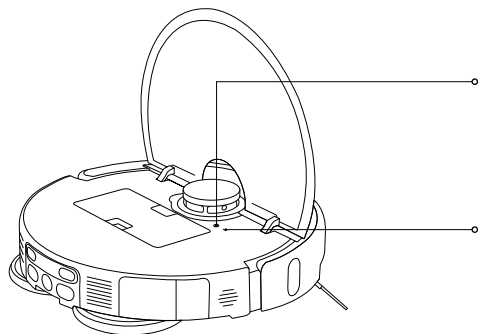

- **Tlačítko resetování**
 - Stisknutím a podržením tlačítka resetování po dobu 3 sekund pomocí předmětu ve tvaru špendlíku obnovíte tovární nastavení robotického vysavače
- **Kontrolka Wi-Fi**
 - Svítí oranžově: Síť odpojena
 - Svítí modře: Síť připojena
 - Bliká oranžově: Čeká se na připojení k síti/úspěšný reset Wi-Fi
 - Bliká modře: Připojování k síti/aktualizace firmwaru

Přehled o výrobku

Robotický vysavač

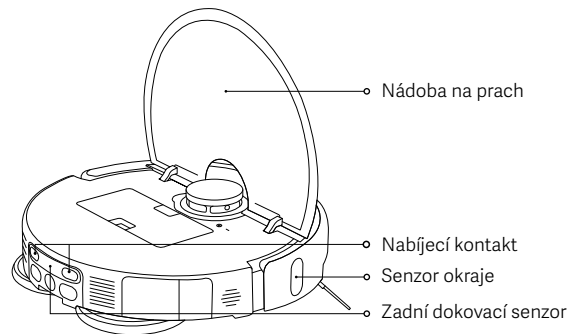
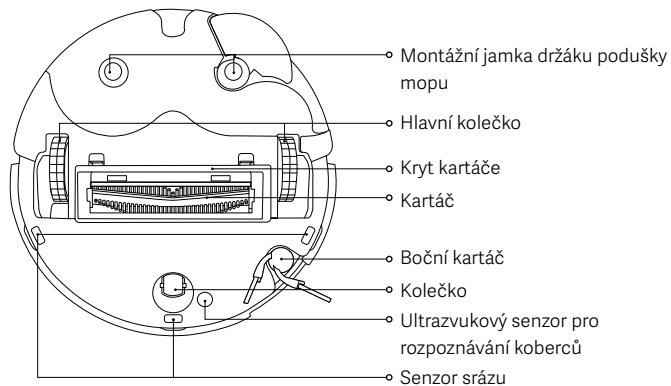
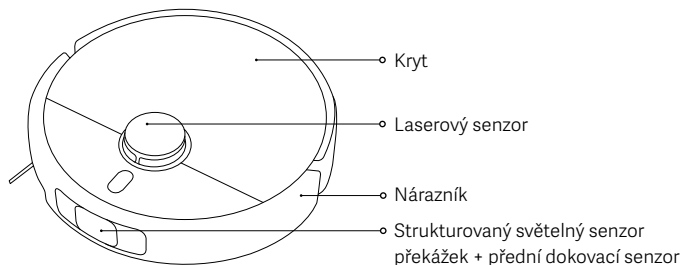

Nádoba na prach

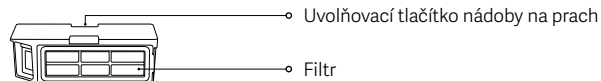

Poznámka: Všechny režimy čištění vyžadují instalaci nádoby na prach. V opačném případě nelze robotický vysavač spustit.

Montáž podušky mopu



Držák podušky mopu

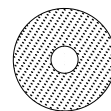

Poduška mopu

Přehled o výrobku

Multifunkční stanice

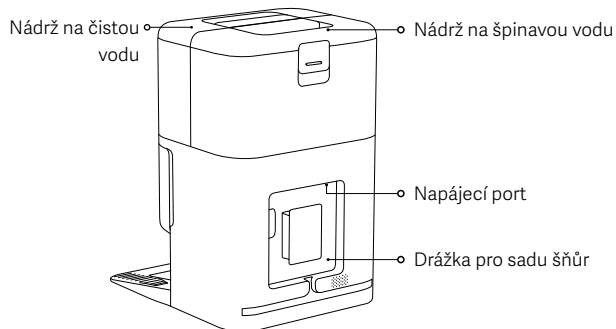
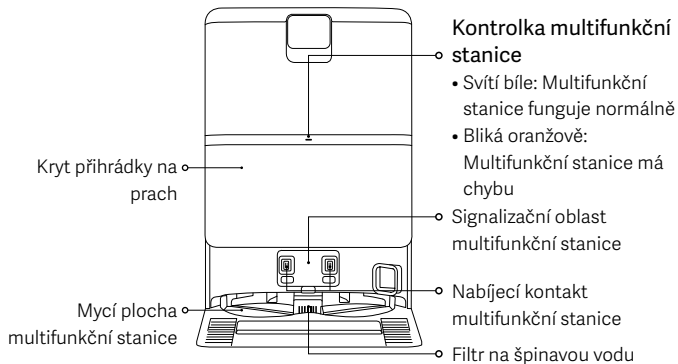

Před použitím

Odstranění a instalace

- Odstraňte ochranné pásky na obou stranách robotického vysavače.
- Nainstalujte boční kartáč podle obrázku. Jsou správně nainstalovány, když se ozve „cvaknutí“.

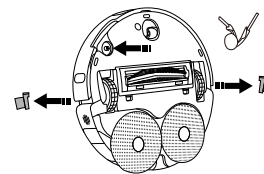

Umístění multifunkční stanice

- Umístěte multifunkční stanici ke stěně na rovnou podlahu s tvrdým povrchem, například na dřevěnou nebo dlažďenou podlahu. Ujistěte se, že se nachází na místě s dobrým signálem Wi-Fi v blízkosti elektrické zásuvky.
- Zajistěte prostor o délce, výšce a šířce větší než 1,25 m, 1 m, resp. 0,5 m.

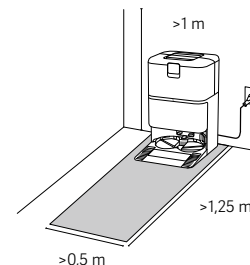

Poznámky:

- Neumísťujte multifunkční stanici na místo, kde je přímé sluneční světlo nebo kde by jiné předměty mohly blokovat signalizační oblast, protože by to mohlo zhoršit schopnost robotického vysavače vrátit se do multifunkční stanice.
- Kolem multifunkční stanice neumísťujte žádné předměty.
- Nainstalujte nádržku na čistou vodu a nádržku na špinavou vodu na místo.

Před použitím

Připojení napájení k multifunkční stanici a nabíjení robotického vysavače

- Zasuňte sadu šňůr do napájecího portu a připojte ji ke zdroji napájení.
- Umístěte robotický vysavač na multifunkční stanici tak, aby byly nabíjecí kontakty zcela zarovnaný. Robotický vysavač poté vydá zvukový signál.

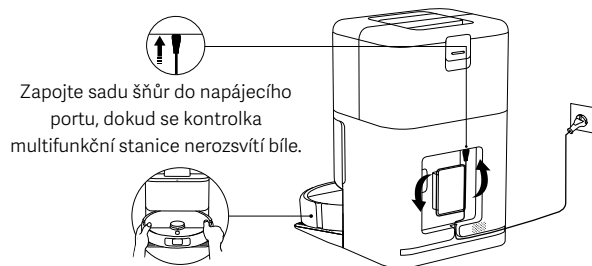

Poznámky:

- Uspořádejte přebytečnou sadu šňůr v držáku pro sadu šňůr, abyste zabránili posunutí multifunkční stanice nebo ztrátě napájení v důsledku přetažení sady šňůr.
- Chcete-li zajistit optimální výkon baterie, před prvním použitím ji plně nabijte.
- Pokud se robotický vysavač nemůže zapnout z důvodu slabé baterie, položte jej přímo na multifunkční stanici, aby se dobil.
- Robotický vysavač se po připojení k multifunkční stanici automaticky zapne a během nabíjení jej nelze vypnout.
- Kontrolky na robotickém vysavači i na multifunkční stanici se vypnou současně 10 minut po úplném nabití robotického vysavače.
- Při prvním použití robotického vysavače postupujte podle pokynů v aplikaci a rychle vytvořte mapu. Doporučujeme sledovat robotický vysavač v průběhu celého procesu, abyste pomohli s úklidem předmětů, které by mohly ovlivnit práci robotického vysavače.
- Ujistěte se, že robotický vysavač začíná od multifunkční stanice, abyste vytvořili přesnou mapu.
- Pokud by se robotický vysavač mohl v některých oblastech zaseknout nebo poškrábat povrch nábytku, nastavte v aplikaci oblasti s omezeným přístupem, aby robotický vysavač do těchto oblastí nevstupoval.

Jak používat

Připojení k aplikaci Xiaomi Home

Tento výrobek pracuje s aplikací Xiaomi Home. Používejte aplikaci Xiaomi Home k řízení vašeho zařízení a k interakci s dalšími inteligentními domácími zařízeními.

- Nasnímáním kódu QR stáhněte a nainstalujte aplikaci. Pokud je aplikace už nainstalovaná, budete přesměrováni na stránku nastavení připojení. Nebo vyhledejte v obchodu s aplikacemi text „Xiaomi Home“, abyste ji mohli stáhnout a nainstalovat.
- Otevřete aplikaci Xiaomi Home, klepněte vpravo nahoře na ikonu „+“ a pak podle pokynů přidejte své zařízení.



F834536A



Poznámky:

- Jsou podporovány pouze sítě Wi-Fi s frekvencí 2,4 GHz.
- Verze aplikace může být aktualizována. Postupujte podle pokynů pro aktuální verzi aplikace.
- Když se robotický vysavač úspěšně připojí k aplikaci Xiaomi Home, úspěšně se připojí k síti. Můžete provést reset Wi-Fi a odpojit ho od sítě.

| Problém | Řešení |
|--|---|
| Robotický vysavač se nemůže připojit k síti Wi-Fi. | <ul style="list-style-type: none">• Zkontrolujte, zda je heslo Wi-Fi správné.• Robotický vysavač nepodporuje frekvenční pásmo sítě 5 GHz, připojte jej k síti 2,4 GHz.• S připojením Wi-Fi je problém. Resetujte Wi-Fi a stáhněte nejnovější verzi aplikace Xiaomi Home, a pak se zkuste připojit znovu.• Ujistěte se, že je robotický vysavač v oblasti s dobrým pokrytím Wi-Fi, poté resetujte jeho Wi-Fi a znovu jej připojte k síti. |

Jak používat

Resetování Wi-Fi

- Když je robotický vysavač zapnutý, stiskněte a podržte tlačítka  a  po dobu 7 sekund, dokud neuslyšíte hlasovou zprávu. Resetování Wi-Fi je úspěšné, když kontrolka bliká oranžově.
- Připojení Wi-Fi resetujte, když je třeba robotický vysavač odpojit od sítě nebo změnit síť.

Obnovení továrního nastavení

Pomocí předmětu ve tvaru špendlíku stiskněte a podržte tlačítko resetování po dobu 3 sekund, dokud se neozve hlasová zpráva. Robotický vysavač bude obnoven do továrního nastavení.

Poznámka: V případě jakéhokoli problému zkuste robotický vysavač nejprve restartovat. Pokud problém přetrvává i po restartu, obnovte tovární nastavení vysavače.

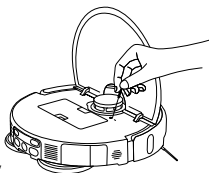

Instalace příslušenství pro požadovaný režim

Režim vysávání (je nutná instalace nádoby na prach):

Otevřete kryt robotického vysavače a bezpečně nainstalujte nádobu na prach.

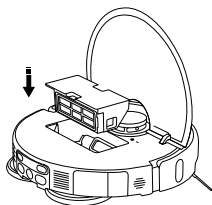

Poznámka: Pravidelně čistěte nádobu na prach a filtr, aby nedošlo ke snížení výkonu vysávání.

Režim vysávání a mopování (je nutná instalace nádoby na prach, sestavy podušky mpu, nádrží na čistou vodu a nádrží na špinavou vodu):

1. Nainstalujte podušku mpu podle obrázku, dokud neuslyšíte cvaknutí.

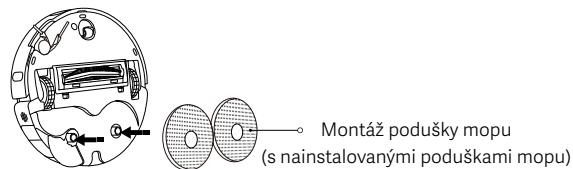

2. Naplňte nádrž na čistou vodu čistou vodou až po značku maximální hladiny vody. Do nádrže na vodu nepřidávejte žádné čisticí ani dezinfekční prostředky.

VAROVÁNÍ: Přidání čisticích nebo dezinfekčních prostředků může ovlivnit funkce výrobku a poškodit stroj.

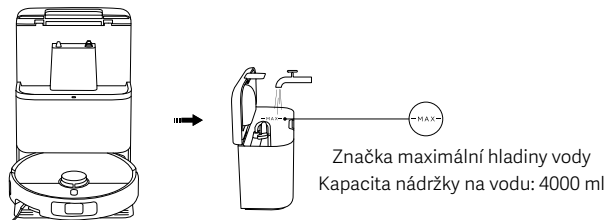

Poznámky:

- Nepřidávejte horkou vodu do nádrže na čistou vodu ani do nádrže na špinavou vodu, protože by mohlo dojít k jejich deformaci.
- Funkce robotických vysavačů jsou před opuštěním továrny testovány, proto se v robotickém vysavači mohou vyskytovat zbytky vody. To je normální.

Jak používat

Spuštění robotického vysavače



Stisknutím tlačítka  spustíte vysávání a vytírání.

Poznámky:

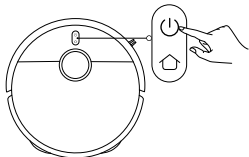
- Při úlohách mopování nastavte virtuální stěny nebo zakázanou oblast v místech, kde jsou koberce.
- Pokud je podlaha příliš mokrá, před použitím funkce vysávání nebo mopování nadbytečnou vodu odstraňte.



Zapnutí/vypnutí

- Stisknutím a podržením tlačítka  na 3 sekundy zapnete robotický vysavač a rozsvítí se kontrolka.
- Pokud je robotický vysavač zastaven a není nabitý, stiskněte a podržte tlačítko  po dobu 3 sekund, čímž jej vypnete.

Poznámka: Pokud se robotický vysavač nabíjí, automaticky se zapne a nelze jej vypnout.

Pozastavit

Když je robotický vysavač v provozu, stisknutím libovolného tlačítka na robotickém vysavači jej pozastavte a poté stisknutím tlačítka  pokračujte v úklidu.

Poznámka: Robotický vysavač nezvedejte ani s ním nepohybujte, pokud je zastavený. V opačném případě může dojít k chybám při určování polohy, které by mohly zabránit návratu robotického vysavače do multifunkční stanice nebo způsobit ztrátu mapových dat.

Režim spánku

- Robotický vysavač přejde do režimu spánku po pozastavení na 10 minut.
- V režimu spánku se kontrolka robotického vysavače vypne. Stisknutím libovolného tlačítka vysavač z režimu spánku probudíte.

Poznámky:

- Robotický vysavač nepřejde do režimu spánku, když je připojen k multifunkční stanici.
- Robotický vysavač se automaticky vypne po 6 hodinách v režimu spánku.

Dětská pojistka

Stisknutím a podržením tlačítka  po dobu 3 sekund během nabíjení nebo pauzy zapnete nebo vypnete funkci dětské pojistky.

Čištění podušek mopu

- Během vysávání a mopování bude robotický vysavač pokračovat ve své práci poté, co se automaticky vrátí do multifunkční stanice, aby vyčistil podušky mopu.
- Po vysávání a mopování se robotický vysavač automaticky vrátí do multifunkční stanice, aby vyčistil podušky mopu. Po dokončení úklidu robotický vysavač vysuší podušky mopu a začne se nabíjet.
- Když robotický vysavač přejde do pohotovostního režimu na multifunkční stanici, vyberte v aplikaci Xiaomi Home možnost Čištění podušky mopu a začněte čistit podušky mopu. Po dokončení úklidu začne multifunkční stanice automaticky sušit podušky mopu a nabíjet robotický vysavač.

Poznámka: Čištění podušky mopu se neprovede, pokud nastane některá z následujících podmínek: ztráta napájení multifunkční stanice, robotický vysavač mimo multifunkční stanici, prázdná nádržka na čistou vodu, plná nádržka na špinavou vodu nebo nesprávně nainstalovaná nádržka na vodu.

Vyprazdňování prachu

Jakmile se robotický vysavač po dokončení úklidu vrátí do stavu nabíjení, spustí multifunkční stanice automatické vyprazdňování prachu.

Poznámky:

- Multifunkční stanice neprovede automatické vyprazdňování prachu, pokud je tato funkce v aplikaci zakázána.
- Multifunkční stanice bude provádět vyprazdňování prachu s frekvencí nastavenou v aplikaci.

Pokračování v úklidu

Robotický vysavač se automaticky vrátí do multifunkční stanice, aby se nabíjel, když se mu během úklidu vybijí baterie, a po dostatečném nabití bude pokračovat v úklidu tam, kde skončil.

Péče a údržba

Čištění filtru na špinavou vodu

- Vyměňte filtr na špinavou vodu a důkladně z něj očistěte všechny vlasy a nečistoty.
- Po vyčištění filtr na špinavou vodu opět řádně nainstalujte.

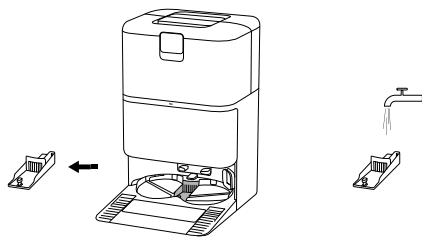

Čištění mycí plochy multifunkční stanice

V aplikaci povolte asistované čištění multifunkční stanice a podle pokynů čištění dokončete.

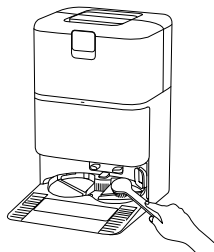

Poznámky:

- Ujistěte se, že je robotický vysavač na multifunkční stanici.
- Během každodenního používání nebo čištění multifunkční stanice nenaklánějte. Pokud se v mycí ploše multifunkční stanice shromáždí voda, otřete ji do sucha hadříkem.

Čištění nádržky na špinavou vodu

Nádržku na špinavou vodu vyjměte a vyčistěte neprodleně po vyčištění podušek mopu, abyste zabránili vzniku zápachu a plísní.

Poznámka: Plovák v nádržce na čistou vodu i plováková koule v nádržce na špinavou vodu jsou pohyblivé. Nepoužívejte nadměrnou sílu, aby nedošlo k poškození.

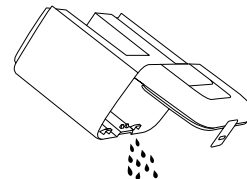

Výměna jednorázového sáčku

1. Otevřete kryt přihrádky na prach, vyjměte použitý jednorázový sáček a pevně nainstalujte nový jednorázový sáček.
2. Kryt přihrádky na prach opět nasadte na své místo. Pevně jej stiskněte, dokud neuslyšíte zvuk cvaknutí, abyste se ujistili, že je správně nainstalován.

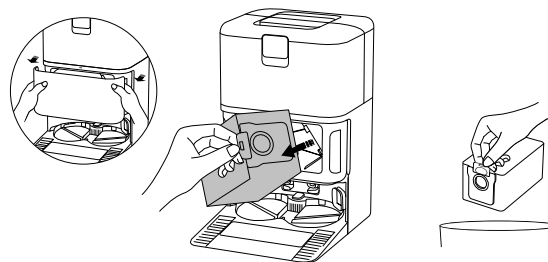

Poznámka: Zatáhnutím za rukojeť směrem nahoru jednorázový sáček utěsníte, aby se účinně zabránilo úniku prachu nebo nečistot.

Péče a údržba

Čištění nádoby na prach a filtru

1. Otevřete kryt robotického vysavače a stisknutím tlačítka pro uvolnění nádoby na prach vyjměte nádobu na prach z robotického vysavače.

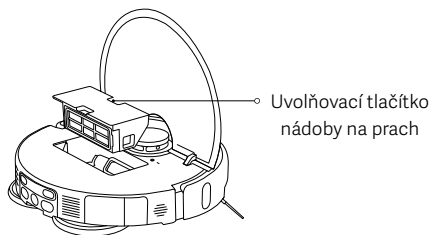

2. Vyjměte filtr podle obrázku, odstraňte nečistoty z nádoby na prach vyčistěte filtr. Poté nádobu na prach a filtr v případě potřeby omyjte čistou vodou a před opětovnou instalací je osušte.

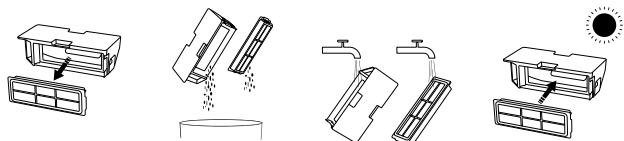

Poznámky:

- Nepokoušejte se čistit filtr kartáčem nebo prsty.
- Časté oplachování se nedoporučuje, jinak by mohlo dojít k poškození filtru.
- K čištění nádoby na prach a filtru používejte pouze čistou vodu. Nepoužívejte čisticí prostředky.

Čištění podušky mpu

Odstraňte podušku mpu z jejího držáku, poté ji umyjte a osušte.

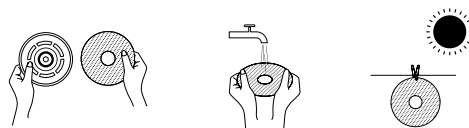

Čištění bočního kartáče a kolečka

1. Otočte robotický vysavač vzhůru nohama a vytáhněte boční kartáč a kolečko nahoru.
2. Vyčistěte všechny vlasy nebo nečistoty, které mohly uvíznout na bočním kartáči a kolečku.
3. Znovu nasadte boční kartáč a kolečko.

Poznámka: Po vyčištění ihned znovu nasadte boční kartáč a kolečko.

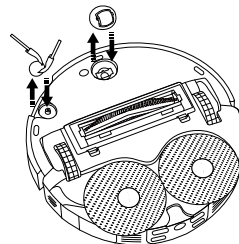

Péče a údržba

Čištění kartáče

1. Otočte robotický vysavač vzhůru nohama a stisknutím dvou svorek sejměte kryt kartáče.
2. Vyměňte kartáč a vytáhněte odnímatelný koncový kryt, abyste vyčistili nečistoty.
3. Po vyčištění znovu nasadte odnímatelný koncový kryt, kartáč a kryt kartáče v pořadí. Kryt kartáče je nainstalován na místě, když se ozve „cvaknutí“.

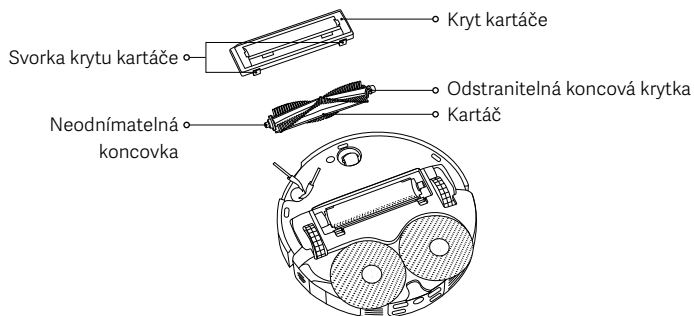

Čištění hřebenu

1. Hřeben vytrhněte ze svorek pomocí nástroje a vyjměte jej podle obrázku.
2. Vyčistěte hřeben a znovu jej nainstalujte poté, co se ujistíte, že je suchý.

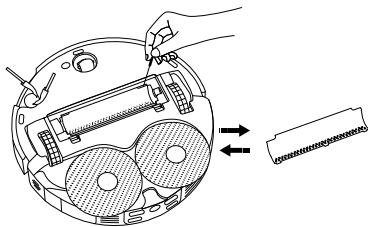

Čištění senzorů a nabíjecích kontaktů

Senzory a nabíjecí kontakty prosím pravidelně čistěte měkkým suchým hadříkem.

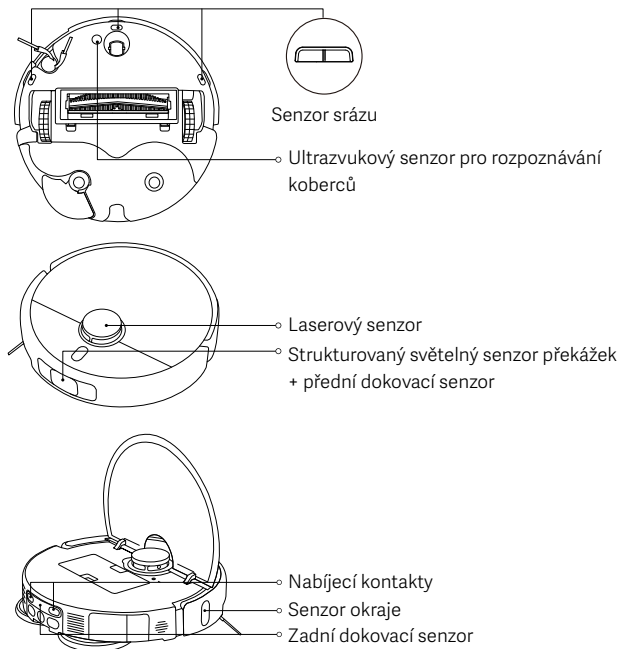

Poznámka: K čištění senzorů a nabíjecích kontaktů nepoužívejte čisticí prostředky, aerosolové čisticí prostředky ani jiné chemické prostředky.

Péče a údržba

| Díly | Frekvence údržby | Četnost výměny |
|----------------------------------|-------------------------|---------------------------------|
| Boční kartáč | Každé 2 týdny | 3–6 měsíců |
| Kartáč | | 6–12 měsíců |
| Filtr | | 3–6 měsíců |
| Kryt kartáče | / | 3–6 měsíců (nebo po opotřebení) |
| Poduška mopy | / | 1–3 měsíce (nebo po opotřebení) |
| Jednorázový sáček | / | 2,5 měsíce (nebo až se naplní) |
| Nádoba na prach | Vyčistěte podle potřeby | / |
| Nádrž na čistou vodu | Každé 2 týdny | |
| Nádrž na špinavou vodu | Po každém použití | |
| Filtr na špinavou vodu | Každý měsíc | |
| Mycí plocha multifunkční stanice | | |
| Kolečko | | |
| Laserový senzor | | |
| Senzor okraje | | |

| Díly | Frekvence údržby | Četnost výměny |
|---|------------------|----------------|
| Strukturovaný světelný senzor překážek + přední dokovací senzor | Každý měsíc | / |
| Senzor srážu | | |
| Zadní dokovací senzor | | |
| Ultrazvukový senzor pro rozpoznávání koberečů | | |
| Nabíjecí kontakty | | |
| Robotický vysavač | | |
| Multifunkční stanice | | |
| Nabíjecí kontakt multifunkční stanice | | |
| Signalizační oblast multifunkční stanice | | |

Poznámky:

- Četnost výměny je pouze orientační. Pokud je díl poškozený, je nutné jej vyměnit okamžitě, aby byl zajištěn efektivní úklid.
- Chcete-li robotický vysavač přemístit nebo přepravit, vyprázdněte nádržku na čistou a špinavou vodu, aby nedošlo k poškození při přepravě.

Běžné problémy

| Problém | Možná příčina a řešení |
|--|---|
| Robotický vysavač se nemohl zapnout ani zahájit úklid. | Úroveň nabití baterie je nízká. Dobijte robotický vysavač a poté to zkuste znovu. |
| Robotický vysavač se nemohl vrátit do multifunkční stanice a nabít se. | V okolí multifunkční stanice je příliš mnoho překážek. Umístěte multifunkční stanici do otevřenějšího prostoru. Robotický vysavač je příliš daleko od multifunkční stanice. Přesuňte jej blíže k multifunkční stanici a zkuste to znovu. |
| Robotický vysavač se chová nestandardně. | Vypněte robotický vysavač a pak ho znovu zapněte. |
| Robotický vysavač vydává při úklidu podivné zvuky. | Do kartáče, bočního kartáče nebo jednoho z hlavních kol se mohl zachytit cizí předmět. Vypněte robotický vysavač a odstraňte, pokud možno, všechny nečistoty. |
| Robotický vysavač již neuklízí účinně nebo za sebou nechává prach. | Nádoba na prach je plná. Vyčistěte ji. Jednorázový sáček je plný, vyměňte jej. Je zanesený filtr, vyčistěte ho. V kartáči se mohl zachytit cizí předmět. Vyčistěte kartáč. |
| Robotický vysavač je offline nebo se nemůže připojit k aplikaci Xiaomi Home. | Signál Wi-Fi je slabý. Ujistěte se, že se robotický vysavač a multifunkční stanice nacházejí v oblasti se silným signálem Wi-Fi. S připojením Wi-Fi je problém. Resetujte Wi-Fi robotického vysavače a stáhněte nejnovější verzi aplikace Xiaomi Home a poté se zkuste znovu připojit. |

| Problém | Možná příčina a řešení |
|--|--|
| Robotický vysavač nepokračuje v úklidu. | Zkontrolujte, že robotický vysavač není v režimu DND, který robotickému vysavači brání v pokračování úklidu. Úklid se neobnoví, pokud se robotický vysavač vrátí do multifunkční stanice k nabíjení pomocí tlačítka na něm nebo v aplikaci Xiaomi Home, případně ručně. |
| Robotický vysavač se nenabíjí. | Ujistěte se, že je kolem multifunkční stanice dostatek volného prostoru a její nabíjecí kontakty jsou zbaveny prachu a jiných nečistot. Okolní teplota je příliš nízká nebo příliš vysoká. Ujistěte se, že je teplota 0 °C až 40 °C, a poté znovu nabijte. |
| Robotický vysavač neprovádí plánované úklidy. | Zkontrolujte, že je robotický vysavač připojený k síti, jinak nemůže synchronizovat čas a provádět naplánované úklidy. Ujistěte se, že robotický vysavač není nastaven do režimu Nerušit. Režim Nerušit zabrání robotickému vysavači provádět naplánované úklidy. |
| Multifunkční stanice neprovádí čištění podušky mopu. | V nádržce na čistou vodu není dostatek vody. Naplňte ji čistou vodou a zkuste to znovu. Nádržka na špinavou vodu je plná. Vylijte špinavou vodu, vyčistěte nádržku na špinavou vodu a pak to zkuste znovu. Hladina vody v mycí ploše je příliš vysoká. Včas odstraňte vodu. Zkontrolujte, zda je filtr na špinavou vodu nainstalován na svém místě. |

Řešení problémů

| Chybová výzva | Možná příčina a řešení |
|--|---|
| Vyčistěte prosím všechny cizí předměty z oblasti laserového senzoru. | Odstraňte všechny cizí předměty, které mohou blokovat nebo překážet laserovému senzoru, nebo robotický vysavač přemístěte na jiné místo a znovu jej spusťte. |
| Otřete senzor srázu a přesuňte robotický vysavač na nové místo, kde se spustí. | Část robotického vysavače může být mimo podlahu, změňte polohu robotického vysavače a znovu ho spusťte. Nebo mohou být senzory srázu zašpiněné, otřete je do sucha. |
| Chyba nárazníku. Zkontrolujte prosím, zda se nárazník může správně odrazit. | Kolizní nárazník se zasekl. Jemně na něj poklepejte, abyste odstranili cizí předměty; pokud tam žádné cizí předměty nejsou, přemístěte robotický vysavač na nové místo a zapněte jej. |
| Přesuňte před spuštěním úklidu robotický vysavač na rovný povrch. | Robotický vysavač zjistil, že je při aktivaci v úhlu. Po umístění přístroje na rovný povrch jej znovu spusťte. |
| Odstraňte prosím všechny překážky v okolí robotického vysavače. | Robotický vysavač se mohl zachytit nebo zaseknout. Odstraňte z jeho okolí všechny překážky. |
| Nádoba na prach odinstalována. | Nainstalujte nádobu na prach a filtr a zkontrolujte, zda jsou zajištěny na svém místě. |
| Nádržka na čistou vodu není nainstalována nebo je zjištěn nedostatek vody. | Znovu nainstalujte nádržku na čistou vodu a naplňte ji čerstvou vodou. Ujistěte se, že je nainstalována na svém místě. |
| Nádržka na špinavou vodu nainstalovaná nebo naplněná. | Vyprázdněte a vyčistěte nádržku na špinavou vodu a poté ji znovu nainstalujte. Ujistěte se, že je nainstalována na svém místě. |

| Chybová výzva | Možná příčina a řešení |
|--|--|
| Jednorázový sáček není nainstalován. | Znovu nainstalujte jednorázový sáček a zkontrolujte, zda je nainstalován na svém místě. |
| Hladina vody v mycí ploše multifunkční stanice je příliš vysoká. Včas odstraňte vodu. | Zkontrolujte a vyčistěte mycí plochu multifunkční stanice. |
| Nebylo možné vrátit se k nabíjení. Umístěte robotický vysavač na multifunkční stanici ručně. | Robotický vysavač nedokázal rozpoznat polohu multifunkční stanice. Umístěte robotický vysavač zpět na multifunkční stanici, aby se mohl nabít. |
| Úroveň nabití baterie je nízká, dobijte ji. | Robotický vysavač nelze normálně zapnout z důvodu slabé baterie. Umístěte robotický vysavač zpět na multifunkční stanici, aby se mohl nabít. |

Parametry

Robotický vysavač

| | |
|-----------------------------------|---|
| Název | Robotický vysavač |
| Model | OV42GL |
| Rozměry výrobku | 355 × 353,5 × 93 mm |
| Čistá hmotnost | 3,9 kg |
| Čistá hmotnost (s příslušenstvím) | 10,6 kg |
| Jmenovitý výkon | 55 W |
| Jmenovité napětí | 14,4 V $\overline{\text{---}}$ |
| Nabíjecí napětí | 20 V $\overline{\text{---}}$ |
| Doba nabíjení | ≤ 6 h |
| Lithium-iontový akumulátor | 4800 mAh (jmenovitá kapacita) 5200 mAh (nominální kapacita) |
| Provozní frekvence | 2400–2483,5 MHz |
| Maximální výstupní výkon | < 20 dBm |
| Bezdrátová konektivita | Wi-Fi IEEE 802.11 b/g/n 2,4 GHz Bluetooth 5.0 |
| Spotřeba energie | Pohotovostní režim: ≤0,5 W Pohotovostní režim při připojení na síť: ≤2,0 W |
| Doba do přechodu do stavu | Pohotovostní režim: ≤20 min Pohotovostní režim při připojení na síť: ≤20 min |

Při běžném použití tohoto zařízení by se měla udržovat vzdálenost mezi anténou a tělem uživatele alespoň 20 cm.

Multifunkční stanice

| | |
|------------------------------------|----------------------------------|
| Model | OV42-JZGL |
| Jmenovitý příkon | 220–240 V \sim 50/60 Hz |
| Jmenovitý výstup | 20 V $\overline{\text{---}}$ 1 A |
| Výkon (nabíjení + sušení vzduchem) | 86 W |
| Výkon (čištění) | 15 W |
| Výkon (vyprazdňování prachu) | 440 W |
| Rozměry výrobku | 320 × 411 × 495 mm |
| Spotřeba energie | Pohotovostní režim: ≤ 0,5 W |
| Doba do přechodu do stavu | Pohotovostní režim: ≤ 20 min |

Informace o shodě s předpisy

EU – Prohlášení o shodě



Společnost Xiaomi Communications Co., Ltd. tímto prohlašuje, že rádiové zařízení typu OV42GL je v souladu se směrnicí 2014/53/EU. Úplné znění prohlášení o shodě pro EU je k dispozici na následující internetové adrese: <https://www.mi.com/global/service/support/declaration.html>

Informace o likvidaci a recyklaci OEEZ



Všechny výrobky označené tímto symbolem jsou odpadní elektrická a elektronická zařízení (OEEZ, jak je uvedeno ve směrnici 2012/19/EU), která by neměla být mísená s netříděným domovním odpadem. Místo toho byste měli chránit lidské zdraví a životní prostředí odevzdáním zařízení na sběrném místě, které je určeno k recyklaci odpadních elektrických a elektronických zařízení a stanoveno vládou nebo místními úřady. Správná likvidace a recyklace pomohou zabránit potenciálním negativním dopadům na životní prostředí a lidské zdraví. Více informací o umístění a podmínkách těchto sběrných míst se dozvíte od montážního technika nebo místních úřadů.

UPOZORNĚNÍ K ZÁRUCE

TATO ZÁRUKA VÁM DÁVÁ ZVLÁŠTNÍ PRÁVA, PŘIČEMŽ DALŠÍ PRÁVA MŮŽETE MÍT NA ZÁKLADĚ ZÁKONŮ VAŠÍ ZEMĚ, PROVINCE NEBO STÁTU. V NĚKTERÝCH ZEMÍCH, PROVINCIÍCH NEBO STÁTECH MŮŽE BÝT ZÁKONEM ULOŽENA MINIMÁLNÍ ZÁRUČNÍ DOBA. MIMO ZÁKONNÉHO VYMEZENÍ SPOLEČNOST XIAOMI NEVYLUČUJE, NEOMEZUJE ANI NERUŠÍ JINÁ PRÁVA, KTERÁ MŮŽETE MÍT. CHCETE-LI PLNĚ POROZUMĚT SVÝM PRÁVŮM, DOPORUČUJEME VÁM PROSTUDOVAT ZÁKONY VAŠÍ ZEMĚ, PROVINCE NEBO STÁTU.

1. OMEZENÁ ZÁRUKA NA PRODUKT

Společnost Xiaomi zaručuje, že produkty nebudou během záruční doby při běžném používání a při používání v souladu s příslušnou uživatelskou příručkou produktu vykazovat vady v materiálech ani zpracování. Doba platnosti a podmínky týkající se zákonných záruk jsou uvedeny v příslušných místních zákonech. Další informace o výhodách spotřebitelských záruk naleznete na oficiálních webových stránkách společnosti Xiaomi <https://www.mi.com/global/support/warranty>.

Společnost Xiaomi zaručuje původnímu kupujícímu, že produkt Xiaomi nebude během výše uvedené doby při běžném používání vykazovat vady v materiálech ani zpracování.

Společnost Xiaomi nezaručuje, že provoz produktu bude nepřerušovaný nebo bezchybný.

Společnost Xiaomi není odpovědná za škody vyplývající z nedodržování pokynů souvisejících s používáním produktu.

2. NÁPRÁVNÉ PROSTŘEDKY

V případě zjištění hardwarové závady a podání platné reklamace u společnosti Xiaomi během záruční doby společnost Xiaomi buď (1) bezplatně produkt opraví, (2) nahradí produkt nebo (3) vrátí peníze za produkt, bez případných nákladů na dopravu.

3. JAK ZAJISTIT ZÁRUČNÍ OPRAVU

K zajištění záruční opravy je třeba dodat produkt v původním balení nebo

UPOZORNĚNÍ K ZÁRUCE

podobném balení, které zajistí stejný stupeň ochrany produktu, na adresu určenou společností Xiaomi. S výjimkou případů, kdy je to zakázáno platnými právními předpisy, společnost Xiaomi může před přijetím záruční opravy vyžadovat předložení dokladu o nákupu a/nebo splnění požadavků na registraci.

4. VÝJIMKY A OMEZENÍ

Nestanoví-li společnost Xiaomi jinak, tato omezená záruka se vztahuje pouze na produkt vyrobený společností Xiaomi nebo pro společnost Xiaomi, který může být identifikován ochrannou známkou, obchodní značkou nebo logem „Xiaomi“ nebo „Mi“. Omezená záruka se nevztahuje na žádné: (a) škody způsobené zásahy přírody nebo vyšší moci, například údery blesku, tornády, povodní, požárem, zemětřesením nebo jinými vnějšími příčinami; (b) nedbalostí; (c) komerčním využitím; (d) změny nebo úpravy jakékoli části Produktu; (e) škody způsobené použitím s produkty jiných výrobců než Xiaomi; (f) škody způsobené nehodou, zneužitím nebo nesprávným použitím; (g) škody způsobené provozem produktem mimo přípustné nebo předpokládané použití popsané společností Xiaomi nebo s nesprávným napětím nebo zdrojem napájení, nebo (h) škody způsobené opravou (včetně vylepšení a rozšíření) provedenou osobou, která není zástupcem společnosti Xiaomi.

Na vaší odpovědnosti je zálohování veškerých dat, softwaru nebo jiných materiálů, které máte v produktu uloženy nebo instalovány. Je pravděpodobné, že tato data, software nebo jiné materiály v zařízení budou během procesu opravy ztraceny nebo přeformátovány a společnost Xiaomi není za takové škody nebo ztráty odpovědná.

Žádný prodejce, agent ani zaměstnanec společnosti Xiaomi není oprávněn provádět jakékoli úpravy, rozšíření nebo doplnění této omezené záruky. Pokud bude jakákoli ze smluvních podmínek shledána nezákonnou nebo nevymahatelnou, zákonnost nebo vymahatelnost zbývajících smluvních podmínek nebude ovlivněna nebo narušena.

S výjimkou případů, kdy to zakazují zákony nebo jinak přislíbila společnost Xiaomi, jsou poprodejní služby omezeny na zemi nebo region původního nákupu. Na produkty, které nebyly řádně dovezeny a/nebo nebyly řádně vyrobeny společností Xiaomi a/nebo nebyly řádně pořízeny od společnosti Xiaomi nebo

oficiálního prodejce produktů Xiaomi, se stávající záruky nevztahují. Na základě platných zákonů můžete získat záruky od neoficiálního prodejce, který produkt prodal. Společnost Xiaomi vás proto vyzývá, abyste kontaktovali prodejce, od kterého jste produkt zakoupili.

Současné záruky se nevztahují na Hongkong a Tchaj-wan.

5. PŘEDPOKLÁDANÉ ZÁRUKY

S výjimkou případů, kdy je to zakázáno platnými právními předpisy, budou všechny předpokládané záruky (včetně záruk vztahujících se k obchodovatelnosti a vhodnosti pro určitý účel) omezeny na dobu, která nepřesáhne dobu trvání této omezené záruky. Některé jurisdikce nepovolují omezení trvání předpokládané záruky, takže výše uvedené omezení se na takové případy nemusí vztahovat.

6. OMEZENÍ ŠKOD

S výjimkou případů, kdy je to zakázáno platnými právními předpisy, společnost Xiaomi neodpovídá za případné náhodné, nepřímé, zvláštní nebo následné škody, včetně ztráty zisku, výnosů nebo dat, škody vyplývající z jakéhokoli porušení výslovné nebo předpokládané záruky nebo podmínky, nebo podle jakékoliv jiné právní teorie, a to i v případě, že společnost Xiaomi byla o možnosti takových škod informována. Některé jurisdikce nepovolují vyloučení nebo omezení odškodnění za zvláštní, nepřímé nebo následné škody, takže výše uvedené omezení nebo vyloučení se na vás nemusí vztahovat.

7. KONTAKTY NA SPOLEČNOST XIAOMI

Zákazníci mohou navštívit web: <https://www.mi.com/global/support/warranty>
Kontaktní osobou pro poprodejní servis může být jakákoli osoba v autorizované servisní síti společnosti Xiaomi, autorizovaní distributoři společnosti Xiaomi nebo konečný prodejce, který vám produkty prodal. V případě pochybností kontaktujte příslušnou osobu, kterou společnost Xiaomi určila.

Οδηγίες ασφαλείας

Διαβάστε προσεκτικά το εγχειρίδιο πριν από τη χρήση και φυλάξτε το για μελλοντική αναφορά.

Αυτό το προϊόν προορίζεται για τον καθαρισμό δαπέδων σε οικιακό περιβάλλον μόνο. Μην το χρησιμοποιείτε σε εξωτερικούς χώρους, σε άλλες επιφάνειες πλην δαπέδων ή σε επαγγελματικούς ή βιομηχανικούς χώρους.

Περιορισμοί χρήσης

- Αυτή η συσκευή μπορεί να χρησιμοποιείται από παιδιά ηλικίας άνω των 8 ετών και από άτομα με μειωμένες σωματικές, αισθητήριες ή διανοητικές ικανότητες ή άτομα χωρίς σχετική εμπειρία και γνώση, εφόσον έχουν λάβει οδηγίες για την ασφαλή χρήση της συσκευής ή τη χρησιμοποιούν υπό επιτήρηση και έχουν επίγνωση των ενεχόμενων κινδύνων. Τα παιδιά δεν πρέπει να παίρνουν με τη συσκευή. Ο καθαρισμός και η συντήρηση από τον χρήστη δεν πρέπει να γίνονται από παιδιά χωρίς επιτήρηση.
- Η συσκευή δεν προορίζεται για χρήση από άτομα (συμπεριλαμβανομένων των παιδιών) με μειωμένες σωματικές, αισθητήριες ή διανοητικές ικανότητες ή άτομα χωρίς σχετική εμπειρία και γνώση, εκτός αν έχουν λάβει οδηγίες για την ασφαλή χρήση της συσκευής ή τη χρησιμοποιούν υπό επιτήρηση από άτομο που ευθύνεται για την ασφάλειά τους.
- Τα παιδιά θα πρέπει να είναι υπό επίβλεψη για να μην παίζουν με τη συσκευή.
- Η αντικατάσταση των μπαταριών της συσκευής θα πρέπει να γίνεται μόνο από άτομα με επαρκή κατάρτιση.
- Εάν το σετ καλωδίων έχει υποστεί ζημιά, θα πρέπει να αντικατασταθεί από ειδικό σετ καλωδίων που διατίθεται από τον κατασκευαστή ή από τον αντιπρόσωπο σέρβις.
- Εάν ο φορτιστής ή η μπαταρία υποστούν βλάβη, πρέπει να αντικατασταθούν με γνήσιο εξάρτημα που θα αγοραστεί από τον κατασκευαστή ή το τμήμα εξυπηρέτησης μετά την πώληση.
- Ενδέχεται να προκύψει κίνδυνος αν η συσκευή περάσει πάνω από το καλώδιο τροφοδοσίας.
- Κρατήστε τα μαλλιά, τα χαλαρά ρούχα, τα δάχτυλα και όλα τα μέρη του σώματος μακριά από ανοίγματα και κινούμενα μέρη.
- Μη χρησιμοποιείτε τη ρομποτική σκούπα για να καθαρίσετε φλεγόμενες ουσίες.
- Μη βάζετε παιδιά, κατοικίδια ζώα ή οποιοδήποτε αντικείμενο πάνω στη ρομποτική σκούπα, ανεξάρτητα από το εάν είναι ακίνητη ή κινείται.
- Μη χρησιμοποιείτε τη ρομποτική σκούπα σε περιοχή που ίπταται πάνω από το επίπεδο του εδάφους, όπως σοφίτα, ανοιχτό μπαλκόνι ή πάνω σε έπιπλα, εκτός αν υπάρχει προστατευτικό κιγκλίδωμα.
- Μην χρησιμοποιείτε τη ρομποτική σκούπα σε θερμοκρασία περιβάλλοντος πάνω από 40°C ή κάτω από 0°C ή σε δάπεδα με υγρές ή κολλώδεις ουσίες.
- Μαζέψτε τυχόν καλώδια από το δάπεδο προτού χρησιμοποιήσετε τη ρομποτική σκούπα, ώστε να μην παρασυρθούν κατά τον καθαρισμό.
- Απομακρύνετε τα αντικείμενα που είναι εύθραυστα ή που δεν είναι στερεωμένα, όπως βάζα ή πλαστικές σακούλες, ώστε η ρομποτική σκούπα να μην παρεμποδίζεται ή να μην πέφτει πάνω τους και να μην προκαλεί ζημιές.
- Μη χρησιμοποιείτε τη λειτουργία σφουγγαρίσματος πάνω στα χαλιά. Δημιουργήστε εικονικούς τοίχους ή απαγορευμένες περιοχές για να αποκλείσετε τις περιοχές με χαλιά για εργασίες σφουγγαρίσματος.
- Μην αφήνετε τη ρομποτική σκούπα να απορροφά σκληρά ή αιχμηρά αντικείμενα, όπως δομικά υλικά, γυαλιά ή καρφιά.

- Απενεργοποιήστε και αποσυνδέστε τον παροχή ρεύματος πριν από τον καθαρισμό και τη συντήρηση της ρομποτικής σκούπας και του πολυλειτουργικού σταθμού.
- Μην τοποθετείτε την ρομποτική σκούπα ανάποδα. Η θήκη του ραντάρ λέιζερ δεν θα πρέπει ποτέ να αγγίζει το έδαφος.
- Μην σηκώνετε τη ρομποτική σκούπα από το κάλυμμα του ραντάρ με λέιζερ.
- Φροντίστε η ρομποτική σκούπα να είναι απενεργοποιημένη όταν μεταφέρεται και εάν είναι εφικτό να φυλάσσεται στην αρχική της συσκευασία της.
- Μη σκουπίζετε με υγρό ύφασμα και μην ξεπλένετε τη ρομποτική σκούπα και τον πολυλειτουργικό σταθμό με οποιοδήποτε υγρό. Αφού καθαρίσετε τα πλενόμενα εξαρτήματα, στεγνώστε τα επαρκώς πριν τα τοποθετήσετε για χρήση.
- Όταν ο πολυλειτουργικός σταθμός καθαρίζει τα πέλματα σφουγγαρίσματος, μην τραβάτε τη ρομποτική σκούπα έξω από τον πολυλειτουργικό σταθμό για να αποφύγετε την πρόκληση ζημιάς.
- Το παρόν προϊόν πρέπει να χρησιμοποιείται αποκλειστικά σύμφωνα με τις οδηγίες στο εγχειρίδιο χρήσης. Οι χρήστες είναι υπεύθυνοι για οποιαδήποτε απώλεια ή ζημιά που προκαλείται από την εσφαλμένη χρήση αυτού του προϊόντος.
- ΠΡΟΣΟΧΗ: Για να αποφευχθεί κίνδυνος από ακούσια επαναφορά του θερμικού διακόπτη, αυτή η συσκευή δεν πρέπει να τροφοδοτείται μέσω εξωτερικής διάταξης διακοπής, όπως ένας χρονοδιακόπτης, ούτε να είναι συνδεδεμένη σε κύκλωμα που ενεργοποιείται και απενεργοποιείται τακτικά από την παροχή ρεύματος.
- Όταν ακουστεί το ηχητικό μήνυμα «Η σύνδεση στο δίκτυο ήταν επιτυχής», η συσκευή έχει συνδεθεί με επιτυχία στο δίκτυο και έχει αποθηκεύσει το SSID και τον κωδικό πρόσβασης του Wi-Fi. Οι πληροφορίες θα χρησιμοποιηθούν για υπηρεσίες που σχετίζονται με το δίκτυο και η επεξεργασία των προσωπικών δεδομένων διέπεται από την Πολιτική Απορρήτου.
- Μπορείτε να βρείτε το λεπτομερές ηλεκτρονικό εγχειρίδιο στη διεύθυνση www.mi.com/global/support/user-guide

Μπαταρίες και φόρτιση

- Μη χρησιμοποιείτε μπαταρία τρίτου κατασκευαστή, σετ καλωδίων ή πολυλειτουργικούς σταθμούς. Η ρομποτική σκούπα μπορεί να χρησιμοποιηθεί μόνο με το μοντέλο OV42-JZGL του πολυλειτουργικού σταθμού.
- Η αντικατάσταση των μπαταριών της συσκευής θα πρέπει να γίνεται μόνο από άτομα με επαρκή κατάρτιση.
- Μην αποσυναρμολογείτε, μην επισκευάζετε και μην τροποποιείτε τις μπαταρίες ή τον πολυλειτουργικό σταθμό μόνοι σας.
- Μην σκουπίζετε και μην καθαρίζετε τις επαφές φόρτισης του πολυλειτουργικού σταθμού με υγρό ύφασμα ή με βρεγμένα χέρια.
- Μην τοποθετείτε τον πολυλειτουργικό σταθμό κοντά σε κάποια πηγή θερμότητας, όπως καλοριφέρ.
- Η απόρριψη των παλιών μπαταριών πρέπει να γίνεται με κατάλληλο τρόπο. Φροντίστε ώστε οι χρησιμοποιημένες μπαταρίες να σταλούν σε επαγγελματικές εγκαταστάσεις ανακύκλωσης.
- Αν η ρομποτική σκούπα δεν θα χρησιμοποιηθεί για εκτεταμένο χρονικό διάστημα, φορτίστε την πλήρως, έπειτα απενεργοποιήστε τη και φυλάξτε τη σε δροσερό και στεγνό μέρος. Επαναφορτίστε τη ρομποτική σκούπα τουλάχιστον κάθε 3 μήνες ώστε να αποφύγετε την υπερβολική εκφόρτιση της μπαταρίας.
- Να μην εκτίθεται η συσκευή ή η μπαταρία σε υπερβολικές θερμοκρασίες.
- Μην φορτίζετε τις μη επαναφορτιζόμενες μπαταρίες.
- Δεν απαιτείται καμία ενέργεια από τους χρήστες για την προσαρμογή στη συχνότητα της παροχής ρεύματος μεταξύ 50 Hz και 60 Hz και το προϊόν μπορεί να προσαρμοστεί μόνο του και στα 50 Hz και στα 60 Hz.
- Υπάρχει κίνδυνος βραχυκυκλώματος από μεταλλικά αντικείμενα των τερματικών της συσκευής που λειτουργούν με μπαταρίες ή των τερματικών της μπαταρίας.

- Μην καταστρέψετε την μπαταρία όταν την αφαιρείτε για να αποφύγετε βραχυκυκλώματα ή διαρροή υγρού. Εάν η μπαταρία έχει διαρροή, μην αγγίξετε το υγρό με το δέρμα ή τα ρούχα σας και σκουπίστε το αμέσως με ένα στεγνό πανί. Στη συνέχεια, στείλτε την μπαταρία σε μια κατάλληλη μονάδα ανακύκλωσης ή στην καθορισμένη ομάδα εξυπηρέτησης μετά την πώληση για να την απορρίψετε σωστά.

Πληροφορίες ασφαλείας για τα λέιζερ

Ο αισθητήρας λέιζερ σε αυτό το προϊόν πληροί τα Πρότυπα IEC 60825-1:2014 και EN 60825-1:2014/A11:2021 για τα προϊόντα λέιζερ Κλάσης 1. Να αποφεύγετε την απευθείας επαφή με τα μάτια κατά τη διάρκεια της χρήσης.

ΠΡΟΪΟΝ ΛΕΙΖΕΡ ΚΛΑΣΗΣ 1

ΚΑΤΑΝΑΛΩΤΙΚΟ ΠΡΟΪΟΝ ΛΕΙΖΕΡ

EN 50689:2021

Γνωστοποίηση περιβαλλοντικών επιπτώσεων

- Οι ενσωματωμένες μπαταρίες ιόντων λιθίου αυτής της ρομποτικής σκούπας περιέχουν χημικές ουσίες που μπορεί να μολύνουν το περιβάλλον.
- Πριν απορρίψετε αυτό το προϊόν, ζητήστε από έναν επαγγελματία να αφαιρέσει τις μπαταρίες και στη συνέχεια απορρίψτε τις σε κατάλληλη εγκατάσταση ανακύκλωσης.
- Η μπαταρία πρέπει να αφαιρείται από τη συσκευή πριν από την απόρριψή της.
- Η συσκευή πρέπει να αποσυνδέεται από την κεντρική παροχή τροφοδοσίας, κατά την αφαίρεση της μπαταρίας.
- Η απόρριψη της μπαταρίας πρέπει να γίνεται με ασφάλεια.

Βήματα για την αφαίρεση των μπαταριών

Οι πληροφορίες ισχύουν μόνο για την απόρριψη αυτού του προϊόντος και δεν είναι μέρος των συνηθισμένων οδηγιών λειτουργίας.

1. Κρατήστε τη ρομποτική σκούπα μακριά από τον πολυλειτουργικό σταθμό και αφήστε τη να λειτουργεί μέχρι το επίπεδο μπαταρίας να είναι υπερβολικά χαμηλό για να συνεχίσει να καθαρίζει.
2. Απενεργοποιήστε τη ρομποτική σκούπα.
3. Αφαιρέστε το κάτω κέλυφος της ρομποτικής σκούπας.
4. Πιέστε προς τα κάτω τα κλιπ και τραβήξτε έξω τους ακροδέκτες των μπαταριών για να αφαιρέσετε τις μπαταρίες.

ΠΡΟΦΥΛΑΞΕΙΣ:

- Βεβαιωθείτε ότι η μπαταρία είναι άδεια και η ρομποτική σκούπα βρίσκεται μακριά από τον πολυλειτουργικό σταθμό πριν αφαιρέσετε την μπαταρία.
- Αφαιρέστε ολόκληρη τη συστοιχία μπαταριών μαζί και φροντίστε να μην προκαλέσετε ζημιά στο εξωτερικό περίβλημα της μπαταρίας για να αποφύγετε το βραχυκύκλωμα ή τη διαρροή βλαβερών ουσιών.
- Εάν ακουμπήσετε οποιαδήποτε ουσία που τυχόν διαρρέει από τις μπαταρίες, ξεπλύνετε την περιοχή επαφής με άφθονο νερό και αναζητήστε αμέσως ιατρική βοήθεια.



Μόνο για εσωτερική χρήση.



Διαβάστε τις οδηγίες πριν από τη χρήση.

Επισκόπηση προϊόντος

Προεγκατεστημένη πάνω στη ρομποτική σκούπα

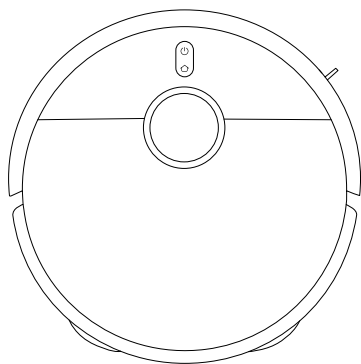

Ρομποτική σκούπα



Θάλαμος σκόνης



Φίλτρο
(Προεγκατεστημένο στον
χώρο θαλάμου σκόνης)



Βούρτσα

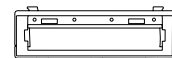

Κάλυμμα βούρτσας



Στήριγμα πέλματος
σφουγγαρίσματος × 2
(με προεγκατεστημένο
πέλμα σφουγγαρίσματος × 2)

Άλλα αξεσουάρ



Πλευρική
βούρτσα

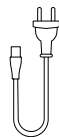

Σετ καλωδίων



Οδηγός εικόνας



Εγχειρίδιο
χρήστη



Σημείωση
Εγγύησης



Οδηγός γρήγορης
εκκίνησης

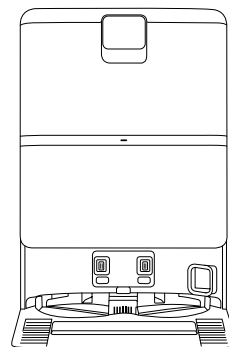

Πολυλειτουργικός σταθμός
(προεγκατεστημένα: δοχείο καθαρού νερού,
δεξαμενή ακάθαρτου νερού, σακούλα μιας
χρήσης και φίλτρο ακάθαρτου νερού)

Σημείωση: Οι απεικονίσεις του προϊόντος, των αξεσουάρ και της διεπαφής χρήστη που περιέχονται στο εγχειρίδιο χρήστη προορίζονται μόνο για αναφορά. Το πραγματικό προϊόν και οι λειτουργίες ενδέχεται να διαφέρουν, λόγω βελτιώσεων του προϊόντος.

Επισκόπηση προϊόντος

Ρομποτική σκούπα

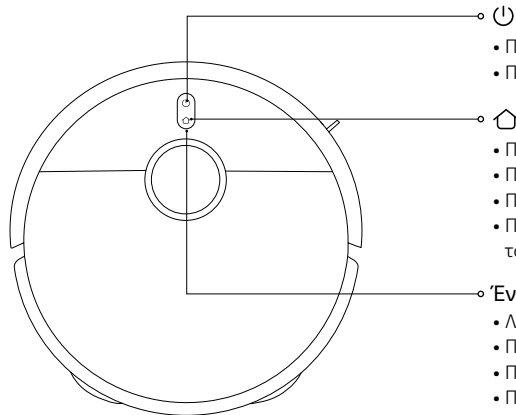

- Πατήστε παρατεταμένα για 3 δευτερόλεπτα για ενεργοποίηση ή απενεργοποίηση
- Πατήστε για έναρξη ή παύση καθαρισμού
- Πατήστε για παύση κατά τη λειτουργία
- Πατήστε για να ξεκινήσει η στάθμευση κατά τη διάρκεια της παύσης
- Πάτησε για να διακόψεις την πρόσδεση όταν επιστρέψει στον πολυλειτουργικό σταθμό.
- Πατήστε παρατεταμένα για 3 δευτερόλεπτα για να ενεργοποιήσετε ή να απενεργοποιήσετε το κλείδωμα για παιδιά

Ένδειξη

- Λευκό: Λειτουργεί κανονικά
- Πορτοκαλί: Το δίκτυο απουσνδέθηκε
- Παλλόμενο λευκό: Γίνεται φόρτιση (μεσαίο/υψηλό επίπεδο μπαταρίας)
- Παλλόμενο πορτοκαλί: Γίνεται φόρτιση (χαμηλό επίπεδο μπαταρίας)
- Αναβοσβήνει λευκό: Στάθμευση/Ενημέρωση ενσωματωμένου λογισμικού/Επαναφορά εργοστασιακών ρυθμίσεων
- Αναβοσβήνει πορτοκαλί: Σφάλμα ρομποτικής σκούπας

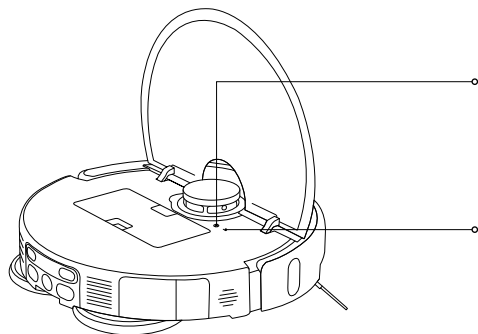

Κουμπί επαναφοράς

- Πιέστε και κρατήστε πατημένο το κουμπί επαναφοράς για 3 δευτερόλεπτα με ένα αντικείμενο σε σχήμα καρφίτσας για να επαναφέρετε τη ρομποτική σκούπα στις εργοστασιακές ρυθμίσεις.

Ένδειξη Wi-Fi

- Πορτοκαλί: Το δίκτυο απουσνδέθηκε
- Μπλε: Σύνδεση δικτύου
- Αναβοσβήνει πορτοκαλί: Αναμονή για σύνδεση στο δίκτυο/Η επαναφορά Wi-Fi ολοκληρώθηκε με επιτυχία
- Αναβοσβήνει μπλε: Γίνεται σύνδεση με δίκτυο/Ενημέρωση ενσωματωμένου λογισμικού

Επισκόπηση προϊόντος

Ρομποτική σκούπα

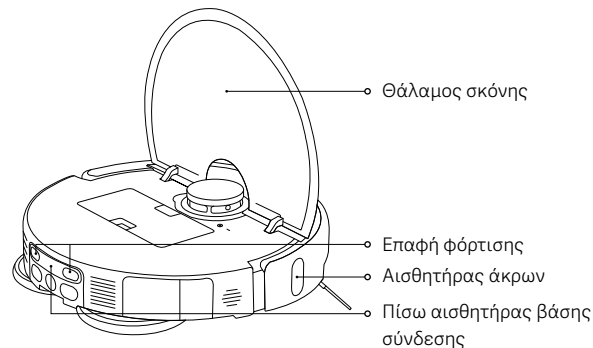
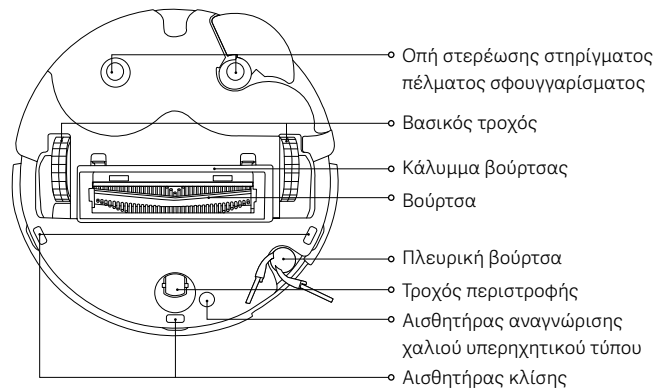
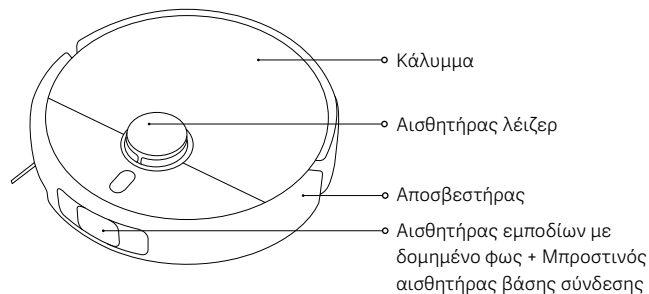

Θάλαμος σκόνης

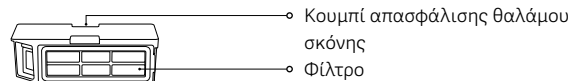

Σημείωση: Όλες οι λειτουργίες καθαρισμού απαιτούν την εγκατάσταση του θαλάμου σκόνης. Διαφορετικά, η ρομποτική σκούπα δεν μπορεί να ξεκινήσει.

Συγκρότημα πέλματος σφουγγαρίσματος

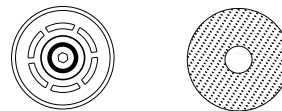

Επισκόπηση προϊόντος

Πολυλειτουργικός σταθμός

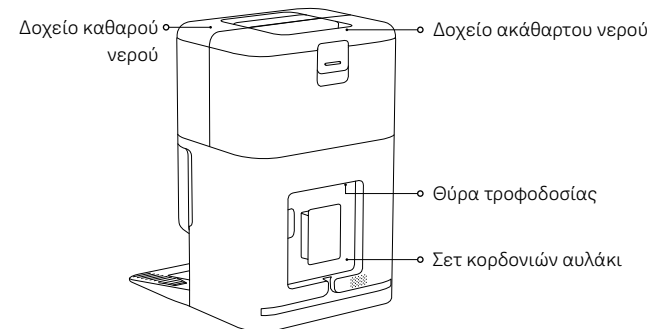
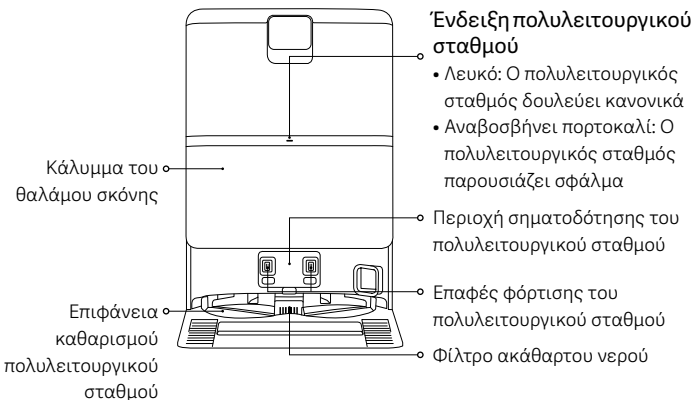

Πριν από τη χρήση

Γίνεται αφαίρεση και εγκατάσταση

- Αφαιρέστε τις προστατευτικές λωρίδες και στις δύο πλευρές της ρομποτικής σκούπας.
- Τοποθετήστε την πλευρική βούρτσα όπως εικονίζεται Είναι σωστά εγκατεστημένα όταν ακουστεί ένα «κλικ».

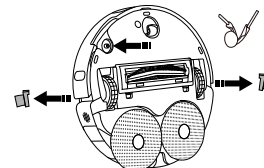

Τοποθέτηση του πολυλειτουργικού σταθμού

- Τοποθετήστε τον πολυλειτουργικό σταθμό σε έναν τοίχο σε ένα επίπεδο και με σκληρή επιφάνεια δάπεδο, όπως ένα ξύλινο δάπεδο ή δάπεδο με πλακάκια. Βεβαιωθείτε ότι ο αυτός βρίσκεται σε κάποιο σημείο με καλό σήμα Wi-Fi, κοντά σε μια πρίζα.
- Βεβαιωθείτε ότι υπάρχει χώρος με μήκος, ύψος και πλάτος μεγαλύτερα από 1,25 μ., 1 μ. και 0,5 μ. αντίστοιχα.

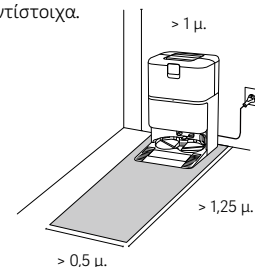

Σημειώσεις:

- Μην τοποθετείτε τον πολυλειτουργικό σταθμό σε περιοχή με άμεσο ηλιακό φως ή όπου άλλα αντικείμενα μπορεί να εμποδίζουν την περιοχή σήματος, καθώς αυτό μπορεί να επηρεάσει την ικανότητα της ρομποτικής σκούπας να επιστρέψει στον πολυλειτουργικό σταθμό.
- Μην τοποθετείτε αντικείμενα γύρω από τον πολυλειτουργικό σταθμό.
- Τοποθετήστε το δοχείο καθαρού νερού και το δοχείο ακάθαρτου νερού στη θέση τους.

Πριν από τη χρήση

Σύνδεση ρεύματος στο πολυλειτουργικό σταθμό και φόρτιση της ρομποτικής σκούπας

- Τοποθετήστε το σετ καλωδίων στη θύρα τροφοδοσίας και συνδέστε το σε μια παροχή ρεύματος.
- Τοποθετήστε τη ρομποτική σκούπα στον πολυλειτουργικό σταθμό με τις επαφές φόρτισης πλήρως ευθυγραμμισμένες. Στη συνέχεια, η ρομποτική σκούπα θα εκπέμψει ένα ηχητικό σήμα.



Συνδέστε το σετ καλωδίων στη θύρα τροφοδοσίας έως ότου η ένδειξη πολυλειτουργικός σταθμός γίνει λευκή.

Σημειώσεις:

- Τακτοποιήστε το πλεονάζον σετ καλωδίων στην εγκωπή του σετ κορδονιών αωλάκι για να αποτρέψετε τη μετατόπιση του πολυλειτουργικού σταθμού ή την απώλεια παροχής ρεύματος λόγω σύρσης του σετ καλωδίων.
- Για να εξασφαλιστεί η βέλτιστη απόδοση της μπαταρίας, φορτίστε πλήρως την μπαταρία για πρώτη φορά πριν τη χρήση.
- Αν η ρομποτική σκούπα δεν μπορεί να ενεργοποιηθεί λόγω χαμηλής μπαταρίας, τοποθετήστε την απευθείας στον πολυλειτουργικό σταθμό για επαναφόρτιση.
- Η ρομποτική σκούπα θα ενεργοποιηθεί αυτόματα όταν θα τοποθετηθεί στον πολυλειτουργικό σταθμό και δεν μπορεί να απενεργοποιηθεί ενώ φορτίζει.
- Οι ενδείξεις τόσο στη ρομποτική σκούπα όσο και στον πολυλειτουργικό σταθμό θα σβήσουν ταυτόχρονα 10 λεπτά μετά την πλήρη φόρτιση της ρομποτικής σκούπας.
- Αν χρησιμοποιείτε τη ρομποτική σκούπα για πρώτη φορά, ακολουθήστε τις προτροπές της εφαρμογής για να δημιουργήσετε γρήγορα έναν χάρτη. Συνιστάται να ακολουθείτε τη ρομποτική σκούπα καθ' όλη τη διάρκεια της διαδικασίας για να βοηθήσετε στην απομάκρυνση αντικειμένων που μπορεί να επηρεάσουν το έργο της ρομποτικής σκούπας.
- Βεβαιωθείτε ότι η ρομποτική σκούπα ξεκινάει από τον πολυλειτουργικό σταθμό, ώστε να δημιουργηθεί ένας ακριβής χάρτης.
- Εάν η ρομποτική σκούπα κολλήσει ή να γρατζουνίσει την επιφάνεια των επίπλων σε ορισμένα σημεία, μπορείτε να ορίσετε απαγορευμένες περιοχές στην εφαρμογή για να μην επιτρέψετε στη ρομποτική σκούπα να εισέλθει σε αυτές τις περιοχές.

Τρόπος χρήσης

Γίνεται σύνδεση με την εφαρμογή Χiaomi Home

Αυτό το προϊόν λειτουργεί με την εφαρμογή Χiaomi Home. Χρησιμοποιήστε την εφαρμογή Χiaomi Home για να ελέγξετε τη συσκευή σας και να αλληλεπιδράσετε με άλλες έξυπνες οικιακές συσκευές.

- Σκάρωστε τον κωδικό QR για να πραγματοποιήσετε λήψη και εγκατάσταση της εφαρμογής. Σε περίπτωση που η εφαρμογή δεν είναι ήδη εγκατεστημένη, θα ανακατευθυνθείτε στη σελίδα ρύθμισης σύνδεσης. Εναλλακτικά, αναζητήστε «Χiaomi Home» στο κατάστημα εφαρμογών για να πραγματοποιήσετε λήψη και εγκατάστασή της.
- Ανοίξτε την εφαρμογή Χiaomi Home, πατήστε «+» πάνω δεξιά και ακολουθήστε τις οδηγίες για να προσθέσετε τη συσκευή σας.



F834536A



Σημειώσεις:

- Υποστηρίζονται μόνο δίκτυα Wi-Fi 2,4 GHz.
- Η έκδοση της εφαρμογής ενδέχεται να έχει ενημερωθεί. Ακολουθήστε τις παρακάτω οδηγίες, οι οποίες βασίζονται στην τρέχουσα έκδοση.
- Όταν η ρομποτική σκούπα συνδεθεί με την εφαρμογή Χiaomi Home με επιτυχία, συνδέεται με επιτυχία με το δίκτυο. Μπορείτε να κάνετε επαναφορά του Wi-Fi για να την αποσυνδέσετε από το δίκτυο.

| Πρόβλημα | Λύση |
|--|---|
| Η ρομποτική σκούπα δεν μπορεί να συνδεθεί με το Wi-Fi. | <ul style="list-style-type: none">• Ελέγξτε αν ο κωδικός πρόσβασης του Wi-Fi είναι σωστός.• Η ρομποτική σκούπα δεν υποστηρίζει τη ζώνη συχνοτήτων των 5 GHz, συνδέστε τη σε δίκτυο των 2,4 GHz.• Υπάρχει κάποιο πρόβλημα με τη σύνδεση Wi-Fi. Επαναφέρετε το Wi-Fi και κατεβάστε την πιο πρόσφατη έκδοση της εφαρμογής Χiaomi Home και προσπαθήστε να συνδεθείτε ξανά.• Βεβαιωθείτε ότι η ρομποτική σκούπα βρίσκεται σε μια περιοχή με καλή κάλυψη Wi-Fi, έπειτα επαναφέρετε το Wi-Fi της και επανασυνδέστε τη στο δίκτυο. |

Τρόπος χρήσης

Επαναφορά του Wi-Fi

- Ενώ είναι ενεργοποιημένη η ρομποτική σκούπα, πατήστε και κρατήστε πατημένα τα κουμπιά  και  για 7 δευτερόλεπτα, μέχρι να ακουστεί ένα ηχητικό μήνυμα. Η επαναφορά του Wi-Fi ολοκληρώθηκε με επιτυχία όταν η ένδειξη αναβοσβήνει με πορτοκαλί χρώμα.
- Επαναρυθμίστε τη σύνδεση Wi-Fi όταν η ρομποτική σκούπα χρειάζεται να αποσυνδεθεί από το δίκτυο ή όταν πρέπει να αλλάξει το δίκτυο.

Επαναφορά εργοστασιακών ρυθμίσεων

Χρησιμοποιήστε ένα αντικείμενο σε σχήμα ακίδας για να πατήσετε και να κρατήσετε το κουμπί επαναφοράς για 3 δευτερόλεπτα, μέχρι να ακουστεί ένα φωνητικό μήνυμα. Η ρομποτική σκούπα θα επαναφερθεί στις εργοστασιακές ρυθμίσεις.

Σημείωση: Σε περίπτωση οποιουδήποτε προβλήματος, προσπαθήστε πρώτα να επανεκκινήσετε τη ρομποτική σκούπα. Αν το πρόβλημα παραμένει μετά την επανεκκίνηση, επαναφέρετε τη ρομποτική σκούπα στις εργοστασιακές ρυθμίσεις.

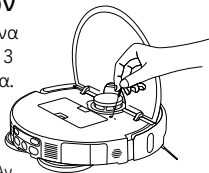

Εγκαταστήστε αξεσουάρ για την επιθυμητή λειτουργία

Λειτουργία καθαρίσματος (η εγκατάσταση του θαλάμου θάλαμος σκόνης είναι απαραίτητη):

Ανοίξτε το κάλυμμα της ρομποτικής σκούπας και τοποθετήστε με ασφάλεια το θάλαμο σκόνης.

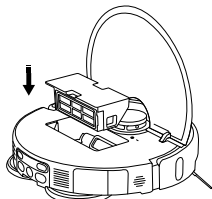

Σημείωση: Καθαρίζετε τακτικά το θάλαμο σκόνης και το φίλτρο για να αποφύγετε τη μείωση της απόδοσης της σκούπας.

Λειτουργία αναρρόφησης και σφουγγαρίσματος (απαιτείται η εγκατάσταση του θαλάμου σκόνης, του συγκροτήματος πέλματος σφουγγαρίσματος, του δοχείου ακάθαρτου νερού και της δεξαμενής βρώμικου νερού):

1. Τοποθετήστε το πέλμα σφουγγαρίσματος όπως απεικονίζεται στην εικόνα μέχρι να ακούσετε ένα κλικ.

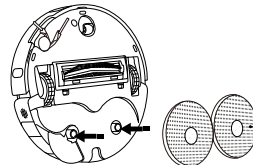

Συγκρότημα πέλματος σφουγγαρίσματος (με τοποθετημένες τα πέλματα σφουγγαρίστρας)

2. Γεμίστε το δοχείο καθαρού νερού με καθαρό νερό μέχρι την ένδειξη μέγιστης στάθμης νερού. Μην προσθέτετε καθαριστικό ή απολυμαντικό στο δοχείο νερού.
ΠΡΟΣΟΧΗ: Η προσθήκη καθαριστικών ή απολυμαντικών μπορεί να επηρεάσει τις λειτουργίες του προϊόντος και να βλάψει το μηχανήμα.

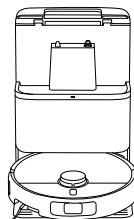

Ένδειξη μέγιστη στάθμη νερού
Χωρητικότητα δεξαμενής νερού: 4000 mL

Σημειώσεις:

- Μην προσθέτετε ζεστό νερό στο δοχείο καθαρού νερού ή στο δοχείο ακάθαρτου νερού γιατί αυτό μπορεί να προκαλέσει την παραμόρφωσή τους.
- Οι λειτουργίες των ρομποτικών σκουπών ελέγχονται πριν από την έξοδο από το εργοστάσιο, επομένως, μπορεί να υπάρχουν υπολείμματα νερού στη ρομποτική σκούπα. Αυτό είναι φυσιολογικό.

Τρόπος χρήσης

Εκκίνηση της ρομποτικής σκούπας



Πιέστε το κουμπί  για έναρξη σκουπίσματος και σφουγγαρίσματος.

Σημειώσεις:

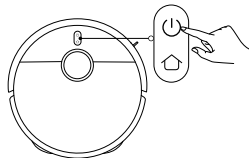
- Δημιουργήστε εικονικούς τοίχους ή απαγορευμένες περιοχές για να αποκλείσετε τις περιοχές με χαλιά για εργασίες σφουγγαρίσματος.
- Εάν το δάπεδο είναι υπερβολικά υγρό, καθαρίστε πρώτα το νερό πριν χρησιμοποιήσετε τη λειτουργία σκουπίσματος ή σφουγγαρίσματος.



Ενεργοποίηση/Απενεργοποίηση

- Πατήστε και κρατήστε το κουμπί  για 3 δευτερόλεπτα για να ενεργοποιήσετε τη ρομποτική σκούπα και η ένδειξη θα ανάψει.
- Όταν η ρομποτική σκούπα βρίσκεται σε κατάσταση παύσης και δεν φορτίζεται, πατήστε παρατεταμένα το κουμπί  για 3 δευτερόλεπτα για να απενεργοποιηθεί.

Σημείωση: Όταν η ρομποτική σκούπα φορτίζεται, ενεργοποιείται αυτόματα και δεν μπορεί να απενεργοποιηθεί.

Παύση

Όσο η ρομποτική σκούπα λειτουργεί, πατήστε οποιοδήποτε κουμπί της για να γίνει παύση και, έπειτα, πατήστε το κουμπί  για να συνεχιστεί ο καθαρισμός.

Σημείωση: Μην ανασηκώνετε και μην μετακινείτε τη ρομποτική σκούπα ενώ έχει τεθεί σε παύση. Διαφορετικά, μπορεί να υπάρχουν σφάλματα τοποθέτησης που θα μπορούσαν να αποτρέψουν την επιστροφή της ρομποτικής σκούπας στον πολυλειτουργικό σταθμό ή να προκαλέσουν την απώλεια του χάρτη.

Λειτουργία αδράνειας

- Η ρομποτική σκούπα θα μπει σε λειτουργία αδράνειας εφόσον είναι σε παύση ή σε αναμονή για 10 λεπτά.
- Στην λειτουργία αδράνειας, η ένδειξη της ρομποτικής σκούπας θα σβήσει. Πατήστε οποιοδήποτε κουμπί για να ξυπνήσετε τη ρομποτική σκούπα από τη λειτουργία αδράνειας.

Σημειώσεις:

- Η ρομποτική σκούπα δεν θα εισέλθει σε λειτουργία αδράνειας λειτουργίας όταν είναι συνδεδεμένη στον πολυλειτουργικό σταθμό.
- Η ρομποτική σκούπα θα απενεργοποιηθεί αυτόματα αφού τεθεί σε λειτουργία αδράνειας για 6 ώρες.

Κλείδωμα για παιδιά

Πατήστε παρατεταμένα το κουμπί  για 3 δευτερόλεπτα κατά τη φόρτιση ή την παύση για να ενεργοποιήσετε ή να απενεργοποιήσετε τη λειτουργία κλειδώματος για παιδιά.

Καθαρισμός του πέλματος σφουγγαρίσματος

- Κατά το σκούπισμα με ηλεκτρική σκούπα και το σφουγγάρισμα, η ρομποτική σκούπα θα συνεχίσει την εργασία της αφού επιστρέψει αυτόματα στο πολυλειτουργικό σταθμό για να καθαρίσει τα πέλματα σφουγγαρίσματος.
- Η ρομποτική σκούπα θα επιστρέψει αυτόματα στο πολυλειτουργικό σταθμό για να καθαρίσει τα πέλματα σφουγγαρίσματος μετά το σκούπισμα και το σφουγγάρισμα. Μόλις ολοκληρωθεί ο καθαρισμός, η ρομποτική σκούπα θα στεγνώσει τα πέλματα σφουγγαρίσματος και θα αρχίσει να φορτίζει.
- Όταν η ρομποτική σκούπα εισέλθει σε κατάσταση αναμονής στον πολυλειτουργικό σταθμό, επιλέξτε Καθαρισμός πέλματος σφουγγαρίσματος στην εφαρμογή Xiaomi Home για να ξεκινήσετε τον καθαρισμό πέλματος σφουγγαρίσματος. Μόλις ολοκληρωθεί ο καθαρισμός, ο πολυλειτουργικός σταθμός θα αρχίσει αυτόματα να στεγνώνει τα πέλματα σφουγγαρίσματος και να φορτίζει τη ρομποτική σκούπα.

Σημείωση: Ο καθαρισμός των πελμάτων σφουγγαρίσματος δεν θα εκτελεστεί εάν προκύψει οποιαδήποτε από τις ακόλουθες συνθήκες: απώλεια ρεύματος στον πολυλειτουργικό σταθμό, ρομποτική σκούπα εκτός του πολυλειτουργικού σταθμού, άδειο δοχείο καθαρού νερού, γεμάτο δοχείο ακάθαρτου νερού ή δοχείο νερού που δεν έχει τοποθετηθεί σωστά.

Άδειασμα θαλάμου σκόνης

Ο πολυλειτουργικός σταθμός θα ξεκινήσει το αυτόματο άδειασμα θαλάμου σκόνης μόλις η ρομποτική σκούπα επιστρέψει στη φόρτιση μετά την ολοκλήρωση μιας εργασίας καθαρισμού.

Σημειώσεις:

- Ο πολυλειτουργικός σταθμός δεν θα ξεκινήσει το αυτόματο άδειασμα θαλάμου σκόνης εάν η λειτουργία είναι απενεργοποιημένη στην εφαρμογή Xiaomi Home.
- Ο πολυλειτουργικός σταθμός θα εκτελεί άδειασμα θαλάμου σκόνης στη συχνότητα που έχει οριστεί στην εφαρμογή.

Συνέχιση καθαρισμού

Η ρομποτική σκούπα θα επιστρέψει αυτόματα στο πολυλειτουργικό σταθμό για να φορτιστεί όταν η μπαταρία της εξαντληθεί κατά τη διάρκεια μιας εργασίας καθαρισμού και στη συνέχεια θα συνεχίσει να συνεχίζει τον καθαρισμό από εκεί που τον άφησε όταν φορτιστεί επαρκώς.

Φροντίδα και συντήρηση

Καθαρισμός φίλτρου ακάθαρτου νερού

- Αφαιρέστε το φίλτρο ακάθαρτου νερού και καθαρίστε το σχολαστικά από τρίχες και βρωμιά.
- Επαναποποθετήστε σωστά το φίλτρο ακάθαρτου νερού μετά τον καθαρισμό.

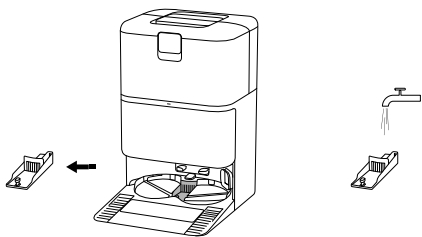

Καθαρισμός της επιφάνειας καθαρισμού του πολυλειτουργικού σταθμού

Ενεργοποιήστε τον υποβοηθούμενο καθαρισμό του πολυλειτουργικού σταθμού στην εφαρμογή και ακολουθήστε τις οδηγίες για να ολοκληρώσετε τον καθαρισμό.

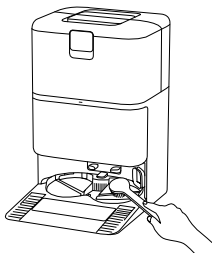

Σημειώσεις:

- Βεβαιωθείτε ότι η ρομποτική σκούπα βρίσκεται στο πολυλειτουργικό σταθμό.
- Μη γέρνετε τον πολυλειτουργικό σταθμό κατά την καθημερινή χρήση ή τον καθαρισμό. Εάν μαζευτεί νερό στην επιφάνεια καθαρισμού πολυλειτουργικού σταθμού, σκουπίστε τη με ένα πανί.

Καθαρισμός δοχείου ακάθαρτου νερού

Αφαιρέστε και καθαρίστε το δοχείο ακάθαρτου νερού αμέσως μετά τον καθαρισμό των πελμάτων σφουγγαρίσματος για να αποφύγετε την οσμή και το μούχλα.

Σημείωση: Τόσο ο πλωτήρας στο δοχείο καθαρού νερού όσο και η μπίλια επίπλευσης στο δοχείο ακάθαρτου νερού είναι κινητά μέρη. Αποφύγετε τη χρήση υπερβολικής δύναμης για να αποφύγετε ζημιές.

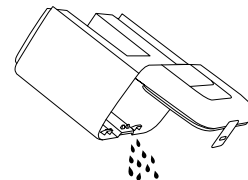

Αντικατάσταση της Σακούλας μίας χρήσης

1. Ανοίξτε το κάλυμμα του θαλάμου σκόνης, αφαιρέστε τη χρησιμοποιημένη σακούλα μίας χρήσης και τοποθετήστε μια νέα σακούλα μίας χρήσης με ασφάλεια.
2. Επαναποθετήστε το κάλυμμα του θαλάμου σκόνης στη θέση του. Πιέστε σταθερά μέχρι να ακούσετε έναν ήχο κλικ για να βεβαιωθείτε ότι έχει εγκατασταθεί σωστά.

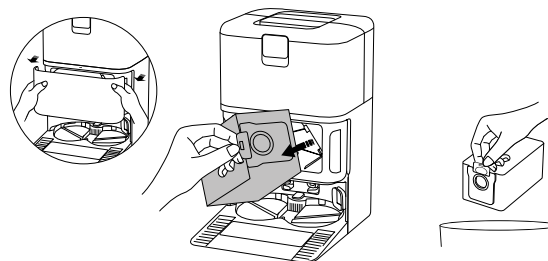

Σημείωση: Το τράβηγμα της λαβής προς τα πάνω θα σφραγίσει τη σακούλα μίας χρήσης για να αποτρέψει αποτελεσματικά τη σκόνη ή τη βρομιά να βγει έξω.

Φροντίδα και συντήρηση

Καθαρισμός του θαλάμου σκόνης και του φίλτρου

1. Ανοίξτε το κάλυμμα της ρομποτικής σκούπας και πιέστε το κουμπί απασφάλισης θαλάμου σκόνης για να αφαιρέσετε τον θάλαμο σκόνης από τη ρομποτική σκούπα.

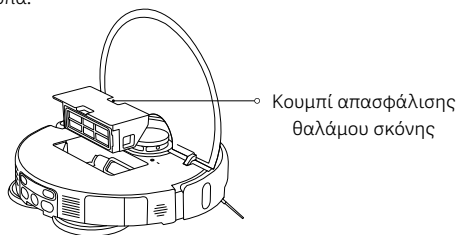

2. Βγάλτε το φίλτρο όπως φαίνεται στην εικόνα, αφαιρέστε τη βρωμιά από το θάλαμο σκόνης και καθαρίστε το φίλτρο. Στη συνέχεια, πλύντε το θάλαμο σκόνης και το φίλτρο με γλυκό νερό, εάν χρειάζεται, και στεγνώστε τα πριν τα επανατοποθετήσετε.

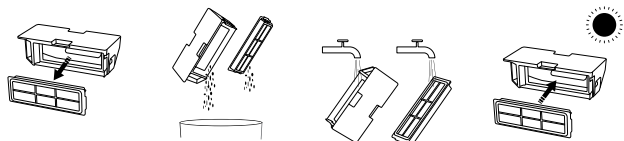

Σημειώσεις:

- Μην επιχειρήσετε να καθαρίσετε το φίλτρο με βούρτσα ή με τα δάκτυλά σας.
- Δεν συιστάται το συχνό ξέβγαλμα, καθώς το φίλτρο μπορεί να καταστραφεί.
- Για τον καθαρισμό του θαλάμου σκόνης και του φίλτρου πρέπει να χρησιμοποιείται μόνο καθαρό νερό. Μην χρησιμοποιείτε απορρυπαντικό.

Καθαρισμός του πέλματος σφουγγαρίσματος

Αφαιρέστε το πέλμα σφουγγαρίσματος από τη βάση του, στη συνέχεια πλύντε το και στεγνώστε το.



Καθαρίστε την πλευρική βούρτσα και τον τροχό περιστροφής

1. Γυρίστε τη ρομποτική σκούπα ανάποδα και τραβήξτε την πλευρική βούρτσα και τον τροχό περιστροφής προς τα επάνω.
 2. Καθαρίστε τυχόν τρίχες ή αντικείμενα που έχουν κολλήσει στη πλευρική βούρτσα και στον τροχό περιστροφής.
 3. Επανατοποθετήστε την πλευρική βούρτσα και τον τροχό περιστροφής.
- Σημείωση:** Επανατοποθετήστε την πλευρική βούρτσα και τον τροχό περιστροφής αμέσως μετά τον καθαρισμό.

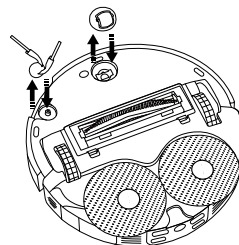

Φροντίδα και συντήρηση

Καθαρισμός βούρτσας

1. Γυρίστε ανάποδα τη ρομποτική σκούπα και πιέστε τα δύο κλιπς απασφάλισης για να αφαιρέσετε το κάλυμμα βούρτσας.
2. Αφαιρέστε τη βούρτσα και τραβήξτε το αφαιρούμενο κάλυμμα άκρων για να καθαρίσετε τη βρωμιά.
3. Επανατοποθετήστε το αφαιρούμενο κάλυμμα άκρων, τη βούρτσα και το κάλυμμα βούρτσας με τη σωστή σειρά μετά τον καθαρισμό. Το κάλυμμα βούρτσας εγκαθίσταται στη θέση του όταν ακουστεί ένα «κλικ».

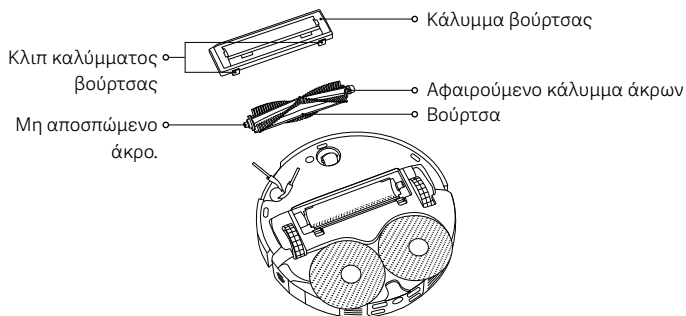

Χτένα καθαρισμού

1. Ανασηκώστε τη χτένα από τα κλιπ με ένα εργαλείο και αφαιρέστε την όπως φαίνεται στην εικόνα.
2. Καθαρίστε τη χτένα και επανατοποθετήστε την αφού βεβαιωθείτε ότι έχει στεγνώσει.

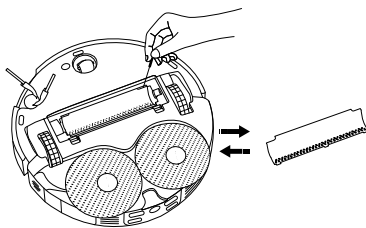

Αισθητήρες καθαρισμού και επαφές φόρτισης

Παρακαλώ καθαρίζετε περιοδικά τους αισθητήρες και τις επαφές φόρτισης χρησιμοποιώντας ένα μαλακό, στεγνό πανί.

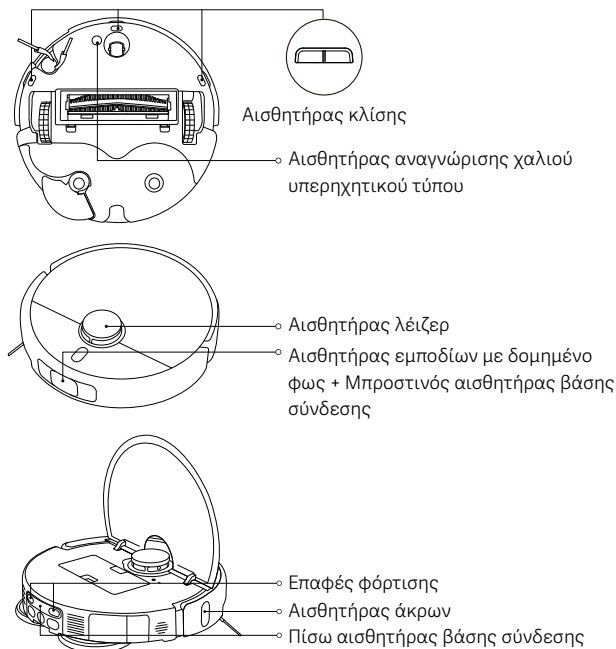

Σημείωση: Μην χρησιμοποιείτε απορρυπαντικά, καθαριστικά σε μορφή αερολύματος ή άλλα χημικά προϊόντα για τον καθαρισμό των αισθητήρων και των επαφών φόρτισης.

Φροντίδα και συντήρηση

| Εξαρτήματα | Συχνότητα συντήρησης | Συχνότητα αντικατάστασης |
|---|-----------------------------------|------------------------------|
| Πλευρική βούρτσα | Κάθε 2 εβδομάδες | 3-6 μήνες |
| Βούρτσα | | 6-12 μήνες |
| Φίλτρο | | 3-6 μήνες |
| Κάλυμμα βούρτσας | / | 3-6 μήνες (ή κατόπιν φθοράς) |
| Πέλμα σφουγγαρίσματος | / | 1-3 μήνες (ή κατόπιν φθοράς) |
| Σακούλα μίας χρήσης | / | 2,5 μήνες (ή όταν γεμίσει) |
| Θάλαμος σκόνης | Καθαρίζετε σύμφωνα με τις ανάγκες | / |
| Δοχείο καθαρού νερού | Κάθε 2 εβδομάδες | |
| Δοχείο ακάθαρτου νερού | Μετά από κάθε χρήση | |
| Φίλτρο ακάθαρτου νερού | Κάθε μήνα | |
| Επιφάνεια καθαρισμού πολυλειτουργικού σταθμού | | |
| Τροχός περιστροφής | | |
| Αισθητήρας λείζερ | | |
| Αισθητήρας άκρων | | |

| Εξαρτήματα | Συχνότητα συντήρησης | Συχνότητα αντικατάστασης |
|--|----------------------|--------------------------|
| Αισθητήρας εμποδίων με δομημένο φως + Μπροστινός αισθητήρας βάσης σύνδεσης | Κάθε μήνα | / |
| Αισθητήρας κλίσης | | |
| Πίσω αισθητήρας βάσης σύνδεσης | | |
| Αισθητήρας αναγνώρισης χαλιού υπερηχητικού τύπου | | |
| Επαφές φόρτισης | | |
| Ρομποτική σκούπα | | |
| Πολυλειτουργικός σταθμός | | |
| Επαφές φόρτισης του πολυλειτουργικού σταθμού | | |
| Περιοχή σηματοδότησης του πολυλειτουργικού σταθμού | | |

Σημειώσεις:

- Η συχνότητα αντικατάστασης είναι απλά ενδεικτική. Εάν ένα εξάρτημα είναι κατεστραμμένο, θα πρέπει να αντικατασταθεί αμέσως για να διασφαλιστεί ο αποτελεσματικός καθαρισμός.
- Για να μετακινήσετε ή να μεταφέρετε τη ρομποτική σκούπα, αδειάστε το δοχείο καθαρού νερού και το δοχείο ακάθαρτου νερού για να αποφύγετε ζημιές κατά τη μεταφορά.

Συχνά προβλήματα

| Πρόβλημα | Πιθανή αιτία και λύση |
|--|---|
| Η ρομποτική σκούπα δεν μπορούσε να ενεργοποιηθεί ούτε να ξεκινήσει τον καθαρισμό. | Το επίπεδο μπαταρίας είναι χαμηλή. Φορτίστε πλήρως τη ρομποτική σκούπα και, έπειτα συνέχεια, δοκιμάστε ξανά. |
| Η ρομποτική σκούπα δεν μπορεί να επιστρέφει χειροκίνητα στον πολυλειτουργικό σταθμό για φόρτιση. | Υπάρχουν πολλά εμπόδια γύρω από τον πολυλειτουργικό σταθμό καθαρισμού σφουγγαρίστρας. Τοποθετήστε τον πολυλειτουργικό σταθμό καθαρισμού σφουγγαρίστρας σε πιο προσβάσιμη περιοχή. Η ρομποτική σκούπα βρίσκεται πολύ μακριά από τον πολυλειτουργικό σταθμό καθαρισμού σφουγγαρίστρας. Μετακινήστε την πιο κοντά στον πολυλειτουργικό σταθμό και δοκιμάστε ξανά. |
| Η ρομποτική σκούπα έχει μη φυσιολογική συμπεριφορά. | Απενεργοποιήστε τη ρομποτική σκούπα και έπειτα κάντε επανεκκίνηση. |
| Η ρομποτική σκούπα κάνει περιέργους θορύβους ενώ καθαρίζει. | Μπορεί να έχει πιαστεί κάποιο ξένο αντικείμενο στη βούρτσα, στην πλευρική βούρτσα ή σε έναν από τους βασικούς τροχούς. Απενεργοποιήστε τη ρομποτική σκούπα και αφαιρέστε τυχόν θραύσματα, αν υπάρχουν. |
| Η ρομποτική σκούπα δεν καθαρίζει πλέον αποτελεσματικά ή αφήνει πίσω σκόνη. | Ο θάλαμος σκόνης είναι γεμάτος. Καθαρίστε το. Η σακούλα μίας χρήσης είναι γεμάτη, παρακαλούμε αντικαταστήστε την. Το φίλτρο έχει μπλοκαριστεί, παρακαλούμε καθαρίστε το φίλτρο. Ένα ξένο αντικείμενο έχει πιαστεί στη βούρτσα. Καθαρίστε τη βούρτσα. |
| Η ρομποτική σκούπα είναι εκτός σύνδεσης ή δεν μπορεί να συνδεθεί στην εφαρμογή Xiaomi Home. | Το σήμα Wi-Fi είναι αδύναμο. Βεβαιωθείτε ότι η ρομποτική σκούπα και ο πολυλειτουργικός σταθμός είναι σε περιοχή με ισχυρό σήμα Wi-Fi. Υπάρχει κάποιο πρόβλημα με τη σύνδεση Wi-Fi. Επαναφέρετε το Wi-Fi της ρομποτικής σκούπας και κατεβάστε την πιο πρόσφατη έκδοση της εφαρμογής Xiaomi Home και προσπαθήστε να συνδεθείτε ξανά. |

| Πρόβλημα | Πιθανή αιτία και λύση |
|---|--|
| Η ρομποτική σκούπα δεν συνεχίζει τον καθαρισμό. | Βεβαιωθείτε ότι η ρομποτική σκούπα δεν έχει οριστεί στη λειτουργία Μην ενοχλείτε, κάτι που θα απέτρεπε τη ρομποτική σκούπα από τη συνέχιση του καθαρισμού. Ο καθαρισμός δεν θα συνεχιστεί εάν η ρομποτική σκούπα επιστρέφει στον πολυλειτουργικό σταθμό για φόρτιση με το κουμπί πάνω της ή στην εφαρμογή Xiaomi Home ή με το χέρι. |
| Η ρομποτική σκούπα δεν φορτίζει. | Βεβαιωθείτε ότι υπάρχει αρκετός ελεύθερος χώρος γύρω από τον πολυλειτουργικό σταθμό και ότι οι επαφές φόρτισης είναι χωρίς σκόνη ή άλλα αντικείμενα. Η θερμοκρασία περιβάλλοντος είναι πολύ υψηλή ή πολύ χαμηλή. Βεβαιωθείτε ότι η θερμοκρασία είναι μεταξύ 0°C και 40°C και, στη συνέχεια, φορτίστε ξανά. |
| Η ρομποτική σκούπα δεν διεξάγει προγραμματισμένους καθαρισμούς. | Βεβαιωθείτε ότι η ρομποτική σκούπα είναι συνδεδεμένη στο δίκτυο· διαφορετικά δεν μπορεί να συγχρονιστεί με την ώρα και να εκτελέσει τις προγραμματισμένες εργασίες καθαρισμού. Βεβαιωθείτε ότι η ρομποτική σκούπα δεν έχει τεθεί σε λειτουργία Μην ενοχλείτε. Η λειτουργία Μην ενοχλείτε εμποδίζει τη ρομποτική σκούπα να πραγματοποιήσει προγραμματισμένους καθαρισμούς. |
| Ο πολυλειτουργικός σταθμός δεν εκτελεί τον καθαρισμό σφουγγαρίσματος. | Το νερό στο δοχείο καθαρού νερού δεν επαρκεί. Γεμίστε το με καθαρό νερό και δοκιμάστε ξανά. Το δοχείο ακάθαρτου νερού είναι γεμάτο. Αδειάστε το ακάθαρτο νερό, καθαρίστε το δοχείο ακάθαρτου νερού και δοκιμάστε ξανά. Η στάθμη του νερού του δίσκου καθαρισμού είναι πολύ υψηλή. Αφαιρέστε το βρώμικο νερό εγκαίρως Βεβαιωθείτε ότι το φίλτρο ακάθαρτου νερού είναι εγκατεστημένο στη θέση του. |

Αντιμετώπιση προβλημάτων

| Προτροπή σφάλματος | Πιθανή αιτία και λύση |
|---|--|
| Παρακαλώ καθαρίστε τυχόν ξένα αντικείμενα από την περιοχή του αισθητήρα λέιζερ. | Καθαρίστε τυχόν ξένα αντικείμενα που τυχόν μπλοκάρουν ή παρεμποδίζουν τον αισθητήρα λέιζερ ή μετακινήστε τη ρομποτική σκούπα σε μια νέα τοποθεσία και επανεκκινήστε τη. |
| Καθαρίστε τον αισθητήρα κλίσης και μετακινήστε τη ρομποτική σκούπα σε νέα τοποθεσία για να ξεκινήσει. | Ενδέχεται μέρος της ρομποτικής σκούπα να μην ακουμπάει στο έδαφος, αλλάξτε θέση στη ρομποτική σκούπα και επανεκκινήστε την. Ή οι αισθητήρες κλίσης μπορεί να είναι βρώμικοι, σκουπίστε τους για να καθαρίσουν. |
| Σφάλμα αποσβεστήρα. Ελέγξτε εάν ο αποσβεστήρας μπορεί να αναπηδήσει σωστά. | Ο αισθητήρας σύγκρουσης έχει κολλήσει. Χτυπήστε απαλά για να αφαιρέσετε τα ξένα αντικείμενα. Αν δεν υπάρχουν ξένα αντικείμενα, μετακινήστε τη ρομποτική σκούπα σε νέο σημείο και ενεργοποιήστε το. |
| Μετακινήστε τη ρομποτική σκούπα σε επίπεδη επιφάνεια για να ξεκινήσετε. | Η ρομποτική σκούπα έχει ανιχνεύσει ότι βρίσκεται υπό γωνία κατά την ενεργοποίησή της. Επανεκκινήστε το αφού τοποθετήσετε τη συσκευή σε μια επίπεδη επιφάνεια. |
| Παρακαλώ αφαιρέστε οποιαδήποτε εμπόδια γύρω από τη ρομποτική σκούπα. | Η ρομποτική σκούπα μπορεί να έχει μαγκώσει ή κολλήσει κάπου. Απομακρύνετε τυχόν εμπόδια γύρω της. |
| Ο θάλαμος σκόνης δεν είναι εγκατεστημένος. | Εγκαταστήστε το δοχείο θάλαμος σκόνης και φίλτρο και βεβαιωθείτε ότι καλά στερεωμένα στη θέση τους. |
| Το δοχείο καθαρού νερού δεν έχει εγκατασταθεί ή εντοπίζεται ανεπάρκεια νερού. | Επανατοποθετήστε το δοχείο καθαρού νερού και γεμίστε το με φρέσκο νερό. Βεβαιωθείτε ότι η μονάδα έχει τοποθετηθεί στη θέση της |
| Βρώμικο δοχείο ακάθαρτου νερού που δεν έχει εγκατασταθεί ή γεμίσει. | Αδειάστε και καθαρίστε το δοχείο ακάθαρτου νερού και, στη συνέχεια, επανατοποθετήστε την. Βεβαιωθείτε ότι η μονάδα έχει τοποθετηθεί στη θέση της |

| Προτροπή σφάλματος | Πιθανή αιτία και λύση |
|--|--|
| Δεν έχει τοποθετηθεί σακούλα μιας χρήσης. | Επανατοποθετήστε τη σακούλα μίας χρήσης και βεβαιωθείτε ότι έχει τοποθετηθεί στη θέση της. |
| Η στάθμη του νερού της επιφάνεια καθαρισμού πολυλειτουργικού σταθμού είναι πολύ υψηλή. Αφαιρέστε το βρώμικο νερό εγκαίρως | Ελέγξτε και καθαρίστε την επιφάνεια καθαρισμού πολυλειτουργικού σταθμού. |
| Αδυναμία επιστροφής στη βάση φόρτισης. Τοποθετήστε χειροκίνητα τη ρομποτική σκούπα στον πολυλειτουργικό σταθμό καθαρισμού φουγγαρίστρας. | Η ρομποτική σκούπα δεν μπορούσε να αντιληφθεί τη θέση του πολυλειτουργικού σταθμού. Τοποθετήστε τη ρομποτική σκούπα ξανά στο πολυλειτουργικό σταθμό για να φορτίσει. |
| Πολύ χαμηλό επίπεδο μπαταρίας, φορτίστε τη συσκευή. | Η ρομποτική σκούπα δεν μπορεί να ενεργοποιηθεί κανονικά, λόγω χαμηλής μπαταρίας. Τοποθετήστε τη ρομποτική σκούπα ξανά στο πολυλειτουργικό σταθμό για να φορτίσει. |

Τεχνικά Χαρακτηριστικά

Ρομποτική σκούπα

| | |
|------------------------------------|---|
| Όνομα | Ρομποτική ηλεκτρική σκούπα |
| Μοντέλο | OV42GL |
| Διαστάσεις προϊόντος | 355 × 353,5 × 93 χιλ. |
| Καθαρό βάρος | 3,9 κιλά |
| Καθαρό βάρος (μαζί με τα αξεσουάρ) | 10,6 κιλά |
| Ονομαστική ισχύς | 55 W |
| Ονομαστική τάση | 14,4 V \approx |
| Τάση φόρτισης | 20 V \approx |
| Χρόνος φόρτισης | ≤ 6 ώρ. |
| Μπαταρία ιόντων λιθίου | 4800 mAh (διαβαθμισμένη χωρητικότητα) 5200 mAh (ονομαστική χωρητικότητα) |
| Συχνότητα λειτουργίας | 2400–2483,5 MHz |
| Μέγιστη ισχύς εξόδου | < 20 dBm |
| Ασύρματη σύνδεση | Wi-Fi IEEE 802.11 b/g/n 2,4 GHz Bluetooth 5.0 |
| Κατανάλωση ισχύος | Λειτουργία αναμονής: ≤ 0,5 W Λειτουργία αναμονής σε δίκτυο: ≤ 2,0 W |
| Ώρα να εισαγάγετε τη συνθήκη | Λειτουργία αναμονής: ≤ 20 λεπ. Λειτουργία αναμονής σε δίκτυο: ≤ 20 λεπ. |

Υπό κανονικές συνθήκες χρήσης, αυτός ο εξοπλισμός θα πρέπει να διατηρείται σε τέτοια θέση ώστε να υπάρχει απόσταση διαχωρισμού τουλάχιστον 20 εκ. μεταξύ της κεραίας και του σώματος του χρήστη.

Πολυλειτουργικός σταθμός

| | |
|---|--------------------------------|
| Μοντέλο | OV42-JZGL |
| Ονομαστική είσοδος | 220–240 V \sim 50/60 Hz |
| Ονομαστική έξοδος | 20 V \approx 1 A |
| Ισχύς (φόρτιση + στέγνωμα στον αέρα) | 86 W |
| Ισχύς (καθαρισμός) | 15 W |
| Ισχύς (κατά το άδειασμα θαλάμου σκόνης) | 440 W |
| Διαστάσεις προϊόντος | 320 × 411 × 495 χιλ. |
| Κατανάλωση ισχύος | Λειτουργία αναμονής: ≤ 0,5 W |
| Ώρα να εισαγάγετε τη συνθήκη | Λειτουργία αναμονής: ≤ 20 λεπ. |

Πληροφορίες συμμόρφωσης με τις κανονιστικές ρυθμίσεις

Δήλωση συμμόρφωσης με την οδηγία της ΕΕ



Δια του παρόντος, η Χiaomi Communications Co., Ltd. δηλώνει ότι ο ραδιοεξοπλισμός του τύπου OV42GL συμμορφώνεται με την Οδηγία 2014/53/ΕΕ. Το πλήρες κείμενο της δήλωσης συμμόρφωσης ΕΕ είναι διαθέσιμο στην ακόλουθη διαδικτυακή διεύθυνση:

<https://www.mi.com/global/service/support/declaration.html>

Πληροφορίες σχετικά με την απόρριψη και την ανακύκλωση ΑΗΗΕ



Όλα τα προϊόντα που φέρουν αυτό το σύμβολο αποτελούν απόβλητα ηλεκτρικού και ηλεκτρονικού εξοπλισμού (ΑΗΗΕ, σύμφωνα με τη οδηγία 2012/19/ΕΕ) τα οποία δεν θα πρέπει να αναμειγνύονται με μη διαχωρισμένα οικιακά απόβλητα. Αντίθετα, για την προστασία του περιβάλλοντος και της ανθρώπινης υγείας, θα πρέπει να παραδίδετε τα απόβλητα εξοπλισμού αυτού του τύπου σε ένα καθορισμένο από τις κυβερνητικές ή τοπικές αρχές σημείο συλλογής για την ανακύκλωση των αποβλήτων ηλεκτρικού και ηλεκτρονικού εξοπλισμού. Η σωστή απόρριψη και ανακύκλωση θα συμβάλει στην αποφυγή πιθανών αρνητικών επιπτώσεων στο περιβάλλον και στην ανθρώπινη υγεία. Για περισσότερες πληροφορίες σχετικά με τη θέση τέτοιων σημείων συλλογής, καθώς και σχετικά με τους όρους και τις προϋποθέσεις χρήσης τους, επικοινωνήστε με τον υπεύθυνο εγκατάστασης ή με τις τοπικές αρχές.

ΣΗΜΕΙΩΣΗ ΕΓΓΥΗΣΗΣ

Η ΠΑΡΟΥΣΑ ΕΓΓΥΗΣΗ ΣΑΣ ΠΑΡΑΧΩΡΕΙ ΣΥΓΚΕΚΡΙΜΕΝΑ ΔΙΚΑΙΩΜΑΤΑ, ΕΝΩ ΕΝΔΕΧΕΤΑΙ ΝΑ ΕΧΕΤΕ ΚΑΙ ΑΛΛΑ ΔΙΚΑΙΩΜΑΤΑ ΠΟΥ ΠΡΟΒΛΕΠΟΝΤΑΙ ΑΠΟ ΤΟΥΣ ΝΟΜΟΥΣ ΤΗΣ ΧΩΡΑΣ, ΤΗΣ ΕΠΑΡΧΙΑΣ Ή ΤΗΣ ΠΟΛΙΤΕΙΑΣ ΣΑΣ. ΜΑΛΙΣΤΑ, ΣΕ ΟΡΙΣΜΕΝΕΣ ΧΩΡΕΣ, ΕΠΑΡΧΙΕΣ Ή ΠΟΛΙΤΕΙΕΣ, ΤΟ ΚΑΤΑΝΑΛΩΤΙΚΟ ΔΙΚΑΙΟ ΕΝΔΕΧΕΤΑΙ ΝΑ ΕΠΙΒΑΛΛΕΙ ΜΙΑ ΠΕΡΙΟΔΟ ΕΛΑΧΙΣΤΗΣ ΕΓΓΥΗΣΗΣ. ΕΚΤΟΣ ΑΝ ΕΠΙΤΡΕΠΕΤΑΙ ΒΑΣΕΙ ΝΟΜΟΥ, Η ΧΙΑΟΜΙ ΔΕΝ ΕΞΑΙΡΕΙ, ΠΕΡΙΟΡΙΖΕΙ Ή ΑΝΑΣΤΕΛΛΕΙ ΑΛΛΑ ΔΙΚΑΙΩΜΑΤΑ ΠΟΥ ΕΝΔΕΧΟΜΕΝΟΣ ΚΑΤΕΧΕΤΕ. ΓΙΑ ΤΗΝ ΠΛΗΡΗ ΚΑΤΑΝΟΗΣΗ ΤΩΝ ΔΙΚΑΙΩΜΑΤΩΝ ΣΑΣ, ΣΑΣ ΠΡΟΤΡΕΠΟΥΜΕ ΝΑ ΑΝΑΤΡΕΞΕΤΕ ΣΤΟΥΣ ΝΟΜΟΥΣ ΤΗΣ ΧΩΡΑΣ, ΤΗΣ ΕΠΑΡΧΙΑΣ Ή ΤΗΣ ΠΟΛΙΤΕΙΑΣ ΣΑΣ.

1. ΠΕΡΙΟΡΙΣΜΕΝΗ ΕΓΓΥΗΣΗ ΠΡΟΪΟΝΤΟΣ

Η ΧΙΑΟΜΙ εγγυάται ότι, κατά τη διάρκεια της εγγύησης, τα Προϊόντα δεν θα παρουσιάσουν ελαττώματα σε υλικά και κατασκευή υπό κανονικές συνθήκες χρήσης και μετά από χρήση που γίνεται σύμφωνα με το αντίστοιχο εγχειρίδιο χρήσης Προϊόντος.

Η διάρκεια ισχύος και οι προϋποθέσεις που σχετίζονται με τις νόμιμες εγγυήσεις διέπονται από την αντίστοιχη εθνική νομοθεσία. Για περισσότερες πληροφορίες σχετικά με τις παροχές εγγύησης καταναλωτή, ανατρέξτε στον επίσημο ιστότοπο της Χiaomi <https://www.mi.com/global/support/warranty>.

Η Χiaomi εγγυάται στον αρχικό αγοραστή ότι το Προϊόν Χiaomi δεν θα παρουσιάσει ελαττώματα σε υλικά και κατασκευή υπό κανονικές συνθήκες χρήσης, κατά τη διάρκεια της περιόδου που αναφέρεται παραπάνω.

Η Χiaomi δεν εγγυάται ότι η λειτουργία του Προϊόντος θα είναι αδιάλειπτη ή χωρίς σφάλματα.

Η Χiaomi δεν είναι υπεύθυνη για βλάβες που προκύπτουν από τη μη συμμόρφωση με τις οδηγίες που αφορούν τη χρήση του Προϊόντος.

2. ΜΕΤΡΑ ΑΠΟΚΑΤΑΣΤΑΣΗΣ

Αν εντοπιστεί κάποιο ελάττωμα υλικού και η Χiaomi παραλάβει ένα έγκυρο αίτημα αξίωσης εντός της Περιόδου Εγγύησης, τότε η Χiaomi (1) θα επισκευάσει το προϊόν χωρίς καμία οικονομική επιβάρυνση, (2) θα αντικαταστήσει το προϊόν ή (3) θα επιστρέψει το χρηματικό αντίτιμο του Προϊόντος, εξαιρουμένων των εξόδων αποστολής.

3. ΠΩΣ ΝΑ ΑΠΟΚΤΗΣΕΤΕ ΤΗΝ ΥΠΗΡΕΣΙΑ ΕΓΓΥΗΣΗΣ

Για να αποκτήσετε την υπηρεσία εγγύησης, πρέπει να παραδώσετε το Προϊόν στην αρχική συσκευασία του ή σε παρόμοια συσκευασία που παρέχει ίδιο βαθμό προστασίας του Προϊόντος, στη διεύθυνση που καθορίζεται από την

ΣΗΜΕΙΩΣΗ ΕΓΓΥΗΣΗΣ

Χίαομι. Εκτός εάν απαγορεύεται από το εφάρμοστέο δίκαιο, η Χίαομι ενδέχεται να απαιτήσει από εσάς να παρουσιάσετε απόδειξη αγοράς ή/και να συμμορφωθείτε με τις απαιτήσεις εγγραφής προκειμένου να λάβετε την υπηρεσία εγγύησης.

4. ΕΞΑΙΡΕΣΕΙΣ ΚΑΙ ΠΕΡΙΟΡΙΣΜΟΙ

Εκτός εάν άλλως ορίζεται από την Χίαομι, η παρούσα Περιορισμένη Εγγύηση ισχύει μόνο για το Προϊόν που κατασκευάζεται από ή για την Χίαομι και μπορεί να ταυτοποιηθεί από τα εμπορικά σήματα, την εμπορική επωνυμία ή το λογότυπο «Χίαομι» ή «Μί».

Η Περιορισμένη Εγγύηση δεν ισχύει για τυχόν (α) ζημιές που έχουν προκύψει λόγω ανωτέρας βίας ή θεομηνιών, π.χ. κεραυνοπληξιών, ανεμοστρόβιλων, πλημμυρών, πυρκαγιών, σεισμών ή άλλων εξωγενών αιτιών, (β) αμέλεια, (γ) εμπορική χρήση, (δ) μεταβολές ή τροποποιήσεις σε οποιοδήποτε μέρος του Προϊόντος, (ε) ζημιές που έχουν προκληθεί από χρήση με προϊόντα τρίτων κατασκευαστών και όχι της Χίαομι, (στ) ζημιές που έχουν προκληθεί λόγω ατυχήματος, κατάχρησης ή κακής χρήσης, (ζ) ζημιές που έχουν προκληθεί λόγω λειτουργίας του Προϊόντος για χρήσεις πέραν των επιτρεπόμενων ή προβλεπόμενων χρήσεων που περιγράφονται από την Χίαομι ή σε συνδυασμό με ακατάλληλη τάση ή τροφοδοσία ή (η) ζημιές που έχουν προκληθεί λόγω εργασιών σέρβις (συμπεριλαμβανομένων των αναβαθμίσεων και των επεκτάσεων) οι οποίες εκτελέστηκαν από άτομο που δεν είναι εκπρόσωπος της Χίαομι.

Αποτελεί δική σας ευθύνη η δημιουργία αντιγράφων ασφαλείας για τυχόν δεδομένα, λογισμικό ή άλλα υλικά που έχετε ενδεχομένως φυλάξει ή διατηρήσει σε συνάρτηση με το προϊόν. Τα δεδομένα, το λογισμικό ή άλλα υλικά που περιλαμβάνονται στον εξοπλισμό ενδέχεται να χαθούν ή να αναδιαμορφωθούν κατά τη διάρκεια της διαδικασίας σέρβις. Η Χίαομι δεν φέρει καμία ευθύνη για τέτοιες ζημιές ή απώλειες.

Ουδείς μεταπωλητής, αντιπρόσωπος ή υπάλληλος της Χίαομι δεν είναι εξουσιοδοτημένος για την εκτέλεση οποιασδήποτε τροποποίησης, επέκτασης ή προσθήκης στην παρούσα Περιορισμένη Εγγύηση. Αν οποιοσδήποτε όρος κριθεί παράνομος ή μη εκτελεστός, δεν θίγεται ή επηρεάζεται η νομιμότητα ή η εκτελεστότητα των υπόλοιπων όρων.

Εκτός εάν απαγορεύεται από τους νόμους ή έχει δοθεί διαφορετική υπόσχεση από την Χίαομι, οι υπηρεσίες μετά την πώληση περιορίζονται στη χώρα ή την περιοχή της αρχικής αγοράς.

Τα προϊόντα που δεν είχαν εισαχθεί νομίμως ή/και κατασκευαστεί νομίμως

από την Χίαομι ή/και αποκτηθεί νομίμως από την Χίαομι ή κάποιον επίσημο πωλητή της Χίαομι δεν καλύπτονται από τις παρούσες εγγυήσεις. Σύμφωνα με το εφάρμοστέο δίκαιο, ενδέχεται να επωφελείστε από εγγυήσεις του μη επίσημου εμπόρου λιανικής πώλησης που πούλησε το προϊόν. Κατά συνέπεια, η Χίαομι σάς προτρέπει να επικοινωνήσετε με τον έμπορο λιανικής πώλησης από τον οποίο αγοράσατε το προϊόν.

Οι παρούσες εγγυήσεις δεν ισχύουν στο Χονγκ Κονγκ και την Ταϊβάν.

5. ΣΙΩΠΗΡΕΣ ΕΓΓΥΗΣΕΙΣ

Εκτός εάν απαγορεύεται από το εφάρμοστέο δίκαιο, όλες οι σιωπηρές εγγυήσεις (συμπεριλαμβανομένων των εγγυήσεων περί εμπορευσιμότητας και καταλληλότητας για συγκεκριμένο σκοπό) θα διαθέτουν περιορισμένη διάρκεια έως τη μέγιστη διάρκεια της παρούσας περιορισμένης εγγύησης. Σε ορισμένες δικαιοδοσίες δεν επιτρέπονται οι περιορισμοί στη διάρκεια μιας σιωπηρής εγγύησης, συνεπώς, ο ανωτέρω περιορισμός δεν θα εφαρμόζεται σε αυτές τις περιπτώσεις.

6. ΠΕΡΙΟΡΙΣΜΟΣ ΖΗΜΙΑΣ

Εκτός εάν απαγορεύεται από το εφάρμοστέο δίκαιο, η Χίαομι δεν θα είναι υπεύθυνη για ζημιές που προκλήθηκαν από ατυχήματα, έμμεσες, ειδικές ή αποθετικές ζημιές, συμπεριλαμβανομένων ενδεικτικά της απώλειας κερδών, εσόδων ή δεδομένων, των ζημιών που προκύπτουν από την παραβίαση ρητής ή σιωπηρής εγγύησης ή προϋπόθεσης ή οποιασδήποτε άλλης νομικής θεωρίας, ακόμη και αν η Χίαομι είναι ενήμερωμένη για την πιθανότητα τέτοιων ζημιών. Σε ορισμένες δικαιοδοσίες δεν επιτρέπεται η εξαίρεση ή ο περιορισμός των ειδικών, έμμεσων ή αποθετικών ζημιών, συνεπώς, ο ανωτέρω περιορισμός ή η εξαίρεση ενδέχεται να μην ισχύει στην περίπτωσηή σας.

7. ΕΠΙΚΟΙΝΩΝΙΑ ΜΕ ΤΗΝ ΧΙΑΟΜΙ

Για τους πελάτες, επισκεφτείτε τον ιστότοπο:

<https://www.mi.com/global/support/warranty>

Ο υπεύθυνος επικοινωνίας για τις υπηρεσίες μετά την πώληση ενδέχεται να είναι οποιοδήποτε άτομο του εξουσιοδοτημένου δικτύου σέρβις της Χίαομι, οποιοσδήποτε εκ των εξουσιοδοτημένων διανομών της Χίαομι ή ο τελικός πωλητής που πουλά τα προϊόντα σε εσάς. Σε περίπτωση τυχόν αμφιβολιών, επικοινωνήστε με το εκάστοτε άτομο που έχει υποδειχθεί από την Χίαομι.

Έκδοση εγχειριδίου χρήστη: V1.0

Instrucțiuni privind siguranța

Citiți cu atenție acest manual înainte de utilizare și păstrați-l pentru referințe ulterioare.

Acest produs este destinat curățării pardoselilor doar în mediul din locuință. Nu îl utilizați în aer liber, pe alte suprafețe decât podele sau în medii comerciale sau industriale.

Restricții de utilizare

- Acest aparat poate fi utilizat de copii cu vârsta de peste 8 ani și de persoane cu capacități fizice, senzoriale sau mentale reduse sau cu lipsă de experiență și cunoștințe, dacă sunt supravegheați sau au primit instrucțiuni privind utilizarea aparatului într-un mod sigur și dacă înțeleg pericolele implicate. Copiii nu trebuie să se joace cu acest aparat. Operațiunile de curățare și întreținere ale aparatului nu trebuie efectuate de copii fără supraveghere.
- Acest aparat nu este destinat utilizării de către persoane (inclusiv copii) cu capacități fizice, senzoriale sau mentale reduse sau cu lipsă de experiență și cunoștințe, cu excepția cazului în care au primit supravegherea sau instrucțiunile privind utilizarea aparatului de către o persoană responsabilă pentru siguranța lor.
- Copiii trebuie supravegheați pentru a se asigura faptul că nu se joacă cu aparatul.
- Acest aparat conține baterii care pot fi înlocuite numai de către persoane calificate.
- În cazul în care setul de cabluri este deteriorat, acesta trebuie înlocuit cu un set de cabluri special, care este pus la dispoziție de producător sau de agentul de service al acestuia.
- În cazul în care încărcătorul sau bateria sunt deteriorate, acestea trebuie înlocuite cu componente originale cumpărate de la producător sau de la departamentul de service post-vânzare.
- Se poate produce un accident dacă aparatul trece peste cablul de alimentare.
- Țineți părul, hainele largi, degetele și toate părțile corpului la distanță de deschideri și părți în mișcare.
- Nu folosiți aspiratorul robot pentru a curăța substanțe caustice.
- Nu plasați copii, animale de companie sau obiecte pe aspiratorul robot în timp ce acesta este staționar sau în mișcare.
- Nu utilizați aspiratorul robot într-o zonă suspendată deasupra nivelului solului, cum ar fi un pod, un balcon deschis sau pe partea superioară a mobilierului, cu excepția cazului în care există o barieră de protecție.
- Nu utilizați aspiratorul robot la o temperatură ambientă peste 40°C sau sub 0°C ori pe o podea cu lichide sau substanțe lipicioase.
- Ridicați cablurile de pe pardoseală înainte de a folosi aspiratorul robot pentru a preveni tragerea acestora în timpul curățării.
- Ridicați de pe pardoseală orice articole fragile sau libere, cum ar fi vase sau pungă de plastic, pentru a preveni obstrucționarea aspiratorului robot sau lovirea lor de către acesta și provocarea de deteriorări.
- Nu folosiți funcția de spălare cu mopul pe covoare. Stabiliți pereți virtuali sau zone restricționate pentru a exclude zonele cu mochetă din sarcinile de spălare cu mopul.
- Nu permiteți aspiratorului robot să ridice obiecte dure sau ascuțite, cum ar fi materiale de construcție, sticlă sau cuie.
- Opriți și deconectați sursa de alimentare înainte de curățarea și întreținerea aspiratorului robot și a stației multifuncționale.
- Nu așezați aspiratorul robot în poziție răsturnată. Carcasa radarului laser nu ar trebui să atingă niciodată solul.
- Nu ridicați aspiratorul robot de capacul radarului cu laser.
- Asigurați-vă că aspiratorul robot este oprit în timpul transportării și că este depozitat în ambalajul original, dacă este posibil.
- Nu ștergeți aspiratorul robot sau stația multifuncțională cu o lavetă umedă și nu le clătiți cu lichide. După curățarea pieselor lavabile, uscați-le suficient înainte de a le instala pentru utilizare.

- Când stația multifuncțională curăță lavetele de mop, nu trageți aspiratorul robot din stația multifuncțională a mopului pentru a evita deteriorarea acestuia.
- Utilizați acest produs numai conform instrucțiunilor din manualul de utilizare. Utilizatorii sunt răspunzători pentru orice pierdere sau daună rezultată din utilizarea necorespunzătoare a acestui produs.
- **ATENȚIE:** Pentru a evita un pericol din cauza resetării accidentale a întreruperii termice, acest aparat nu trebuie alimentat printr-un dispozitiv de comutare extern, cum ar fi un temporizator, sau conectat la un circuit care este pornit și oprit în mod regulat de utilitate.
- Atunci când se aude mesajul vocal „Rețea conectată cu succes”, dispozitivul s-a conectat cu succes la rețea și a stocat SSID-ul și parola Wi-Fi. Informațiile vor fi utilizate pentru servicii legate de rețea, iar prelucrarea datelor cu caracter personal trebuie să fie menționată în Politica de confidențialitate.
- Pentru manualul în format electronic detaliat, accesați www.mi.com/global/support/user-guide

Baterii și încărcare

- Nu utilizați orice baterii, seturi de cablu sau stații multifuncționale de la terți. Aspiratorul robot poate fi utilizat numai cu stația multifuncțională model OV42-JZGL.
- Acest aparat conține baterii care pot fi înlocuite numai de către persoane calificate.
- Nu dezamblați, nu reparați și nu modificați personal bateria sau stația multifuncțională.
- Nu utilizați cârpe ude sau mâinile ude pentru a șterge sau a curăța contactele de încărcare ale stației multifuncționale.
- Nu amplasați stația multifuncțională lângă o sursă de căldură, de exemplu un radiator.
- Nu aruncați necorespunzător bateriile vechi. Bateriile nefolosite trebuie predate la un centru de reciclare profesionist.
- Dacă aspiratorul robot nu va fi folosit pentru o perioadă îndelungată, încărcați-l complet, apoi opriți-l și păstrați-l într-un loc răcoros și uscat. Reîncărcați aspiratorul robot cel puțin o dată la 3 luni, pentru a evita descărcarea excesivă a bateriei.
- Nu expuneți aparatul sau bateria la temperaturi excesive.
- Nu încărcați bateriile nereîncărcabile.
- Nu este nevoie de nicio acțiune din partea utilizatorilor pentru a comuta frecvența puterii de alimentare între 50 Hz și 60 Hz, iar produsul se poate adapta atât pentru 50 Hz, cât și pentru 60 Hz.
- Fiți atenți la riscurile terminalelor aparatului operat cu baterie sau dacă bateria este scurtcircuitată de obiecte de metal.
- Nu deteriorați bateria atunci când o scoateți pentru a evita scurtcircuiturile sau scurgerile de lichid. Dacă bateria prezintă scurgeri, evitați contactul lichidului cu pielea sau hainele și ștergeți-l imediat cu o lavetă uscată. Apoi trimiteți bateria la o unitate de reciclare adecvată sau la echipa de service post-vânzare desemnată, pentru a o elimina în mod corespunzător.

Informații privind siguranța laserului

Senzorul cu laser din acest produs respectă standardele IEC 60825-1:2014 și EN 60825-1:2014/A11:2021 pentru produse laser Clasa 1. Evitați contactul direct cu ochii în timpul folosirii.

PRODUS LASER CLASA 1

PRODUS LASER DE CONSUM

EN 50689:2021

Aviz de mediu

- Bateriile litiu-ion încorporate ale acestui aspirator robot conțin substanțe chimice care pot polua mediul înconjurător.
- Înainte de a arunca acest produs, solicitați unui profesionist să scoată bateriile și eliminați-le apoi la o unitate de reciclare corespunzătoare.
- Bateria trebuie eliminată din aparat înainte de a fi casat.
- Aparatul trebuie deconectat de la rețeaua de alimentare atunci când scoateți bateria.
- Bateria trebuie îndepărtată în siguranță.

Pași pentru scoaterea bateriilor

Informațiile se aplică numai pentru eliminarea acestui produs și nu fac parte din instrucțiunile de folosire obișnuite.

1. Țineți aspiratorul robot departe de stația multifuncțională a mopului și faceți-l să funcționeze până când nivelul bateriei este prea scăzut pentru a continua curățarea.
2. Opriți aspiratorul robot.
3. Scoateți carcasa inferioară a aspiratorului robot.
4. Apăsăți în jos pe cleme și trageți de conectorii bateriilor pentru a scoate bateriile.

PRECAUȚII:

- Asigurați-vă că bateria este descărcată și că aspiratorul robot este departe de stația multifuncțională a mopului înainte de a scoate bateria.
- Scoateți împreună întregul pachet de baterii și asigurați-vă că nu deteriorați carcasa exterioară a pachetului de baterii pentru a preveni scurtcircuitarea sau scurgerea de substanțe nocive.
- Dacă intrați în contact fizic cu o substanță care se scurge din baterii, clătiți zona de contact cu multă apă și solicitați de îndată asistență medicală.



Numai pentru utilizare în interior.



Citiți instrucțiunile înainte de utilizare.

Prezentare generală a produsului

Preinstalat pe aspiratorul robot

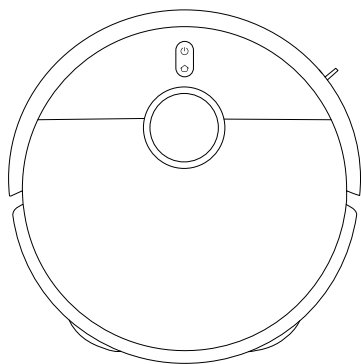

Aspirator robot



Compartiment
pentru praf



Filtru
(Preinstalat pe
compartimentul de praf)



Perie

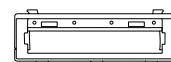

Capac perie



Suport lavetă de mop × 2
(cu lavetă de mop preinstaltă × 2)

Alte accesorii



Perie laterală

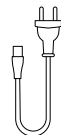

Set de cablu



Ghid Imagine



Manual de
utilizare



Notificare privind
garanția



Ghid de pornire
rapidă

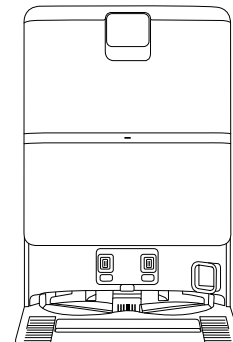

Stație multifuncțională
(cu rezervor de apă curată, rezervor de apă
murdară, pungă de unică folosință, și filtru de apă
murdară pre-instalate)

Notă: Ilustrațiile produsului, accesoriilor și interfeței cu utilizatorul din manualul de utilizare sunt doar cu titlu de referință. Produsul și funcțiile reale pot varia din cauza îmbunătățirilor aduse produsului.

Prezentare generală a produsului

Aspirator robot

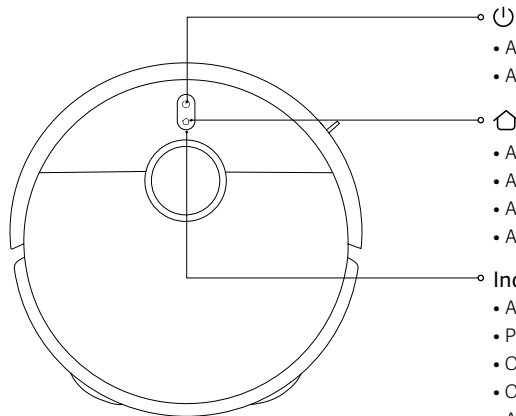

- Apăsați lung timp de 3 secunde pentru a porni sau opri aparatul
 - Apăsați acest buton pentru a porni sau a pune în pauză curățarea
 - Apăsați pentru a pune pauză în timpul funcționării
 - Apăsați pentru a începe andocarea atunci când este în pauză
 - Apăsați pentru a opri andocarea atunci când revine la stația multifuncțională
 - Apăsați lung timp de 3 secunde pentru a activa sau a dezactiva funcția de blocare pentru copii
- Indicator**
- Alb: Funcționează normal
 - Portocaliu: Rețea deconectată
 - Clipsește încet alb: Încărcare (nivel mediu/ridicat al bateriei)
 - Clipsește încet portocaliu: Încărcare (nivel baterie scăzut)
 - Alb intermitent rapid: Andocare/Actualizare firmware/Se revine la setările din fabrică
 - Portocaliu intermitent rapid: Eroare aspirator robot

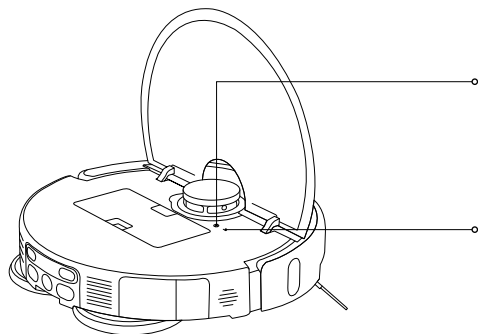

- Buton de resetare**
- Apățați și țineți apăsat butonul de resetare pentru 3 secunde cu un obiect de forma unui ac pentru a restaura aspiratorul robot la setările din fabrică
- Indicator Wi-Fi**
- Portocaliu: Rețea deconectată
 - Albastru: Rețea conectată
 - Portocaliu intermitent rapid: Așteptare conexiune rețea/Wi-Fi este resetat cu succes
 - Albastru intermitent rapid: Se conectează la rețea/Actualizare firmware

Prezentare generală a produsului

Aspirator robot

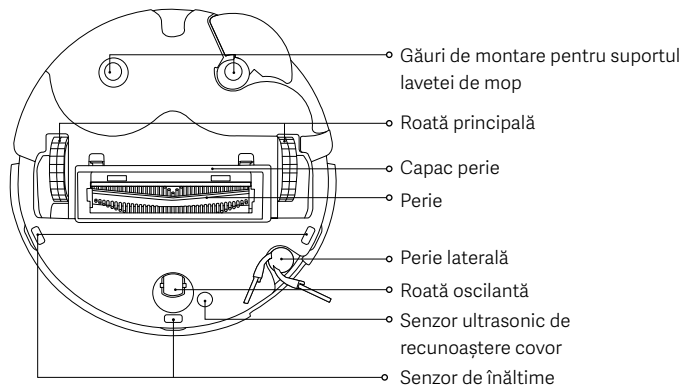
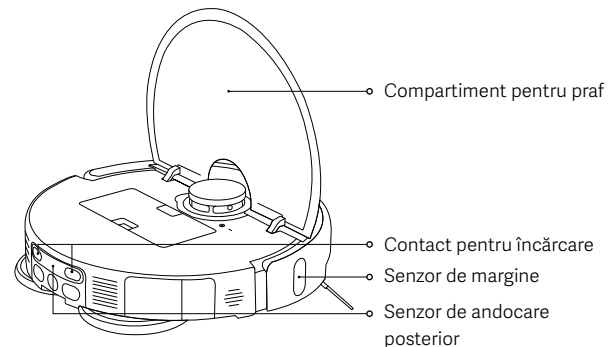
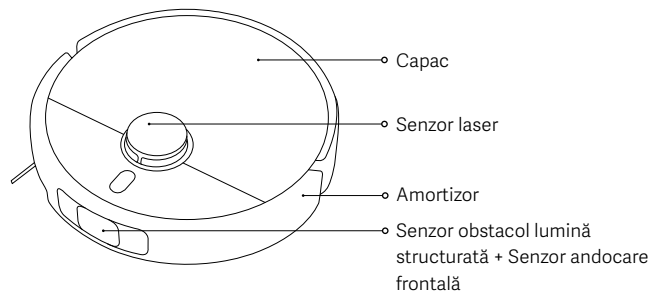

Compartiment pentru praf

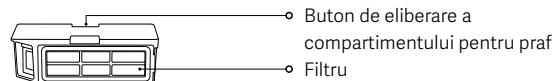

Notă: Toate modulele de curățare necesită instalare a compartimentului pentru praf. Altfel, aspiratorul robot nu poate porni.

Ansamblu lavetă de mop



Suport lavetă de mop

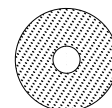

Lavetă de mop

Prezentare generală a produsului

Stație multifuncțională

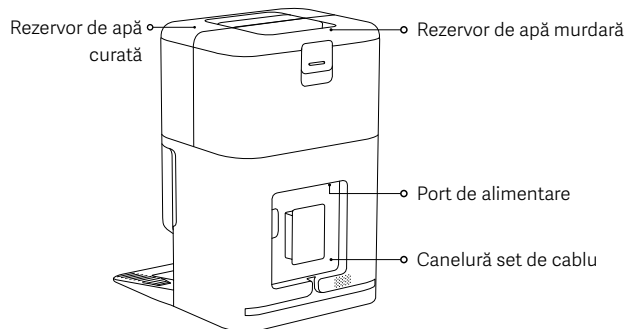
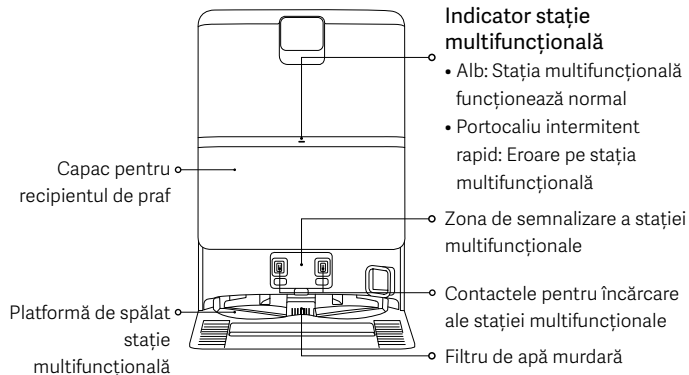

Înainte de utilizare

Îndepărtare și instalare

- Îndepărtați benzile de protecție de pe ambele laturi ale aspiratorului robot.
- Instalați peria laterală așa cum este ilustrat. Sunt instalate corespunzător atunci când auziți un „clic”.

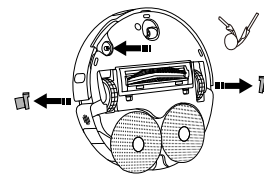

Amplasarea stației multifuncționale

- Așezați stația multifuncțională pe un perete, pe o podea plană și dură, cum ar fi o podea din lemn sau gresie. Asigurați-vă că se află într-o zonă cu semnal Wi-Fi bun, în apropierea unei prize electrice.
- Asigurați un spațiu cu o lungime, înălțime și grosime mai mare de 1,25 m, 1 m, 0,5 m, respectiv.

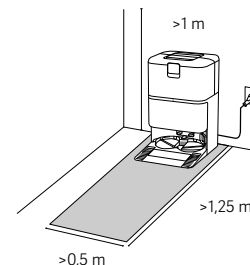

Note:

- Nu așezați stația multifuncțională într-o zonă cu lumină directă sau în care alte obiecte pot bloca zona de semnalizare, deoarece acest lucru poate împiedica abilitatea aspiratorului robot să se întoarcă la stația multifuncțională.
- Nu poziționați orice obiecte în jurul stației multifuncționale.
- Instalați rezervorul de apă curată și rezervorul de apă murdară pe poziție.

Înainte de utilizare

Conectarea la energie a stației multifuncționale și încărcarea aspiratorului robot

- Introduceți setul de cablu în portul de alimentare și conectați-l la alimentarea cu energie.
- Poziționați aspiratorul robot pe stația multifuncțională cu contactele de încărcare complet aliniate. Aspiratorul robot va emite atunci un bip.



Note:

- Aranjați setul de cablu de exces în canelura setului de cablu pentru a preveni deplasarea stației multifuncționale sau pierderea sursei de alimentare datorită tragerii unui set de cablu.
- Pentru a asigura performanța optimă a bateriei, încărcați complet bateria pentru prima dată înainte de folosire.
- Dacă aspiratorul robot nu poate porni din cauza bateriei cu nivel redus de încărcare, așezați-l direct pe stația multifuncțională pentru reîncărcare.
- Aspiratorul robot pornește automat după conectarea la stația multifuncțională, și nu poate fi oprit în timpul încărcării.
- Indicatorii atât de pe aspiratorul robot cât și de pe stația multifuncțională se vor opri simultan 10 minute după ce aspiratorul robot este complet încărcat.
- Atunci când folosiți pentru prima dată aspiratorul robot, urmați instrucțiunile din aplicație pentru crearea rapidă a unei hărți. În plus, se recomandă să urmăriți aspiratorul robot pe tot parcursul procesului pentru a vă ajuta la îndepărtarea obiectelor care ar putea afecta activitatea aspiratorului robot.
- Asigurați-vă că aspiratorul robot începe de la stația multifuncțională pentru a crea o hartă exactă.
- În cazul în care aspiratorul robot se blochează sau zgârie suprafața mobilei în unele zone, puteți seta zone restricționate din aplicație pentru a preveni intrarea aspiratorului robot în acele zone.

Cum se utilizează

Se conectează cu Aplicația Xiaomi Home

Acest produs funcționează cu aplicația Xiaomi Home. Utilizați aplicația Xiaomi Home pentru a controla dispozitivul și pentru a interacționa cu alte dispozitive inteligente pentru casă.

- Scanați codul QR pentru a descărca și a instala aplicația. Veți fi direcționat către pagina de configurare a conexiunii dacă aplicația a fost deja instalată. Sau căutați „Xiaomi Home” în magazinul de aplicații pentru a o descărca și a o instala.
- Deschideți aplicația Xiaomi Home, atingeți „+” din partea dreapta-sus, apoi urmați instrucțiunile pentru a adăuga dispozitive.



F834536A

Note:

- Sunt acceptate numai rețele Wi-Fi de 2,4 GHz.
- Este posibil ca versiunea aplicației să fi fost actualizată, urmați instrucțiunile în funcție de versiunea curentă a aplicației.
- Atunci când aspiratorul robot se conectează cu succes la aplicația Xiaomi Home, acesta se conectează cu succes la rețea. Puteți reseta rețeaua Wi-Fi pentru a-l deconecta de la rețea.

| Problemă | Soluție |
|---|--|
| Aspiratorul robot nu se poate conecta la Wi-Fi. | <ul style="list-style-type: none">• Verificați dacă parola Wi-Fi este corectă.• Aspiratorul robot nu acceptă banda de frecvență a rețelei de 5 GHz, conectați-l la o rețea de 2,4 GHz.• Este ceva în neregulă la conexiunea Wi-Fi. Resetați conexiunea Wi-Fi și descărcați cea mai recentă versiune a aplicației Xiaomi Home, apoi încercați să vă reconectați.• Asigurați-vă că aspiratorul robot este într-o zonă cu bună acoperire Wi-Fi, după care resetați Wi-Fi-ul lui și reconectați-l la rețea. |

Cum se utilizează

Resetarea conexiunii Wi-Fi

- În timp ce aspiratorul robot este pornit, apăsați și țineți apăstate butoanele (⏻) și (⏪) timp de 7 secunde până când auziți un mesaj vocal. Wi-Fi este resetat cu succes atunci când indicatorul clipește portocaliu.
- Resetarea conexiunii Wi-Fi atunci când aspiratorul robot trebuie deconectat de la rețea sau rețeaua trebuie să fie schimbată.

Restaurarea setărilor din fabrică

Utilizați un obiect cu formă de pin pentru a apăsa și menține apăsat butonul de resetare timp de 3 secunde până când este auzit un mesaj vocal. Aspiratorul robot va reveni la setările din fabrică.

Notă: În caz de orice problemă, încercați să reporniți prima dată aspiratorul robot. Dacă problema continuă după repornire, restaurați aspiratorul al setările din fabrică.

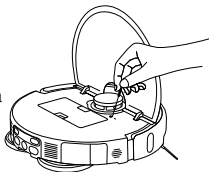

Instalarea accesoriilor pentru modul de funcționare dorit

Modul de aspirare (instalarea compartimentului pentru praf este necesară):

Deschideți capacul aspiratorului robot și instalați în siguranță compartimentul pentru praf.

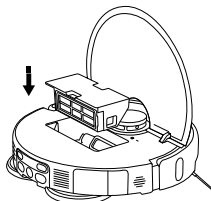

Notă: Curățați compartimentul pentru praf și filtrul în mod regulat pentru a evita reducerea performanței de aspirare.

Modul de aspirare și modul de ștergere cu mop (instalarea compartimentului pentru praf, ansamblul lavetei de mop, rezervorul de apă curată, și rezervorul de apă murdară sunt necesare):

1. Instalați laveta de mop așa cum este ilustrat până când auziți un clic.

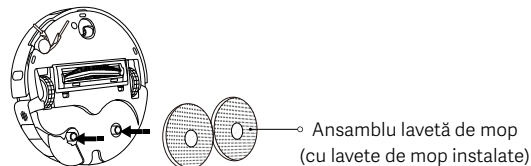

2. Umpleți rezervorul de apă curată cu apă curată până la marcajul de nivel maxim de apă. Nu adăugați agenți de curățare sau dezinfectanți în rezervorul de apă.

ATENȚIE: Adăugarea de agenți de curățare sau dezinfectanți poate afecta funcțiile produsului și poate deteriora aparatul.

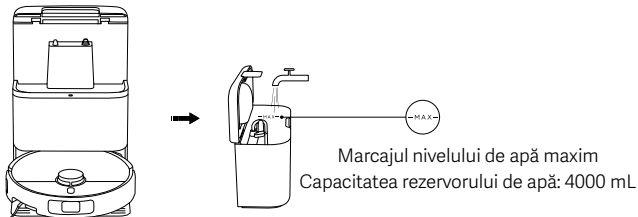

Note:

- Nu adăugați apă fierbinte în rezervorul de apă curată sau în rezervorul de apă murdară, deoarece acest lucru poate cauza deformarea acestora.
- Funcțiile aspiratorului robot au fost testate în fabrică. Drept urmare, este posibil să mai aiibă urme de apă în aspiratorul robot. Acest lucru este normal.

Cum se utilizează

Pornirea aspiratorului robot



Apăsați pe butonul  pentru a începe aspirarea și spălarea cu mopul.

Note:

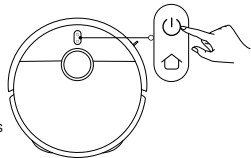
- Stabiliți pereți virtuali sau zone restricționate pentru a exclude zonele cu mocheta din sarcinile de spălare cu mopul.
- Dacă podeaua este prea umedă, curățați mai întâi apa în exces înainte de a folosi funcția de aspirare sau de spălare cu mopul.



Pornirea/Oprirea

- Țineți apăsat pe butonul  timp de trei secunde pentru a porni aspiratorul robot și indicatorul luminos se va aprinde.
- Când aspiratorul robot este în pauză și nu este la încărcat, apăsați și țineți apăsat butonul  timp de trei secunde pentru a-l opri.

Notă: Dacă aspiratorul robot se încarcă, acesta pornește automat și nu poate fi oprit.

Punerea în pauză

În timp ce aspiratorul robot funcționează, apăsați orice buton de pe aspiratorul robot pentru a-l pune pe pauză, apoi apăsați butonul  pentru a relua curățarea.

Notă: Nu ridicați și nu mutați aspiratorul robot cât timp este în pauză. În caz contrar poate avea erori de poziționare care ar putea împiedica aspiratorul robot să se întoarcă la stația multifuncțională sau se poate produce pierderea hârtii.

Mod repaus

- Aspiratorul robot va intra în modul repaus după ce a fost pus în pauză timp de 10 minute.
- În modul repaus, indicatorul aspiratorului robot se va opri. Apăsați orice buton pentru a trezi aspiratorul din modul repaus.

Note:

- Aspiratorul robot nu va intra în modul repaus atunci când este ancodat la stația multifuncțională.
- Aspiratorul robot se va opri automat după ce a fost în modul repaus timp de 6 ore.

Blocare pentru copii

Apăsați și țineți apăsat butonul  timp de 3 secunde în timpul încărcării sau pauzei pentru a activa sau a dezactiva funcția de blocare pentru copii.

Curățarea lavetei de mop

- În timpul aspirării și ștergerii cu mop, aspiratorul robot își va relua sarcinile după ce se întoarce automat la stația multifuncțională și curăță lavetele de mop.
- Aspiratorul robot va reveni automat la stația multifuncțională pentru a curăța lavetele de mop după aspirare și ștergere cu mop. Odată ce curățarea este efectuată, aspiratorul robot va usca lavetele de mop și va începe încărcarea.
- Atunci când aspiratorul robot intră în standby pe stația multifuncțională, selectați laveta de mop de curățare de pe aplicația Xiaomi Home pentru a începe curățarea lavetelor de mop. Odată ce curățarea este efectuată, stația multifuncțională va începe automat să usuce lavetele de mop și să încarce aspiratorul robot.

Notă: Curățarea lavetelor de mop nu va fi efectuată dacă oricare din următoarele condiții apar: pierderea puterii la stația multifuncțională, aspiratorul robot nu este pe stația multifuncțională, rezervor de apă curată gol, rezervor de apă murdară plin sau rezervor de apă instalat corespunzător.

Golirea prafului

Stația multifuncțională va începe golirea prafului automat odată ce aspiratorul robot revine la încărcare după efectuarea sarcinii de curățare.

Note:

- Stația multifuncțională nu va începe golirea prafului în mod automat dacă funcția este dezactivată în aplicație.
- Stația multifuncțională va efectua golirea prafului la frecvența setată în aplicație.

Reluarea curățării

Aspiratorul robot va reveni automat la stația multifuncțională pentru încărcare atunci când are baterie puțină în timpul unei sarcini de curățare, și după care va relua curățarea de unde a rămas odată ce este suficient încărcat.

Îngrijire și întreținere

Curățarea filtrului de apă murdară

- Îndepărtați filtrul de apă murdară și curățați complet de orice păr și praf de pe el.
- Reinstalarea corespunzătoare a filtrului de apă murdară după curățare.

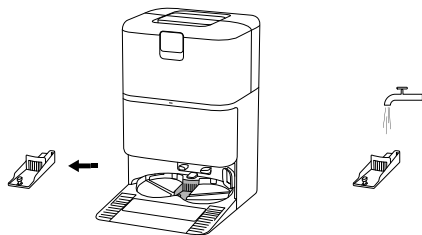

Curățarea platformei de spălat al stației multifuncționale

Activați curățarea asistată a stației multifuncționale din aplicație și urmăriți instrucțiunile pentru a efectua curățarea.

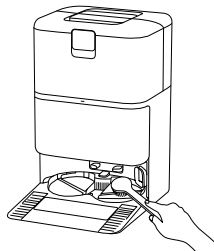

Note:

- Asigurați-vă că aspiratorul robot este pe stația multifuncțională.
- Nu înclinați stația multifuncțională în timpul utilizării zilnice sau al curățării. Dacă se adună apă în platforma de spălat al stației multifuncționale, ștergeți-o cu o cârpă.

Curățare rezervor de apă murdară

Îndepărtați și curățați rezervorul de apă murdară prompt atunci când lavetele de mop au fost curățate pentru a preveni mirosul și mucegaiul

Notă: Atât flotorul din rezervorul de apă curată, cât și bila floatoare din rezervorul de apă murdară sunt piese mobile. Evitați folosirea forței excesive pentru a preveni daunele.

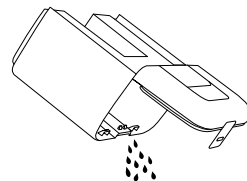

Înlocuirea pungii de unică folosință

1. Deschideți capacul pentru recipient de praf, scoateți pungă de unică folosință, și instalați corespunzător o nouă pungă de unică folosință.
2. Reinstalați capacul pentru recipient de praf pe poziție. Apăsăți ferm până când auziți un clic pentru a asigura că este corespunzător instalat.

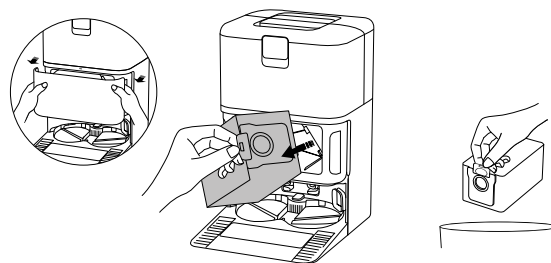

Notă: Dacă trageți în sus de mâner se etanșează sacul de unică folosință, pentru a împiedica în mod eficient ieșirea prafului și reziduurilor.

Îngrijire și întreținere

Curățarea compartimentului pentru praf și a filtrului

1. Deschideți capacul aspiratorului robot și apăsați butonul de eliberare a compartimentului pentru praf pentru a scoate compartimentul pentru praf al aspiratorului robot.

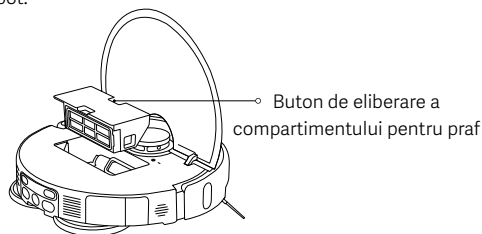

2. Scoateți filtrul așa cum este ilustrat, scoateți praful din compartimentul pentru praf, și curățați filtrul. După care, spălați compartimentul pentru praf și filtrul cu apă proaspătă dacă este necesar, și uscați-le înainte de reinstalare.

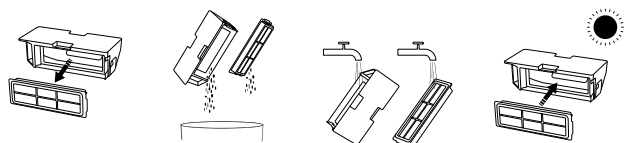

Note:

- Nu încercați să curățați filtrul cu o perie sau cu degetele.
- Nu se recomandă clătirea frecventă, în caz contrar filtrul se poate deteriora.
- Utilizați doar apă curată la curățarea compartimentului pentru praf și a filtrului. Nu utilizați detergent.

Curățarea lavetei de mop

Îndepărtați laveta de mop din suport, și spălați-o și uscați-o.

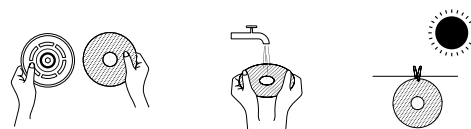

Curățați peria laterală și roata oscilantă

1. Întoarceți aspiratorul robot cu susul în jos și trageți peria laterală și roata oscilantă în sus.
2. Curățați părul sau resturile care s-ar fi putut bloca în peria laterală și roata oscilantă.
3. Reinstalați peria laterală și roata oscilantă.

Notă: Reinstalați peria laterală și roata oscilantă prompt după curățare.

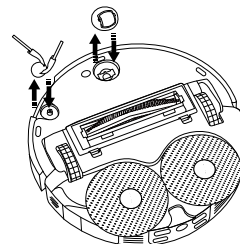

Îngrijire și întreținere

Curățarea periei

1. Întoarceți aspiratorul robot cu susul în jos și apăsați cele două cleme pentru a scoate capacul periei.
2. Scoateți peria și trageți capacul demontabil din capăt pentru a curăța mizeria.
3. Reinstalați capacul demontabil din capăt, peria, capacul periei în ordine după curățare. Capacul periei este instalat pe poziție când este auzit un „clac”.

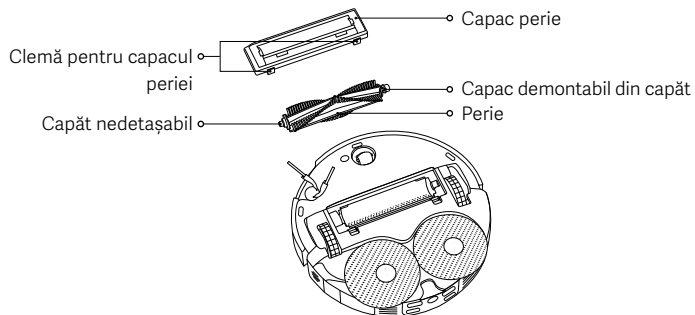

Pieptene de curățare

1. Trageți în sus pieptenele de pe cleme cu o unealtă și îndepărtați așa cum este ilustrat.
2. Curățați pieptenele și reinstalați-l după ce v-ați asigurat că este uscat.

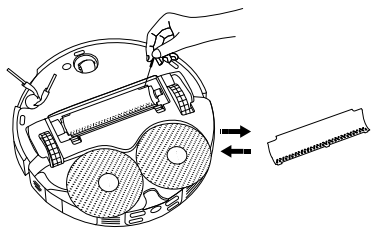

Curățarea senzorilor și a contactelor pentru încărcare

Vă rugăm curățați senzorii și contactele pentru încărcare periodic folosind o cârpă moale, uscată.

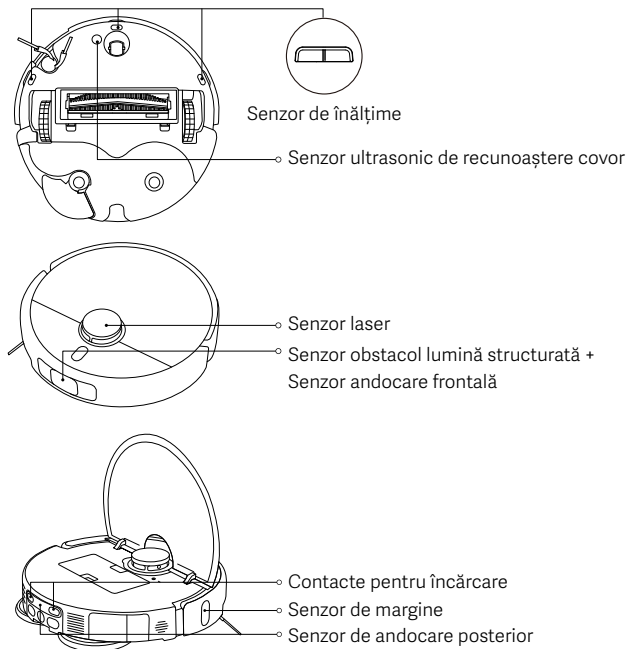

Notă: Nu folosiți detergenți, agenți de curățare cu aerosoli sau alte produse chimice pentru curățarea senzori și contacte de încărcare.

Îngrijire și întreținere

| Componente | Frecvență de întreținere | Frecvență de înlocuire |
|---|-----------------------------------|-------------------------------|
| Perie laterală | La fiecare 2 săptămâni | 3–6 luni |
| Perie | | 6–12 luni |
| Filtru | | 3–6 luni |
| Capac perie | / | 3–6 luni (sau la uzare) |
| Lavetă de mop | / | 1–3 luni (sau la uzare) |
| Punga de unică folosință | / | 2,5 luni (sau când este plin) |
| Compartiment pentru praf | Curățați în funcție de necesități | / |
| Rezervor de apă curată | La fiecare 2 săptămâni | |
| Rezervor de apă murdară | După fiecare utilizare | |
| Filtru de apă murdară | În fiecare lună | |
| Platformă de spălat stație multifuncțională | | |
| Roată oscilantă | | |
| Senzor laser | | |
| Senzor de margine | | |
| Senzor obstacol lumină structurată + Senzor andocare frontală | | |

| Componente | Frecvență de întreținere | Frecvență de înlocuire |
|--|--------------------------|------------------------|
| Senzor de înălțime | În fiecare lună | / |
| Senzor de andocare posterior | | |
| Senzor ultrasonic de recunoaștere covor | | |
| Contacte pentru încărcare | | |
| Aspirator robot | | |
| Stație multifuncțională | | |
| Contactele pentru încărcare ale stației multifuncționale | | |
| Zona de semnalizare a stației multifuncționale | | |

Note:

- Frecvența de înlocuire este doar cu titlu de referință. În cazul în care o piesă este deteriorată, aceasta trebuie înlocuită imediat pentru a asigura o curățare eficientă.
- Pentru a muta sau trimite aspiratorul robot, goliți rezervorul de apă curată și rezervorul de apă murdară pentru a evita daunele în tranzit.

Probleme uzuale

| Problemă | Cauză posibilă și soluția |
|---|---|
| Aspiratorul robot nu se poate porni, nu începe curățarea. | Nivelul bateriei este scăzut. Reîncărcați complet aspiratorul robot, apoi încercați din nou. |
| Aspiratorul robot nu poate reveni la stația multifuncțională pentru a se încălca. | Sunt prea multe obstacole în jurul stației multifuncționale. Puneți stația multifuncțională într-o zonă mai deschisă. Aspiratorul robot este prea departe de stația multifuncțională. Mutați-l mai aproape de stația multifuncțională și încercați din nou. |
| Aspiratorul robot are un comportament anormal. | Opriti aspiratorul cu mop, apoi reporniți-l. |
| Aspiratorul robot face zgomote ciudate în timpul curățării. | Este posibil să fie prins un obiect străin în perie, în peria laterală sau într-una din roțile principale. Opriti aspiratorul robot și îndepărtați orice reziduuri dacă există. |
| Aspiratorul robot nu mai curăță eficient sau lasă praf în urma sa. | Compartimentul pentru praf este plin. Curățați-l. Punga de unică folosință este plină, vă rugăm să o înlocuiți. Filtrul este blocat, curățați filtrul. Un obiect străin a fost prins în perie. Curățați peria. |
| Aspiratorul robot este offline sau nu se poate conecta la aplicația Xiaomi Home. | Semnalul Wi-Fi este slab. Asigurați-vă că aspiratorul robot și stația multifuncțională rămân într-o zonă cu semnal Wi-Fi puternic. Este ceva în neregulă la conexiunea Wi-Fi. Resetați conexiunea Wi-Fi a aspiratorului robot și descărcați cea mai recentă versiune a aplicației Xiaomi Home, apoi încercați să vă reconectați. |

| Problemă | Cauză posibilă și soluția |
|---|---|
| Aspiratorul robot nu reia curățarea. | Asigurați-vă că aspiratorul robot nu este în modul Nu deranjați, care împiedică aspiratorul robot să reia curățenia. Curățarea nu se va relua dacă aspiratorul robot nu revine la stația multifuncțională pentru a încălca cu butonul pe ea sau în aplicația Xiaomi Home, sau de mână. |
| Aspiratorul robot nu se încălca. | Asigurați-vă că există suficient spațiu deschis în jurul stației multifuncționale și contactele sale de încălcare nu conțin praf și alte reziduuri. Temperatura ambiantă este prea ridicată sau prea scăzută. Asigurați-vă că temperatura este între 0°C și 40°C după care se încălca din nou. |
| Aspiratorul robot nu efectuează curățări programate. | Asigurați-vă că aspiratorul robot este conectat la rețea, altfel nu se poate sincroniza timpul și nu poate efectua curățările programate. Asigurați-vă că aspiratorul robot nu este setat în modul DND. Modul DND împiedică aspiratorul robot să efectueze curățări programate. |
| Stația multifuncțională nu efectuează curățări lavetă de mop. | Nu este apă suficientă în rezervorul de apă curată. Umpleți-l cu apă curată și încercați din nou. Rezervorul de apă murdară este plin. Turnați apa murdară, curățați rezervorul de apă murdară, și încercați din nou. Nivelul apei din platforma de spălat este prea ridicat. Goliți la timp apa. Asigurați-vă că filtrul de apă murdară este instalat pe poziție. |

Depanare

| Afișare eroare | Cauză posibilă și soluția |
|--|---|
| Îndepărtați orice obiect străin de lângă senzorul laser. | Îndepărtați orice obiecte străine care pot bloca sau obstrucționa senzorul laser sau mutați aspiratorul robot într-o locație nouă și reactivați-l. |
| Ștergeți senzorii de înălțime, mutați aspiratorul robot în alt loc și porniți-l. | Este posibil ca o parte a aspiratorului robot să nu fie pe sol, re poziționați aspiratorul robot și reporniți-l. Sau, senzorii de înălțime pot fi murdari, să îi curățați. |
| Eroare amortizor. Verificați dacă amortizorul poate reveni corect. | Tamponul de coliziune este blocat. Apăsăți încet pentru a îndepărta obiectele străine; dacă nu sunt obiecte străine, mutați aspiratorul robot într-un loc nou și porniți-l. |
| Mutați aspiratorul robot pe o suprafață orizontală pentru a-l porni. | Aspiratorul robot a detectat că este înclinat la activare. Reporniți după ce ați poziționat dispozitivul pe o suprafață plată. |
| Vă rugăm îndepărtați orice obstacol din jurul aspiratorului robot. | Este posibil ca aspiratorul robot să fie prins sau blocat. Îndepărtați orice obstacole din jurul său. |
| Compartimentul pentru praf este dezinstalat. | Instalați compartimentul pentru praf și filtrul și asigurați-vă că sunt fixate în poziție. |
| Curățați rezervorul de apă curată neinstalat sau se detectează insuficiență apă. | Reinstalați rezervorul de apă curată și reumpleți-l cu apă proaspătă. Asigurați-vă că este instalat pe poziție. |
| Rezervorul de apă murdară este neinstalat sau plin. | Goliți și curățați rezervorul de apă murdară, după care reinstalați-l. Asigurați-vă că este instalat pe poziție. |

| Afișare eroare | Cauză posibilă și soluția |
|---|--|
| Punga de unică folosință nu este instalată. | Reinstalați punga de unică folosință, și asigurați-vă că este instalată corespunzător. |
| Nivelul apei din platforma de spălat a stației multifuncționale este prea ridicat Goliți la timp apa. | Verificați și curățați platforma de spălat a stației multifuncționale. |
| Nu s-a putut întoarce la încărcare. Poziționați manual aspiratorul robot pe stația multifuncțională. | Aspiratorul robot nu poate simți poziția multifuncționale. Puneți aspiratorul robot înapoi pe stația multifuncțională pentru încărcare. |
| Nivelul bateriei este prea scăzut. Reîncărcați. | Aspiratorul robot nu poate porni în mod normal din cauza bateriei descărcate. Puneți aspiratorul robot înapoi pe stația multifuncțională pentru încărcare. |

Specificații

Aspirator robot

| | |
|--|--|
| Nume | Aspirator robot |
| Model | OV42GL |
| Dimensiuni articol | 355 × 353,5 × 93 mm |
| Greutate netă | 3,9 kg |
| Greutate netă (cu accesorii) | 10,6 kg |
| Putere evaluată | 55 W |
| Tensiune evaluată | 14,4 V ~ |
| Tensiune de încărcare | 20 V ~ |
| Timp de încărcare | ≤ 6 h |
| Baterie litiu-ion | 4800 mAh (capacitate evaluată) 5200 mAh (capacitate nominală) |
| Frecvență de operare | 2400–2483,5 MHz |
| Putere maximă la ieșire | < 20 dBm |
| Conectivitate wireless | Wi-Fi IEEE 802.11 b/g/n 2,4 GHz Bluetooth 5.0 |
| Consum de energie | Mod standby: ≤ 0,5 W Mod standby în rețea: ≤ 2,0 W |
| Interval pentru introducerea condiției | Mod standby: ≤ 20 min Mod standby în rețea: ≤ 20 min |

În condiții normale de utilizare, acest echipament trebuie așezat cu o distanță de cel puțin 20 cm între antenă și corpul utilizatorului.

Stație multifuncțională

| | |
|--|-----------------------|
| Model | OV42-JZGL |
| Intrare evaluată | 220–240 V ~ 50/60 Hz |
| Ieșire evaluată | 20 V ~ 1 A |
| Putere (încărcare + uscarea la aer) | 86 W |
| Putere (curățare) | 15 W |
| Putere (în timpul golirii prafului) | 440 W |
| Dimensiuni articol | 320 × 411 × 495 mm |
| Consum de energie | Mod standby: ≤ 0,5 W |
| Interval pentru introducerea condiției | Mod standby: ≤ 20 min |

Informații de conformitate cu reglementările

Declarație de conformitate UE



Prin prezenta, Xiaomi Communications Co., Ltd. declară că echipamentul radio tip OV42GL este conform cu Directiva 2014/53/UE. Textul complet al declarației de conformitate UE este disponibil la următoarea adresă internet: <https://www.mi.com/global/service/support/declaration.html>

Informații privind reciclarea și eliminarea DEEE



Toate produsele care poartă acest simbol reprezintă deșeuri de echipamente electrice și electronice (DEEE, conform Directivei 2012/19/UE), care nu trebuie amestecate cu deșeuri menajere nesortate. În schimb, trebuie să protejați sănătatea umană și mediul înconjurător prin predarea deșeurilor de echipamente la un punct de colectare desemnat pentru reciclarea deșeurilor de echipamente electrice și electronice, autorizat de către autoritățile guvernamentale sau locale. Casarea și reciclarea corecte contribuie la evitarea potențialelor consecințe negative asupra mediului înconjurător și a sănătății umane. Contactați instalatorul sau autoritățile locale pentru mai multe informații despre localizarea punctelor de colectare, precum și despre clauzele și condițiile acestora.

NOTIFICARE PRIVIND GARANȚIA

ACEASTĂ GARANȚIE VĂ ACORDĂ ANUMITE DREPTURI, DAR ESTE POSIBIL SĂ AVEȚI ȘI ALTE DREPTURI, CONFORM LEGILOR DIN ȚARA, PROVINCIA SAU STATUL DVS. ÎNTR-ADEVĂR, ÎN UNELE ȚĂRI, PROVINCII SAU STATE, LEGEA PRIVIND PROTECȚIA CONSUMATORULUI ESTE POSIBIL SĂ IMPUNĂ O PERIOADĂ MINIMĂ DE GARANȚIE. CU EXCEPȚIA CAZURILOR ÎN CARE LEGISLAȚIA PERMITE, XIAOMI NU EXCLUDE, NU LIMITEAZĂ ȘI NU SUSPENDĂ NICIUN DREPT PE CARE ESTE POSIBIL SĂ-L AVEȚI. PENTRU A ÎNȚELEGE COMPLET DREPTURILE PE CARE LE AVEȚI, VĂ INVITĂM SĂ CONSULTAȚI LEGISLAȚIA DIN ȚARA PROVINCIA SAU STATUL DVS.

1. GARANȚIE LIMITATĂ PENTRU PRODUS

XIAOMI garantează că Produsele nu au defecte materiale și de manoperă în condiții de utilizare normale și când sunt utilizate în conformitate cu manualul Produsului respectiv, în timpul Perioadei de garanție.

Durata și condițiile care privesc respectivele garanții sunt prevăzute în legislația locală aferentă. Pentru mai multe informații despre avantajele legate de garanție pentru consumatori, consultați site-ul web oficial al Xiaomi <https://www.mi.com/global/support/warranty>.

Xiaomi garantează cumpărătorului original că Produsul său Xiaomi nu prezintă defecte materiale sau de manoperă în condițiile unei utilizări normale în perioada menționată mai sus.

Xiaomi nu garantează că funcționarea Produsului va fi fără întreruperi sau erori. Xiaomi nu deține responsabilitatea pentru daunele cauzate de nerespectarea instrucțiunilor aferente utilizării Produsului.

2. REMEDII

Dacă se descoperă un defect hardware și o solicitare validă este primită de Xiaomi pe parcursul Perioadei de garanție, Xiaomi fie (1) va repara gratuit produsul, fie (2) va înlocui produsul, fie (3) va restitui suma achitată pentru Produs, mai puțin eventualele costuri de transport.

3. CUM SĂ OBTINEȚI SERVICE ÎN PERIOADA DE GARANȚIE

Pentru a obține servicii de garanție, trebuie să livrați Produsul în ambalajul original

NOTIFICARE PRIVIND GARANȚIA

sau într-un ambalaj echivalent, oferind un nivel de protecție egal Produsului, la adresa specificată de Xiaomi. Cu excepția situațiilor interzise de legislația aplicabilă, Xiaomi vă poate solicita să prezentați probe sau dovada de cumpărare și/sau să respectați cerințele de înregistrare înainte de a primi serviciul de garanție.

4. EXCLUDERI ȘI LIMITĂRI

Cu excepția cazurilor în care Xiaomi stipulează altminteri, această Garanție limitată se aplică numai Produsului fabricat de către sau pentru Xiaomi și care poate fi identificat prin mărcile comerciale, denumirea comercială sau prin sigla „Xiaomi” sau „Mi”.

Garanția limitată nu se aplică în cazurile de (a) deteriorări rezultate din dezastruri naturale sau forță divină, de exemplu: fulgere, tornade, inundații, incendii, cutremure sau alte cauze externe; (b) neglijență; (c) utilizare comercială; (d) alterări sau modificări la orice componentă a Produsului; (e) defecțiuni provocate de utilizarea împreună cu produse ce nu aparțin Xiaomi; (f) defecțiuni cauzate de accident, abuz sau utilizare incorectă; (g) defecțiuni cauzate de operarea Produsului în afara scenariilor de utilizare permise sau intenționate, descrise de către Xiaomi, sau la tensiuni sau cu surse de alimentare incorecte sau (h) defecțiuni cauzate de operațiuni de service (inclusiv upgrade-uri și extensii) realizate de alte persoane decât reprezentanții ai Xiaomi.

Copierea de rezervă a tuturor datelor, produselor software sau a altor materiale pe care este posibil să le fi stocat sau păstrat pe produs este responsabilitatea dvs. Este foarte posibil ca datele, software-ul sau alte materiale din echipament să se piardă sau să fie reformatate în cursul procedurilor de service, iar Xiaomi nu este responsabilă pentru deteriorarea sau pierderea lor.

Niciun distribuitor, agent sau angajat Xiaomi nu este autorizat să efectueze nicio modificare, extensie sau adăugire la această Garanție limitată. Dacă orice condiție din acest document este considerată ilegală sau neaplicabilă, legalitatea sau aplicabilitatea celorlalte condiții nu va fi afectată sau modificată.

Cu excepția cazurilor în care legislația interzice sau Xiaomi a promis altminteri, serviciile post-vânzări vor fi limitate la țara sau regiunea în care s-a efectuat achiziția inițială.

Produsele care nu au fost importate și/sau nu au fost produse de Xiaomi cu

respectarea legislației și/sau care nu au fost achiziționate legal de la Xiaomi sau de la un distribuitor oficial al Xiaomi nu sunt acoperite de aceste garanții. Conform legislației în vigoare, este posibil să beneficiați de garanții de la distribuitorul neoficial care v-a vândut produsul. Prin urmare, Xiaomi vă invită să contactați distribuitorul de la care ați achiziționat produsul. Prezențele garanții nu se aplică în Hong Kong și în Taiwan.

5. GARANȚII IMPLICITE

Cu excepția situațiilor în care acest lucru este interzis de legislația în vigoare, toate garanțiile implicite (inclusiv garanțiile legate de mercantabilitate și adecvarea pentru un anumit scop) vor avea o durată limitată, cel mult egală cu durata maximă a acestei garanții limitate. Unele jurisdicții nu permit limitări pentru durata unei garanții implicite, astfel că limitarea de mai sus nu se va aplica în aceste cazuri.

6. LIMITAREA DAUNELOR

Cu excepția situațiilor în care acest lucru este interzis de legislația în vigoare, Xiaomi nu este răspunzătoare pentru niciun fel de daună cauzată de accidente, indirectă, specială sau prin consecuție, inclusiv, fără a se limita la, daune rezultate din încălcarea garanției exprese sau implicite, chiar și când Xiaomi a fost informată de posibilitatea apariției unor astfel de daune. Unele jurisdicții nu permit excluderea sau limitarea daunelor speciale, indirecte sau prin consecuție, astfel că este posibil ca limitarea sau excluderea de mai sus să nu se aplice în cazul dvs.

7. CONTACTE XIAOMI

Pentru clienți, vizitați site-ul web: <https://www.mi.com/global/support/warranty>
Persoana de contact pentru activități de service post-vânzări poate fi orice persoană din rețeaua de service autorizat a Xiaomi, distribuitori autorizați ai Xiaomi sau distribuitorul final care v-a vândut produsele. Dacă aveți nelămuriri, contactați persoana relevantă, așa cum este ea identificată de către Xiaomi.

Säkerhetsinstruktioner

Läs igenom användarmanualen noggrant innan användning och bevara den för framtida användning.

Denna produkt är endast avsedd för golvrengöring i hemmiljö. Använd den inte utomhus, på ytor som inte är golv eller i kommersiella eller industriella miljöer.

Användningsrestriktioner

- Den här apparaten kan användas av barn som är åtta år eller äldre och personer med fysiska, sensoriska eller mentala funktionsnedsättningar eller bristande erfarenhet och kunskap, om de är under tillsyn eller har fått instruktioner om hur apparaten ska användas på ett säkert sätt och är införstådda med riskerna. Barn får inte leka med apparaten. Rengöring och användarunderhåll får inte utföras av barn utan tillsyn.
- Den här enheten är inte avsedd för användning av personer (däribland barn) med fysiska, sensoriska eller mentala funktionsnedsättningar, eller med bristande erfarenhet och kunskap, såvida de inte övervakas eller har fått instruktioner om hur enheten ska användas av en person som ansvarar för deras säkerhet.
- Barn bör övervakas för att säkerställa att de inte leker med apparaten.
- Apparaten innehåller batterier som endast får bytas av experter.
- Om sladduppsättningen är skadad måste den bytas ut mot en speciell sladduppsättning som finns tillgänglig från tillverkaren eller dess serviceverkstad.
- Om skada uppstår på laddaren eller batteriet måste de bytas ut mot en original komponent från tillverkaren eller eftermarknads serviceavdelning.
- Fara kan uppstå om apparaten kör över nätsladden.
- Håll håret, löst sittande kläder, fingrar och alla delar av kroppen borta från öppningar och rörliga delar.
- Använd inte robotdammsugaren för att rengöra brinnande ämnen.
- Placera inte barn, husdjur eller föremål ovanpå robotdammsugaren, oavsett om den är stillastående eller rör sig.
- Använd inte robotdammsugaren på en plats upphöjd över marken, som ett loft, öppen balkong eller ovanpå möbler såvida det inte finns ett skyddsräcke.
- Använd inte robotdammsugaren i en omgivande temperatur över 40 °C eller under 0 °C eller på ett golv med vätskor eller klabbiga ämnen.
- Ta upp kablar från golvet innan du använder robotdammsugaren för att förhindra att den drar runt dem under rengöringen.
- Ta upp ömtåliga eller lösa föremål från golvet, exempelvis vaser eller plastpåsar, för att inte robotdammsugaren ska hindras eller köra på dem och orsaka skada.
- Använd inte moppningsläget på mattor. Ställ in virtuella väggar eller begränsade områden för att utesluta mattor för moppningsuppgifter.
- Låt inte robotdammsugaren dammsuga upp hårda eller vassa föremål som byggmaterial, glas eller spikar.
- Stäng av och koppla från nätadaptern innan du rengör och underhåller robotdammsugaren och flerk Funktionsstationen.
- Placera inte robotdammsugaren upp och ner. Laserradarhuset bör aldrig vidröra marken.
- Lyft inte robotdammsugaren i laserradarns lucka.
- Se till att robotdammsugaren är avstängd när den transporteras och att den om möjligt förvaras i originalförpackningen.
- Torka inte av robotdammsugaren och flerk Funktionsstationen med en våt trasa och skölj inte av dem med vätska. Efter rengöring av tvättbara delar, torka dem tillräckligt innan du installerar dem för användning.
- När flerk Funktionsstationen rengör moppdynorna, dra inte ut robotdammsugaren ur flerk Funktionsstationen för att undvika att orsaka skada.

- Använd produkten enbart i enlighet med anvisningarna i användarmanualen. Användare är ansvariga för förlust eller skada som uppstår på grund av felaktig användning av denna produkt.
- FÖRSIKTIGHET: För att undvika en fara på grund av oavsiktlig återställning av den termiska brytaren, får denna apparat inte försörjas via en extern omkopplingsenhet, såsom en timer, eller vara ansluten till en krets som regelbundet slås på och av av elverket.
- När röstmeddelandet "Nätverksanslutet lyckades" hörs har enheten en lyckad anslutning till nätverket och har lagrat Wi-Fi-SSID och lösenord. Informationen kommer att användas för nätverksrelaterade tjänster, och behandlingen av personuppgifter bör ske enligt Integritetspolicyn.
- För en detaljerad e-manual, gå till www.mi.com/global/support/user-guide

Batterier och laddning

- Använd inte batterier, sladdupsättning eller flerk Funktionsstationer från någon tredje part. Robotdammsugaren kan endast användas med flerk Funktionsstation av modellen OV42-JZGL.
- Apparaten innehåller batterier som endast får bytas av experter.
- Montera inte ner, reparera inte och modifiera inte batteriet eller flerk Funktionsstationen på egen hand.
- Använd inte våt trasa eller våta händer för att torka eller rengöra flerk Funktionsstationens laddningskontakter.
- Placera inte flerk Funktionsstationen nära en värmekälla, exempelvis ett element.
- Kasta inte gamla batterier på ett felaktigt sätt. Batterier som inte längre behövs ska kasseras på återvinningsanläggning.
- Om robotdammsugaren inte kommer att användas under en längre tid ska du ladda den helt, därefter stänga av den och förvara den på en sval, torr plats. Ladda robotdammsugaren minst en gång var tredje månad för att undvika att batteriet laddas ur för mycket.
- Utsätt inte apparaten eller batteriet för höga temperaturer.
- Ladda aldrig icke-uppladdningsbara batterier.
- Ingen åtgärd behövs från användare för att växla strömförsörjningsfrekvensen mellan 50 Hz och 60 Hz och produkten kan anpassa sig själv till både 50 Hz och 60 Hz.
- Var uppmärksam på risken för att polerna på den batteridrivna apparaten eller batteriet kortsluts av metallföremål.
- Skada inte batteriet när du tar ur det för att undvika kortslutning eller vätskeläckage. Om batteriet läcker måste du vara noga med att vätskan inte hamnar på huden eller kläderna, och torka bort den direkt med en torr trasa. Skicka sedan batteriet till en lämplig återvinningsanläggning eller angiven kundservice för att kassera det på rätt sätt.

Lasersäkerhetsinformation

Lasersensorn i denna produkt uppfyller IEC 60825-1:2014- och EN 60825-1:2014/A11:2021-standarden för klass 1-laserprodukter. Undvik direkt ögonkontakt med den under användning.

KLASS 1-LASERPRODUKT

KONSUMENTLASERPRODUKT

EN 50689:2021

Miljöinformation

- De inbyggda litiumjonbatterierna i den här robotdammsugaren innehåller kemikalier som kan förorena miljön.

- Innan du kasserar den här produkten ska du be en fackman ta bort batterierna och sedan lämna dem till en lämplig återvinningsanläggning.
- Batteriet måste tas ur apparaten innan den kastas.
- Apparaten måste kopplas ifrån strömkällan när batteriet ska tas ur.
- Batteriet ska kasseras på ett säkert sätt.

Steg för att ta ur batterierna

Informationen gäller endast vid kassering av denna produkt och är inte en del av den vanliga bruksanvisningen.

1. Ha inte robotdammsugaren i närheten av flerk Funktionsstationen, och kör den tills batterinivån är för låg för att fortsätta städningen.
2. Stäng av robotdammsugaren.
3. Ta bort robotdammsugarens undersida.
4. Tryck ner klämmorna och dra ut batterikontakterna för att ta ut batterierna.

FÖRSIKTIGHET:

- Se till att batteriet är urladdat och att robotdammsugaren är långt borta från flerk Funktionsstationen innan du tar bort batteriet.
- Ta bort hela batteripaketet tillsammans och se till att inte skada det yttre höljet på batteripaketet för att förhindra kortslutning eller läckage av skadliga ämnen.
- Om du kommer i fysisk kontakt med något ämne som kan läcka ut ur batterierna, skölj kontaktområdet med mycket vatten och uppsök omedelbart läkare.



Endast för inomhusbruk.



Läs instruktionerna före användning.

Produktöversikt

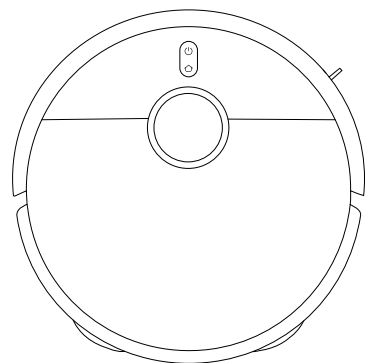

Robotdammsugare

Anteckning: Illustrationerna av produkten, tillbehören och användargränssnittet i användarmanualen är endast avsedda som referens. Den faktiska produkten och dess funktioner kan variera på grund av produktförbättringar.

Förinstallerad på robotdammsugaren

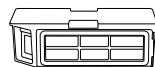

Dammfack



Filter
(förinstallerat på
dammfacket)



Borste

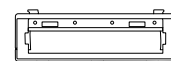

Borstskydd



Hållare till moppdyna × 2
(med förinstallerad
moppdyna × 2)

Andra tillbehör



Sidoborste

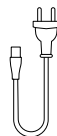

Sladdupsättning



Bildguide



Användarmanual



Garantimeddelande



Snabbstartsguide

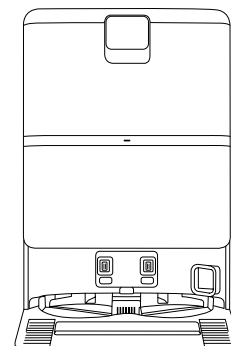

Flerfunktionsstation
(med förinstallerad renvattentank,
smutsvattentank, engångspåse och
smutsvattenfilter)

Produktöversikt

Robotdammsugare

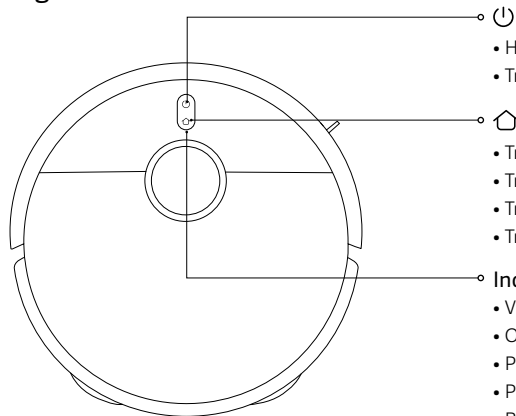

- Håll intryckt i tre sekunder för att slå på eller stänga av
- Tryck för att starta eller pausa städning
- Tryck för att pausa när den körs
- Tryck för att starta dockningen när den är pausad
- Tryck för att stoppa dockningen när den återgår till stationen
- Tryck in och håll i tre sekunder för att aktivera eller inaktivera barnlåset

Indikator

- Vit: Fungerar normalt
- Orange: Nätverket frånkopplat
- Pulserande vitt ljus: Laddning (medium/hög batterinivå)
- Pulserande orange: Laddning (låg batterinivå)
- Blinkande vitt: Dockning/uppdatering av firmware/återställer fabriksinställningar
- Blinkande orange: Fel på robotdammsugaren

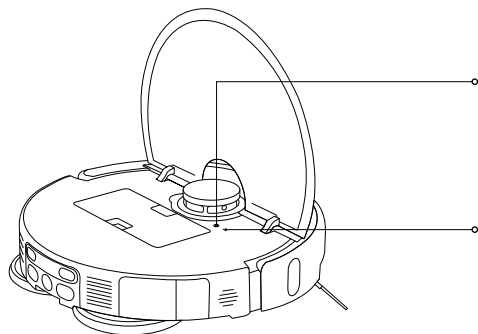

Återställningsknapp

- Tryck på och håll in återställningsknappen i tre sekunder med ett nålformat föremål för att återställa robotdammsugaren till fabriksinställningarna

Wifi-indikator

- Orange: Nätverket frånkopplat
- Blå: Nätverk anslutet
- Blinkande orange: Väntar på nätverksanslutning/wifi-återställning lyckades
- Blinkande blått: Ansluter till nätverk/uppdaterar firmware

Produktöversikt

Robotdammsugare

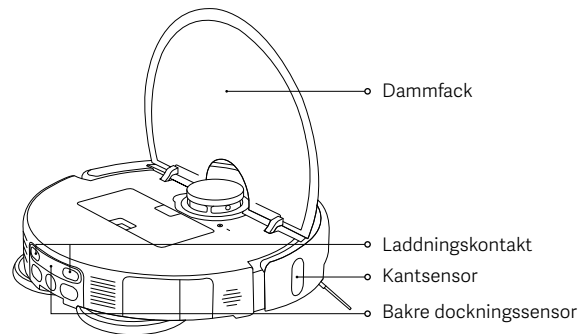
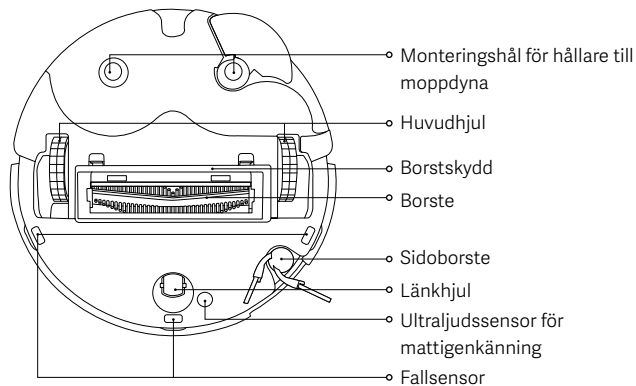
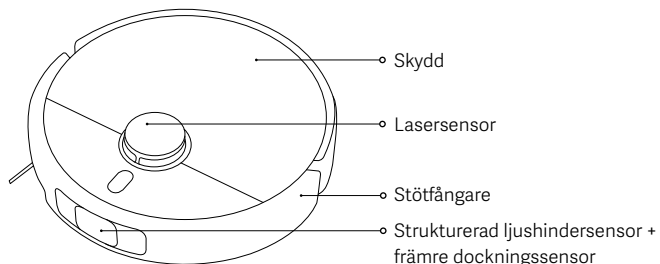

Dammfack

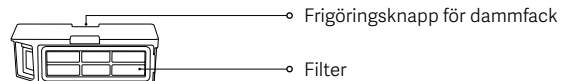

Anmärkning: Alla rengöringslägen kräver installation av dammfacket. Annars kan inte robotdammsugaren starta.

Moppdyneenhet

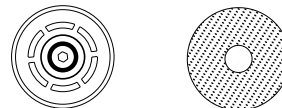

Produktöversikt

Flerfunktionsstation

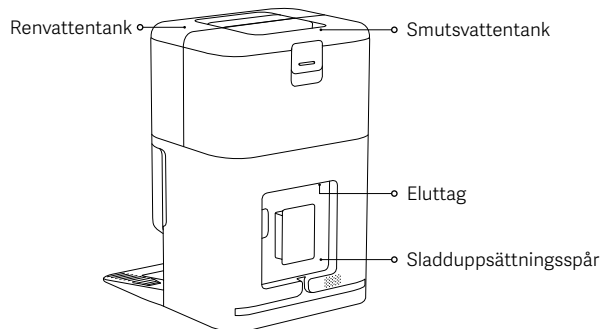
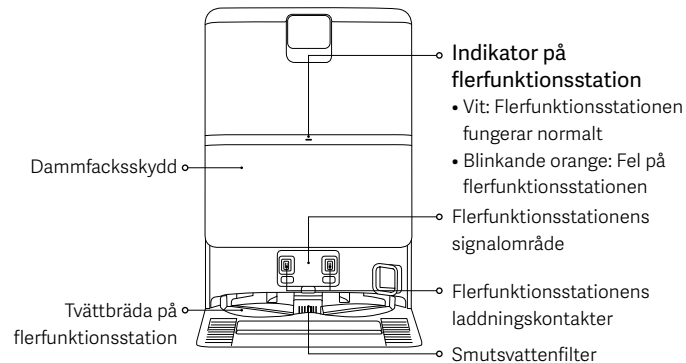

Innan användning

Borttagning och installation

- Ta bort skyddsremsorna på båda sidor av robotdammsugaren.
- Montera sidoborsten enligt bilden. De är korrekt installerade när ett "klick" hörs.

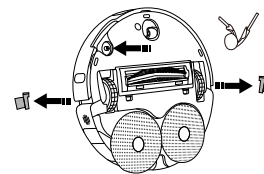

Placera flerfunktionsstationen

- Placera flerfunktionsstationen mot en vägg på ett plant och hårt golv, till exempel trä eller klinker. Se till att den är i ett område med bra wifi-signal nära ett eluttag.
- Se till att det finns ett utrymme som har en längd, höjd och bredd större än 1,25 m, 1 m respektive 0,5 m

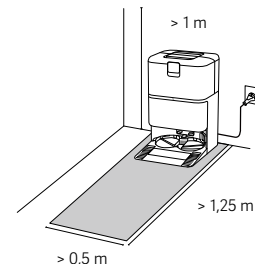

Anteckningar:

- Placera inte flerfunktionsstationen i direkt solljus eller där andra föremål kan blockera signalområdet, eftersom det kan försämrare robotdammsugarens förmåga att återvända till flerfunktionsstationen.
- Placera inga föremål runt flerfunktionsstationen.
- Montera renvattentanken och smutsvattentanken på plats.

Innan användning

Ansluta ström till flerfunktionsstationen och ladda robotdammsugaren

- Sätt i sladdupsättningen i eluttaget och anslut den till en strömkälla.
- Placera robotdammsugaren på flerfunktionsstationen med laddningskontaktarna helt i linje. Robotdammsugaren kommer sedan att avge ett pip.



Anteckningar:

- Placera överflödig sladdupsättning i sladdupsättningspåret för att förhindra att flerfunktionsstationen förskjuts eller får strömavbrott på grund av att sladdupsättningen släpar.
- För att säkerställa batteriets optimala prestanda, ladda batteriet helt första gången före användning.
- Om robotdammsugaren inte kan startas på grund av låg batterinivå, placera den direkt på flerfunktionsstationen för att ladda den.
- Robotdammsugaren slås på automatiskt efter anslutning till flerfunktionsstationen och kan inte stängas av under laddning.
- Indikatorena på både robotdammsugaren och flerfunktionsstationen slocknar samtidigt 10 minuter efter att robotdammsugaren är fulladdad.
- När du använder robotdammsugaren för första gången, följ anvisningarna i appen för att snabbt skapa en karta. Vi rekommenderar att du följer robotdammsugaren under hela processen och rensar bort föremål som kan påverka robotdammsugarens funktion.
- Försäkra dig om att robotdammsugaren startar från flerfunktionsstationen för att skapa en korrekt karta.
- Om robotdammsugaren kan fastna eller repa ytan på möblerna i vissa områden kan du ställa in begränsade områden i appen för att förhindra att robotdammsugaren kommer in i dessa områden.

Hur du använder

Ansluta med Xiaomi Home-appen

Denna produkt fungerar med Xiaomi Home-appen. Använd Xiaomi Home-appen för att styra din enhet och interagera med andra smarta hemeenheter.

- Skanna QR-koden för att ladda ned och installera appen. Du kommer att skickas till anslutningens inställningssida om appen redan finns installerad. Eller sök efter "Xiaomi Home" i app store för att ladda ned och installera den.
- Öppna Xiaomi Home-appen, tryck på "+" i det övre högre hörnet och följ sedan anvisningarna för att lägga till din enhet.



F834536A



Anteckningar:

- Endast 2,4 GHz wifi-nätverk stöds.
- Versionen av appen kan ha uppdaterats. Följ instruktionerna baserat på den aktuella app-versionen.
- När robotdammsugaren ansluter till Xiaomi Home-appen ansluter den till nätverket. Du måste återställa wifi för att koppla bort den från nätverket.

| Problem | Lösning |
|--|---|
| Robotdammsugaren kan inte ansluta till wifi. | <ul style="list-style-type: none">• Kontrollera om wifi-lösenordet är korrekt.• Robotdammsugaren stöder inte 5 GHz-nätverkets frekvensband, anslut den till ett 2,4 GHz-nätverk.• Det är något fel med wifi-anslutningen. Återställ wifi och ladda ner den senaste versionen av Xiaomi Home-appen, försök sedan ansluta igen.• Se till att robotdammsugaren är i ett område med bra wifi-täckning, återställ sedan dess wifi och anslut den till nätverket igen. |

Hur du använder

Återställa wifi

- Medan robotdammsugaren är på, tryck och håll ner knapparna  och  i 7 sekunder tills ett röstmeddelande hörs. Wi-Fi-nätverket har återställts när indikatorn blinkar orange.
- Återställ wifi-anslutningen när robotdammsugaren behöver kopplas bort från nätverket eller nätverket behöver ändras.

Återställa fabriksinställningar

Använd ett nålformat föremål för att trycka och hålla ned återställningsknappen i tre sekunder tills ett röstmeddelande hörs. Robotdammsugaren kommer att återställas till fabriksinställningarna.

Anteckning: I händelse av problem, försök först att starta om robotdammsugaren. Om problemet kvarstår efter omstarten återställer du dammsugaren till fabriksinställningarna.

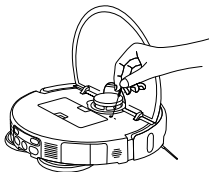

Installera tillbehör för önskat läge

Dammsugningsläge (det är ett måste att installera dammfacket):

Öppna robotdammsugarens skydd och montera dammfacket ordentligt.

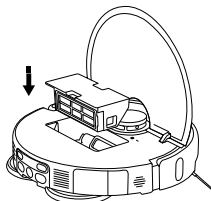

Anteckning: Rengör dammfacket och filtret regelbundet för att undvika att dammsugningsprestandan försämras.

Dammsugning och moppningsläge (installation av dammfack, moppdyneenhet, renvattentank och smutsvattentank krävs):

1. Montera moppdynan enligt bilden tills du hör ett klick.

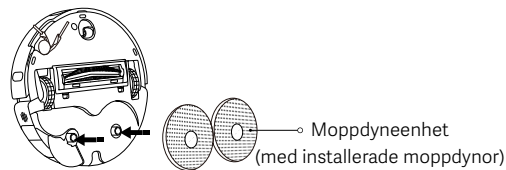

2. Fyll renvattentanken med rent vatten upp till märket för maximal vattennivå. Tillsätt inte något rengöringsmedel eller desinfektionsmedel i vattentanken.

FÖRSIKTIGHET: Tillsats av rengöringsmedel eller desinfektionsmedel kan påverka produktens funktioner och skada maskinen.

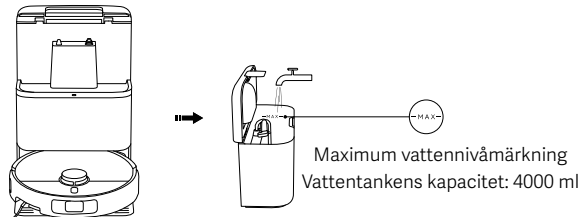

Anteckningar:

- Tillsätt inte hett vatten i renvattentanken eller smutsvattentanken, eftersom det kan orsaka att tankarna deformeras.
- Funktionerna på robotdammsugaren testas på fabriken varför det kan finnas fukt efter det i robotdammsugaren. Detta är normalt.

Hur du använder

Starta robotdammsugaren



Tryck på knappen  för att starta dammsugning och moppning.

Anteckningar:

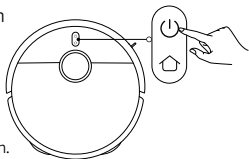
- Ställ in virtuella väggar eller begränsade områden för att utesluta mattor för moppningsuppgifter.
- Om golvet är för blött, torka bort det överflödiga vattnet först innan du använder dammsugnings- eller moppningsfunktionen.



Slå på/av

- Tryck och håll ned knappen  i tre sekunder för att slå på robotdammsugaren, och indikatorlampan tänds.
- När robotdammsugaren är pausad och inte laddas håller du knappen  intryckt i tre sekunder för att stänga av den.

Anteckning: När robotdammsugaren laddas kommer den att slås på automatiskt och kan inte stängas av.

Pausa

När robotdammsugaren är i drift kan du trycka på valfri knapp på robotdammsugaren för att pausa den. Tryck sedan på knappen  för att återuppta rengöringen.

Anteckning: Lyft eller flytta inte robotdammsugaren när den är pausad. I annat fall kan det uppstå navigeringsfel som kan hindra robotdammsugaren från att återgå till flerfunktionsstationen eller orsaka förlust av kartdata.

Viloläge

- Robotdammsugaren kommer att gå in i viloläge efter att ha varit pausad i 10 minuter.
- I viloläge kommer robotdammsugarens indikator att stängs av. Tryck på valfri knapp för att väcka dammsugaren från viloläge.

Anteckningar:

- Robotdammsugaren kommer inte att gå in i viloläge när den är dockad på flerfunktionsstationen.
- Robotdammsugaren kommer automatiskt att stängas av efter att ha varit i viloläge i 6 timmar.

Barnlås

Tryck in och håll knappen  i tre sekunder under laddning eller paus för att aktivera eller inaktivera barnlåsfunktionen.

Rengöra moppdynan

- Under dammsugning och moppning återupptar robotdammsugaren sin uppgift efter att den automatiskt återvänt till flerfunktionsstationen för att rengöra moppdynorna.
- Robotdammsugaren återgår automatiskt till flerfunktionsstationen för att rengöra moppdynorna efter dammsugning och moppning. När rengöringen är klar torkar robotdammsugaren moppdynorna och börjar laddas.
- När robotdammsugaren går in i vänteläge på flerfunktionsstationen, välj Rengöring av moppdyna i Xiaomi Home-appen för att börja rengöra moppdynorna. När rengöringen är klar börjar flerfunktionsstationen automatiskt torka moppdynorna och ladda robotdammsugaren.

Anteckning: Rengöring av moppdynor utförs inte om något av följande inträffar: strömvabrott till flerfunktionsstationen, robotdammsugaren är avstängd från flerfunktionsstationen, renavtangenten är tom, smutsavtangenten är full eller vattentanken är inte korrekt installerad.

Dammtömning

Flerfunktionsstationen startar automatisk dammtömning när robotdammsugaren återgår till laddning efter att ha slutfört en städningssuppgift.

Anteckningar:

- Flerfunktionsstationen utför inte automatisk dammtömning om den här funktionen är inaktiverad i appen.
- Flerfunktionsstationen kommer att utföra dammtömning med den frekvens som ställs in i appen.

Återuppta städningen

Robotdammsugaren återgår automatiskt till flerfunktionsstationen för att laddas när batteriet får låg laddning under en städningssuppgift och återupptar sedan städningen där den slutade när den är tillräckligt laddad.

Skötsel och underhåll

Rengöring av smutsvattenfilter

- Ta bort smutsvattenfiltret och ta noggrant bort hår och smuts.
- Sätt tillbaka smutsvattenfiltret ordentligt efter rengöring.

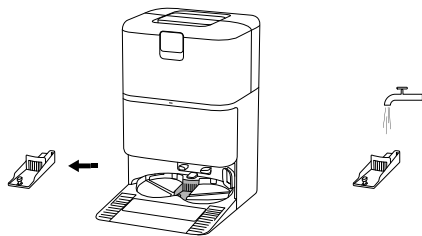

Rengöring av flerfunktionsstationen tvättbräda

Aktivera flerfunktionsstationens assisterad rengöring i appen och följ instruktionerna för att slutföra rengöringen.

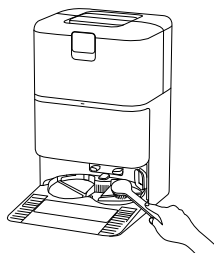

Anteckningar:

- Se till att robotdamsugaren är på flerfunktionsstationen.
- Luta inte flerfunktionsstationen under daglig användning eller rengöring. Om det samlas vatten i flerfunktionsstationens tvättbräda torkar du upp det med en trasa.

Rengöring av smutsvattentanken

Ta bort och rengör smutsvattentanken omedelbart efter att moppdynorna har rengjorts för att förhindra lukt och mögel.

Anteckning: Både flottören i renvattentanken och den flytande bollen i smutsvattentanken är rörliga delar. Undvik att använda överdriven kraft för att förhindra skador.

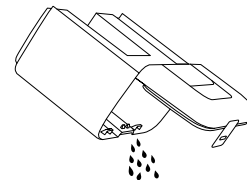

Byta ut engångspåsen

1. Öppna dammfackets skydd, ta bort den använda engångspåsen och sätt i en ny engångspåse ordentligt.
2. Sätt tillbaka dammfackets skydd på plats. Tryck ordentligt tills du hör ett klickljud för att säkerställa att den är korrekt installerad.

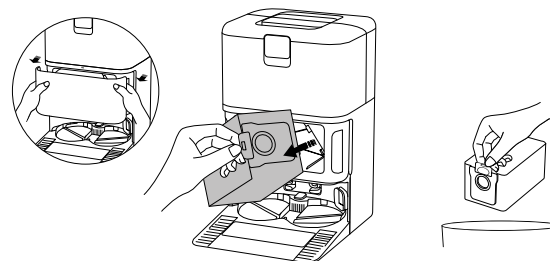

Anteckning: Dra engångspåsens handtag uppåt för att försegla påsen vilket förhindrar att damm och smuts spillts ut.

Skötsel och underhåll

Rengöra dammfacket och filtret

1. Öppna robotdammsugarens skydd och tryck på dammfackets frigöringsknapp för att ta bort dammfacket i riktning uppåt från robotdammsugaren.

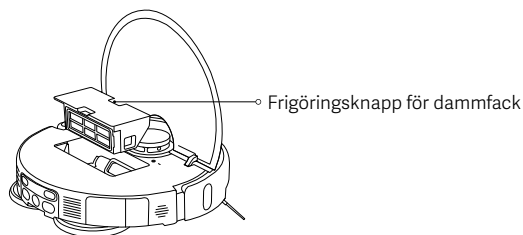

2. Ta ut filtret enligt bilden, ta bort smutsen från dammfacket och rengör filtret. Tvätta sedan dammfacket och filtret med rent vatten om det behövs och torka dem innan du sätter tillbaka dem.

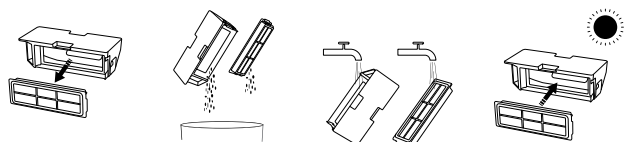

Anteckningar:

- Försök inte rengöra filtret med en borste eller ett finger.
- Frekventa sköljningar rekommenderas inte, annars kan filtret skadas.
- Använd endast rent vatten för att rengöra dammfacket och filtret. Använd inte rengöringsmedel.

Rengöra moppdynan

Ta bort moppdynan från hållaren, tvätta och torka den.



Rengöring av sidoborsten och länkhjulet

1. Vänd robotdammsugaren upp och ner och dra ut sidoborsten och länkhjulet uppåt.
2. Rengör allt hår eller skräp som kan ha fastnat på sidoborsten och länkhjulet.
3. Sätt tillbaka sidoborsten och länkhjulet.

Anteckning: Sätt tillbaka sidoborsten och länkhjulet omedelbart efter rengöring.

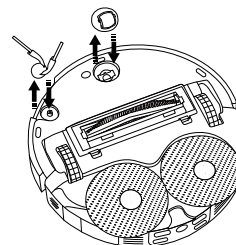

Skötsel och underhåll

Rengöring av borsten

1. Vänd robotdamsugaren upp och ner och nyp ihop de två klämmorna för att ta bort borstskyddet.
2. Ta bort borsten och dra ut den avtagbara ändkåpan för att rengöra smutsen.
3. Sätt tillbaka den avtagbara ändkåpan, borsten och borstskyddet i ordning efter rengöring. Borstskyddet har monterats på plats när ett "klick" hörs.

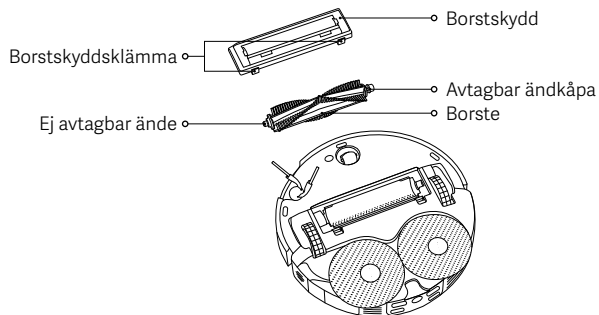

Rengöringskam

1. Bänd upp kammen från klämmorna med ett verktyg och ta bort den enligt bilden.
2. Rengör kammen och sätt tillbaka den efter att ha kontrollerat att den är torr.

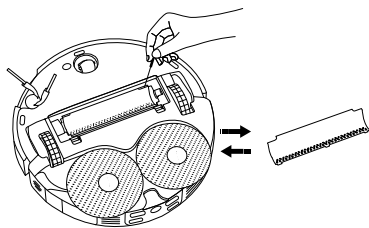

Rengöra sensorer och laddningskontakter

Rengör sensorerna och laddningskontakterna med jämna mellanrum med en mjuk, torr trasa.

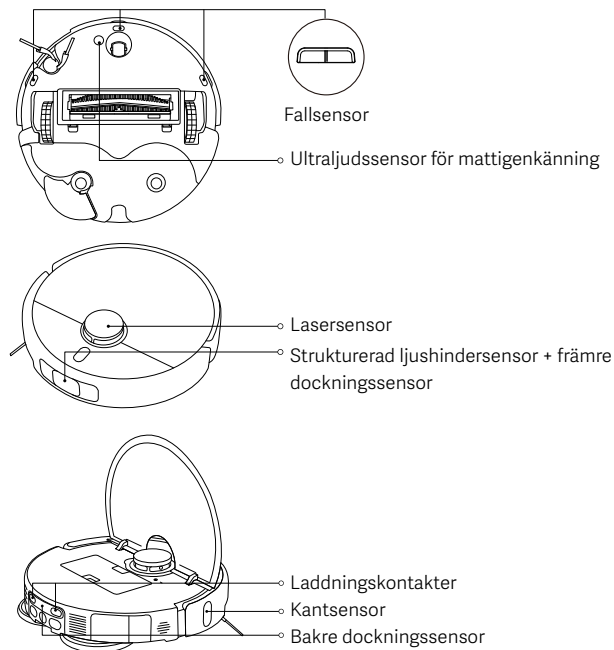

Anteckning: Använd inte rengöringsmedel, aerosolrengöringsmedel eller andra kemiska produkter för rengöring av sensorer och laddningskontakter.

Skötsel och underhåll

| Delar | Underhållsfrekvens | Utbytesfrekvens |
|--|------------------------|-------------------------------------|
| Sidoborste | Varannan vecka | 3–6 månader |
| Borste | | 6–12 månader |
| Filter | | 3–6 månader |
| Borstskydd | / | 3–6 månader (eller vid slitage) |
| Moppdyna | / | 1–3 månader (eller vid slitage) |
| Engångspåse | / | 2,5 månader (eller när den är full) |
| Dammfack | Rengör vid behov | / |
| Renvattentank | Varannan vecka | |
| Smutsvattentank | Efter varje användning | |
| Smutsvattenfilter | Varje månad | |
| Tvättbräda på flerfunktionsstation | | |
| Länkhjul | | |
| Lasersensor | | |
| Kantsensor | | |
| Strukturerad ljushindersensor + främre dockningssensor | | |

| Delar | Underhållsfrekvens | Utbytesfrekvens |
|--|--------------------|-----------------|
| Fallsensor | Varje månad | / |
| Bakre dockningssensor | | |
| Ultraljudssensor för mattigenkänning | | |
| Laddningskontakter | | |
| Robotdammsugare | | |
| Flerfunktionsstation | | |
| Flerfunktionsstationens laddningskontakter | | |
| Flerfunktionsstationens signalområde | | |

Anteckningar:

- Utbytesfrekvensen är endast avsedd som referens. Om en del skadas ska den bytas ut omedelbart för att säkerställa effektiv rengöring.
- För att flytta eller frakta robotdammsugaren, töm renvattentanken och smutsvattentanken för att undvika skador under transporten.

Vanliga problem

| Problem | Möjlig orsak och lösning |
|--|--|
| Robotdammsugaren kunde inte starta eller städa. | Batterinivån är låg. Ladda robotdammsugaren och försök sedan igen. |
| Robotdammsugaren kunde inte återvända till flerfunktionsstationen för att ladda. | Det finns för många hinder runt flerfunktionsstationen. Placera flerfunktionsstationen i ett mer öppet utrymme. Robotdammsugaren är för långt bort från den flerfunktionsstationen. Flytta den närmare flerfunktionsstationen och försök igen. |
| Robotdammsugaren har ett onormalt beteende. | Stäng av robotdammsugaren och starta sedan om den. |
| Robotdammsugaren avger konstiga ljud under städning. | Ett främmande föremål kan ha fastnat i borsten, i sid borsten eller i ett av huvudhjulen. Stäng av robotdammsugaren och ta bort eventuellt skräp. |
| Robotdammsugaren rengör inte längre effektivt eller lämnar damm efter sig. | Dammfacket är fullt. Töm det. Engångspåsen är full, byt ut den. Filtret är blockerat, rengör filtret. Ett främmande föremål har fastnat i borsten. Rengör borsten. |
| Robotdammsugaren är offline eller kan inte ansluta till Xiaomi Home-appen. | Wifi-signalen är svag. Se till att robotdammsugaren och flerfunktionsstationen befinner sig i ett område med stark wifi-signal. Det är något fel med wifi-anslutningen. Återställ robotdammsugarens wifi och ladda ner den senaste versionen av Xiaomi Home-appen och försök sedan att återansluta. |

| Problem | Möjlig orsak och lösning |
|--|---|
| Robotdammsugaren återupptar inte städningen. | Se till att robotdammsugaren inte är inställd på DND-läge, vilket kommer att förhindra att robotdammsugaren återupptar städningen. Rengöringen återupptas inte om robotdammsugaren returneras till flerfunktionsstationen för laddning med knappen på, i Xiaomi Home-appen eller för hand. |
| Robotdammsugaren laddas inte. | Se till att det finns tillräckligt med öppet utrymme runt flerfunktionsstationen och att dess laddningskontakter är fria från damm och annat skräp. Den omgivande temperaturen är för låg eller för hög. Se till att temperaturen är mellan 0 °C och 40 °C och ladda sedan igen. |
| Robotdammsugaren utför inte schemalagda städningar. | Kontrollera att robotdammsugaren är ansluten till nätverket, i annat fall kan den inte synkronisera tid och utföra schemalagda städningar. Se till att robotdammsugaren inte är inställd på DND-läge. DND-läget förhindrar robotdammsugaren från att utföra schemalagda städningar. |
| Flerfunktionsstationen utför inte rengöring av moppydynor. | Det finns inte tillräckligt med vatten i renvattentanken. Fyll den med rent vatten och försök sedan igen. Smutsvattentanken är full. Håll ut det smutsiga vattnet, rengör smutsvattentanken och försök sedan igen. Tvättbrädans vattennivå är för hög. Var vänlig och ta bort vattnet snarast. Se till att smutsvattenfiltret är installerat på plats. |

Felsökning

| Felmeddelande | Möjlig orsak och lösning |
|---|--|
| Ta bort alla främmande föremål från lasersensorområdet. | Ta bort främmande föremål som kan blockera eller hindra lasersensorn, eller flytta robotdammsugaren till en ny plats och starta om den. |
| Torka rent fallsensorn och flytta robotdammsugaren till en ny plats för att starta. | En del av robotdammsugaren vidrör inte underlaget, flytta robotdammsugaren och starta om den. Eller så kan fallsensorerna vara smutsiga, torka av dem. |
| Fel på stötfångare. Kontrollera om stötfångaren kan gå tillbaka ordentligt. | Kollisionsbufferten har fastnat. Knacka försiktigt på den för att ta bort främmande föremål; om det inte finns några främmande föremål flyttar du robotdammsugaren till en ny plats och sätter på den. |
| Flytta robotdammsugaren till ett plant underlag för att starta. | Robotdammsugaren har upptäckt att den står i en vinkel vid aktivering. Starta om den efter att ha placerat enheten på en plan yta. |
| Ta bort eventuella hinder runt robotdammsugaren. | Robotdammsugaren kan ha fastnat. Rensa bort eventuella hinder runt den. |
| Dammfack avinstallerat. | Sätt i dammfacket och filtret, och kontrollera att de sitter ordentligt på plats. |
| Renvattentanken är inte installerad eller vattenbrist upptäckt. | Sätt tillbaka renvattentanken och fyll den med rent vatten. Se till att den är installerad på plats. |
| Smutsvattentanken är inte installerad eller är full. | Töm och rengör smutsvattentanken och sätt sedan tillbaka den. Se till att den är installerad på plats. |

| Felmeddelande | Möjlig orsak och lösning |
|---|--|
| Engångspåse inte installerad. | Sätt tillbaka engångspåsen och se till att den sitter på plats. |
| Vattennivån på flerfunktionsstationens tvättbräda är för hög. Ta snarast bort vattnet. | Kontrollera och rengör flerfunktionsstationens tvättbräda. |
| Kunde inte återgå för att ladda. Placera robotdammsugaren manuellt på flerfunktionsstationen. | Robotdammsugaren kunde inte känna av flerfunktionsstationens position. Sätt tillbaka robotdammsugaren på flerfunktionsstationen för att ladda. |
| Batterinivån är för låg och behöver laddas. | Robotdammsugaren kan inte startas normalt på grund av låg batterinivå. Sätt tillbaka robotdammsugaren på flerfunktionsstationen för att ladda. |

Specifikationer

Robotdammsugare

| | |
|---------------------------|---|
| Namn | Robotdammsugare |
| Modell | OV42GL |
| Artikelns dimensioner | 355 × 353,5 × 93 mm |
| Nettovikt | 3,9 kg |
| Nettovikt (med tillbehör) | 10,6 kg |
| Märkeffekt | 55 W |
| Märkspänning | 14,4 V $\overline{\text{---}}$ |
| Laddningsspänning | 20 V $\overline{\text{---}}$ |
| Laddningstid | ≤ 6 h |
| Litiumjonbatteri | 4800 mAh (märkkapacitet) 5200 mAh (nominell kapacitet) |
| Driftfrekvens | 2400–2483,5 MHz |
| Max uteffekt | < 20 dBm |
| Trådlös anslutning | Wi-Fi IEEE 802.11 b/g/n 2,4 GHz Bluetooth 5.0 |
| Elförbrukning | Vänteläge: ≤ 0,5 W Nätverksanslutet vänteläge: ≤ 2,0 W |
| Dags att ange villkoret | Vänteläge: ≤ 20 min Nätverksanslutet vänteläge: ≤ 20 min |

Under normala användningsförhållanden ska denna utrustnings antenn hållas på ett avstånd av minst 20 cm från användarens kropp.

Flerfunktionsstation

| | |
|----------------------------------|----------------------------------|
| Modell | OV42-JZGL |
| Märkeffekt in | 220–240 V \sim 50/60 Hz |
| Märkeffekt ut | 20 V $\overline{\text{---}}$ 1 A |
| Effekt (laddning + lufttorkning) | 86 W |
| Effekt (rengöring) | 15 W |
| Effekt (dammtömning) | 440 W |
| Artikelns dimensioner | 320 × 411 × 495 mm |
| Elförbrukning | Vänteläge: ≤ 0,5 W |
| Dags att ange villkoret | Vänteläge: ≤ 20 minuter |

Information om regelefterlevnad

EU-försäkrans om överensstämmelse



Härmed intygar Xiaomi Communications Co., Ltd. att radioutrustningstypen OV42GL överensstämmer med direktivet 2014/53/EU. Den fullständiga texten till EU-försäkrans om överensstämmelse finns på följande Internetadress:
<https://www.mi.com/global/service/support/declaration.html>

Information om avyttring och återvinning av elektroniskt avfall



Alla produkter märkta med den här symbolen är el- och elektronikprodukter (WEEE i enlighet med direktivet 2012/19/EU) och får inte avyttras tillsammans med osorterat hushållsavfall. Du bör istället skydda människors hälsa och miljön genom att lämna in ditt el- och elektronikavfall till de samlingsstationer för återvinning av el- och elektronikutrustning som tillhandahålls av statliga eller lokala myndigheter. Korrekt avyttring och återvinning bidrar till att minska negativa konsekvenser för miljön och människors hälsa. Kontakta installatören eller de lokala myndigheterna för mer information om dessa samlingsplatser och vilka villkor som gäller.

GARANTIMEDDELANDE

DEN HÄR GARANTIN GER DIG SPECIFIKA RÄTTIGHETER, OCH DU KAN HA ANDRA RÄTTIGHETER I ENLIGHET MED LAGARNA I DITT LAND, PROVINNS ELLER STAT. I VISSA LÄNDER, PROVINSER ELLER STATER KAN KONSUMENTLAGAR KRÄVA EN MINSTA GARANTIPERIOD. FÖRUTOM VAD LAGEN TILLÅTER EXKLUDERAR, BEGRÄNSAR ELLER ANNULLERAR INTE XIAOMI ANDRA RÄTTIGHETER DU KAN HA. FÖR ATT DU SKA FÅ EN FULLSTÄNDIG FÖRSTÅELSE AV DINA RÄTTIGHETER BER VI DIG ATT KONSULTERA LAGSTIFTNINGEN I DITT LAND, PROVINNS ELLER STAT.

1. BEGRÄNSAD PRODUKTGARANTI

XIAOMI garanterar att Produkten är felfri i material och tillverkning under normal användning i enlighet med respektive produkts användarmanual, under garantiperioden.

De lagstadgade garantiernas varaktighet och villkor regleras av respektive lokala lagar. Mer information om förmånerna i konsumentgarantin finns på Xiaomis officiella webbplats <https://www.mi.com/global/support/warranty>.

Xiaomi garanterar den ursprungliga köparen att den inköpta Xiaomi-produkten är felfri i material och tillverkning under normal användning och under den ovan angivna perioden.

Xiaomi garanterar inte att Produktens funktioner kommer att vara oavbruten eller felfri.

Xiaomi kan inte hållas ansvarig för skador som uppstår på grund av att instruktioner som gäller för användningen av den här Produkten inte följs.

2. ÅTGÄRDER

Om en maskinvarufekt uppstår och ett giltigt anspråk mottas av Xiaomi inom garantiperioden kommer Xiaomi antingen att (1) reparera Produkten kostnadsfritt, (2) ersätta Produkten eller (3) återbetala Produkten, exklusiv potentiella fraktkostnader.

3. SÅ TILLÄMPAR DU GARANTIN

Om du vill tillämpa garantin måste du leverera Produkten i sin originalförpackning eller liknande förpackning som skyddar Produkten på ett likvärdigt sätt, till den

GARANTIMEDDELANDE

adress som Xiaomi angett. I den utsträckning lagen så tillåter kan Xiaomi kräva av dig att du visar upp bevis på inköp och/eller efterlever registreringskraven innan du tillämpar garantitjänsten.

4. UTELÄMNINGAR OCH BEGRÄNSNINGAR

Om inte Xiaomi stipulerat annorlunda tillämpas den här begränsade garantin endast på den produkt som tillverkats av eller för Xiaomi och som identifieras av varumärkena, varumärkesnamnet eller "Xiaomi" eller "Mi"-logotypen. Den begränsade garantin täcker inte (a) skador som uppstår till följd av naturkatastrofer eller handlingar av Gud, till exempel blixtnedslag, orkaner, översvämningar, bränder, jordbävningar eller andra externa orsaker; (b) försumlighet; (c) kommersiell användning; (d) Åndringar eller modifieringar av någon del av Produkten; (e) skador på Produkten som orsakats av användning med produkter som inte är Xiaomis; (f) skador som orsakats genom olycka, missbruk eller felaktigt användning; (g) skador som orsakats av användning av Produkten utanför de tillåtna och avsedda användningar som beskrivs av Xiaomi eller med felaktig spänning eller nätadapter; eller (h) skador som orsakats till följd av att service (inklusive uppgraderingar och tillägg) utförts av någon som inte är Xiaomi-representant.

Du ansvarar för att säkerhetskopiera data, programvaror och andra material du har arkiverat eller kvarhåller på Produkten. Data, programvara och andra material i utrustningen kan förloras eller omformateras under en service. Xiaomi ansvarar inte för sådana skador eller förluster.

Inga Xiaomi-återförsäljare, -agenter eller -anställda har behörighet att modifiera, förlänga eller lägga till något i den här begränsade garantin. I de fall något av villkoren i garantin befinns vara olagligt eller ej realiserbart ska detta inte påverka eller försvaga övriga villkor som ska behålla sin laglighet och realiserbarhet. Utöver vad lagen förbjuder eller vad Xiaomi i övrigt utlovat, ska efterförsäljningstjänster begränsas till det land eller den region där det ursprungliga köpet gjordes.

Produkter som inte i laga ordning importerats och/eller inte i laga ordning tillverkats av Xiaomi, och/eller inte i laga ordning införskaffats från Xiaomi eller en officiell Xiaomi-försäljare täcks inte av de föreliggande garantierna. I enlighet med

gällande lag kan du åberopa garantier från icke-officiella återförsäljare som sålt Produkten. Av den anledningen ber Xiaomi dig att kontakta återförsäljaren du köpte Produkten från.

De föreliggande garantierna gäller inte i Hongkong eller Taiwan.

5. UNDERFÖRSTÅDDA GARANTIER

Förutom i den utsträckning gällande lag så förbjuder har alla underförstådda garantier (däribland allmän lämplighet och lämplighet för särskilda ändamål) en begränsad varaktighet som sträcker sig upp till maxvaraktigheten för den här begränsade garantin. Vissa jurisdiktioner tillåter inte begränsningar av varaktigheten för en underförstådd garanti, i dessa fall gäller inte ovanstående begränsning.

6. SKADEBEGRÄNSNING

Förutom i den utsträckning gällande lag så förbjuder ska inte Xiaomi hållas ansvarig för skador som orsakas på grund av olyckor, indirekta, speciella eller följdskador, däribland men inte uteslutande förlust av vinst, intäkter eller data, skador till följd av överträdelser av uttryckliga eller underförstådda garantier eller villkor, eller under någon annan juridisk teori, även om Xiaomi informeras om möjligheterna att sådana skador kan uppstå. Vissa jurisdiktioner tillåter inte uteslutning eller begränsning av speciella, indirekta eller följdskador, i dessa fall gäller inte ovanstående begränsning eller uteslutande dig.

7. XIAOMI-KONTAKTER

Kunder är välkomna att besöka vår webbplats:

<https://www.mi.com/global/support/warranty>

Kontaktperson för efterförsäljning kan vara vem som helst i Xiaomis auktoriserade tjänstnätverk, Xiaomis auktoriserade distributörer eller den slutliga leverantören som sålde produkten till dig. Om du är osäker vänligen kontakta den relevanta person som Xiaomi kan ha identifierat.

คำแนะนำเพื่อความปลอดภัย

กรุณาอ่านคู่มือฉบับนี้ให้ละเอียดก่อนใช้งาน แลควรรักษาไว้ให้อ้างอิงในอนาคต

ผลิตภัณฑ์นี้มีไว้สำหรับการทำความสะอาดพื้นในสภาพแวดล้อมภายในบ้านเท่านั้น ห้ามใช้ในอาคาร หรือบนพื้นผิวที่ไม่เป็นพื้น หรือในพื้นที่สำหรับการค้าหรืออุตสาหกรรม

ข้อจำกัดในการใช้งาน

- เด็กอายุตั้งแต่ 8 ปีขึ้นไปและบุคคลที่มีข้อจำกัดทางร่างกาย ระบบประสาท หรือสภาพจิต หรือขาดประสบการณ์และความรู้ ล้วนแต่สามารถใช้อุปกรณ์นี้ได้ แต่ต้องได้รับการควบคุมดูแลหรือแนะนำวิธีใช้งานเครื่องอย่างปลอดภัยเสมอข้างถึงอันตรายที่เกี่ยวข้อง เด็ก ๆ จะต้องไม่เล่นกับเครื่องใช้ไฟฟ้า การทำความสะอาดแลการบำรุงรักษาของตู้ฟridgeต้องไม่ได้รับการดำเนินการโดยเด็กโดยปราศจากการควบคุมดูแล
- อุปกรณ์นี้ไม่ได้มีไว้สำหรับการใช้งานโดยบุคคล (ซึ่งรวมถึงเด็ก) ที่มีความบกพร่องทางกายภาพ ประสบสัพพสิ หรือทางจิต หรือขาดประสบการณ์หรือความความรู้ เว้นแต่จะอยู่ภายใต้การกำกับดูแลหรือการให้คำแนะนำเมื่อใช้งานอุปกรณ์ โดยผู้ที่รับผิดชอบต่อความปลอดภัยของบุคคลดังกล่าว
- เด็กจะต้องได้รับการกำกับดูแลเพื่อให้แน่ใจได้ว่า เด็กจะไม่เล่นกับอุปกรณ์นี้
- อุปกรณ์นี้มีแบตเตอรี่ที่ต้องใช้บุคคลที่มีทักษะในการเปลี่ยนเท่านั้น
- หากชุดสายไฟเสียหาย จะต้องเปลี่ยนด้วยชุดสายไฟพิเศษจากผู้ผลิตหรือตัวแทนบริการ
- เมื่อที่ชาร์จหรือแบตเตอรี่ชำรุด จะต้องเปลี่ยนส่วนประกอบใหม่ที่เป็นของแท้ซึ่งซื้อมาจากผู้ผลิตหรือฝ่ายบริการหลังการขายแทนที่
- อาจเกิดอันตรายได้หากอุปกรณ์วิ่งทับสายไฟ
- ระวังพ่น เสื่อพ่นที่ไม่พอดีตัว นิ้ว แลทุกส่วนของร่างกายให้ห่างจากช่องเปิดแลเสริมส่วนที่เคลื่อนไหว
- ห้ามใช้หุ่นยนต์ดูดฝุ่นในการทำความสะอาดสายไฟใด ๆ
- ห้ามให้เด็ก สัตว์เลี้ยง หรือสิ่งของใด ๆ กับหุ่นยนต์ดูดฝุ่นไม่ว่าเครื่องจะอยู่กับที่หรือว่าเคลื่อนที่อยู่
- ห้ามใช้หุ่นยนต์ดูดฝุ่นในพื้นที่สูงหรือระดับพื้นดิน เช่น ห้องใต้หลังคา ระเบียงเปิด หรือบนเพอร์มิเจอร์ เว้นแต่จะมีกำแพงป้องกันอยู่
- ห้ามใช้หุ่นยนต์ดูดฝุ่นในที่มีอุณหภูมิสูงกว่า 40°C หรือต่ำกว่า 0°C หรือบนพื้นที่มีของเหลวหรือสารเหนียว
- เก็บสายไฟออกจากพื้นที่ก่อนที่จะใช้หุ่นยนต์ดูดฝุ่นเพื่อป้องกันไม่ให้หุ่นยนต์ดูดฝุ่นลากสายในขณะทำความสะอาด
- หลีกเลี่ยงของที่แตกหักง่ายหรือหลุดออกง่ายเช่นไขว้น เช่น ไขว้นหรือถุงพลาสติก เพื่อป้องกันไม่ให้วางทับหรือกระแทกกับหุ่นยนต์ดูดฝุ่นแลก่อให้เกิดความเสียหาย
- ห้ามใช้โหมดการถูพื้นแบบรม กำหนดกำแพงเสมือนหรือพื้นที่ห้ามเข้าเพื่อแยกบริเวณที่ผู้ปรนสำหรับงานถูพื้น
- ห้ามใช้หุ่นยนต์ดูดฝุ่นในการดูดวัตถุของแข็งหรือมีคม เช่น วัสดุก่อสร้าง แก้ว หรือตะปู
- ปิดแลถอดปลั๊กแหล่งจ่ายไฟก่อนการทำความสะอาดแลการบำรุงรักษาหุ่นยนต์ดูดฝุ่นแลสถานีแม่ประสงค์
- ห้ามวางหุ่นยนต์ดูดฝุ่นคว่ำลง อุปกรณ์หุ้มเรดาร์เลเซอร์จะต้องไม่สัมผัสพื้นโดยเด็ดขาด
- ห้ามจับหุ่นยนต์ดูดฝุ่นตรงฟารคอนเรดาร์เลเซอร์ของหุ่นยนต์ดูดฝุ่น
- ตรวจสอบให้แน่ใจว่าหุ่นยนต์ดูดฝุ่นปิดอยู่เมื่อขนส่ง แลหากเป็นไปได้ ให้เก็บไว้ในบรรจุภัณฑ์ด้วย
- ห้ามขีดหุ่นยนต์ดูดฝุ่นแลสถานีแม่ประสงค์ด้วยพริกหรือสิ่งต่างด้วยของเหลวใด ๆ หลังจากทำความสะอาดชิ้นส่วนที่ล้างทำความสะอาดได้เรียบร้อยแล้ว ให้เข็ดชิ้นส่วนให้แห้งพอประมาณก่อนติดตั้งเพื่อใช้งาน
- เมื่อสถานีแม่ประสงค์ กำลังทำความสะอาดเพิ่มดูพื้น ห้ามลากหุ่นยนต์ดูดฝุ่นออกจากสถานีแม่ประสงค์เพื่อหลีกเลี่ยงความเสียหายที่อาจเกิดขึ้น
- ใช้ผลิตภัณฑ์นี้ตามที่แนะนำในคู่มือการใช้งานเท่านั้น ตู้ฟridgeต้องรับผิดชอบต่อการสูญเสียหรือความเสียหายทั้งหมดที่เกิดขึ้นจากการใช้งานผลิตภัณฑ์นี้เป็นอย่างดีไม่เหมาะสม
- ข้อควรระวัง: เพื่อหลีกเลี่ยงการเกิดอันตรายเนื่องจากการรีเซ็ตเอาต์มากร่วมโดยไม่ได้ตั้งใจ คุณจะต้องไม่จ่ายไฟให้เครื่องใช้ไฟฟ้าพื้นนี้จนอุปกรณ์ลวิตซ์ถ่ายมอก เช่น เครื่องจับเวลา หรือเชื่อมต่อกับวงจรซึ่งเปิดแลปิดเป็นประจำโดยผู้ถือส์

- เมื่อได้ยืนยันข้อความเสียง “เชื่อมต่อเครือข่ายสำเร็จแล้ว” แสดงว่าอุปกรณ์ทำการเชื่อมต่อกับเครือข่ายสำเร็จ แล้วได้จัดเก็บ SSID และรหัสผ่าน Wi-Fi ไว้แล้ว ข้อมูลจะถูกนำไปใช้สำหรับบริการที่เกี่ยวข้องกับเครือข่าย และการประมวลผลข้อมูลส่วนบุคคลควรอ้างอิงถึงกฏหมายความเป็นส่วนตัว
- สำหรับคู่มืออิเล็กทรอนิกส์อย่างละเอียด โปรดไปที่ www.mi.com/global/support/user-guide

แบตเตอรี่และการชาร์จ

- ห้ามใช้แบตเตอรี่ ชุดสายไฟ หรือสถานีชาร์จของบุคคลที่สาม หุ่นยนต์ดูดฝุ่นไม่ใช้ได้กับสถานีชาร์จรุ่น OV42-JZGL เท่านั้น
- อุปกรณ์นี้ใช้แบตเตอรี่ที่ต้องใช้บุคคลที่มีทักษะในการเปลี่ยนเท่านั้น
- ห้ามถอดประกอบ ช้อนเขน หรือดัดแปลงแบตเตอรี่หรือสถานีชาร์จด้วยตัวคุณเอง
- ห้ามใช้ฟ้ามเปียกหรือมือเปียกเช็ดหรือทำความสะอาดหน้าสัมผัสการชาร์จของสถานีชาร์จ
- ห้ามวางสถานีชาร์จใกล้กับแหล่งความร้อน เช่น หม้อน้ำ
- ห้ามทิ้งแบตเตอรี่เก่าอย่างผิดวิธี ควรทิ้งแบตเตอรี่ที่ไม่ใช้แล้วในสถานที่สำหรับรีไซเคิลอย่างมืออาชีพ
- หากจะนำหุ่นยนต์ดูดฝุ่นไปใช้ระยะเวลานาน โปรดชาร์จหุ่นยนต์ดูดฝุ่นให้เต็ม จากนั้นจึงปิดเครื่อง และจัดเก็บหุ่นยนต์ดูดฝุ่นไว้ในที่ซึ่งเย็นและแห้ง ชาร์จหุ่นยนต์ดูดฝุ่นอย่างน้อยๆ 3 เดือนเพื่อหลีกเลี่ยงการคายประจุแบตเตอรี่มากเกินไป
- ห้ามให้อุปกรณ์หรือแบตเตอรี่อยู่ในที่ซึ่งอุณหภูมิสูงเกินไป
- ห้ามชาร์จแบตเตอรี่แบบชาร์จไฟไม่ได้
- ผู้ใช้ไม่จำเป็นต้องดำเนินการใด ๆ เพื่อเปลี่ยนความถี่ของแหล่งจ่ายไฟระหว่าง 50 Hz และ 60 Hz และผลิตภัณฑ์สามารถปรับตัวเองให้ใช้งานได้กับทั้ง 50 Hz และ 60 Hz
- พึงระวังความเสี่ยงที่ขั้วของอุปกรณ์ที่ทำงานโดยแบตเตอรี่หรือแบตเตอรี่จะลัดวงจรจากวัตถุที่เป็นโลหะ
- ห้ามทำแบตเตอรี่เสียหายเมื่อถอดออกเพื่อหลีกเลี่ยงการลัดวงจรของเหลวรั่วไหล หากมีขั้วของเหลวรั่วไหลออกมาจากแบตเตอรี่ อย่าให้ขั้วของเหลวสัมผัสโดนผิวหนังหรือเสื้อผ้าของคุณ และให้เช็ดออกทันทีด้วยผ้าแห้ง จากนั้นส่งแบตเตอรี่ไปที่โรงงานรีไซเคิลที่เหมาะสมหรือกับบริการหลังการขายที่ได้รับมอบหมายเพื่อกำจัดแบตเตอรี่อย่างเหมาะสม

ข้อมูลความปลอดภัยของเลเซอร์

เซ็นเซอร์เลเซอร์ในผลิตภัณฑ์นี้ตรงตามมาตรฐาน IEC 60825-1:2014 และ EN 60825-1:2014/A11:2021 สำหรับผลิตภัณฑ์เลเซอร์ระดับ 1 โปรดหลีกเลี่ยงการสัมผัสดวงตาโดยตรงระหว่างการใช้งาน

ผลิตภัณฑ์เลเซอร์ระดับ 1

ผลิตภัณฑ์เลเซอร์สำหรับผู้บริโภค

EN 50689:2021

ประกาศด้านสิ่งแวดล้อม

- แบตเตอรี่ลิเทียมไอออนในตัวของหุ่นยนต์ดูดฝุ่นนี้มีส่วนเคมีที่อาจก่อให้เกิดมลพิษต่อสิ่งแวดล้อมได้
- ก่อนทิ้งผลิตภัณฑ์นี้ ควรขอให้ผู้เชี่ยวชาญถอดแบตเตอรี่ออกแล้วนำไปทิ้งที่โรงงานรีไซเคิลที่เหมาะสม
- ต้องถอดแบตเตอรี่ออกจากเครื่องก่อนนำไปทำลาย
- ต้องจัดการเชื่อมต่ออุปกรณ์นี้ออกจากแหล่งจ่ายไฟหลักก่อนทำการถอดแบตเตอรี่
- แบตเตอรี่จะต้องถูกกำจัดอย่างปลอดภัย

ขั้นตอนการถอดแบตเตอรี่

ข้อมูลนี้ใช้ได้อุปกรณ์การปฏิบัติงานที่ติดตั้งที่นั่น และไม่ถือเป็นส่วนหนึ่งของคำแนะนำการใช้งานปกติ

1. วางหุ่นยนต์ดูดฝุ่นให้ห่างจากสถานีชาร์จและให้ทำงานจนกว่าระดับแบตเตอรี่จะต่ำเกินไปจนไม่สามารถทำความสะอาดต่อได้
2. ปิดหุ่นยนต์ดูดฝุ่น
3. ถอดตัวกระเป๋าด้านล่างของหุ่นยนต์ดูดฝุ่น
4. กดคลิปลงแล้วดึงขั้วต่อแบตเตอรี่ออกเพื่อถอดแบตเตอรี่ออก

ข้อควรระวัง:

- ตรวจสอบให้แน่ใจว่าแบตเตอรี่ไม่มีไฟและหุ่นยนต์ดูดฝุ่นอยู่ห่างจากสถานีชาร์จก่อนถอดแบตเตอรี่
- ถอดชุดแบตเตอรี่ทั้งหมดออกพร้อมกัน และตรวจสอบให้แน่ใจว่าได้ทำให้ตัวเรือนภายนอกของชุดแบตเตอรี่เสียหาย เพื่อป้องกันการลัดวงจรหรือการรั่วไหลของสารอันตราย
- หากคุณสัมผัสกับสารใดก็ตามที่อาจรั่วไหลออกจากแบตเตอรี่ในเชิงกายภาพ โปรดล้างบริเวณที่สัมผัสกับสารดังกล่าวด้วยน้ำปริมาณมาก และไปพบแพทย์ทันที



สำหรับใช้งานภายในอาคารเท่านั้น



โปรดอ่านคำแนะนำก่อนใช้งาน

ภาพรวมผลิตภัณฑ์

ติดตั้งเรียบร้อยแล้วในหุ่นยนต์ดูดฝุ่น

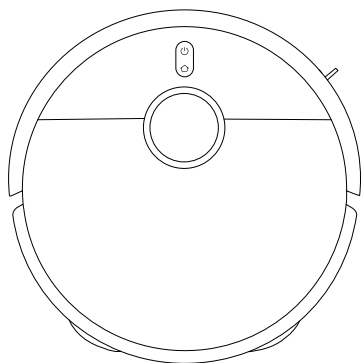

หุ่นยนต์ดูดฝุ่น

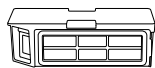

บ่อเก็บฝุ่น



ตัวกรอง
(ติดตั้งไว้ล่วงหน้าในบ่อเก็บฝุ่น)



แปรง

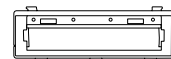

ฟารอสแปรง



ก๊วยแป้นดูฝุ่น x 2
(พร้อมเพนดูพื้นที่ติดตั้งไว้ล่วงหน้า x 2)

อุปกรณ์เสริมอื่น ๆ



แปรงด้านข้าง

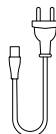

ชุดสายไฟ



คู่มือรูปภาพ



คู่มือการใช้งาน



ประกาศการรับประกัน



คู่มือเริ่มต้นแบบเร็ว

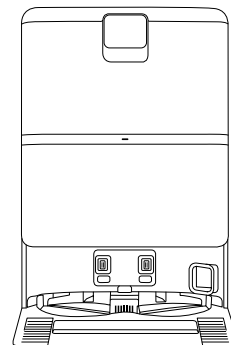

สถานีอนุภาคประจักษ์

(พร้อมถังเก็บน้ำสะอาด ตั้งเก็บน้ำสกปรก ฤกษ์แบบใช้แล้วทิ้ง และ ตัวกรองน้ำสกปรกที่ติดตั้งไว้ล่วงหน้า)

หมายเหตุ: ภาพของผลิตภัณฑ์ อุปกรณ์เสริม และยูสเซอร์อินเตอร์เฟซในคู่มือการใช้งานนี้สำหรับการอ้างอิงเท่านั้น ผลิตภัณฑ์และฟังก์ชันการดำเนินงานจริงอาจแตกต่างกันออกไปเนื่องจากการปรับปรุงผลิตภัณฑ์

ภาพรวมผลิตภัณฑ์

หุ่นยนต์ดูดฝุ่น

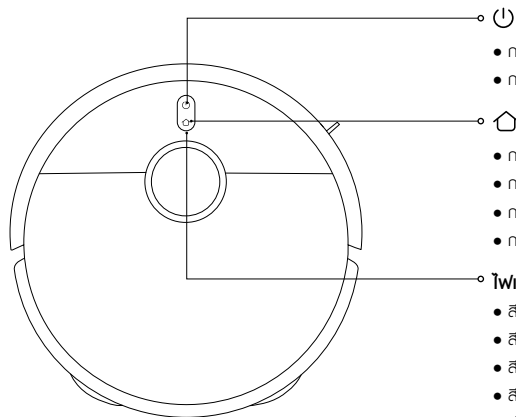

- กดค้างไว้ 3 วินาทีเพื่อเปิดหรือปิดเครื่อง
- กดเพื่อเริ่มต้นหรือหยุดการทำความสะอาดชั่วคราว

- กดเพื่อหยุดชั่วคราวขณะกำลังทำงาน
- กดเพื่อเริ่มต้นการเชื่อมต่อเมื่อหุ่นยนต์ดูดฝุ่นหยุดชั่วคราว
- กดเพื่อหยุดการเชื่อมต่อเมื่อหุ่นยนต์ดูดฝุ่นกลับมาที่สถานีแม่แบบประสงค์
- กดค้างไว้ 3 วินาทีเพื่อเปิดหรือปิดใช้งานล็อกป้องกันเด็ก

ไฟแสดงสถานะ:

- สีขาว: ทำงานตามปกติ
- สีส้ม: ตัดการเชื่อมต่อจากเครือข่ายแล้ว
- สีขาวกะพริบช้า ๆ: กำลังชาร์จ (ระดับแบตเตอรี่ปานกลาง/สูง)
- สีส้มกะพริบช้า ๆ: กำลังชาร์จ (ระดับแบตเตอรี่ต่ำ)
- สีขาวกะพริบ: กำลังเชื่อมต่อ/กำลังอัปเดตเฟิร์มแวร์/กำลังทำการค้นหาคำการตั้งค่างาน
- กะพริบเป็นสีส้ม: ข้อผิดพลาดของหุ่นยนต์ดูดฝุ่น

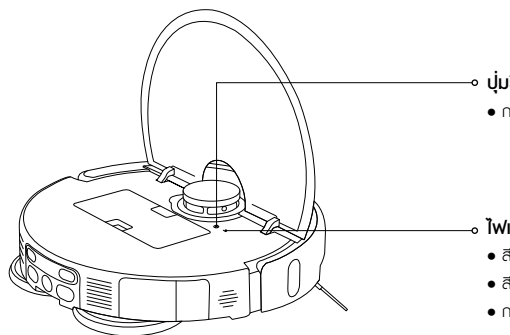

- **ปุ่มรีเซ็ต**
- กดปุ่มรีเซ็ตค้างไว้ 3 วินาทีด้วยวัตถุรูปร่างคล้ายเหรียญเพื่อคืนค่าหุ่นยนต์ดูดฝุ่นเป็นการตั้งค่างาน

ไฟแสดงสถานะ: Wi-Fi

- สีส้ม: ตัดการเชื่อมต่อจากเครือข่ายแล้ว
- สีน้ำเงิน: เชื่อมต่อเครือข่ายแล้ว
- กะพริบเป็นสีส้ม: กำลังรอการเชื่อมต่อเครือข่าย/รีเซ็ต Wi-Fi สำเร็จ
- กะพริบเป็นสีน้ำเงิน: กำลังเชื่อมต่อเครือข่าย/กำลังอัปเดตเฟิร์มแวร์

ภาพรวมผลิตภัณฑ์

หุ่นยนต์ดูดฝุ่น

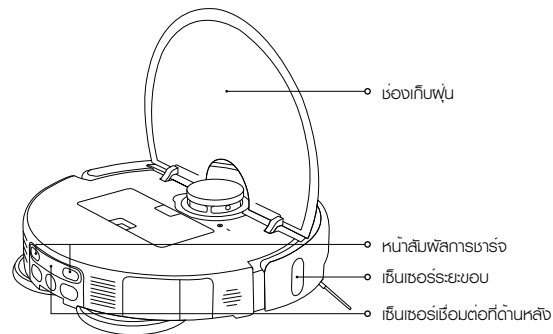
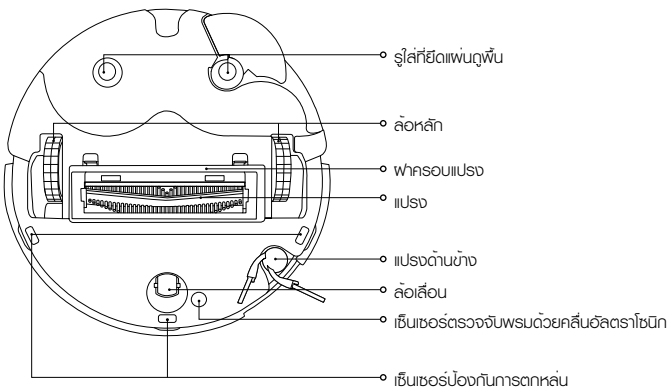
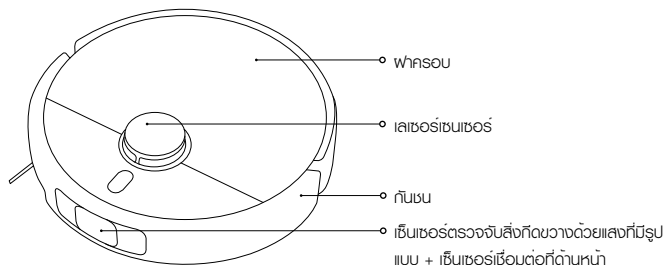

ช่องเก็บฝุ่น

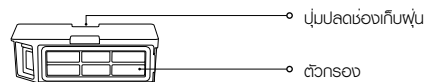

หมายเหตุ: โปรดทำความเข้าใจขนาดทั้งหมดต้องมีการติดตั้งช่องเก็บฝุ่น มิฉะนั้น หุ่นยนต์ดูดฝุ่นไม่สามารถเริ่มทำงานได้

ชุดแผ่นดูดฝุ่น

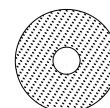

ภาพรวมผลิตภัณฑ์

สถานีโอนเอกสาร

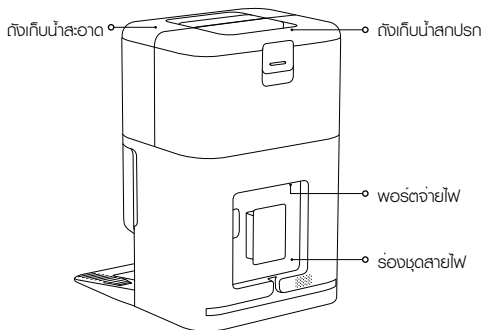
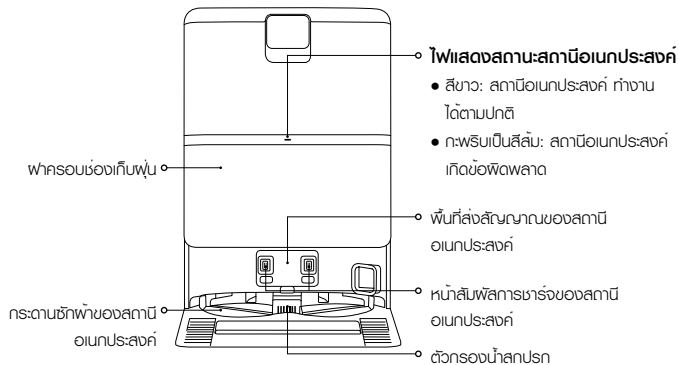

ก่อนใช้งาน

การถอดและการใส่

- ถอดแถบป้องกันออกจากทั้งสองด้านของหน่วยตัดฟอยล์
- ติดตั้งแปรงด้านข้างตามภาพประกอบ เมื่อได้ยินเสียง "คลิก" แสดงว่าอุปกรณ์ได้รับการติดตั้งอย่างถูกต้อง

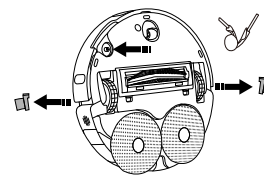

วางสถานีโอนเอกสาร

- วางสถานีโอนเอกสารไว้กับผนังบนพื้นที่เรียบเสถียร เช่น พื้นไม้หรือพื้นกระเบื้อง ตรวจสอบให้แน่ใจว่าสถานีโอนเอกสารอยู่ในบริเวณที่มีสัญญาณ Wi-Fi ที่ดีใกล้กับเต้ารับไฟฟ้า
- ตรวจสอบให้แน่ใจว่ามีพื้นที่ที่มีความยาว ความสูง และความกว้างมากกว่า 1.25 ม. 1 ม. และ 0.5 ม. ตามลำดับ

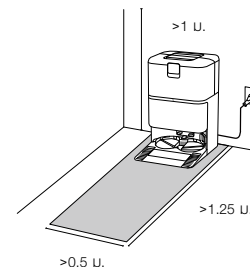

หมายเหตุ:

- ห้ามวางสถานีโอนเอกสาร ในบริเวณที่มีแสงแดดส่องถึงโดยตรง หรือในบริเวณที่อาจมีวัตถุอื่นขวางกั้นพื้นที่ส่งสัญญาณ เพราะอาจทำให้หน่วยตัดฟอยล์ไม่สามารถกลับไปสถานีโอนเอกสารได้
- ห้ามวางวัตถุ ใดๆ รบกวนสถานีโอนเอกสาร
- ติดตั้งถังเก็บน้ำสะอาดและถังเก็บน้ำสกปรกให้เข้าที่

ก่อนใช้งาน

การเชื่อมต่อไฟฟ้าเข้ากับสถานีเอกประสงค์และการชาร์จหุ่นยนต์ดูดฝุ่น

- เสียบชุดสายไฟเข้าไปในพอร์ตจ่ายไฟและเชื่อมต่อเข้ากับแหล่งจ่ายไฟ
- วางหุ่นยนต์ดูดฝุ่นบนสถานีเอกประสงค์ โดยให้หน้าสัมผัสการชาร์จอยู่ในแนวเดียวกัน จากนั้นหุ่นยนต์ดูดฝุ่นจะส่งเสียงบี๊

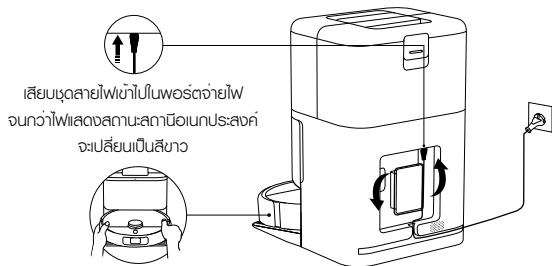

หมายเหตุ:

- จัดชุดสายไฟส่วนที่นำไปอยู่ในร่องชุดสายไฟ เพื่อป้องกันไม่ให้สถานีเอกประสงค์เคลื่อนที่จากตำแหน่งหรือไม่ได้รับพลังงานจากแหล่งจ่ายไฟเนื่องจากถูกชุดสายไฟลาก
- คุณจะต้องชาร์จแบตเตอรี่ให้เต็มในครั้งแรกก่อนที่จะใช้งานเพื่อให้มันได้ตั้งประสิทธิภาพสูงสุดของแบตเตอรี่
- หากหุ่นยนต์ดูดฝุ่นไม่สามารถเปิดได้เนื่องจากแบตเตอรี่เหลือน้อย ให้วางหุ่นยนต์ลงบนสถานีเอกประสงค์โดยตรงเพื่อชาร์จไฟใหม่
- หุ่นยนต์ดูดฝุ่นจะเปิดเองโดยอัตโนมัติ หลังจากเชื่อมต่อเข้ากับสถานีเอกประสงค์แล้ว และจะไม่สามารถเปิดได้ในขณะที่กำลังชาร์จ
- ไฟแสดงสถานะที่จับหุ่นยนต์ดูดฝุ่นและสถานีเอกประสงค์จะปิดพร้อมกันภายใน 10 นาทีหลังจากหุ่นยนต์ดูดฝุ่นชาร์จเต็มแล้ว
- หากใช้หุ่นยนต์ดูดฝุ่นเป็นครั้งแรก โปรดทำตามการแจ้งเตือนบนแอปเพื่อให้สร้างแผนที่ได้อย่างรวดเร็ว ขอแนะนำให้ติดตามหุ่นยนต์ดูดฝุ่นของระบบการกำหนด เพื่อช่วยในการทำความสะอาดสิ่งของที่อาจส่งผลกระทบต่อการทำงานของหุ่นยนต์ดูดฝุ่น
- ตรวจสอบให้แน่ใจว่าหุ่นยนต์ดูดฝุ่นเริ่มต้นจากสถานีเอกประสงค์เพื่อสร้างแผนที่ที่แม่นยำ
- หากหุ่นยนต์ดูดฝุ่นมีเอกสารเข้าไปติดค้างหรือทำให้พื้นผิวของเฟอร์นิเจอร์เป็นรอยในบางพื้นที่ ให้สร้างพื้นที่ห้ามเข้าภายในแอปเพื่อป้องกันไม่ให้หุ่นยนต์ดูดฝุ่นเข้าไปยังพื้นที่เหล่านั้น

วิธีการใช้งาน

การเชื่อมต่อกับ แอป Xiaomi Home

ผลิตภัณฑ์นี้ทำงานร่วมกับแอป Xiaomi Home คุณสามารถใช้แอป Xiaomi Home ในการควบคุมอุปกรณ์ของคุณ และทำงานร่วมกับอุปกรณ์ในบ้านอัจฉริยะอื่นๆ

- สแกนคิวอาร์โค้ดเพื่อดูว่ามีรหัสและติดตั้งแอป ระบบจะนำคุณไปที่หน้าการตั้งค่าการเชื่อมต่อหากแอปได้รับการติดตั้งแล้ว หรือค้นหา "Xiaomi Home" ในแอปสโตร์เพื่อดูว่ามีรหัสและติดตั้งแอป
- เปิดแอป Xiaomi Home แล้วแตะ "+" ที่ด้านบน จากนั้นให้ปฏิบัติตามพรอมต์ที่เพื่อเพิ่มอุปกรณ์ของคุณ



F834536A

หมายเหตุ:

- รองรับเฉพาะเครือข่าย Wi-Fi 2.4 GHz เท่านั้น
- เวอร์ชันของแอปอาจอัปเดตแล้ว กรุณาปฏิบัติตามคำแนะนำตามเวอร์ชันปัจจุบันของแอป
- หุ่นยนต์ดูดฝุ่นจะเชื่อมต่อกับเครือข่ายได้สำเร็จเมื่อเชื่อมต่อกับแอป Xiaomi Home สำเร็จแล้ว คุณสามารถรีเซ็ต Wi-Fi เพื่อยกเลิกการเชื่อมต่อจากเครือข่ายได้

| ปัญหา | วิธีการแก้ไข |
|--|---|
| หุ่นยนต์ดูดฝุ่นไม่สามารถเชื่อมต่อกับ Wi-Fi ได้ | <ul style="list-style-type: none">• ตรวจสอบว่ารหัสผ่าน Wi-Fi ถูกต้องหรือไม่• หุ่นยนต์ดูดฝุ่นไม่รองรับย่านความถี่เครือข่าย 5 GHz โปรดเชื่อมต่อกับหุ่นยนต์ดูดฝุ่นเข้ากับเครือข่าย 2.4 GHz• มีบางอย่างผิดปกติในการเชื่อมต่อ Wi-Fi รีเซ็ต Wi-Fi และดาวน์โหลดเวอร์ชันล่าสุดของแอป Xiaomi Home จากนั้นจึงลองเชื่อมต่ออีกครั้ง• ตรวจสอบให้แน่ใจว่าหุ่นยนต์ดูดฝุ่นอยู่ในพื้นที่ซึ่งมีความครอบคลุมของสัญญาณ Wi-Fi ดี จากนั้นจึงรีเซ็ต Wi-Fi และเชื่อมต่อหุ่นยนต์ดูดฝุ่นเข้ากับเครือข่ายอีกครั้ง |

วิธีการใช้งาน

การรีเซ็ต Wi-Fi

- ในขณะที่หุ่นยนต์ดูดฝุ่นเปิดอยู่ ให้กดปุ่ม (⏻) และ (🏠) ค้างไว้ 7 วินาทีจนกว่าจะได้ยินข้อความเสียง Wi-Fi จะรีเซ็ตได้สำเร็จเมื่อไฟแสดงสถานะกะพริบเป็นสีส้ม
- รีเซ็ตการเชื่อมต่อ Wi-Fi เมื่อหุ่นยนต์ดูดฝุ่นจำเป็นต้องจัดการเชื่อมต่อจากเครือข่ายหรือต้องเปลี่ยนเครือข่าย

การคืนค่าการตั้งค่างาน

ใช้วิธีดुरुปร่างคล้ายหมุดกดปุ่มรีเซ็ตค้างไว้ 3 วินาทีจนกว่าจะได้ยินข้อความเสียง หุ่นยนต์ดูดฝุ่นจะคืนค่าเป็นการตั้งค่างานโรงงาน

หมายเหตุ: หากพบว่าไม่มีหมุดกดปุ่ม ให้ลองรีเซ็ตค่าหุ่นยนต์ดูดฝุ่นก่อน หากปิดหาายังคงอยู่หลังจากการรีเซ็ตค่า ให้คืนค่าหุ่นยนต์ดูดฝุ่นให้เป็นการตั้งค่างานโรงงาน

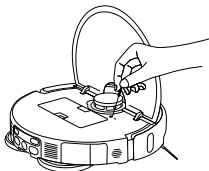

การติดตั้งอุปกรณ์เสริมสำหรับโหมดที่ต้องการ

โหมดการดูดฝุ่น (จำเป็นต้องติดตั้งช่องเก็บฝุ่น):

เปิดฝาครอบของหุ่นยนต์ดูดฝุ่นและติดตั้งช่องเก็บฝุ่นให้แน่นหนา

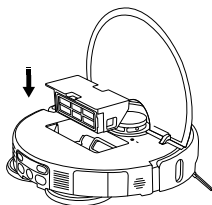

หมายเหตุ: ทำความสะอาดช่องเก็บฝุ่นและตัวกรองเป็นประจำเพื่อหลีกเลี่ยงประสิทธิภาพในการดูดฝุ่นที่ลดลง

โหมดการดูดฝุ่นและการถูพื้น (จำเป็นต้องติดตั้งช่องเก็บฝุ่น ชุดแผ่นถูพื้น ถึงเก็บน้ำสะอาด และถึงเก็บน้ำสกปรก):

1. ติดตั้งแผ่นถูพื้นตามภาพประกอบจนกว่าจะได้ยินเสียงคลิก

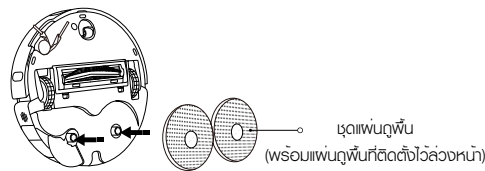

2. เติมน้ำสะอาดลงในถังเก็บน้ำสะอาดจนถึงเครื่องหมายระดับน้ำสูงสุด ห้ามเติมน้ำความสะอาดหรือสารฆ่าเชื้อใด ๆ ลงในถังเก็บน้ำ

ข้อควรระวัง: การเติมน้ำทำความสะอาดหรือสารฆ่าเชื้ออาจส่งผลกระทบต่อการทำงานของผลิตภัณฑ์และอาจทำให้เครื่องเสียหายได้

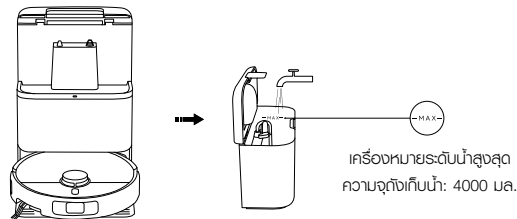

หมายเหตุ:

- ห้ามเติมน้ำร้อนลงในถังเก็บน้ำสะอาดหรือถังเก็บน้ำสกปรก เพราะอาจทำให้ถังบิดเบี้ยวได้
- หุ่นยนต์ดูดฝุ่นได้รับการทดสอบฟังก์ชันต่างๆ ก่อนออกจากโรงงาน ดังนั้นอาจมีน้ำหนักค่าใช้หุ่นยนต์ดูดฝุ่นบ้าง ซึ่งถือเป็นเรื่องปกติ

วิธีการใช้งาน

การเริ่มการทำงานของหุ่นยนต์ดูดฝุ่น



กดปุ่ม  เพื่อเริ่มการดูดฝุ่นและการถูพื้น

หมายเหตุ:

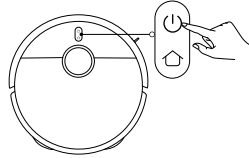
- โปรดกำหนดค่าเพลงเตือนหรือพื้นที่ห้ามเข้าเพื่อแยกบริเวณที่ปูพรมสำหรับจานดูดฝุ่น
- หากพื้นเปียกมากเกินไป ให้ทำความสะอาดน้ำส่วนเกินออกก่อนใช้งาน พึงระวังดูดฝุ่นหรือถูพื้น



เปิด/ปิดเครื่อง

- กดปุ่ม  ค้างไว้ 3 วินาทีเพื่อเปิดหุ่นยนต์ดูดฝุ่น และไฟแสดงสถานะจะเปิดขึ้น
- เมื่อหุ่นยนต์ดูดฝุ่นหยุดชั่วคราวและไม่ได้ชาร์จไฟอยู่ ให้กดปุ่ม  ค้างไว้ 3 วินาทีเพื่อปิด

หมายเหตุ: หากหุ่นยนต์ดูดฝุ่นกำลังชาร์จไฟอยู่ หุ่นยนต์จะปิดโดยอัตโนมัติและไม่สามารถปิดได้

หยุดชั่วคราว

ขณะที่หุ่นยนต์ดูดฝุ่นกำลังทำงาน ให้กดปุ่มใดก็ได้บนหุ่นยนต์ดูดฝุ่นเพื่อหยุดชั่วคราว จากนั้นกดปุ่ม  เพื่อดำเนินการทำความสะอาดต่อ

หมายเหตุ: ห้ามยกหรือเคลื่อนย้ายหุ่นยนต์ดูดฝุ่นในขณะที่หยุดชั่วคราว มิฉะนั้นอาจเกิดข้อผิดพลาดในการกำหนดตำแหน่งที่อาจทำให้หุ่นยนต์ดูดฝุ่นไม่กลับไปที่สถานีแม่ประกอบ หรือทำให้ข้อมูลแผนที่สูญหายได้

โหมดพักเครื่อง

- หุ่นยนต์ดูดฝุ่นจะเข้าสู่โหมดพักเครื่องหลังจากหยุดชั่วคราวเป็นเวลา 10 นาที
- ในโหมดพักเครื่อง ไฟแสดงสถานะของหุ่นยนต์ดูดฝุ่นจะปิดลง กดปุ่มใดก็ได้เพื่อปลุกเครื่องดูดฝุ่นจากโหมดพักเครื่อง

หมายเหตุ:

- หุ่นยนต์ดูดฝุ่นจะเข้าสู่โหมดพักเครื่องเมื่อเชื่อมต่อกับสถานีแม่ประกอบ
- หุ่นยนต์ดูดฝุ่นจะปิดโดยอัตโนมัติหลังจากอยู่ในโหมดพักเครื่องเป็นเวลา 6 ชั่วโมง

ล็อกป้องกันเด็ก

กดปุ่ม  ค้างไว้ 3 วินาทีในระหว่างการชาร์จหรือหยุดชั่วคราวเพื่อเปิดหรือปิดใช้งานฟังก์ชันล็อกป้องกันเด็ก

การทำความสะอาดแผ่นดูดฝุ่น

- ในระหว่างการดูดฝุ่นและถูพื้น หุ่นยนต์ดูดฝุ่นจะกลับไปทำงานต่อหลังจากที่กลับไปที่สถานีแม่ประกอบโดยอัตโนมัติเพื่อทำความสะอาดแผ่นดูดฝุ่น
- หุ่นยนต์ดูดฝุ่นจะกลับไปที่สถานีแม่ประกอบโดยอัตโนมัติเพื่อทำความสะอาดแผ่นดูดฝุ่นหลังจากการดูดฝุ่นและการถูพื้น เมื่อทำความสะอาดเสร็จแล้ว หุ่นยนต์ดูดฝุ่นจะทำให้แผ่นดูดฝุ่นแห้งและเริ่มการชาร์จ
- เมื่อหุ่นยนต์ดูดฝุ่นเข้าสู่โหมดสแตนด์บายบนสถานีแม่ประกอบ ให้ล็อก การทำความสะอาดแผ่นดูดฝุ่น บนแอป Xiaomi Home เพื่อเริ่มทำความสะอาดแผ่นดูดฝุ่น เมื่อทำความสะอาดเสร็จแล้ว สถานีแม่ประกอบจะเริ่มทำให้แผ่นดูดฝุ่นแห้งและทำการชาร์จหุ่นยนต์ดูดฝุ่นโดยอัตโนมัติ

หมายเหตุ: การทำความสะอาดแผ่นดูดฝุ่นจะมีถูกดำเนินการหากเกิดเงื่อนไขใด ๆ ต่อไปนี้: ไม่ได้รับพลังงานไฟฟ้าที่สถานีแม่ประกอบ หุ่นยนต์ดูดฝุ่นออกจากสถานีแม่ประกอบ ถึงขั้นนำสะอาดว่างเปล่า ถึงขั้นนำสกปรกเต็ม หรือถึงขั้นน้ำไม่ได้ถูกดูดได้อย่างถูกต้อง

การเทฝุ่น

สถานีแม่ประกอบจะเริ่มทำการเทฝุ่นโดยอัตโนมัติเมื่อหุ่นยนต์ดูดฝุ่นกลับมาชาร์จหลังจากทำความสะอาดเสร็จสิ้น

หมายเหตุ:

- สถานีแม่ประกอบจะไม่เริ่มทำการเทฝุ่นโดยอัตโนมัติหากปิดใช้งานฟังก์ชันในแอป
- สถานีแม่ประกอบจะทำการเทฝุ่นที่ความถี่ตามที่ตั้งไว้ในแอป

กลับไปที่ทำความสะอาดต่อ

หุ่นยนต์ดูดฝุ่นจะกลับไปที่สถานีแม่ประกอบโดยอัตโนมัติเพื่อชาร์จเมื่อแบตเตอรี่ใกล้หมดระหว่างทำความสะอาด จากนั้นจะทำความสะอาดต่อจากจุดที่หยุดไว้เมื่อแบตเตอรี่ได้รับการชาร์จอย่างเพียงพอ

การดูแลและการบำรุงรักษา

การทำความสะอาดตัวกรองน้ำสกปรก

- ถอดตัวกรองน้ำสกปรกออก แล้วทำความสะอาดเส้นผมและสิ่งสกปรกออกให้หมดจด
- ติดตั้งตัวกรองน้ำสกปรกกลับเข้าที่อย่างถูกต้องหลังจากทำความสะอาดแล้ว

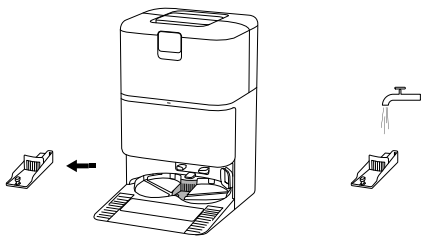

การทำความสะอาดกระดานซักผ้าของสถานีเอนกประสงค์

เปิดใช้งานการทำความสะอาดด้วยความช่วยเหลือของสถานีเอนกประสงค์ในแอปพลิเคชันตามคำแนะนำเพื่อทำความสะอาดให้เสร็จสิ้น

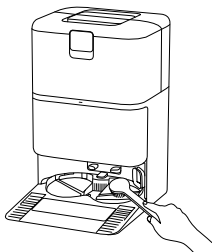

หมายเหตุ:

- ตรวจสอบให้แน่ใจว่าหุ่นยนต์ดูดฝุ่นอยู่ในสถานีเอนกประสงค์
- ห้ามเช็ดสถานีเอนกประสงค์ ในระหว่างการใช้งานหรือการทำความสะอาดแต่ละวัน หากมีน้ำสะสมอยู่ในกระดานซักผ้าของสถานีเอนกประสงค์ให้เช็ดให้แห้งด้วยผ้า

การทำความสะอาดถังเก็บน้ำสกปรก

ถอดถังเก็บน้ำสกปรกออกและทำความสะอาดทันทีเมื่อทำความสะอาดแผ่นดูดพื้นแล้ว เพื่อป้องกันกลิ่นและเชื้อรา

หมายเหตุ: ถังสูญลอยในถังเก็บน้ำสะอาดและสูญลอยในถังเก็บน้ำสกปรก เป็นชิ้นส่วนที่สามารถเคลื่อนย้ายได้ หลีกเลี่ยงการใช้แรงมากเกินไปเพื่อป้องกันความเสียหาย

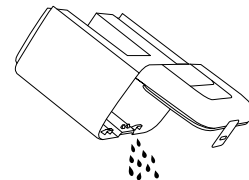

การเปลี่ยนถุงแบบใช้แล้วทิ้ง

1. เปิดฝาครอบช่องเก็บฝุ่น ถอดถุงแบบใช้แล้วทิ้งที่ใส่แล้วออก แล้วใส่ถุงแบบใช้แล้วทิ้งใบใหม่ที่แนบมา
2. ติดตั้งฝาครอบช่องเก็บฝุ่นกลับเข้าที่ กดให้แน่นจนกว่าจะได้ยินเสียงคลิก เพื่อให้แน่ใจว่าได้ติดตั้งอย่างถูกต้อง

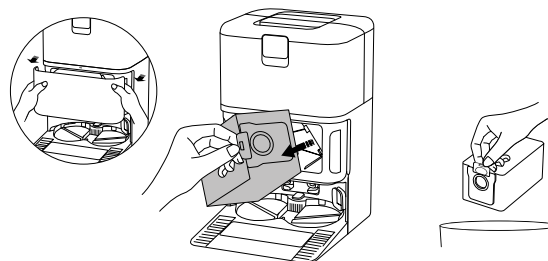

หมายเหตุ: การดึงที่จับขึ้นด้านบนจะเป็นการปิดปากถุงแบบใช้แล้วทิ้งเพื่อป้องกันไม่ให้ฝุ่นและเศษผงหลุดออกมาได้อย่างมีประสิทธิภาพ

การดูแลและการบำรุงรักษา

การทำความสะอาดช่องเก็บฝุ่นและตัวกรอง

1. เปิดฝากรอบหุ่นยนต์ดูดฝุ่น และถอดปุ่มปลดช่องเก็บฝุ่น เพื่อถอดช่องเก็บฝุ่นออกจากหุ่นยนต์ดูดฝุ่น

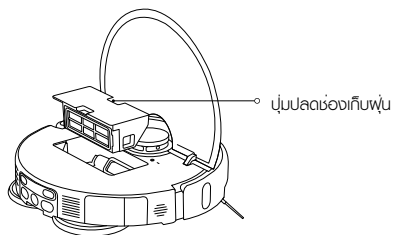

2. นำตัวกรองออกตามภาพประกอบ ขจัดสิ่งสกปรกออกจากช่องเก็บฝุ่น แล้วทำความสะอาดตัวกรอง จากนั้นล้างช่องเก็บฝุ่นและตัวกรองด้วยน้ำสะอาดหากจำเป็น และเช็ดให้แห้งก่อนติดตั้งกลับเข้าที่

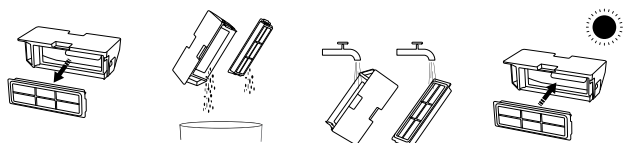

หมายเหตุ:

- ห้ามพยายามทำความสะอาดตัวกรองโดยใช้แปรงหรือมือ
- ไม่แนะนำให้ล้างบ่อย ๆ ไม่เช่นนั้นตัวกรองอาจเสียหายได้
- ใช้ผ้าสะอาดเท่านั้นในการทำความสะอาดช่องเก็บฝุ่นและตัวกรอง ห้ามใช้ผงซักฟอก

การทำความสะอาดแผ่นดูดพื้น

ถอดแผ่นดูดพื้นออกจากที่ยึดแผ่นดูดพื้น จากนั้นจึงล้างและตากแผ่นดูดพื้นให้แห้ง



การทำความสะอาดแปรงด้านข้างและล้อเลื่อน

1. พลิกหุ่นยนต์ดูดฝุ่นให้คว่ำลง แล้วดึงแปรงด้านข้างและล้อเลื่อนขึ้น
2. ทำความสะอาดเส้นผมหรือเศษสิ่งสกปรกที่อาจติดอยู่บนแปรงด้านข้างและล้อเลื่อน
3. ดึงตั้งแปรงด้านข้างและล้อเลื่อนกลับเข้าที่

หมายเหตุ: ดึงตั้งแปรงด้านข้างและล้อเลื่อนกลับที่ที่หลังจากทำความสะอาด

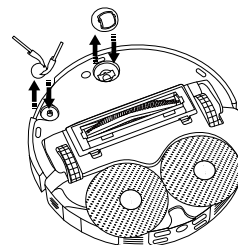

การดูแลและการบำรุงรักษา

| ชิ้นส่วน | ความถี่ในการบำรุงรักษา | ความถี่ของการเปลี่ยนอุปกรณ์ |
|---|----------------------------|-----------------------------|
| แปรงด้านข้าง | ทุก 2 สัปดาห์ | 3-6 เดือน |
| แปรง | | 6-12 เดือน |
| ตัวกรอง | | 3-6 เดือน |
| ฟลักกรองแปรง | / | 3-6 เดือน (หรือเมื่อสึกหรอ) |
| แป้นทู่พื้น | / | 1-3 เดือน (หรือเมื่อสึกหรอ) |
| ถุงแบบโซ่แล้วทิ้ง | / | 2.5 เดือน (หรือเมื่อเต็ม) |
| ช่องเก็บฝุ่น | ทำความสะอาดตามต้องการ | / |
| ถังเก็บน้ำสะอาด | ทุก 2 สัปดาห์ | |
| ถังเก็บน้ำสกปรก | หลังจากการใช้งานแต่ละครั้ง | |
| ตัวกรองน้ำสกปรก | ทุกเดือน | |
| กระดาษเช็ดผ้าของสถานีแลกเปลี่ยนประสงค์ | | |
| ล้อเลื่อน | | |
| เลเซอร์เซนเซอร์ | | |
| เซ็นเซอร์ระยะขอบ | | |
| เซ็นเซอร์ตรวจจับสิ่งกีดขวางด้วยแสงที่มีรูปแบบ + เซ็นเซอร์เชื่อมต่อกับด้านหน้า | | |

| ชิ้นส่วน | ความถี่ในการบำรุงรักษา | ความถี่ของการเปลี่ยนอุปกรณ์ |
|---|------------------------|-----------------------------|
| เซ็นเซอร์ป้องกันการตกหล่น | ทุกเดือน | / |
| เซ็นเซอร์เชื่อมต่อกับด้านหลัง | | |
| เซ็นเซอร์ตรวจจับพรมด้วยคลื่นอัลตราโซนิก | | |
| หน้าสัมผัสการชาร์จ | | |
| หุ่นยนต์ดูดฝุ่น | | |
| สถานีแลกเปลี่ยนประสงค์ | | |
| หน้าสัมผัสการชาร์จของสถานีแลกเปลี่ยนประสงค์ | | |
| พื้นที่ส่งสัญญาณของสถานีแลกเปลี่ยนประสงค์ | | |

หมายเหตุ:

- ความถี่ของการเปลี่ยนอุปกรณ์มีไว้เพื่อการอ้างอิงเท่านั้น หากชิ้นส่วนเสียหาย ควรเปลี่ยนทันทีเพื่อให้สามารถทำความสะอาดได้อย่างมีประสิทธิภาพ
- ในการเคลื่อนย้ายหรือจัดตั้งหุ่นยนต์ดูดฝุ่น ควรเทน้ำออกจากถังเก็บน้ำสะอาดและถังเก็บน้ำสกปรก เพื่อหลีกเลี่ยงความเสียหายในระหว่างขนลง

ปัญหาที่พบบ่อย

| ปัญหา | สาเหตุที่เป็นไปได้และวิธีแก้ปัญห |
|--|--|
| หุ่นยนต์ดูดฝุ่นไม่สามารถเปิดเครื่องหรือรีเซ็ตทำความสะอาดได้ | ระดับแบตเตอรี่ต่ำ ตรวจสอบแบตเตอรี่หุ่นยนต์ดูดฝุ่นใหม่แล้วลองอีกครั้ง |
| หุ่นยนต์ดูดฝุ่นไม่สามารถกลับไปที่สถานีแม่ประสงค์เพื่อทำการชาร์จได้ | มีสิ่งกีดขวางรอบสถานีแม่ประสงค์ มากเกินไป วางสถานีแม่ประสงค์ในพื้นที่ที่โล่งมากขึ้น หุ่นยนต์ดูดฝุ่นอยู่ใกล้จากสถานีแม่ประสงค์มากเกินไป ย้ายหุ่นยนต์ดูดฝุ่นไปที่สถานีแม่ประสงค์ แล้วลองอีกครั้ง |
| การทำงานของหุ่นยนต์ดูดฝุ่นผิดปกติ | ปิดหุ่นยนต์ดูดฝุ่นแล้วรีสตาร์ท |
| หุ่นยนต์ดูดฝุ่นส่งเสียงแปลก ๆ ขณะทำความสะอาด | อาจมีวัตถุแปลกปลอมติดอยู่ที่ภายในแปรง แปรงด้านข้าง หรือล้อหลักด้านใดด้านหนึ่ง ปิดหุ่นยนต์ดูดฝุ่น และนำเศษออก (ถ้ามี) |
| หุ่นยนต์ดูดฝุ่นทำความสะอาดได้ไม่มีประสิทธิภาพ หรือดูดฝุ่นได้ไม่หมด | ช่องเก็บฝุ่นเต็ม โปรดทำความสะอาด ถุงแบบใช้แล้วทิ้งเต็ม โปรดเปลี่ยนใหม่ หากตัวกรองตัน โปรดทำความสะอาดตัวกรอง มีวัตถุแปลกปลอมติดอยู่ที่แปรง โปรดทำความสะอาดแปรง |
| หุ่นยนต์ดูดฝุ่นออฟไลน์หรือไม่สามารถเชื่อมต่อกับแอป Xiaomi Home ได้ | สัญญาณ Wi-Fi อ่อน ตรวจสอบให้แน่ใจว่าหุ่นยนต์ดูดฝุ่นและสถานีแม่ประสงค์อยู่ในพื้นที่ที่มีสัญญาณ Wi-Fi ที่แรง มีบางอย่างผิดปกติในการเชื่อมต่อ Wi-Fi รีเซ็ต Wi-Fi ของหุ่นยนต์ดูดฝุ่นและดาวนโหลดเวอร์ชันล่าสุดของแอป Xiaomi Home จากนั้นรีสตาร์ทเชื่อมต่ออีกครั้ง |
| หุ่นยนต์ดูดฝุ่นไม่ทำความสะอาด | ตรวจสอบให้แน่ใจว่าได้ตั้งค่าหุ่นยนต์ดูดฝุ่นให้อยู่ในโหมดห้ามรบกวน ซึ่งจะทำให้หุ่นยนต์ดูดฝุ่นไม่กลับมาทำงานเพื่อทำความสะอาดพื้นที่ดังกล่าวต่อไป จะไม่มีการกลับมามีงานทำความสะอาดต่อหากหุ่นยนต์ดูดฝุ่นถูกลังกลับไปที่สถานีแม่ประสงค์เพื่อชาร์จด้วยปุ่มบนเครื่อง หรือในแอป Xiaomi Home หรือด้วยมือ |

| ปัญหา | สาเหตุที่เป็นไปได้และวิธีแก้ปัญห |
|---|---|
| หุ่นยนต์ดูดฝุ่นไม่ชาร์จ | ตรวจสอบให้แน่ใจว่ามีพื้นที่ว่างเพียงพอรอบๆ บริเวณสถานีแม่ประสงค์ และหน้าสัมผัสการชาร์จที่ปราศจากฝุ่นและเศษผงอื่นๆ อุณหภูมิโดยรอบต่ำเกินไปหรือสูงเกินไป ตรวจสอบให้แน่ใจว่าอุณหภูมิอยู่ที่ 0°C ถึง 40°C จากนั้นจึงทำการชาร์จใหม่ |
| หุ่นยนต์ดูดฝุ่นไม่ทำความสะอาดตามกำหนดเวลา | ตรวจสอบให้แน่ใจว่าหุ่นยนต์ดูดฝุ่นเชื่อมต่อกับเครือข่ายแล้ว มิฉะนั้นจะไม่สามารถเชื่อมเข้ากับเวลาและตั้งเวลาการทำงานล่วงหน้าได้ ตรวจสอบให้แน่ใจว่าหุ่นยนต์ดูดฝุ่นไม่ได้ถูกตั้งค่าให้อยู่ในโหมดห้ามรบกวน โหมดห้ามรบกวนจะทำให้หุ่นยนต์ดูดฝุ่นไม่ทำความสะอาดตามกำหนดเวลา |
| สถานีแม่ประสงค์ไม่ทำความสะอาดแปรง | น้ำในถังเก็บน้ำสะอาดไม่เพียงพอ เติมน้ำสะอาดลงไปแล้วลองอีกครั้ง ตั้งเก็บน้ำสกปรกเต็ม เก็บน้ำสกปรกออก ทำความสะอาดตั้งเก็บน้ำสกปรกแล้วลองอีกครั้ง ระดับน้ำของรถฐานชักฟาสสูงเกินไป โปรดถ่ายน้ำออกให้ทันเวลา ตรวจสอบให้แน่ใจว่าได้ติดตั้งตัวกรองน้ำสกปรกเข้าที่แล้ว |

การแก้ปัญหา

| การแจ้งเตือนข้อผิดพลาด | สาเหตุที่เป็นไปได้และวิธีแก้ปัญหา |
|--|--|
| โปรดทำความสะอาดวัตถุแปลกปลอมออกจากบริเวณเลเซอร์ เซนเซอร์ | กำจัดวัตถุแปลกปลอมที่อาจปิดกั้นหรือขัดขวางการทำงานของเลเซอร์เซนเซอร์ออกไป หรือนำหุ่นยนต์ดูดฝุ่นไปบริเวณอื่น และรีเซ็ตาร์กหุ่นยนต์ดูดฝุ่น |
| เช็ดเซ็นเซอร์ป้องกันการตกหล่นให้สะอาด และย้ายหุ่นยนต์ดูดฝุ่นไปยังตำแหน่งที่ตั้งใหม่เพื่อเริ่มต้น | บางส่วนของหุ่นยนต์ดูดฝุ่นอาจไม่ได้อยู่บนพื้น กำหนดตำแหน่งของหุ่นยนต์ดูดฝุ่นใหม่ และรีเซ็ตาร์กหุ่นยนต์ดูดฝุ่น หรือเซ็นเซอร์ป้องกันการตกหล่นอาจจะสกปรก เช็ดเซ็นเซอร์ป้องกันการตกหล่นให้สะอาด |
| กันชนกีดข้อผิดพลาด โปรดตรวจสอบว่ากันชนสามารถติดตั้งกลับได้อย่างถูกต้องหรือไม่ | บีฟเฟอร์กันชนเกิดการขัดขัด ๕๓๖๖ ๖๖ เพื่อเอาสิ่งแปลกปลอมออก หากไม่มีสิ่งแปลกปลอมให้นำหุ่นยนต์ดูดฝุ่นไปยังที่ใหม่และเปิดเครื่อง |
| โปรดย้ายหุ่นยนต์ดูดฝุ่นไปยังพื้นที่ราบเพื่อเริ่มต้น | หุ่นยนต์ดูดฝุ่นตรวจพบว่าหุ่นยนต์อยู่ในมุมอับซึ่งเมื่อเปิดใช้งาน รีเซ็ตาร์กหุ่นยนต์หลังจากวางอุปกรณ์บนพื้นผิวเรียบ |
| โปรดกำจัดสิ่งกีดขวางรอบ ๆ หุ่นยนต์ดูดฝุ่น | หุ่นยนต์ดูดฝุ่นอาจจะถูกรังหรือขัดขัด นำสิ่งกีดขวางรอบหุ่นยนต์ดูดฝุ่นออก |
| ช่องเก็บฝุ่นถูกถอดออกแล้ว | ติดตั้งช่องเก็บฝุ่นและตัวกรอง และตรวจสอบให้แน่ใจว่าได้ยึดเข้าที่อย่างแน่นหนา |
| ถังเก็บน้ำสะอาดถูกถอดออกแล้ว หรือตรวจพบว่าน้ำไม่เพียงพอ | ติดตั้งถังเก็บน้ำสะอาดอีกครั้งและเติมน้ำสะอาดใหม่ ตรวจสอบให้แน่ใจว่าติดตั้งให้เข้าที่ดีแล้ว |
| ถังเก็บน้ำสกปรกถูกถอดออกแล้ว หรือเต็มแล้ว | เทน้ำออกและทำความสะอาดถังเก็บน้ำสกปรก จากนั้นติดตั้งใหม่ ตรวจสอบให้แน่ใจว่าติดตั้งให้เข้าที่ดีแล้ว |
| ไม่ได้ติดตั้งถุงเบาะแล้วทั้ง | ติดตั้งถุงเบาะแล้วทั้งอีกครั้งและตรวจสอบให้แน่ใจว่าได้ติดตั้งเข้าที่ดีแล้ว |

| การแจ้งเตือนข้อผิดพลาด | สาเหตุที่เป็นไปได้และวิธีแก้ปัญหา |
|--|---|
| ระดับน้ำของกระดานซีกพียของสถานีอเนกประสงค์สูงเกินไป โปรดถ่ายน้ำออกให้ทันเวลา | ตรวจสอบและทำความสะอาดกระดานซีกพียของสถานีอเนกประสงค์ |
| ไม่สามารถกลับไปยังชาร์จได้ วางหุ่นยนต์ดูดฝุ่นลงบนสถานีอเนกประสงค์ด้วยตนเอง | หุ่นยนต์ดูดฝุ่นไม่สามารถตรวจจับตำแหน่งของสถานีอเนกประสงค์ได้ วางหุ่นยนต์ดูดฝุ่นกลับลงบนสถานีอเนกประสงค์เพื่อชาร์จ |
| ระดับแบตเตอรี่ต่ำเกินไป โปรดชาร์จ | ไม่สามารถเปิดหุ่นยนต์ดูดฝุ่นได้ตามปกติเนื่องจากแบตเตอรี่หรือน้อย วางหุ่นยนต์ดูดฝุ่นกลับลงบนสถานีอเนกประสงค์เพื่อชาร์จ |

ข้อมูลจำเพาะ

หุ่นยนต์ดูดฝุ่น

| | |
|-------------------------------------|---|
| ชื่อ | หุ่นยนต์ดูดฝุ่น |
| รุ่น | OV42GL |
| ขนาดวัตถุ | 355 × 353.5 × 93 มม. |
| น้ำหนักสุทธิ | 3.9 กก. |
| น้ำหนักสุทธิ (พร้อมอุปกรณ์เสริม) | 10.6 กก. |
| อัตรากำลังไฟฟ้า | 55 W |
| อัตราแรงดันไฟฟ้า | 14.4 V $\overline{\text{---}}$ |
| แรงดันไฟฟ้าในการชาร์จ | 20 V $\overline{\text{---}}$ |
| เวลาในการชาร์จ | ≤ 6 ชม. |
| แบตเตอรี่ลิเธียมไอออน | 4800 mAh (ความจุรวม) 5200 mAh (ความจุปกติ) |
| ย่านความถี่ปฏิบัติการ | 2400–2483.5 MHz |
| กำลังไฟฟ้าขาออกสูงสุด | < 20 dBm |
| การเชื่อมต่อแบบไร้สาย | Wi-Fi IEEE 802.11 b/g/n 2.4 GHz Bluetooth 5.0 |
| การใช้พลังงาน | โหมดสแตนด์บาย: ≤ 0.5 W โหมดสแตนด์บายเครือข่าย: ≤ 2.0 W |
| เวลาในการเข้าสู่เขื่อนไ | โหมดสแตนด์บาย: ≤ 20 น. โหมดสแตนด์บายเครือข่าย: ≤ 20 น. |

อุปกรณ์ชนิดนี้จำเป็นต้องมีระยะห่างระหว่างเสาอากาศกับตัวของผู้ใช้งานอย่างน้อย 20 ซม. ภายใต้สภาพการใช้งานปกติ

สถานีเบรกประสงค์

| | |
|--|----------------------------------|
| รุ่น | OV42-JZGL |
| อัตราเข้า | 220–240 V \sim 50/60 Hz |
| อัตราออก | 20 V $\overline{\text{---}}$ 1 A |
| การจ่ายไฟ (การชาร์จ + การเป่าลมให้แห้ง) | 86 W |
| กำลังไฟ (การทำความสะอาด) | 15 W |
| กำลังไฟ (ระหว่างการทพ่น) | 440 W |
| ขนาดวัตถุ | 320 × 411 × 495 มม. |
| การใช้พลังงาน | โหมดสแตนด์บาย: ≤ 0.5 W |
| เวลาในการเข้าสู่เขื่อนไ | โหมดสแตนด์บาย: ≤ 20 น. |

ข้อมูลการปฏิบัติตามระเบียบข้อบังคับ

คำประกาศความสอดคล้องของสหภาพยุโรป



Xiaomi Communications Co., Ltd. ขอยืนยันว่าอุปกรณ์วิทยุประเภท OV42GL เป็นไปตามคำสั่งที่ 2014/53/EU ประกาศฉบับเต็มของคำประกาศความสอดคล้องของสหภาพยุโรปจะอยู่ที่ลิงก์ด้านล่างนี้: <https://www.mi.com/global/service/support/declaration.html>

ข้อมูลการจัดและกำจัดขยะอิเล็กทรอนิกส์ของ WEEE



ผลิตภัณฑ์ทั้งหมดที่มีสัญลักษณ์นี้เป็นขยะอุปกรณ์ไฟฟ้าและอิเล็กทรอนิกส์ (WEEE ตามคำสั่งที่ 2012/19/EU) ซึ่งไม่ควรปนกับขยะในครัวเรือนที่ไม่ได้จำแนก คุณควรปกป้องสุขภาพของมนุษย์และสิ่งแวดล้อมด้วยการส่งขยะอุปกรณ์ของคุณไปยังจุดรวบรวมที่กำหนดไว้เพื่อการรีไซเคิลขยะอุปกรณ์ไฟฟ้าและขยะอิเล็กทรอนิกส์ ซึ่งได้รับการแต่งตั้งจากรัฐบาลหรือหน่วยงานท้องถิ่น การกำจัดและการรีไซเคิลที่ถูกต้องจะช่วยป้องกันผลกระทบต่อสิ่งแวดล้อมและสุขภาพของมนุษย์ โปรดติดต่อผู้ติดตั้งหรือหน่วยงานท้องถิ่นสำหรับข้อมูลเพิ่มเติมเกี่ยวกับตำแหน่งที่ตั้ง เช่นเดียวกับข้อกำหนดและเงื่อนไขของจุดเก็บทิ้ง ๆ

ประกาศการรับประกัน

การรับประกันนี้ให้สิทธิ์ที่เฉพาะเจาะจงแก่คุณ และคุณอาจมีสิทธิ์อื่นๆ ตามกฎหมายภายในประเทศ บลรัฐ หรือรัฐของคุณ เช่นในออสเตรีย ในบางประเทศ บลรัฐ หรือรัฐ กฎหมายคุ้มครองผู้บริโภคอาจกำหนดระยะเวลาการรับประกันขั้นต่ำ นอกเหนือจากที่ได้ระบุอนุญาตตามกฎหมาย XIAOMI จะไม่ยกเว้น จำกัด หรือระงับสิทธิ์อื่นๆ ที่คุณอาจมี เพื่อความเข้าใจสิทธิ์ของคุณอย่างถ่องแท้ เราขอแนะนำให้คุณค้นคว้ากฎหมายของประเทศ บลรัฐ หรือรัฐของคุณ

1. การรับประกันสินค้าแบบจำกัด

XIAOMI รับประกันว่า ผลิตภัณฑ์ที่ปราศจากข้อบกพร่องด้านวัสดุและคุณภาพภายใต้การใช้งานปกติและการใช้งานตามคู่มือผู้ใช้ผลิตภัณฑ์ที่เกี่ยวข้องภายในระยะเวลาการรับประกันระยะเวลาและเงื่อนไขที่เกี่ยวข้องกับการรับประกันตามกฎหมายจะให้บริการตามกฎหมายภายในประเทศของคุณตามลำดับ สำหรับข้อมูลเพิ่มเติมเกี่ยวกับประโยชน์จากการรับประกันสำหรับผู้บริโภค โปรดอ้างอิงเว็บไซต์ทางการของ Xiaomi <https://www.mi.com/global/support/warranty> Xiaomi รับประกันต่อผู้ซื้อผลิตภัณฑ์ครั้งแรกว่า ผลิตภัณฑ์ Xiaomi จะไม่มีข้อบกพร่องด้านวัสดุและคุณภาพภายใต้การใช้งานปกติในระยะเวลาตามที่กล่าวไว้ข้างต้น Xiaomi ไม่รับประกันว่า การทำงานของผลิตภัณฑ์จะไม่ถูกรบกวนหรือปราศจากข้อผิดพลาด Xiaomi ไม่มีส่วนรับผิดชอบต่อความเสียหายที่เกิดขึ้นจากการไม่ปฏิบัติตามคำแนะนำที่เกี่ยวข้องกับการใช้ผลิตภัณฑ์

2. การเยียวยา

หากพบข้อบกพร่องด้านฮาร์ดแวร์: Xiaomi ได้รับการอ้างอิงสิทธิ์ที่ถูกต้องภายในระยะเวลาประกัน Xiaomi จะ (1) ซ่อมแซมผลิตภัณฑ์โดยไม่มีค่าใช้จ่าย (2) เปลี่ยนผลิตภัณฑ์ หรือ (3) คืนเงินค่าผลิตภัณฑ์ อย่างเป็นทางการใด โดยไม่รวมค่าจัดส่งที่อาจเกิดขึ้น

3. วิธีรับบริการการรับประกัน

ในการรับบริการการรับประกัน คุณต้องส่งผลิตภัณฑ์ในบรรจุภัณฑ์ดั้งเดิม หรือบรรจุภัณฑ์ที่คล้ายคลึงและปกป้องผลิตภัณฑ์ที่ดัดแปลงกัน มาพร้อมกับคู่มือผู้ใช้โดย Xiaomi เว็บไซต์ในขอบเขตที่ต้องห้ามตามกฎหมายที่บังคับใช้ Xiaomi อาจเรียกร้องให้คุณแสดงหลักฐานหรือหลักฐานการซื้อ และ/หรือปฏิบัติตามข้อกำหนดการดำเนินการก่อนรับบริการการรับประกัน

4. ข้อยกเว้นและข้อจำกัด

เว้นแต่ได้กำหนดไว้เป็นอย่างอื่นโดย Xiaomi การรับประกันแบบจำกัดนี้มีผลกับผลิตภัณฑ์ที่ผลิตโดยหรือเพื่อ Xiaomi และสามารถระบุได้โดยเครื่องหมายการค้า ชื่อการค้า หรือโลโก้ "Xiaomi" หรือ "Mi" เท่านั้น

ประกาศการรับประกัน

การรับประกันแบบจำกัดไม่มีผลต่อ (ก) ความเสียหายที่เกิดจากรวมชาติหรือเหตุสุดวิสัย ตัวอย่างเช่น ไฟฟ้า ก่อร่นไอน้ำ น้ำท่วม ไฟไหม้ แผ่นดินไหว หรือเหตุภายนอกอื่น ๆ (ข) ความปรมาภาสินเลอ (ค) การใช้เพื่อการค้า (ง) การปรับเปลี่ยนหรือแก้ไขส่วนใดส่วนหนึ่งของผลิตภัณฑ์ (จ) ความเสียหายที่เกิดจากการใช้งานกับผลิตภัณฑ์ที่ไม่ใช่ของ Xiaomi (ฉ) ความเสียหายที่เกิดจากอุบัติเหตุ การละเมิด หรือการใช้ในทางที่ผิด (ช) ความเสียหายที่เกิดจากการใช้งานผลิตภัณฑ์นอกเหนือจากที่ได้ระบุอนุญาต หรือนอกเหนือวัตถุประสงค์ที่อธิบายไว้ใน Xiaomi หรือใบเรียงต้นไฟหรือแหล่งจ่ายไฟที่ไม่เหมาะสม หรือ (ซ) ความเสียหายที่เกิดจากการบริการ (รวมถึง การอัปเกรดและการขยาย) ที่ดำเนินการโดยผู้ที่ไม่ใช่ตัวแทนของ Xiaomi การสำรองข้อมูล ซอฟต์แวร์ หรือวัสดุอื่นใดที่คุณอาจเก็บหรือรักษาไว้ในผลิตภัณฑ์ อยู่ในความรับผิดชอบของคุณ มีแนวโน้มว่าข้อมูล ซอฟต์แวร์ หรือวัสดุอื่นในอุปกรณ์จะสูญหายหรือถูกจัดรูปแบบใหม่ในระหว่างกระบวนการให้บริการ Xiaomi จะไม่รับผิดชอบต่อความเสียหายหรือความสูญเสียดังกล่าว ไม่มีผู้ค้าปลีก ตัวแทน หรือพนักงานของ Xiaomi ได้รับอนุญาตให้แก้ไข ขยาย หรือเพิ่มเติมใดๆ นอกเหนือการรับประกันแบบจำกัดนี้ หากข้อกำหนดใดๆ ผิดต่อกฎหมายหรือไม่สามารถบังคับใช้ได้ ความชอบด้วยกฎหมาย หรือการบังคับใช้ข้อกำหนดที่หลือจะไม่ได้รับผลกระทบหรือความเสียหาย ยกเว้นการรับประกันที่ทำขึ้นโดยกฎหมาย หรือสัญญาไว้โดย Xiaomi บริการหลังการขายจะจำกัดตามประกาศหรือ ภูมิภาคของการซื้อผลิตภัณฑ์ครั้งแรก ผลิตภัณฑ์ที่ไม่ได้รับการนำเข้าอย่างถูกต้อง และ/หรือไม่ได้ผลิตอย่างถูกต้องโดย Xiaomi และ/หรือไม่ได้รับมาอย่างถูกต้องจาก Xiaomi หรือผู้ขายอย่างเป็นทางการของ Xiaomi จะไม่ได้รับความคุ้มครองตามการรับประกันปัจจุบัน ตามกฎหมายที่บังคับใช้ คุณอาจได้รับประโยชน์จากการรับประกันจากผู้ค้าปลีกอย่างไม่เป็นทางการที่ขายผลิตภัณฑ์ ดังนั้น Xiaomi ขอแนะนำให้คุณติดต่อผู้ค้าปลีกที่คุณซื้อผลิตภัณฑ์ การรับประกันปัจจุบันนี้ไม่บังคับใช้ในฮ่องกงและไต้หวัน

5. การรับประกันโดยนัย

เว้นแต่ในขอบเขตที่ต้องห้ามตามกฎหมายที่บังคับใช้ การรับประกันโดยนัยทั้งหมด (รวมถึงการรับประกันสภาพ การไม่ประไรขมิในเชิงพาณิชย์และความเหมาะสมสำหรับวัตถุประสงค์เฉพาะ) จะมีระยะเวลาจำกัดถึงระยะเวลาสูงสุดของการรับประกันแบบจำกัดนี้ เขตอำนาจศาลบางแห่งไม่อนุญาตให้มีข้อจำกัดเกี่ยวกับระยะเวลาการรับประกันโดยนัย ดังนั้นข้อจำกัดข้างต้นจะไม่ถูกนำมาใช้ในกรณีเหล่านี้

6. ข้อจำกัดความเสียหาย

เว้นแต่ในขอบเขตที่ต้องห้ามตามกฎหมายที่บังคับใช้ Xiaomi จะไม่รับผิดชอบต่อความเสียหายใดๆ ที่เกิดขึ้นจากอุบัติเหตุ ความเสียหายโดยอ้อม ความเสียหายพิเศษหรือความเสียหายที่เกิดตามมา รวมถึงแต่ไม่จำกัดเพียงการสูญเสียมูลค่าที่ รายได้หรือข้อมูล ความเสียหายที่เป็นผลมาจากการละเมิดเงื่อนไขการรับประกันที่ขีดแจ้งหรือ

โดยนัย หรือภายใต้กฎหมายที่กฎหมายอื่นใด แม้ว่า Xiaomi จะได้รับแจ้งถึงความเป็นไปได้ในการเกิดความเสียหายดังกล่าวก็ตาม เขตอำนาจศาลบางแห่งไม่อนุญาตให้มีข้อยกเว้นหรือข้อจำกัดความเสียหายพิเศษ ความเสียหายโดยอ้อม หรือความเสียหายที่เกิดตามมา ดังนั้นข้อจำกัดหรือข้อยกเว้นข้างต้นอาจไม่มีผลกับคุณ

7. ติดต่อ XIAOMI

สำหรับลูกค้า โปรดเยี่ยมชมเว็บไซต์: <https://www.mi.com/global/support/warranty>

ผู้ติดต่อสำหรับบริการหลังการขายอาจเป็นบุคคลที่ได้ดำเนินการให้การให้บริการที่ได้รับอนุญาตจาก Xiaomi ผู้แทนจำหน่ายที่ได้รับอนุญาตจาก Xiaomi หรือผู้จำหน่ายขั้นสุดท้ายที่ขายผลิตภัณฑ์ให้คุณ หากมีข้อสงสัย โปรดติดต่อบุคคลที่เกี่ยวข้องที่ Xiaomi อาจระบุด้วยบุคคลได้

Instruksi Keselamatan

Bacalah petunjuk ini sebelum menggunakan produk dan simpanlah untuk rujukan di lain waktu.

Produk ini hanya untuk membersihkan lantai di lingkungan rumah. Jangan gunakan di luar ruangan, pada permukaan yang bukan lantai, atau di lingkungan komersial maupun industri.

Pembatasan Penggunaan

- Alat ini dapat digunakan oleh anak-anak berusia 8 tahun ke atas, orang dengan keterbatasan fisik, sensoris, atau mental, atau orang yang kurang memahami dan tidak berpengalaman menggunakan alat ini asalkan mereka diawasi atau sudah diberi petunjuk mengenai penggunaan alat secara aman dan telah memahami bahaya yang mungkin terjadi. Anak-anak tidak boleh memainkan alat ini. Pembersihan dan pemeliharaan alat oleh pengguna tidak boleh dilakukan anak-anak kecuali dengan pengawasan.
- Alat ini tidak untuk digunakan oleh orang (termasuk anak-anak) dengan keterbatasan fisik, sensorik, atau mental, atau orang yang kurang memahami dan tidak berpengalaman, kecuali mereka diawasi atau diberi petunjuk penggunaan alat oleh orang yang bertanggung jawab atas keselamatan mereka.
- Anak-anak harus diawasi untuk memastikan mereka tidak bermain dengan peralatan.
- Alat ini berisi baterai yang hanya dapat diganti oleh orang yang memiliki kualifikasi untuk melakukannya.
- Jika rusak, set kabel harus diganti dengan set kabel khusus yang disediakan oleh produsen atau agen servisnya.
- Jika pengisi daya atau baterai rusak, harus diganti dengan komponen asli yang dibeli dari produsen atau departemen layanan purnajual.
- Bahaya dapat terjadi jika peralatan melintas di atas kabel daya.
- Jauhkan rambut, pakaian longgar, jari, dan semua anggota tubuh dari lubang dan komponen yang bergerak.
- Jangan menggunakan robot vakum untuk membersihkan zat yang terbakar.
- Jangan meletakkan anak-anak, hewan peliharaan, atau benda apa pun ke atas robot vakum baik saat robot vakum sedang diam maupun bergerak.
- Jangan menggunakan robot vakum di area yang menggantung di atas permukaan tanah, seperti loteng, balkon terbuka, atau di atas furnitur, terkecuali jika terdapat palang pengaman.
- Jangan gunakan robot vakum di lingkungan dengan suhu sekitar di atas 40°C atau di bawah 0°C atau pada lantai yang basah atau lengket.
- Angkat semua kabel dari lantai sebelum menggunakan robot vakum agar tidak terseret saat melakukan pembersihan.
- Angkat barang-barang yang rapuh dan berserakan dari lantai, seperti vas dan kantong plastik, agar robot vakum tidak terhalang atau menabrak benda tersebut dan merusaknya.
- Jangan menggunakan mode pel pada karpet. Atur dinding virtual atau area terbatas untuk mengecualikan area dengan karpet untuk tugas mengepel.
- Jangan membiarkan robot vakum memungut benda tajam atau keras, seperti bahan bangunan, kaca, atau paku.
- Matikan dan lepaskan catu daya sebelum membersihkan dan melakukan pemeliharaan robot vakum dan stasiun multifungsi.
- Jangan menempatkan robot vakum secara terbalik. Housing radar laser jangan sampai menyentuh tanah.
- Jangan mengangkat robot vakum dengan mengangkat penutup radar lasernya.
- Pastikan robot vakum dimatikan saat sedang diangkat dan disimpan di dalam kemasan aslinya jika memungkinkan.
- Jangan menyeka dengan kain basah atau membilas robot vakum dan stasiun multifungsi dengan cairan apa pun Setelah membersihkan bagian yang dapat dicuci, keringkan bagian tersebut secara cukup sebelum memasangnya untuk digunakan.

- Jika stasiun multifungsi sedang membersihkan bantalan pel, jangan menyeret robot vakum keluar dari stasiun multifungsi untuk menghindari menyebabkan kerusakan.
- Hanya gunakan produk ini sesuai petunjuk dalam panduan pengguna. Pengguna bertanggung jawab atas segala kerugian atau kerusakan yang terjadi akibat penggunaan produk yang tidak benar.
- PERHATIAN: Untuk menghindari bahaya karena reset yang tidak disengaja dari pemotongan termal, peralatan ini tidak boleh dipasok melalui perangkat peralihan eksternal, seperti penghitung waktu, atau dihubungkan ke sirkuit yang dinyalakan dan dimatikan secara berkala oleh utilitas.
- Ketika pesan suara “Jaringan berhasil terhubung” terdengar, perangkat berhasil terhubung dengan jaringan dan telah menyimpan SSID dan kata sandi Wi-Fi. Informasi tersebut akan digunakan untuk layanan terkait jaringan, dan pemrosesan data pribadi harus mengacu pada Kebijakan Privasi.
- Untuk mendapatkan panduan elektronik selengkapnya, silakan kunjungi www.mi.com/global/support/user-guide

Baterai dan Pengisian Daya

- Jangan menggunakan baterai, set kabel, atau stasiun multifungsi pihak ketiga. Robot vakum hanya dapat digunakan dengan stasiun multifungsi model OV42-JZGL.
- Alat ini berisi baterai yang hanya dapat diganti oleh orang yang memiliki kualifikasi untuk melakukannya.
- Jangan membongkar, memperbaiki, atau memodifikasi baterai atau stasiun multifungsi oleh Anda sendiri.
- Jangan menggunakan kain basah atau tangan basah untuk mengelap atau membersihkan kontak pengisian daya stasiun multifungsi.
- Jangan meletakkan stasiun multifungsi di dekat sumber panas, seperti radiator.
- Jangan membuang baterai lama secara sembarangan. Baterai bekas harus dibuang di tempat daur ulang profesional.
- Jika robot vakum tidak akan digunakan untuk waktu yang lama, isi dayanya hingga penuh, lalu matikan dan simpan di tempat yang sejuk dan kering. Isi ulang daya robot vakum setidaknya setiap 3 bulan sekali untuk menghindari pemakaian daya baterai yang berlebihan.
- Jangan memaparkan alat atau baterai pada suhu berlebih.
- Jangan mengisi daya baterai yang tidak dapat diisi ulang.
- Tidak ada tindakan yang perlu dilakukan oleh pengguna untuk mengalihkan frekuensi catu daya antara 50 Hz dan 60 Hz. Produk dapat beradaptasi sendiri untuk 50 Hz dan 60 Hz.
- Perhatikan risiko terminal alat yang dioperasikan baterai atau korsleting yang dialami baterai akibat benda logam.
- Jangan merusak baterai saat melepasnya untuk menghindari terjadinya korsleting atau kebocoran cairan. Jika baterai bocor, jauhkan cairan agar tidak menyentuh kulit atau pakaian Anda, dan segera seka dengan kain kering. Setelah itu, kirim baterai ke fasilitas daur ulang yang sesuai atau tim layanan purnajual yang ditunjuk untuk membuangnya sesuai peraturan.

Informasi Keselamatan Laser

Sensor laser di produk ini memenuhi Standar IEC 60825-1:2014 dan EN 60825-1:2014/A11:2021 untuk produk laser Kelas 1. Hindari kontak mata langsung dengannya selama penggunaan.

PRODUK LASER KELAS 1

PRODUK LASER KONSUMEN

EN 50689:2021

Pemberitahuan Lingkungan

- Baterai ion lithium bawaan robot vakum ini mengandung bahan kimia yang dapat mencemari lingkungan.
- Sebelum membuang produk ini, minta tenaga profesional untuk melepaskan baterai, lalu membuangnya di fasilitas daur ulang yang tepat.
- Baterai harus dilepas dari alat sebelum dibuang.
- Alat harus dicabut dari sumber listrik saat melepas baterai.
- Baterai harus dibuang dengan aman.

Langkah untuk melepaskan baterai

Informasi tersedia hanya untuk membuang produk ini, dan bukan bagian dari petunjuk pengoperasian sehari-hari.

1. Jaga robot vakum jauh dari stasiun multifungsi dan buat robot vakum beroperasi hingga level baterainya terlalu rendah untuk melanjutkan membersihkan.
2. Matikan robot vakum.
3. Lepaskan cangkang bawah robot vakum
4. Tekan klip dan tarik konektor baterai untuk mengeluarkan baterai.

PERHATIAN:

- Pastikan baterai kosong dan robot vakum jauh dari stasiun multifungsi sebelum mulai melepaskan baterai.
- Lepaskan keseluruhan paket baterai bersama-sama, dan pastikan agar tidak merusak wadah luar paket baterai untuk menghindari korsleting atau kebocoran substansi berbahaya.
- Jika Anda bersentuhan secara fisik dengan zat apa pun yang mungkin bocor dari baterai, bilas area yang tersentuh dengan banyak air dan segera cari bantuan medis.



Hanya untuk penggunaan dalam ruangan.



Sebelum menggunakan, bacalah petunjuknya terlebih dahulu.

Ikhtisar Produk

Sudah dipasang sebelumnya di Robot Vakum

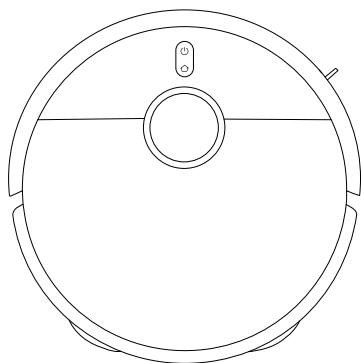

Robot Vakum



Wadah Debu

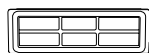

Filter
(Sudah terpasang di wadah debu)



Sikat

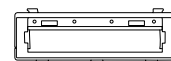

Penutup Sikat



Gagang Bantalan Pel × 2
(dengan bantalan pel yang sudah dipasang sebelumnya × 2)

Aksesori Lain



Sikat Samping

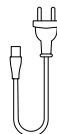

Set Kabel



Panduan Gambar



Panduan Pengguna



Pemberitahuan Garansi



Panduan Mulai Cepat

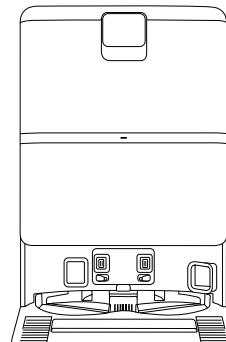

Stasiun Multifungsi
(dengan tangki air bersih, tangki air kotor, kantong sekali pakai, dan filter air kotor yang sudah dipasang sebelumnya)

Catatan: Ilustrasi produk, aksesori, dan antarmuka pengguna dalam panduan pengguna ini hanya untuk tujuan referensi. Produk dan fungsi sebenarnya dapat bervariasi karena peningkatan produk.

Ikhtisar Produk

Robot Vakum

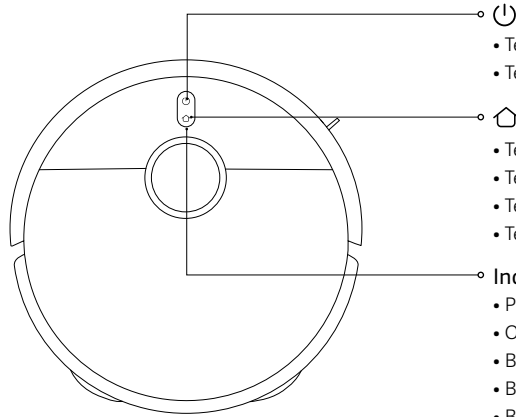

- Tekan dan tahan selama 3 detik untuk menyalakan atau mematikan
- Tekan untuk memulai atau menjeda pembersihan



- Tekan untuk menjeda saat bekerja
- Tekan untuk memulai penambatan ke dok saat dijeda
- Tekan untuk menghentikan penambatan ke dok saat kembali ke stasiun multifungsi
- Tekan dan tahan selama 3 detik untuk mengaktifkan atau menonaktifkan kunci anak

Indikator

- Putih: Bekerja normal
- Oranye: Jaringan terputus
- Berkedip putih lambat: Mengisi daya (tingkat baterai menengah/tinggi)
- Berkedip lambat oranye: Mengisi daya (tingkat baterai rendah)
- Berkedip putih: Melakukan penambatan/Memperbarui firmware/Memulihkan ke pengaturan pabrik
- Berkedip oranye: Kesalahan robot vakum

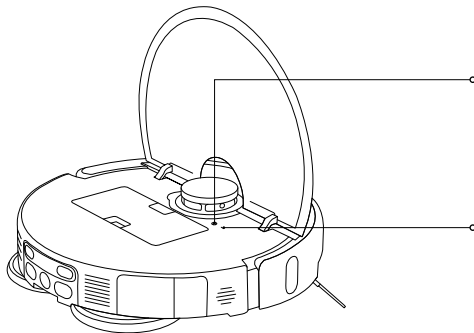

Tombol Reset

- Tekan dan tahan tombol reset selama 3 detik dengan benda berbentuk pin untuk memulihkan robot vakum ke pengaturan pabrik

Indikator Wi-Fi

- Oranye: Jaringan terputus
- Biru: Koneksi Jaringan
- Berkedip oranye: Menunggu koneksi jaringan/Berhasil reset Wi-Fi
- Berkedip biru: Menghubungkan ke jaringan/Memperbarui firmware

Ikhtisar Produk

Robot Vakum

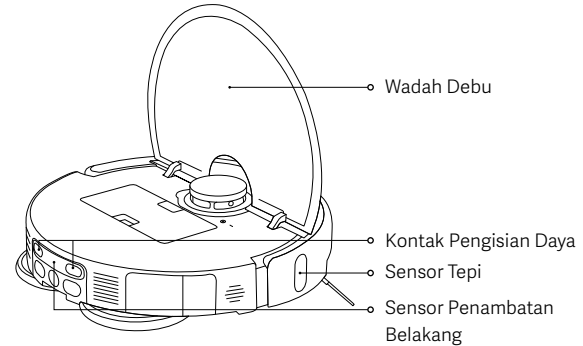
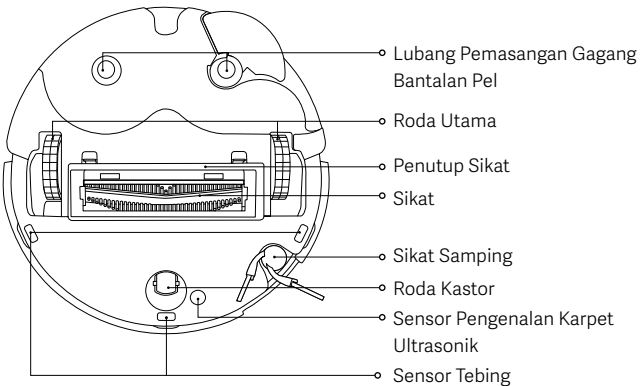
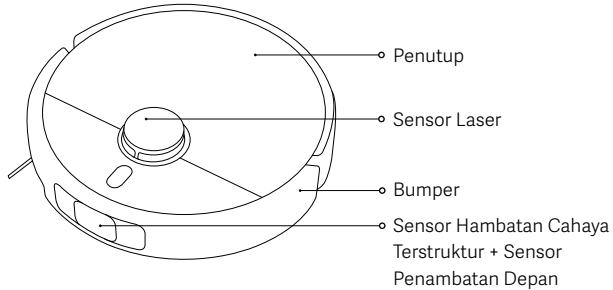

Wadah Debu

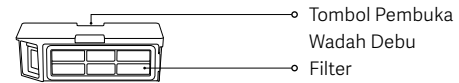

Catatan: Semua mode pembersihan memerlukan pemasangan wadah debu. Jika tidak, robot vakum tidak dapat dimulai.

Rakitan Bantalan Pel



Gagang Bantalan Pel

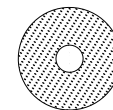

Bantalan Pel

Ikhtisar Produk

Stasiun Multifungsi

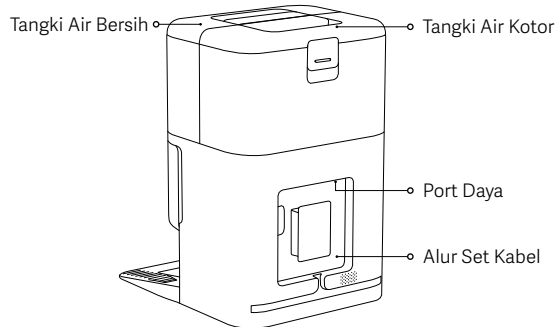
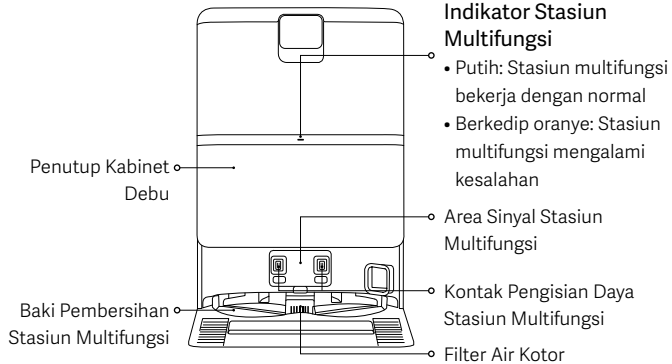

Sebelum Menggunakan

Melepaskan dan Memasang

- Lepaskan strip pelindung dari kedua sisi robot vakum.
- Pasang sikat samping sesuai ilustrasi. Ini terpasang dengan benar jika Anda mendengar bunyi "klik".

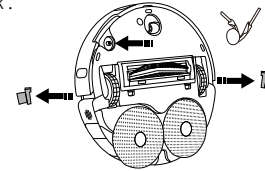

Menempatkan Stasiun Multifungsi

- Letakkan stasiun multifungsi di dinding pada lantai yang datar dan keras, seperti lantai kayu atau ubin. Pastikan untuk menempatkan stasiun multifungsi di area dengan sinyal Wi-Fi bagus dan dekat stopkontak listrik.
- Pastikan ruang dengan panjang, tinggi, dan lebar lebih besar dari masing-masing 1,25 m, 1 m, dan 0,5 m.

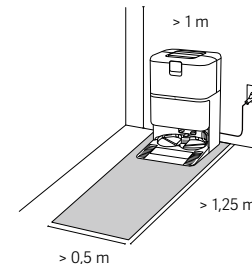

Catatan:

- Jangan meletakkan stasiun multifungsi di area dengan sinar matahari langsung atau tempat benda lain dapat menghalangi area sinyal, karena ini dapat merusak kemampuan robot vakum untuk kembali ke stasiun multifungsi.
- Jangan meletakkan benda apa pun di sekitar stasiun multifungsi.
- Pasang tangki air bersih dan tangki air kotor di tempatnya.

Sebelum Menggunakan

Menyambungkan daya ke Stasiun Multifungsi dan Mengisi Daya Robot Vakum.

- Masukkan set kabel ke port daya dan menyambungkannya ke catu daya.
- Letakkan robot vakum ke stasiun multifungsi dengan kontak pengisian daya sejajar sepenuhnya. Robot vakum akan berbunyi bip.

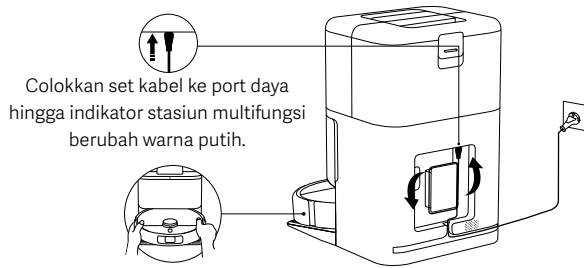

Catatan:

- Atur kelebihan set kabel di alur set kabel untuk mencegah stasiun multifungsi dari salah penempatan atau kehilangan catu daya karena terseretnya set kabel.
- Untuk memastikan kinerja optimal baterai, isi penuh baterai untuk pertama kalinya sebelum penggunaan.
- Jika robot vakum tidak bisa menyala karena baterai lemah, letakkan langsung ke stasiun multifungsi untuk diisi daya.
- Robot vakum akan menyala secara otomatis saat terhubung ke stasiun multifungsi dan tidak dapat dimatikan saat sedang mengisi daya.
- Indikator di robot vakum dan stasiun multifungsi akan mati secara bersamaan 10 menit setelah robot vakum terisi daya penuh.
- Saat menggunakan robot vakum untuk pertama kalinya, harap ikuti perintah dalam aplikasi untuk membuat peta. Disarankan untuk mengikuti robot vakum sepanjang proses untuk membantu pembersihan benda yang dapat memengaruhi kerja robot vakum.
- Pastikan robot vakum memulai dari stasiun multifungsi, sehingga dapat membuat peta yang akurat.
- Jika ada kemungkinan robot vakum terjebak atau menggores permukaan perabot di beberapa area, atur area terbatas di aplikasi untuk mencegah robot vakum masuk ke area itu.

Cara Penggunaan

Menghubungkan dengan Aplikasi Xiaomi Home

Produk ini dapat digunakan dengan aplikasi Xiaomi Home. Gunakan aplikasi Xiaomi Home untuk mengontrol perangkat Anda, dan untuk berinteraksi dengan perangkat rumah pintar lainnya.

- Pindai kode QR untuk mengunduh dan menginstal aplikasi. Anda akan dialihkan ke halaman persiapan koneksi jika aplikasi telah diinstal. Atau cari "Xiaomi Home" di toko aplikasi untuk mengunduh dan menginstalnya.
- Buka aplikasi Xiaomi Home, ketuk "+" di kanan atas, kemudian ikuti petunjuk untuk menambahkan perangkat Anda.



F834536A



Catatan:

- Hanya mendukung jaringan Wi-Fi 2,4 GHz.
- Versi aplikasi mungkin telah diperbarui, ikuti instruksi sesuai versi aplikasi saat ini.
- Saat berhasil terhubung dengan aplikasi Xiaomi Home, berarti robot vakum berhasil terhubung dengan jaringan. Anda dapat mereset Wi-Fi untuk memutus koneksinya dari jaringan.

| Masalah | Solusi |
|---|--|
| Robot vakum tidak dapat terhubung ke Wi-Fi. | <ul style="list-style-type: none">• Pastikan kata sandi Wi-Fi sudah benar.• Robot vakum tidak mendukung pita frekuensi jaringan 5 GHz. Harap sambungkan ke jaringan 2,4 GHz.• Ada masalah dengan koneksi Wi-Fi. Reset Wi-Fi dan unduh aplikasi Xiaomi Home versi terbaru, lalu coba hubungkan ulang.• Pastikan robot vakum berada di area dengan jangkauan Wi-Fi yang baik, kemudian reset Wi-Fi dan hubungkan kembali ke jaringan. |

Cara Penggunaan

Merest Wi-Fi

- Pada saat robot vakum menyala, tekan dan tahan tombol  dan  selama 7 detik hingga pesan suara terdengar. Wi-Fi berhasil direset jika indikator berkedip oranye.
- Reset koneksi Wi-Fi jika robot vakum perlu memutuskan sambungan dari jaringan atau jaringan harus diganti.

Memulihkan Pengaturan Pabrik

Gunakan objek berbentuk pin untuk menekan dan menahan tombol reset selama 3 detik hingga pesan suara terdengar. Robot vakum akan dipulihkan ke pengaturan pabrik.

Catatan: Jika terjadi masalah, cobalah memulai ulang robot vakum terlebih dahulu. Jika masalah tetap terjadi setelah dinyalakan ulang, pulihkan robot vakum ke pengaturan pabrik.

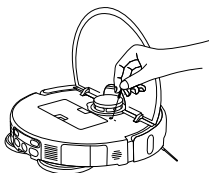

Memasang Aksesori untuk Mode yang Diinginkan

Mode Menyedot Debu (pemasangan wadah debu diperlukan):

Buka penutup robot vakum dan pasang wadah debu dengan rapat.

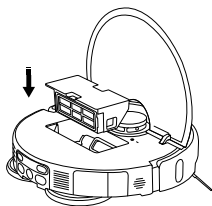

Catatan: Bersihkan wadah debu dan filter secara berkala untuk menghindari mengurangi kinerja penyedotan debu.

Mode Menyedot Debu & Mengepel (pemasangan wadah debu, rakitan bantalan pel, tangki air bersih, dan tangki air kotor diperlukan):

1. Pasang bantalan pel sebagaimana diilustrasikan hingga terdengar suara klik.

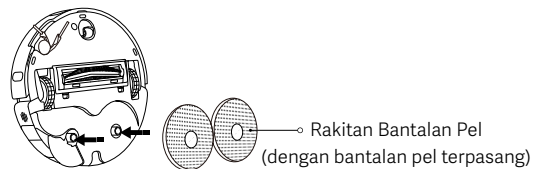

2. Isi tangki air bersih dengan air bersih hingga mencapai tanda level air maksimum. Jangan menambahkan zat pembersih atau desinfektan apa pun ke dalam tangki air. **PERHATIAN:** Menambahkan zat pembersih atau desinfektan dapat memengaruhi fungsi produk dan merusak mesin.

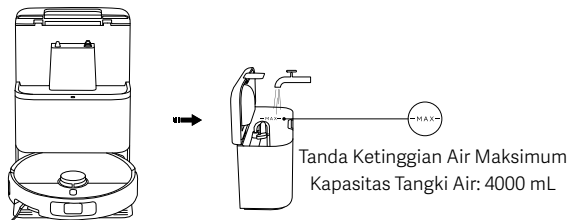

Catatan:

- Jangan menambahkan air panas ke tangki air bersih atau tangki air kotor karena ini dapat menyebabkan perubahan bentuk.
- Fungsi-fungsi robot vakum telah diuji sebelum robot meninggalkan pabrik sehingga mungkin terdapat sisa air dalam robot vakum. Kondisi ini normal.

Cara Penggunaan

Mengaktifkan Robot Vakum



Tekan tombol  untuk mulai menyedot debu dan mengepel.

Catatan:

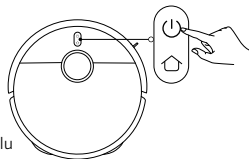
- Harap atur dinding virtual atau area terbatas untuk mengecualikan area karpet untuk tugas mengepel.
- Jika lantai berlebihan basah, bersihkan kelebihan air lebih dulu sebelum menggunakan fungsi menyedot debu atau mengepel.



Menyalakan/Mematikan

- Tekan dan tahan tombol  selama 3 detik untuk menyalakan robot vakum, dan indikator menyala.
- Ketika robot vakum dijeda dan sedang tidak diisi daya, tekan dan tahan tombol  selama 3 detik untuk memmatikannya.

Catatan: Ketika robot vakum sedang diisi daya, robot akan menyala secara otomatis dan tidak dapat dimatikan.

Jeda

Ketika robot vakum berjalan, tekan sembarang tombol pada robot vakum untuk menjedanya, kemudian tekan tombol  untuk melanjutkan pembersihan.

Catatan: Jangan mengangkat atau memindahkan robot vakum ketika sedang dijeda. Jika tidak, robot vakum akan mengalami kesalahan pemosisian sehingga membuatnya tidak dapat kembali ke stasiun multifungsi atau menyebabkannya hilangnya data peta.

Mode Tidur

- Robot vakum akan masuk mode tidur setelah dijeda selama 10 menit.
- Dalam mode tidur, indikator robot vakum akan mati. Tekan tombol apa saja untuk membangunkan vakum dari mode tidur.

Catatan:

- Robot vakum tidak akan masuk mode tidur saat ditambahkan ke stasiun multifungsi.
- Robot vakum akan mati secara otomatis setelah dalam mode tidur selama 6 jam.

Kunci Anak

Tekan dan tahan tombol  secara bersamaan selama 3 detik selama pengisian daya atau jeda untuk mengaktifkan atau menonaktifkan fungsi kunci anak.

Membersihkan Bantalan Pel

- Selama menyedot debu dan mengepel, robot vakum akan melanjutkan tugasnya setelah secara otomatis kembali ke stasiun multifungsi untuk membersihkan bantalan pel.
- Robot vakum akan secara otomatis kembali ke stasiun multifungsi untuk membersihkan bantalan pel setelah menyedot debu dan mengepel. Setelah pembersihan selesai, robot vakum akan mengeringkan bantalan pel dan mulai mengisi daya.
- Saat robot vakum masuk siaga di stasiun multifungsi, pilih Membersihkan bantalan pel pada aplikasi Xiaomi Home untuk mulai membersihkan bantalan pel. Setelah pembersihan selesai, stasiun multifungsi akan secara otomatis mulai mengeringkan bantalan pel dan mengisi daya robot vakum.

Catatan: Pembersihan bantalan pel tidak akan dilakukan jika ada salah satu kondisi berikut terjadi: mati daya pada stasiun multifungsi, robot vakum tidak berada di stasiun multifungsi, mengosongkan tangki air bersih, tangki air kotor penuh, atau tangki air tidak terpasang dengan baik.

Pengosongan Debu

Stasiun multifungsi akan memulai pengosongan debu otomatis setelah robot vakum kembali mengisi daya setelah menyelesaikan tugas pembersihan.

Catatan:

- Stasiun multifungsi tidak akan secara otomatis memulai pengosongan debu jika fitur ini dinonaktifkan di aplikasi.
- Stasiun multifungsi akan melakukan pengosongan debu pada set frekuensi dalam aplikasi.

Melanjutkan Pembersihan

Robot vakum akan secara otomatis kembali ke stasiun multifungsi untuk mengisi daya saat baterai lemah selama tugas pembersihan, lalu ini akan melanjutkan pembersihan di tempat terakhir kali setelah dayanya cukup.

Perawatan & Pemeliharaan

Membersihkan Filter Air Kotor

- Lepaskan filter air kotor dan bersihkan secara menyeluruh rambut dan kotoran darinya.
- Pasang ulang filter air kotor dengan baik setelah pembersihan.

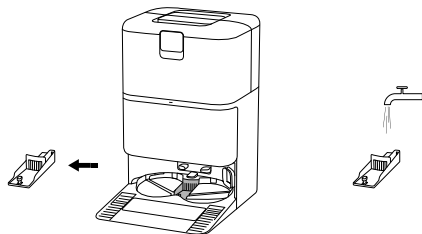

Membersihkan baki pembersihan Stasiun Multifungsi

Aktifkan bantuan pembersihan stasiun multifungsi dalam aplikasi dan ikuti petunjuk untuk menyelesaikan pembersihan.

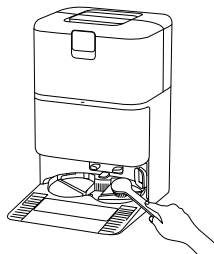

Catatan:

- Pastikan robot vakum berada di stasiun multifungsi.
- Jangan memiringkan stasiun multifungsi saat digunakan sehari-hari atau pembersihan. Lap air yang terkumpul di dasar baki pembersihan hingga kering dengan kain.

Membersihkan Tangki Air Kotor

Lepaskan dan bersihkan tangki air kotor dengan cepat jika bantalan pel sudah dibersihkan untuk mencegah bau dan jamur.

Catatan: Pengapung di tangki air bersih dan bola apung di tangki air kotor merupakan komponen yang bisa bergerak. Hindari menggunakan tenaga berlebih untuk mencegah kerusakan.

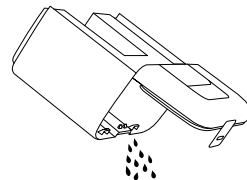

Mengganti Kantong Sekali Pakai

1. Buka penutup kabinet debu, lepaskan kantong sekali pakai yang sudah terpakai, lalu pasang kantong sekali pakai baru dengan aman.
2. Pasang ulang penutup kabinet debu ke tempatnya. Tekan dengan kuat sampai Anda mendengar suara klik untuk memastikannya terpasang dengan baik.

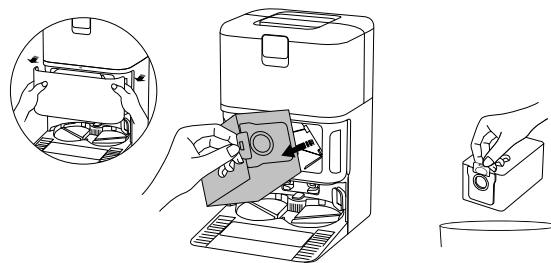

Catatan: Menarik gagang ke arah atas akan menutup erat kantong sekali pakai untuk secara efektif mencegah debu atau kotoran keluar.

Perawatan & Pemeliharaan

Membersihkan Wadah Debu dan Filter

1. Buka penutup robot vakum, lalu tekan tombol pembuka wadah debu untuk melepas wadah debu dari robot vakum.

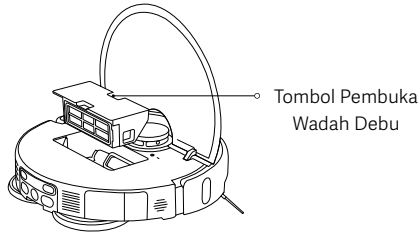

2. Keluarkan filter sebagaimana ilustrasi, bersihkan kotoran dari wadah debu, lalu bersihkan filter. Kemudian cuci wadah debu dan filter menggunakan air segar jika diperlukan, lalu keringkan sebelum memasangnya kembali.

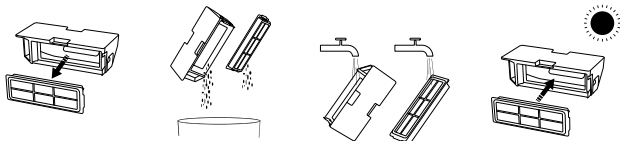

Catatan:

- Jangan mencoba membersihkan filter dengan sikat atau jari tangan.
- Tidak disarankan untuk sering membilas, karena filter bisa rusak.
- Gunakan hanya air bersih untuk membersihkan wadah debu dan filter. Jangan menggunakan detergen.

Membersihkan Bantal Pel

1. Lepaskan bantal pel dari gagangnya, lalu bersihkan dan keringkan.



Membersihkan Sikat Samping dan Roda Kastor.

1. Balikkan robot vakum, lalu tarik keluar sikat samping dan roda kastor ke atas.
2. Bersihkan rambut atau serpihan yang mungkin tersangkut di sikat samping dan roda kastor.
3. Pasang kembali sikat samping dan roda kastor.

Catatan: Pasang kembali sikat samping dan roda kastor dengan segera setelah pembersihan.

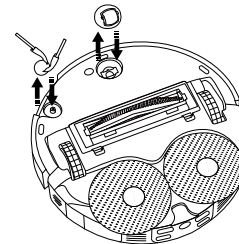

Perawatan & Pemeliharaan

Membersihkan Sikat

1. Balikkan robot vakum, lalu tekan klip untuk melepaskan penutup sikat.
2. Lepaskan sikat dan tarik keluar tutup ujung yang dapat dilepas untuk membersihkan kotoran.
3. Pasang kembali tutup ujung yang dapat dilepas, sikat, dan penutup sikat secara berurutan setelah pembersihan. Penutup sikat terpasang di tempatnya jika Anda mendengar bunyi "klik".

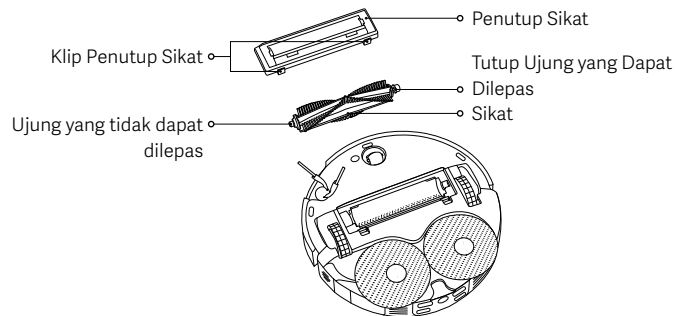

Membersihkan Sisir

1. Cungkil ke atas sisir dari penjepit menggunakan alat, lalu lepaskan sebagaimana diilustrasikan.
2. Membersihkan sisir dan memasangnya kembali setelah memastikannya kering.

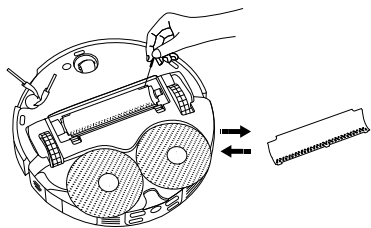

Membersihkan Sensor dan Kontak Pengisian Daya

Harap bersihkan sensor dan kontak pengisian daya secara berkala menggunakan kain lembut dan kering.

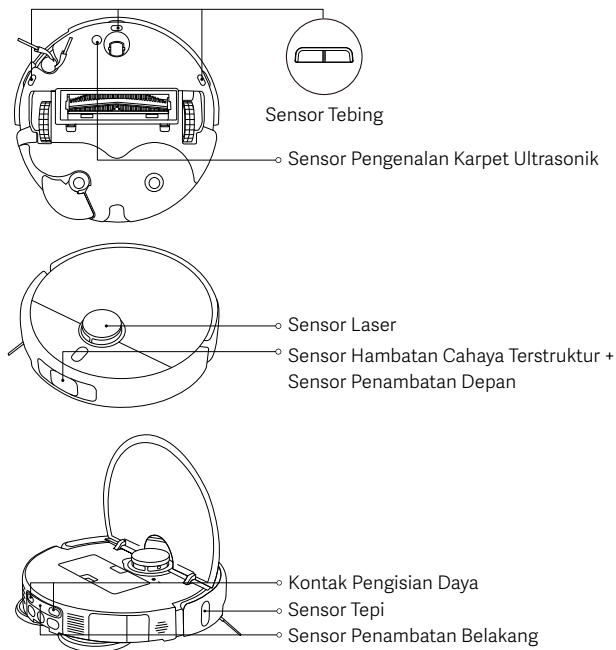

Catatan: Jangan menggunakan deterjen, zat pembersih aerosol, atau produk kimia lainnya untuk membersihkan sensor dan kontak pengisian daya.

Perawatan & Pemeliharaan

| Komponen | Frekuensi Pemeliharaan | Frekuensi Penggantian |
|--|----------------------------|-----------------------------------|
| Sikat Samping | Setiap 2 minggu | 3–6 bulan |
| Sikat | | 6–12 bulan |
| Filter | | 3–6 bulan |
| Penutup Sikat | / | 3–6 bulan (atau setelah aus) |
| Bantalan Pel | / | 1–3 bulan (atau setelah aus) |
| Kantong Sekali Pakai | / | 2,5 bulan (atau jika sudah penuh) |
| Wadah Debu | Bersihkan sesuai kebutuhan | / |
| Tangki Air Bersih | Setiap 2 minggu | |
| Tangki Air Kotor | Setelah setiap penggunaan | |
| Filter Air Kotor | Setiap bulan | |
| Baki Pembersihan Stasiun Multifungsi | | |
| Roda Kastor | | |
| Sensor Laser | | |
| Sensor Tepi | | |
| Sensor Hambatan Cahaya Terstruktur + Sensor Penambatan Depan | | |

| Komponen | Frekuensi Pemeliharaan | Frekuensi Penggantian |
|---|------------------------|-----------------------|
| Sensor Tebing | Setiap bulan | / |
| Sensor Penambatan Belakang | | |
| Sensor Pengenalan Karpet Ultrasonik | | |
| Kontak Pengisian Daya | | |
| Robot Vakum | | |
| Stasiun Multifungsi | | |
| Kontak Pengisian Daya Stasiun Multifungsi | | |
| Area Sinyal Stasiun Multifungsi | | |

Catatan:

- Frekuensi penggantian hanya untuk referensi. Jika komponen rusak, komponen harus diganti dengan cepat untuk memastikan pembersihan yang efisien.
- Untuk memindahkan atau mengirimkan robot vakum, kosongkan tangki air bersih dan tangki air kotor untuk menghindari kerusakan dalam pengiriman.

Masalah Umum

| Masalah | Kemungkinan Penyebab dan Solusi |
|---|--|
| Robot vakum tidak bisa menyala, juga tidak mulai membersihkan. | Level baterai rendah. Isi daya robot vakum, kemudian coba lagi. |
| Robot vakum tidak bisa kembali ke stasiun multifungsi untuk mengisi daya. | Terlalu banyak penghalang di sekitar stasiun multifungsi. Tempatkan stasiun multifungsi di area yang lebih terbuka. Robot vakum terlalu jauh dari stasiun multifungsi. Dekatkan ke stasiun multifungsi, lalu coba lagi. |
| Robot vakum menunjukkan perilaku abnormal. | Matikan robot vakum, lalu mulai ulang. |
| Robot vakum mengeluarkan suara aneh saat membersihkan. | Mungkin ada benda asing yang tersangkut pada sikat, sikat samping, atau salah satu roda utama. Matikan robot vakum dan bersihkan kotoran jika ada. |
| Robot vakum tidak lagi membersihkan secara efisien atau menjadikan debu tertinggal. | Wadah debu penuh. Harap bersihkan. Jika kantong sekali pakai sudah penuh, harap ganti. Filter tersumbat, harap bersihkan filter. Benda asing tersangkut di sikat. Harap bersihkan sikat. |
| Robot vakum offline atau tidak bisa terhubung ke aplikasi Xiaomi Home. | Sinyal Wi-Fi lemah. Pastikan robot vakum dan stasiun multifungsi terpasang di area dengan sinyal Wi-Fi yang kuat. Ada masalah dengan koneksi Wi-Fi. Reset Wi-Fi dari robot vakum dan unduh aplikasi Xiaomi Home versi terbaru, lalu coba hubungkan ulang. |

| Masalah | Kemungkinan Penyebab dan Solusi |
|---|---|
| Robot vakum tidak melanjutkan pembersihan. | Pastikan robot vakum tidak diatur ke mode DND, yang mencegah robot vakum melanjutkan pembersihan. Pembersihan tidak akan dilanjutkan jika robot vakum kembali ke stasiun multifungsi untuk mengisi daya dengan tombol di robot vakum atau di aplikasi Xiaomi Home, atau dengan tangan. |
| Robot vakum tidak mengisi daya. | Pastikan terdapat ruang yang cukup di sekitar stasiun multifungsi dan kontak isi dayanya bersih dari debu dan kotoran. Suhu sekitar terlalu rendah atau terlalu tinggi. Pastikan suhu pada 0°C sampai 40°C, lalu isi daya kembali. |
| Robot vakum tidak melakukan pembersihan terjadwal. | Pastikan robot vakum terhubung ke jaringan, jika tidak, robot vakum tidak dapat menyelaraskan waktu dan melakukan pembersihan terjadwal. Pastikan robot vakum tidak diatur ke mode DND. Mode DND akan mencegah robot vakum melakukan pembersihan terjadwal. |
| Stasiun multifungsi tidak melakukan pembersihan bantalan pel. | Air dalam tangki air bersih tidak cukup Isi dengan air bersih, lalu coba lagi. Tangki air kotor penuh. Buang air kotor, bersihkan tangki air kotor, lalu coba lagi. Ketinggian air pada baki pembersihan terlalu tinggi. Harap buang air tepat pada waktunya. Pastikan filter air kotor terpasang di tempatnya. |

Pemecahan Masalah

| Perintah Salah | Kemungkinan Penyebab dan Solusi |
|--|--|
| Harap bersihkan benda asing apa pun dari area sensor laser. | Bersihkan benda asing yang dapat menghalangi atau merintang sensor laser, atau pindahkan robot vakum ke lokasi baru dan mulai ulang. |
| Seka sensor tebing sampai bersih dan pindahkan robot vakum ke lokasi baru untuk memulai. | Mungkin ada komponen robot vakum yang tidak menyentuh tanah, posisikan ulang robot vakum, lalu mulai ulang. Atau, sensor tebing mungkin kotor, seka hingga bersih. |
| Kesalahan bumper. Harap periksa apakah bumper dapat memantul dengan baik. | Buffer benturan macet. Ketuk dengan lembut untuk membersihkan benda asing; jika tidak ada benda asing, pindahkan robot vakum ke tempat baru, lalu nyalakan. |
| Harap pindahkan robot vakum ke tempat yang permukaannya rata untuk memulai. | Robot vakum telah mendeteksi bahwa ini berada pada sudut aktivasi. Mulai ulang setelah meletakkan perangkat di permukaan datar. |
| Harap singkirkan penghalang apa pun di sekitar robot vakum. | Robot vakum mungkin tersangkut atau terperangkap. Singkirkan benda penghalang di sekitar robot vakum. |
| Wadah debu belum dipasang. | Pasang wadah debu dan filter, lalu pastikan wadah debu dan filter sudah terpasang dengan benar. |
| Tangki air bersih tidak terpasang atau air tidak cukup terdeteksi | Pasang kembali tangki air bersih dan isi ulang dengan air segar. Pastikan ini terpasang pada tempatnya. |
| Tangki air kotor tidak terpasang atau terisi. | Kosongkan dan bersihkan tangki air kotor dan pasang kembali tangki tersebut. Pastikan ini terpasang pada tempatnya. |

| Perintah Salah | Kemungkinan Penyebab dan Solusi |
|---|--|
| Kantong sekali pakai tidak terpasang. | Pasang kembali kantong sekali pakai dan pastikan kantong sekali pakai terpasang di tempat. |
| Ketinggian air pada baki pembersihan stasiun multifungsi terlalu tinggi. Harap buang air tepat pada waktunya. | Periksa dan bersihkan baki pembersihan stasiun multifungsi. |
| Tidak bisa kembali untuk mengisi daya. Letakkan robot vakum secara manual ke stasiun multifungsi. | Robot vakum tidak dapat menemukan posisi stasiun multifungsi. Letakkan robot vakum kembali ke stasiun multifungsi untuk mengisi daya. |
| Baterai terlalu lemah, harap isi dayanya. | Robot vakum tidak dapat dinyalakan secara normal karena baterai lemah. Letakkan robot vakum kembali ke stasiun multifungsi untuk mengisi daya. |

Spesifikasi

Robot Vakum

| | |
|---------------------------------|---|
| Nama | Pembersih Vakum Robotik |
| Model | OV42GL |
| Dimensi Barang | 355 × 353,5 × 93 mm |
| Berat Bersih | 3,9 kg |
| Berat Bersih (dengan aksesoris) | 10,6 kg |
| Daya Pengenal | 55 W |
| Tegangan Pengenal | 14,4 V ~ |
| Tegangan Pengisian Daya | 20 V ~ |
| Waktu Pengisian Daya | ≤ 6 j |
| Baterai Ion Litium | 4800 mAh (kapasitas pengenal) 5200 mAh (kapasitas nominal) |
| Frekuensi Operasi | 2400–2483,5 MHz |
| Daya Keluaran Maksimum | < 20 dBm |
| Konektivitas Nirkabel | Wi-Fi IEEE 802.11 b/g/n 2,4 GHz Bluetooth 5.0 |
| Konsumsi Daya | Mode siaga: ≤0,5 W Mode siaga terhubung: ≤2,0 W |
| Waktu untuk Memasuki Kondisi | Mode siaga: ≤20 mnt Mode siaga terhubung: ≤20 mnt |

Dalam kondisi penggunaan normal, peralatan ini harus diberikan jarak setidaknya 20 cm antara antena dan tubuh pengguna.

Stasiun Multifungsi

| | |
|---|----------------------|
| Model | OV42-JZGL |
| Masukan Pengenal | 220–240 V ~ 50/60 Hz |
| Keluaran Pengenal | 20 V ~ 1,2 A |
| Daya (pengisian daya + pengeringan udara) | 86 W |
| Daya (pembersihan) | 15 W |
| Daya (pengosongan debu) | 440 W |
| Dimensi Barang | 320 × 411 × 495 mm |
| Konsumsi Daya | Mode siaga: ≤ 0,5 W |
| Waktu untuk Memasuki Kondisi | Mode siaga: ≤ 20 mnt |

Informasi Kepatuhan terhadap Peraturan

Deklarasi Kesesuaian Uni Eropa



Dengan ini, Xiaomi Communications Co., Ltd. menyatakan bahwa jenis peralatan radio OV42GL sudah mematuhi Arahan 2014/53/EU. Berikut adalah teks lengkap deklarasi kesesuaian Uni Eropa yang tersedia di alamat internet berikut:

<https://www.mi.com/global/service/support/declaration.html>

Informasi Pembuangan dan Daur Ulang WEEE



Semua produk yang disertai simbol ini adalah limbah peralatan elektrik dan elektronik (WEEE sesuai arahan 2012/19/EU) sehingga tidak boleh dicampur dengan limbah rumah tangga yang tidak disortir. Oleh karena itu, Anda harus melindungi kesehatan manusia dan lingkungan dengan menyerahkan limbah peralatan Anda ke titik pengumpulan yang ditunjuk untuk daur ulang limbah peralatan elektrik dan elektronik, ditentukan oleh pemerintah atau otoritas setempat. Proses pembuangan dan daur ulang yang benar akan membantu mencegah potensi konsekuensi negatif terhadap kesehatan manusia dan lingkungan. Hubungi pemasang atau otoritas setempat untuk mendapatkan informasi lebih lanjut tentang lokasi serta syarat dan ketentuan titik pengumpulan tersebut.

PEMBERITAHUAN GARANSI

Kebijakan Garansi Xiaomi

Garansi terbatas ini hanya bisa digunakan untuk produk Xiaomi.

Untuk perangkat dan aksesoris yang rusak selama penggunaan yang normal dan sesuai dengan kebijakan perusahaan, Xiaomi akan memberikan layanan perbaikan atau penggantian secara gratis selama masa garansi.

5 LANGKAH CEPAT KLAIM GARANSI ANDA

- ▶ Hubungi pusat layanan hotline di 00180300650029 untuk pastikan jam operasional pusat Layanan yang dituju
- ▶ Bawa perangkat ke pusat layanan beserta seluruh dokumen pendukung garansi
- ▶ Pengecekan syarat kondisi perangkat dan dokumen
- ▶ Tindakan korektif
- ▶ Perangkat kembali berfungsi normal

Ringkasan Garansi Anda

| Tipe | Produk | Masa Garansi | Ruang Lingkup Garansi | Dokumen Pendukung Garansi |
|--------------|-------------------------|--------------|------------------------------|-----------------------------------|
| Aksesori | Mi Wireless Bluetooth | 12 bulan | Ongkos kerja dan suku cadang | Bukti Pembelian/ Kartu Garansi |
| | Earphone/Headphone/ | | | |
| | Earbuds | | | |
| | Mi Smart Band | | | |
| | Mi Powerbank | | | |
| | Mi Wireless Charger | | | |
| | Mi Air Purifier | | | |
| | Mi Wi-Fi Range Extender | | | |
| | Mi Security Camera | | | |
| | Mi Smart Air Fryer | | | |
| | Mi Robot Vacuum | | | |
| | Mi Vacuum Cleaner | | | |
| | Mi Smart Projector | | | |
| Mi USB Cable | 6 bulan | | | |

PEMBERITAHUAN GARANSI

- Kecuali baterai yang dapat dilepas, garansi berlaku selama 6 bulan.

Garansi terbatas mulai terhitung berdasarkan tanggal aktivasi perangkat atau tanggal tertera pada bukti pembelian.

Syarat dan Ketentuan yang Berlaku

1. Ketentuan garansi terbatas ini hanya berlaku di wilayah Indonesia dan produk tidak berlaku untuk layanan garansi Internasional. Untuk memenuhi persyaratan, maka layanan harus dilakukan oleh pusat layanan resmi Xiaomi.
2. Xiaomi dapat melakukan pengujian terhadap produk pelanggan untuk mengetahui kerusakannya. Sebelum menyerahkan unit apapun untuk diperbaiki, pelanggan harus membuat cadangan data dan menyimpan informasi personal atau informasi rahasia yang berada di produk serta memastikan pengaturan Mi Account dalam keadaan sign out (keluar). Xiaomi tidak bertanggung jawab atas kerusakan atau kehilangan program, data, atau removable storage media apapun.
3. Hubungi Pusat Layanan Xiaomi melalui WA/hotline/chat dahulu, dan pastikan tersedia informasi berikut ini:
 - Model, nomor serial, dan nomor IMEI jika ada.
 - Alamat lengkap pelanggan dan kontak yang dapat dihubungi.
 - Nomor Pembelian, duplikat faktur pembelian pelanggan yang asli.
4. Garansi ini tidak mencakup beberapa kasus berikut ini:
 - Nomor serial produk, nomor IMEI atau segel garansi hilang atau telah dihapus, dirusak dan diubah. Aksesori atau bagian luar produk yang hilang.
 - Setiap kerusakan yang terjadi di dalam maupun diluar permukaan produk, termasuk, retakan, cacat, atau goresan pada case, layar, lensa kamera, tombol, dan tambahan lainnya meskipun tidak terbatas pada hal tersebut.
 - Perawatan umum, bantuan reset sandi, update atau pemasangan aplikasi, demo produk, atau layanan yang tidak terkait dengan perbaikan/penggantian.
 - Kerusakan produk yang disebabkan oleh pembongkaran dan penggunaan secara normal, termasuk karat dan noda meskipun tidak terbatas pada hal tersebut.
 - Dan hal lainnya yang berlawanan dan tidak sesuai dengan etika bisnis.
5. Xiaomi akan menentukan suatu produk telah "Kehilangan Garansi" dengan kebijakan perusahaan yang sesuai dengan standar di bawah ini. Perbaikan produk yang telah kehilangan garansi harus dipisahkan dari pusat layanan Xiaomi serta perbaikan yang dilakukan terhadap produk tersebut akan dikenai biaya tambahan.
 - Pelanggaran terhadap persyaratan garansi, membatalkan garansi, garansi berakhir atau alasan lainnya.
 - Selama periode garansi, jika terjadi pelanggaran yang dilakukan oleh pelanggan, seperti perusakan, perbaikan sendiri, terpapar air, kerusakan karena salah penggunaan, penggantian, kesalahan memahami panduan produk, dll.

Pusat Layanan Resmi Xiaomi Indonesia

Untuk informasi lebih lanjut terkait layanan purnajual, silakan hubungi salah satu jalur resmi pelanggan Xiaomi berikut ini

WhatsApp: +62821-1723-6765 (09.00 – 21.00)

Hotline: 00180300650029 09.00-18.00

Email: service.id@xiaomi.com

Website: <https://www.mi.com/id>

PEMBERITAHUAN GARANSI

| No | Kota | Nama Service Center | Alamat |
|----|-------------|---|---|
| 1 | Aceh | Xiaomi Exclusive Service Center- ACEH-PANGLIMAPOLIM | Jl. T. Panglima Polem No. 93, Peunayong, Kec. Kuta Alam, Kota Banda Aceh, Aceh 24415 |
| 2 | Ambon | Xiaomi Exclusive Service Center- AMBON- JL CENGKEH | JL.Cengkeh No 6 Kecamatan Sirimau Kelurahan Honipopu |
| 3 | Balikpapan | Xiaomi Exclusive Service Center- BALIKPAPAN-SUDIRMAN | Ruko Bandar No. 09, Jl. Jenderal Sudirman, Klandasan Ilir, Balikpapan Kota, Kota Balikpapan, Kalimantan Timur 76131 |
| 4 | Bali | Xiaomi Exclusive Service Center- BALI-TEUKU UMAR | Jl. Teuku Umar No. 74XX/121, Denpasar Barat, Bali 80114 |
| 5 | Bandung | Xiaomi Exclusive Service Center- BANDUNG-BEC | Bandung Electronic Center Lt. 3 A-07, Jl. Purnawarman, Babakanciamis, Sumurbandung, Bandung, Jawa Barat 40117 |
| 6 | Banjarmasin | Xiaomi Exclusive Service Center- BANJARMASIN-SUNGAI BARU | Jl. Ahmad Yani KM.2 No. 69, Sungai Baru, Banjarmasin Tengah, Kota Banjarmasin, Kalimantan Selatan 70122 |
| 7 | Batam | Xiaomi Exclusive Service Center- BATAM-LUCKY PLAZA | Komplek Lucky Plaza Batam Lt.2 No.12A, Nagoya, Batam 29444 |
| 8 | Bekasi | Xiaomi Exclusive Service Center- BEKASI-MEGA HYPERMALL | Mega Bekasi Hypermall Lt.II Blok G2 No.10, Jl. Jend. Ahmad Yani No. 1, Bekasi 17144 |
| 9 | Bogor | Xiaomi Exclusive Service Center- BOGOR-WARUNG JAMBU | Jl. Raya Pajajaran No.17B, Samping Panasonic Center, Warung Jambu, Bogor 16161 |
| 10 | Cirebon | Xiaomi Exclusive Service Center- CIREBON-RUKO CSB | Komplek Ruko CSB, Blok Green Ville No. 23 Jl. Cipto Mangunkusumo, Cirebon 45131 |
| 11 | Depok | Xiaomi Exclusive Service Center- DEPOK-MARGONDA | Depok Town Square Blok GE 2 No. 3, Jl. Margonda Raya, Kemiri Muka, Beji, Kota Depok, Jawa Barat 16424 |
| 12 | Jakarta | Xiaomi Exclusive Service Center- DAANMOGOT-IMPERIAL | Ruko Imperial Blok C10, Jl. Daan Mogot No. 136, Kalideres, Jakarta Barat, DKI Jakarta 11850 |

PEMBERITAHUAN GARANSI

| | | | |
|----|----------|---|---|
| 13 | Jakarta | Xiaomi Exclusive Service Center-CEMPAKAMAS-ITCCCEMPAKA | ITC Cempaka Mas Lt. 6 Pusat Komputer Blok H 07-14, Jl. Letjend Suprpto, Sumur Batu, Kemayoran, Jakarta Pusat 10640 |
| 14 | Jakarta | Xiaomi Exclusive Service Center-JAKARTA-ITC FATMAWATI | Ruko ITC Fatmawati No. 21, Cipete, Kebayoran Baru, Jakarta Selatan 12150 |
| 15 | Jakarta | Xiaomi Exclusive Service Center-JAKARTA-RUKO ROXY MAS | Ruko ITC Roxy Mas Blok B2 No.6 Jl. KH Hasyim Ashari - Jakarta Pusat |
| 16 | Jakarta | Xiaomi Exclusive Service Center-JAKARTA-CILILITAN | Ruko Kokan Anggatra Pusdikkes No. PP10-A1, Jl Raya Bogor Km.18 RW09 Kramat Jati, Kec. Kramat Jati, Kota Jakarta Timur, DKI Jakarta, 13510 |
| 17 | Jambi | Xiaomi Exclusive Service Center-JAMBI-SUDIRMAN | Jl. Jend. Sudirman No. 11, Tambak Sari, Jambi Selatan, Kota Jambi, Jambi 36122 |
| 18 | Kediri | Xiaomi Exclusive Service Center-KEDIRI-PEMUDA | Jl. Pemuda No. 11C, Ngadirejo Kediri 64122 |
| 19 | Kendari | Xiaomi Exclusive Service Center-KENDARI-RUKO SENTRA GMT | Sentra GMT, Jl. Sorumba No.2D, Anaiwoi, Kec. Kadia, Kota Kendari, Sulawesi Tenggara 93117 |
| 20 | Kupang | Xiaomi Exclusive Service Center-KUPANG-JL CAKDOKO | jl.cakdoko no.34, Oebobo, Kupang NTT |
| 21 | Lampung | Xiaomi Exclusive Service Center-LAMPUNG-KARTINI | Jl. Kartini No. 60, Palapa, Tanjung Karang Pusat, Kota Bandar Lampung, Lampung 35116 |
| 22 | Makassar | Xiaomi Exclusive Service Center-MAKASSAR-BULUSARAUNG SQUARE | Ruko Bulusaraung Square No. A8, Jl. Bulusaraung, Makassar 90157 |
| 23 | Malang | Xiaomi Exclusive Service Center-MALANG-LOWOKWARU | Ruko Grand Soekarno Hatta Kavling 4 Jl. Soekarno Hatta, Mojolangu, Lowokwaru, Kota Malang, Jawa Timur 65142 |
| 24 | Manado | Xiaomi Exclusive Service Center-MANADO-PIERETENDEAN | Ruko Mega Mas Blok A1 No. 20, Jl. Piere Tendean, Wenang Selatan, Wenang, Kota Manado, Sulawesi Utara 95111 |
| 25 | Mataram | Xiaomi Exclusive Service Center-MATARAM-RUKOBLOKH | Ruko Sriwijaya Blok H, Jl. Sriwijaya No. 177, Pagesangan Timur, Mataram, NTB 83115 (Sebelah Bank Mandiri) |

PEMBERITAHUAN GARANSI

| | | | |
|----|--------------|---|--|
| 26 | Medan | Xiaomi Exclusive Service Center-MEDAN-GATOT SUBROTO | Plaza Medan Fair lantai IV island #1, Jl. Gatot Subroto No. 30, Sekip, Medan Petisah, Kota Medan, Sumatera Utara 20113 |
| 27 | Padang | Xiaomi Exclusive Service Center-PADANG-VETERAN | Jl. Veteran No. 24B, Purus, Padang Barat, Kota Padang, Sumatera Barat 25116 (Seberang SDN 64 Purus Kota Padang) |
| 28 | Palangkaraya | Xiaomi Exclusive Service Center-PALANGKARAYA-TJILIKRIWUT | Jl. Tjilik Riwt KM 1 No. 5, Palangka, Jekan Raya, Kota Palangka Raya, Kalimantan Tengah 74874 |
| 29 | Palembang | Xiaomi Exclusive Service Center-PALEMBANG-INTERNATIONAL PLAZA | Jl. Angkatan 45, Lorok Pakjo Ilir Barat 1 Palembang |
| 30 | Pekanbaru | Xiaomi Exclusive Service Center-PEKANBARU-RINTIS | Jl. Dr.Setia Budhi No. 84, Rintis, Pekanbaru-Riau 28141 |
| 31 | Pontianak | Xiaomi Exclusive Service Center-PONTIANAK-SABDURRAHMAN | Jl. Sultan Abdurrahman No. 38B, Pontianak Selatan, Pontianak, Kalimantan Barat 78113 |
| 32 | Semarang | Xiaomi Exclusive Service Center-SEMARANG-KARANGTURI | Jl. MT. Haryono No.976A, Lamper Kidul, Kec. Semarang Selatan, Kota Semarang, Jawa Tengah 50249 |
| 33 | Serang | Xiaomi Exclusive Service Center-SERANG-AHMADYANI | Jl. Jendral Ahmad Yani No. 134, Sumurpeucing, Serang, Banten 42117 |
| 34 | Solo | Xiaomi Exclusive Service Center-SOLO-SUKOHARJO | Komplek The Park, Blok C No. 16 Jl. Ir. Soekarno, Sukoharjo-Solo Baru 57552 |
| 35 | Surabaya | Xiaomi Exclusive Service Center-SURABAYA-WTC EMALL | WTC e-mall Lt. 4 - Galeria No 4028, Jl. Pemuda No.21-31, Embong Kaliasin, Genteng, Surabaya, Jawa Timur 60271 |
| 36 | Surabaya | Xiaomi Exclusive Service Center-SURABAYA-PLAZA MARINA | Plaza Marina Lt.3 Kav. M1, Jl. Margorejo Indah 97-99, Surabaya 60238 |
| 37 | Tangerang | Xiaomi Exclusive Service Center-TANGERANG-GADING SERPONG | Ruko Sinpasa Blok SG2 No. 9, Gading Serpong, Pakulonan Barat, Kelapa Dua, Kota Tangerang, Banten 15810 |
| 38 | Tangerang | Xiaomi Exclusive Service Center-PIK-PIK2 | Kawasan ruko EDC,, H.R Rasuna Said Kavling BB-15, kelurahan Salembaran, Kecamatan Kosambi, Kabupaten Tangerang Provinsi Banten 15214 |

PEMBERITAHUAN GARANSI

| | | | |
|----|----------------|--|--|
| 39 | Tanjung Pinang | Xiaomi Exclusive Service Center-TANJUNGPINANG-BINTANCENTER | Ruko Bintang Center No. 8, Jl. D.I Panjaitan KM. 9, Air Raja, Tanjungpinang Timur, Tanjung Pinang, Kepulauan Riau 29125 |
| 40 | Tasikmalaya | Xiaomi Exclusive Service Center-TASIKMALAYA-CIHIDEUNG | Jl. Hz. Mustofa no. 376 Kel. Tugujaya, Kec. Cihideung, Tasikmalaya, Jawa Barat 46126 |
| 41 | Yogyakarta | Xiaomi Exclusive Service Center-YOGYAKARTA-BRIDGEN KATAMSO | Ruko Gondomanan Square, Jl. Brigjen Katamso No.37, Prawirodirjan, Kec. Gondomanan, Kota Yogyakarta, Daerah Istimewa Yogyakarta 55121 |

| | | | |
|--------------------------|-------|------------------------|---|
| Pusat Layanan Multibrand | | | |
| 1 | Medan | TAM Multibrand - Medan | Plaza Medan Fair Lt. 4 No. 278-279 HPC Tahap IV, Jl. Gatot Subroto No.30, Medan - Sumatera Utara 20113 / (62-61) 80512213 |

Model: OV42GL

MKG: IMKG.144.06.2025

Diimpor oleh: PT. Xiaomi Communications Indonesia

Alamat: One Pacific Place, Suite 9-H,I,J,K, Jalan Jenderal Sudirman Kav. 52-53 Lot. 3 & 5, Kota Adm. Jakarta Selatan, Provinsi DKI Jakarta, Kode Pos: 12190

Diproduksi oleh: Xiaomi Communications Co., Ltd.

Alamat: #019, 9th Floor, Building 6, 33 Xi'erqi Middle Road, Haidian District, Beijing, 100085, China

Untuk informasi selengkapnya, kunjungi www.mi.com

Made in China/Dibuat di Tiongkok

Қауіпсіздік нұсқаулары

Қолданар алдында осы нұсқаулықты мұқият оқып шығыңыз және болашақта анықтама үшін сақтап қойыңыз.

Бұл өнім тек үй жағдайында еден жууға арналған. Оны таза ауада, еден емес беттерде, коммерциялық немесе өнеркәсіптік орталарда пайдаланбаңыз.

Пайдалану шектеулері

- Бұл құрылғыны 8 жастан асқан және одан жоғары жастағы балалар және физикалық, сенсорлық немесе ақыл-ой қабілеттері шектеулі немесе тәжірибесі мен білімі жоқ адамдар, егер олар бақылауда болса немесе құрылғыны қауіпсіз пайдалану туралы нұсқаулар берілген болса және қауіптерді түсінсе, пайдалана алады. Балалар құрылғымен ойнамауы тиіс. Тазалау және пайдаланушының қызмет көрсету жұмысын балалар бақылаусыз орындамауы керек.
- Қауіпсіздігіне жауапты адамның қадағалауынсыз немесе құрылғыны пайдалану нұсқауларының, іс-қимыл және ақыл-ой қабілеті шектеулі, сезу қабілеті төмен, сондай-ақ білімі мен тәжірибесі аз адамдар (соның ішінде балалар) бұл құрылғыны қолданбауы керек.
- Балалар құрылғымен ойнамауына көз жеткізу үшін қадағалауда болуы керек.
- Бұл құрылғыда тек білікті адамдар ауыстыра алатын батареялар бар.
- Сым жинағы зақымдалған болса, оны өндірушіде немесе сервистік агентінде қолжетімді арнайы сым жинағымен ауыстыру қажет.
- Зарядтағыш немесе батарея зақымдалса, оны өндірушіден немесе сатудан кейінгі қызмет көрсету бөлімінен сатып алынған түпнұсқа құрамдасқа ауыстыру керек.
- Құрылғы қуат сымын басып өтсе, қауіп төнуі мүмкін.
- Шашты, бос киімді, саусақтарды және дененің барлық мүшелерін робот шаңсорғыштың саңылауларынан және қозғалатын бөліктерінен алыс ұстаңыз.
- Кез келген жанып тұрған заттарды тазалау үшін робот шаңсорғышты пайдаланбаңыз.
- Робот шаңсорғыштың үстіне балаларды, үй жануарларын немесе кез келген затты ол қозғалмай тұрғанда немесе қозғалып тұрғанда қоймаңыз.
- Қорғаныс бөгет болмаса, робот шаңсорғышты шатыр, ашық балкон сияқты жер деңгейінен жоғары ілулі тұрған жерде немесе жиһаздың үстінде пайдаланбаңыз.
- Робот шаңсорғышты 40°C-тан жоғары немесе 0°C-тан төмен қоршаған орта температурасында немесе сұйықтықтары не жабысқақ заттары бар еденде пайдаланбаңыз.
- Тазалау кезінде сүйретілмеуі үшін робот шаңсорғышты пайдалану алдында барлық кабельдерді еденнен көтеріп қойыңыз.
- Робот шаңсорғыштың бітелуіне немесе соғылып, зақымдануына жол бермеу үшін вазалар немесе пластик пакеттер сияқты кез келген сынғыш немесе бос заттарды еденнен алыңыз.
- Еден жуу режимін кілемде пайдаланбаңыз. Еден жуу тапсырмаларына кілем төселген аймақтарды қоспау үшін виртуалды қабырғаларды немесе шектеулі аймақтарды орнатыңыз.
- Робот шаңсорғыштың құрылыс материалдары, шыны немесе шегелер сияқты қатты немесе өткір заттарды алуға жол бермеңіз.
- Робот шаңсорғыш пен омни-станцияны тазалау және оларға техникалық қызмет көрсету алдында қуат көзін өшіріп, розеткадан ажыратыңыз.
- Робот шаңсорғышты төңкеріп қоймаңыз. Лазерлік радар корпусы ешқашан жерге тимеуі керек.
- Робот шаңсорғышты лазерлік радар қақпағымен ұстамаңыз.
- Тасымалдау кезінде робот шаңсорғыштың өшірілгеніне көз жеткізіңіз және мүмкіндігінше бастапқы қаптамасында сақтаңыз.

- Робот шаңсорғыш пен омни-станцияны ылғалды шүберекпен сүртпеңіз немесе кез келген сұйықтықпен шаймаңыз. Жууға болатын бөлшектерді тазалап болғаннан кейін пайдалану үшін орнатпас бұрын оларды жеткілікті түрде кептіріңіз.
- Омни-станция еден жуғыш төсеніштерін тазалап жатқанда, кез келген зақым келтірмеу үшін робот шаңсорғышты омни-станциядан сүйреп шығармаңыз.
- Бұл өнімді тек пайдаланушы нұсқаулығында көрсетілгендей пайдаланыңыз. Пайдаланушылар осы өнімді дұрыс пайдаланбау нәтижесінде туындайтын кез келген шығынға немесе залалға жауапты.
- АБАЙ БОЛЫҢЫЗ: Термо өшіргіштің байқаусызда қайта іске қосылуынан туындайтын қауіпті болдырмау үшін бұл құрылғыны таймер сияқты сыртқы қашықтан басқару құралы арқылы басқаруға болмайды, немесе үнемі қосылып-өшірілетін тізбекке қосуға болмайды.
- «Желі сәтті қосылды» дауыстық хабары естілгенде, құрылғы желіге сәтті қосылды және Wi-Fi SSID идентификаторы мен құпиясөзін сақтады. Ақпарат желіге қатысты қызметтер үшін пайдаланылады және жеке деректерді өңдеу Құпиялық саясатына сәйкес болуы керек.
- Толық электрондық нұсқаулықты алу үшін www.mi.com/global/support/user-guide веб-бетіне өтіңіз

Батареялар және зарядтау

- Ешқандай үшінші тарап батареяларын, сым жинақтарын немесе омни-станцияларын пайдаланбаңыз. Робот шаңсорғышты тек OV42-JZGL моделді омни-станциясымен пайдалануға болады.
- Бұл құрылғыда тек білікті адамдар ауыстыра алатын батареялар бар.
- Батареяларды немесе омни-станцияны өз бетіңізше бөлшектемеңіз, жөндемеңіз немесе өзгертпеңіз.
- Омни-станцияның зарядтау түйіспелерін сұрту немесе тазалау үшін дымқыл шүберекті немесе сулы қолдарды пайдаланбаңыз.
- Омни-станцияны радиатор сияқты жылу көзінің жанына қоймаңыз.
- Ескі батареяларды дұрыс кәдеге жаратыңыз. Пайдаланылған батареяларды кәсіби қайта өңдеу мекемесіне тастау керек.
- Егер робот шаңсорғыш ұзақ уақыт бойы пайдаланылмайтын болса, оны толығымен зарядтаңыз, содан кейін оны өшіріп, салқын, құрғақ жерде сақтаңыз. Батареяның шамадан тыс зарядсыздануын болдырмау үшін робот шаңсорғышты кемінде 3 айда бір рет қайта зарядтаңыз.
- Құрылғыны немесе батареяны шамадан тыс температураларға ұшыратпаңыз.
- Қайта зарядталмайтын батареяларды зарядтауға болмайды.
- Қуат көзінің жиілігін 50 Гц және 60 Гц арасында ауыстыру үшін пайдаланушылардың ешбір әрекеті керек емес, өнім 50 Гц және 60 Гц өздігінен бейімделе алады.
- Батареямен жұмыс істейтін құрылғының клеммаларының немесе батареяның металл нысандармен қысқа тұйықталу қаупі бар екенін ескеріңіз.
- Қысқа тұйықталуды немесе сұйықтықтың ағуын болдырмау үшін шығарып алған кезде батареяны зақымдамаңыз. Батарея ақса, сұйықтықты теріңізге немесе киіміңізге тигізбеңіз және оны дереу құрғақ шүберекпен сүртіңіз. Одан кейін дұрыс қоқысқа тастау үшін батареяны тиісті кәдеге жарату мекемесіне немесе арнайы сатудан кейінгі қызмет көрсету тобына жіберіңіз.

Лазер қауіпсіздігі туралы ақпарат

Осы өнімдегі лазер датчигі 1-класты лазер өнімдеріне арналған IEC 60825-1:2014 және EN 60825-1:2014/A11:2021 стандарттарына сәйкес. Пайдалану барысында оған тікелей көз контактісін болдырмаңыз.

1-КЛАСТЫ ЛАЗЕР ӨНІМІ

Экологиялық ескерту

- Бұл робот шаңсорғыштың кіркіртілген литий-ионды батареяларында қоршаған ортаны ластауы мүмкін химикаттар бар.
- Бұл өнімді қоқысқа тастамас бұрын маманнан батареяларды алып тастауын сұраңыз, одан кейін оларды тиісті қайта өңдеу орнына тастаңыз.
- Батареяны істен шығарудан бұрын құрылғыдан шығарып алу керек.
- Батареяны алып тастаған кезде құрылғыны қуат көзінен ажырату керек.
- Батарея қауіпсіз түрде жойылуы керек.

Батареяларды шығару қадамдары

Ақпарат тек осы өнімді тастауға арналған және әдеттегі пайдалану нұсқауларының бөлігі болып табылмайды.

1. Робот шаңсорғышты омни-станциядан алыс ұстаңыз және тазалауды жалғастыру үшін батарея деңгейі тым төмен болғанша жұмыс істетіңіз.
2. Робот шаңсорғышты өшіріңіз.
3. Робот шаңсорғыштың төменгі бөлігін шешіп алыңыз.
4. Батареяларды шығару үшін қысқыштарды басып, батареялардың коннекторларын тартып шығарыңыз.

АБАЙ БОЛЫҢЫЗ:

- Батареяны шығармас бұрын батареяның заряды таусылғанына және робот шаңсорғыштың омни-станциядан алыс екеніне көз жеткізіңіз.
- Қысқа тұйықталуды немесе зиянды заттардың кемуін болдырмау үшін барлық батареялар жинағын бірге алып тастаңыз және батареялар жинағының сыртқы корпусының зақымдалмауын қадағалаңыз.
- Батареялардан ағып кетуі мүмкін кез келген затпен физикалық байланыста болсаңыз, жанасу аймағын көп сумен шайыңыз және дереу медициналық көмекке жүгініңіз.



Тек іште пайдалануға арналған.



Пайдалану алдында нұсқауларды оқып шығыңыз.

Өнімге шолу

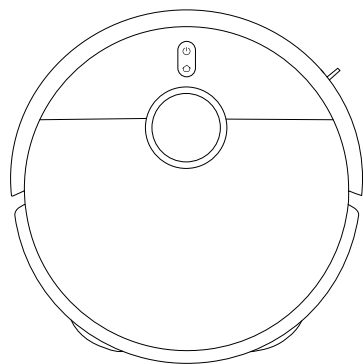

Робот шаңсорғыш

Ескерту: Пайдаланушы нұсқаулығындағы өнім, қосалқы құралдар мен пайдаланушы интерфейсінң суреттері тек анықтамалық мақсатта берілген. Нақты өнім мен функциялар өнімнің кеңейтімдеріне байланысты өзгеруі мүмкін.

Робот шаңсорғышқа алдын ала орнатылған

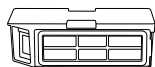

Шаң контейнері



Сүзгі
(шаң контейнеріне
алдын ала орнатылған)



Қылшақ

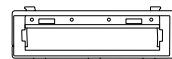

Қылшақ қақпағы



Еден жуғыш төсенішінің
ұстағышы × 2
(алдын ала орнатылған еден
жуғыш төсенішімен × 2)

Басқа қосалқы құралдар



Бүйірлік
қылшақ

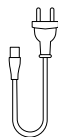

Сым жинағы



Сурет бойынша
нұсқаулық



Пайдаланушы
нұсқаулығы



Кепілдік
ескертпесі



Жылдам бастау
нұсқаулығы

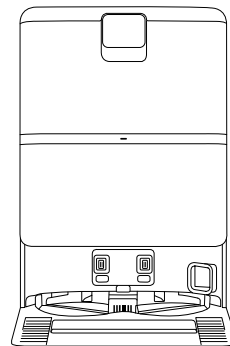

Омни-станция
(алдын ала орнатылған таза су ыдысымен, кір
су ыдысымен, бір рет қолданылатын қаппен
және кір су сүзгісімен)

Өнімге шолу

Робот шаңсорғыш

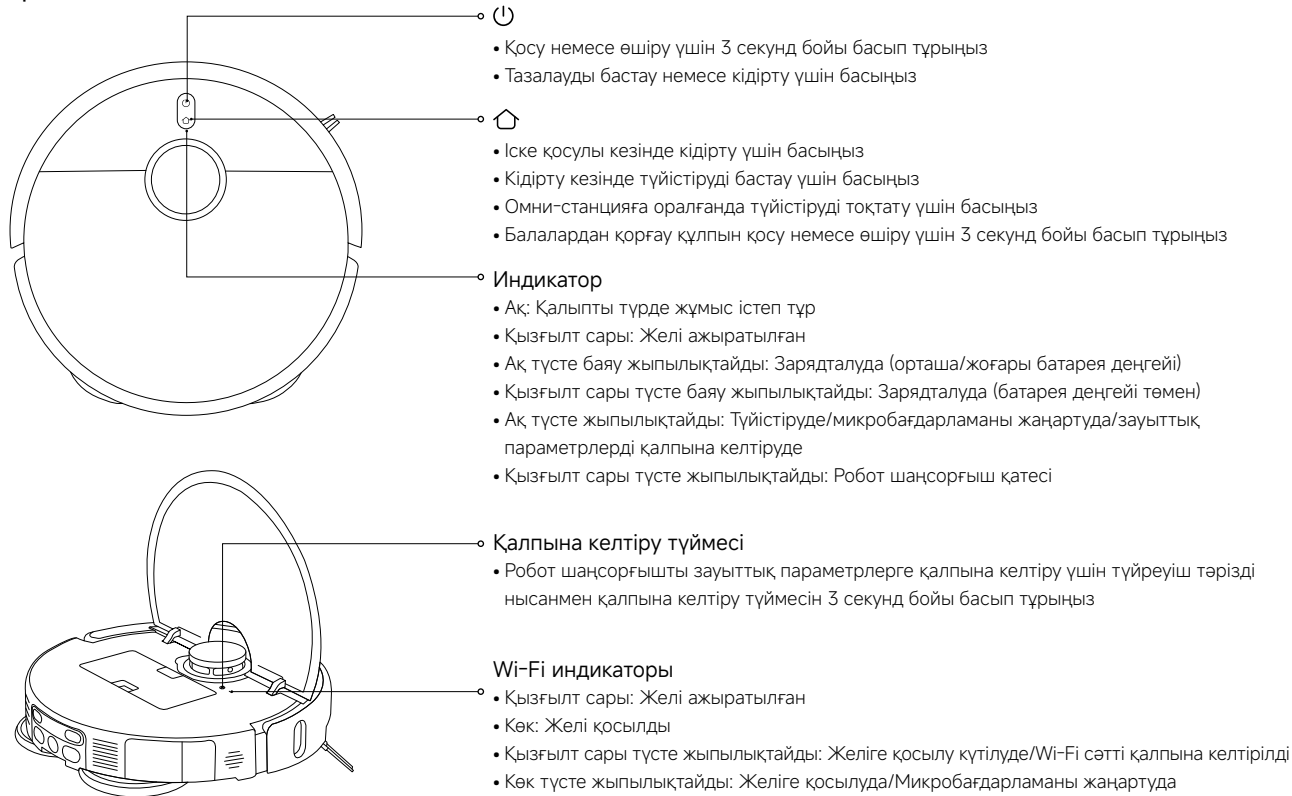

Өнімге шолу

Робот шаңсорғыш

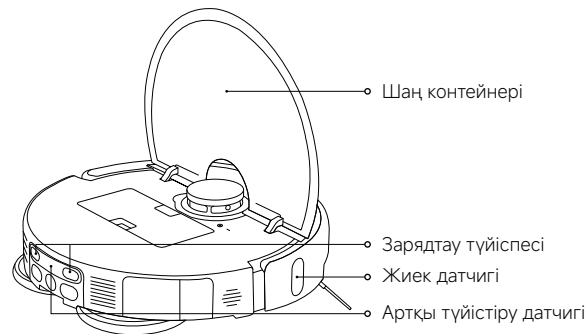

Шаң контейнері

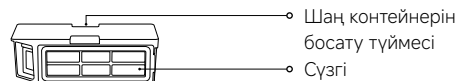

Ескерту: Барлық тазалау режимдері шаң контейнерін орнатуды қажет етеді. Әйтпесе, робот шаңсорғышты іске қосу мүмкін емес.

Еден жуғыш төсенішінің жинағы

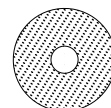

Өнімге шолу

Омни-станция

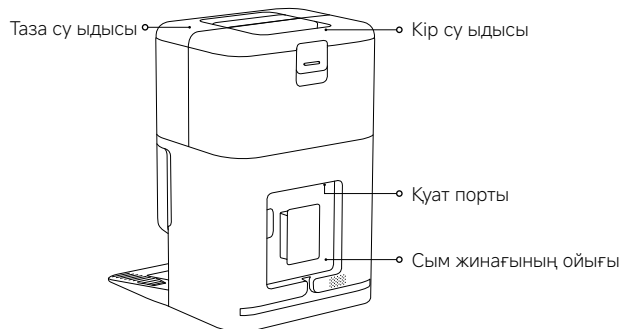
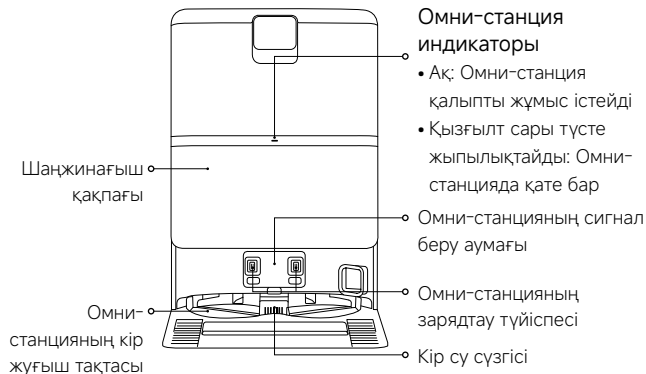

Пайдалану алдында

Алып тастау және орнату

- Робот шаңсорғыштың екі жағындағы қорғаныс жолақтарын алып тастаңыз.
- Бүйірлік қылшақты суретте көрсетілгендей орнатыңыз. Олар «сырт» еткен дыбыс естілгенде дұрыс орнатылған.

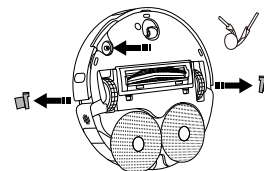

Омни-станцияны қою

- Омни-станцияны қабырғаға қарсы ағаш немесе кафельді еден сияқты тегіс, қатты еденге қойыңыз. Оның электр розеткасының жанында жақсы Wi-Fi сигналы бар аймақта екеніне көз жеткізіңіз.
- Ұзындығы, биіктігі және ені тиісінше 1,25 м-ден, 1 м-ден және 0,5 м-ден артық кеңістікті қамтамасыз етіңіз.

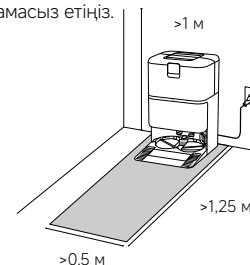

Ескертулер:

- Омни-станцияны тікелей күн сәулесі түсетін немесе басқа заттар сигнал беру аймағын жауып тастауы мүмкін жерге қоймаңыз, себебі бұл робот шаңсорғыштың омни-станцияға оралу мүмкіндігін нашарлатуы мүмкін.
- Омни-станцияның айналасына ешбір зат қоймаңыз.
- Таза су ыдысын және кір су ыдысын орнына орнатыңыз.

Пайдалану алдында

Қуатты омни-станцияға қосу және робот шаңсорғышты зарядтау

- Сым жинағын қуат портына салып, оны қуат көзіне қосыңыз.
- Робот шаңсорғышты зарядтау түйіспелері толығымен туралап, омни-станцияға орналастырыңыз. Содан кейін робот шаңсорғыш дыбыстық сигнал береді.



Ескертулер:

- Сым жинағының сүйреуінен омни-станцияның жылжып кетуін немесе қуат көзінің жоғалуын болдырмау үшін сым жинағының ойығына артық сым жинағын орналастырыңыз.
- Батареяның оңтайлы өнімділігін қамтамасыз ету үшін пайдалану алдында бірінші рет батареяны толық зарядтаңыз.
- Батарея зарядының төмендігіне байланысты робот шаңсорғыш қосыла алмаса, қайта зарядтау үшін оны тікелей омни-станцияға қойыңыз.
- Робот шаңсорғыш омни-станцияға қосылғаннан кейін автоматты түрде қосылады және зарядтау кезінде өшірілмейді.
- Робот шаңсорғыштағы да, омни-станциядағы да индикаторлар робот шаңсорғыш толық зарядталғаннан кейін 10 минуттан кейін бір уақытта өшеді.
- Робот шаңсорғышты бірінші рет пайдаланған кезде картаны жылдам жасау үшін қолданбаның нұсқауларын орындаңыз. Робот шаңсорғыштың жұмысына әсер етуі мүмкін заттарды тазалауға көмектесу үшін бүкіл процесс бойы робот шаңсорғышты бақылау ұсынылады.
- Нақты карта жасау үшін робот шаңсорғыштың омни-станциясынан басталатынына көз жеткізіңіз.
- Робот шаңсорғыштың кейбір аймақтарда тұрып қалуы немесе жиһаз бетін сызып тастауы мүмкін болса, робот шаңсорғыштың сол аймақтарға енуіне жол бермеу үшін қолданбада шектеулі аймақтарды орнатыңыз.

Қалай пайдалану керек

Xiaomi Home қолданбасымен байланыстыру

Бұл өнім Xiaomi Home қолданбасымен жұмыс істейді. Құрылғыңызды басқару және басқа смарт үй құрылғыларымен әрекеттесу үшін Xiaomi Home қолданбасын пайдаланыңыз.

- Қолданбаны жүктеп алу және орнату үшін осы QR кодын сканерлеңіз. Егер қолданба әлдеқашан орнатылған болса, сіз қосылым параметрлері бетіне қайта бағытталасыз. Болмаса жүктеп алу және орнату үшін қолданбалар дүкенінен «Xiaomi Home» деп іздеңіз.
- Xiaomi Home қолданбасын ашып, жоғарғы оң жақ бұрыштағы «+» түймесін түртіңіз, содан кейін құрылғыны қосу үшін нұсқауларды орындаңыз.



F834536A



Ескертулер:

- Тек 2,4 ГГц Wi-Fi желілеріне қолдау көрсетіледі.
- Қолданба нұсқасы жаңартылған болуы мүмкін, қолданбаның ағымдағы нұсқасына негізделген нұсқауларды орындаңыз.
- Робот шаңсорғыш Xiaomi Home қолданбасымен сәтті қосылса, ол желіге сәтті қосылады. Желіден ажырату үшін Wi-Fi желісін қалпына келтіруге болады.

| Мәселе | Шешім |
|--|--|
| Робот шаңсорғыш Wi-Fi желісіне қосыла алмайды. | <ul style="list-style-type: none">• Wi-Fi құпия сөзі дұрыс екенін тексеріңіз.• Робот шаңсорғыш 5 ГГц желінің жиілік жолағын қолдамайды, оны 2,4 ГГц желісіне қосыңыз.• Wi-Fi қосылымында ақау бар. Wi-Fi желісін қалпына келтіріп, Xiaomi Home қолданбасының соңғы нұсқасын жүктеп алыңыз, содан кейін қайта қосылып көріңіз.• Робот шаңсорғыштың Wi-Fi қамтуы жақсы аймақта екеніне көз жеткізіңіз, содан кейін оның Wi-Fi желісін қалпына келтіріп, желіге қайта қосыңыз. |

Қалай пайдалану керек

Wi-Fi желісін қалпына келтіру

- Робот шаңсорғыш қосулы кезде  және  түймелерін дауыстық хабарлама естілгенше 7 секунд бойы басып тұрыңыз. Көрсеткіш қызғылт сары түсте жыпылықтаған кезде Wi-Fi сәтті қалпына келтірілді.
- Робот шаңсорғышты желіден ажырату немесе желіні өзгерту қажет болғанда Wi-Fi қосылымын қалпына келтіріңіз.

Зауыттық параметрлерді қалпына келтіру

Дауыстық хабарлама естілгенше қалпына келтіру түймесін 3 секунд бойы басып тұру үшін түйреуіш тәрізді нысанды пайдаланыңыз. Робот шаңсорғыш зауыттық параметрлерге қалпына келтіріледі.

Ескерту: Қандай да бір мәселе туындаған жағдайда, алдымен робот шаңсорғышты қайта іске қосып көріңіз. Қайта іске қосқаннан кейін мәселе жойылмаса, шаңсорғышты зауыттық параметрлерге қалпына келтіріңіз.

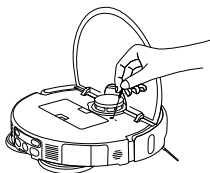

Қажетті режим үшін қосалқы құралдарды орнату

Шаң сору режимі (шаң контейнерін орнату қажет):

Робот шаңсорғыштың қақпағын ашып, шаң контейнерін мықтап орнатыңыз.

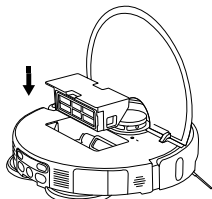

Ескерту: Шаң сору өнімділігін төмендетпеу үшін шаң контейнері мен сүзгіні жүйелі түрде тазалаңыз.

Шаң сору және еден жуу режимі (шаң контейнерін орнату, еден жуғыш төсенішінің жинағы, таза су ыдысы және кір су ыдысы қажет):

1. Сырт еткен дыбыс естілгенше еден жуғыш төсенішін суретте көрсетілгендей орнатыңыз.



2. Таза су ыдысын максималды су деңгейінің белгісіне дейін таза сумен толтырыңыз. Су ыдысына ешқандай тазалау агентін немесе зарарсыздандыру құралын қоспаңыз.

АБАЙ БОЛЫҢЫЗ: Тазалау агенттерін немесе зарарсыздандыру құралдарын қосу өнім функцияларына әсер етіп, құрылғыны зақымдауы мүмкін.

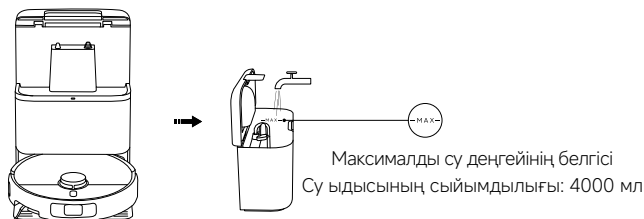

Ескертулер:

- Таза су ыдысына немесе кір су ыдысына ыстық су құймаңыз, бұл олардың деформациялануына себеп болуы мүмкін.
- Робот шаңсорғыштардың функциялары зауыттан шықпас бұрын тексеріледі, сондықтан робот шаңсорғыштың ішінде су қалдықтары болуы мүмкін. Бұл — қалыпты жағдай.

Қалай пайдалану керек

Робот шаңсорғышты іске қосу



Шаң сору және еден жуу жұмысын бастау үшін  түймесін басыңыз.

Ескертулер:

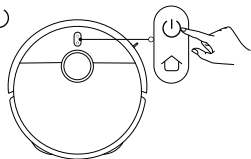
- Еден жуу тапсырмаларына кілем төселген аймақтарды қоспау үшін виртуалды қабырғаларды немесе шектеулі аймақтарды орнатыңыз.
- Еден тым ылғалды болса, шаңсорғышпен тазалау немесе еден жуу функциясын қолданар алдында артық суды сүртіңіз.



Қосу/өшіру

- Робот шаңсорғышты қосу үшін  түймесін 3 секунд бойы басып тұрыңыз және индикатор жанады.
- Робот шаңсорғыш кідірілгенде және зарядталмай тұрғанда, оны өшіру үшін  түймесін 3 секунд бойы басып тұрыңыз.

Ескерту: Робот шаңсорғыш зарядталып жатса, ол автоматты түрде қосылады және оны өшіруге болмайды.

Кідірту

Робот шаңсорғыш жұмыс істеп тұрғанда, оны кідірту үшін робот шаңсорғыштағы кез келген түймені басыңыз, содан кейін тазалауды жалғастыру үшін  түймесін басыңыз.

Ескерту: Робот шаңсорғышты кідірту кезінде көтермеңіз немесе жылжытпаңыз. Әйтпесе, робот шаңсорғыштың омни-станцияға оралуына жол бермейтін немесе карта деректерінің жоғалуына әкелетін орынды анықтау қателері болуы мүмкін.

Ұйқы режимі

- Робот шаңсорғыш 10 минутқа кідірілгеннен кейін ұйқы режиміне өтеді.
- Ұйқы режимінде робот шаңсорғышының индикаторы өшеді. Шаңсорғышты ұйқы режимінен ояту үшін кез келген түймені басыңыз.

Ескертулер:

- Робот шаңсорғыш омни-станцияға түйістірілген кезде ұйқы режиміне кірмейді.
- Робот шаңсорғыш 6 сағат ұйқы режимінде болғаннан кейін автоматты түрде өшеді.

Балалардан қорғау құлпы

Балалардан қорғау құлпы функциясын қосу немесе өшіру үшін зарядтау немесе кідірту кезінде  түймесін 3 секунд бойы басып тұрыңыз.

Еден жуғыш төсеніштерін тазалау

- Шаң сору және еден жуу кезінде робот шаңсорғыш еден жуғыш төсеніштерін тазалау үшін омни-станцияға автоматты түрде оралғаннан кейін жұмысын жалғастырады.
- Робот шаңсорғыш шаң сору мен еден жуудан кейін еден жуғыш төсеніштерін тазалау үшін автоматты түрде омни-станцияға оралады. Тазалау аяқталғаннан кейін робот шаңсорғыш еден жуғыш төсеніштерін құрғатып, зарядтай бастайды.
- Робот шаңсорғыш омни-станцияда күту режиміне өткенде, еден жуғыш төсеніштерін тазалауды бастау үшін Xiaomi Home қолданбасында еден жуғыш төсенішін тазалау опциясын таңдаңыз. Тазалау аяқталғаннан кейін омни-станция автоматты түрде еден жуғыш төсеніштерін кептіруді және робот шаңсорғышты зарядтауды бастайды.

Ескерту: Төменгі жағдайлардың кез келгені орын алса, еден жуғыш төсенішін тазалау орындалмайды: омни-станцияның қуатын жоғалту, робот шаңсорғыш омни-станциядан тыс, бос таза су ыдысы, толық кір су ыдысы немесе су ыдысы дұрыс орнатылмаған.

Шаңнан босату

Тазалау тапсырмасын орындағаннан кейін робот шаңсорғыш зарядтауға оралғаннан кейін омни-станция шаңнан босатуды автоматты түрде бастайды.

Ескертулер:

- Бұл мүмкіндік қолданбада өшірілген болса, омни-станция шаңнан босатуды автоматты түрде бастамайды.
- Омни-станция шаңнан босатуды қолданбада орнатылған жиілікте орындайды.

Тазалауды жалғастыру

Тазалау тапсырмасы кезінде батарея заряды азайғанда робот шаңсорғыш автоматты түрде зарядтау үшін омни-станцияға оралады, содан кейін ол жеткілікті зарядталғаннан кейін тазалауды тоқтаған жерінен жалғастырады.

Күтім және техникалық қызмет көрсету

Кір су сүзгісін тазалау

- Кір су сүзгісін алып тастап, шаш пен кірді мұқият тазалаңыз.
- Тазалаудан кейін кір су сүзгісін дұрыстап қайта орнатыңыз.

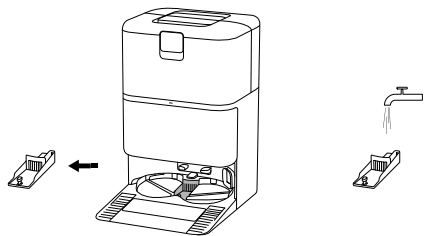

Омни-станцияның кір жуғыш тақтасын тазалау

Қолданбада омни-станцияның көмекші тазалауын қосыңыз және тазалауды аяқтау үшін нұсқауларды орындаңыз.

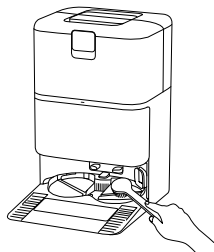

Ескертулер:

- Робот шаңсорғыштың омни-станцияда екеніне көз жеткізіңіз.
- Күнделікті пайдалану немесе тазалау кезінде омни-станцияны еңкейтпеңіз. Омни-станцияның кір жуғыш тақтасында су жиналса, оны шүберекпен кептіріп сүртіңіз.

Кір су ыдысын тазалау

Иіс пен көгерудің алдын алу үшін еден жуғыш төсеніштері тазаланғаннан кейін кір су ыдысын дереу алып тастаңыз және тазалаңыз. **Ескерту:** Таза су ыдысындағы қалтқы мен кір су ыдысындағы қалқымалы шар — жылжымалы бөліктер. Зақымдануды болдырмау үшін шамадан тыс күш қолданбаңыз.

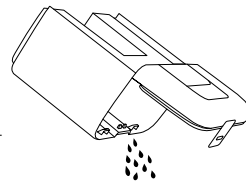

Бір рет қолданылатын қапты ауыстыру

1. Шаңжинағыш қақпағын ашыңыз, пайдаланылған бір рет қолданылатын қапты алыңыз және жаңа бір рет қолданылатын қапты қауіпсіз түрде орнатыңыз.
2. Шаңжинағыш қақпағын орнына қайта орнатыңыз. Дұрыс орнатылғанына көз жеткізу үшін шерту дыбысын естігенше қатты басыңыз.

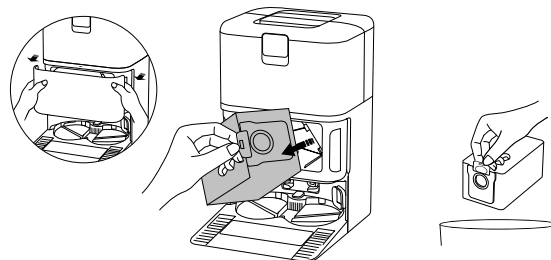

Ескерту: Тұтқаны жоғары қарай тарту шаңның немесе кірдің шығуын тиімді болдырмау үшін бір рет қолданылатын қапты тығыздайды.

Күтім және техникалық қызмет көрсету

Шаң контейнері мен сүзгіні тазалау

1. Робот шаңсорғыш қапағын ашып, шаң контейнерін робот шаңсорғыштан шығарып алу үшін шаң контейнерін босату түймесін басыңыз.

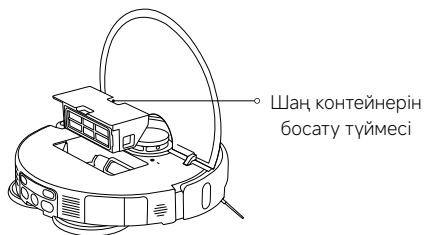

2. Сүзгіні суретте көрсетілгендей шығарыңыз, шаң контейнеріндегі кірді алып тастаңыз және сүзгіні тазалаңыз. Содан кейін, қажет болса, шаң контейнерін және сүзгіні таза сумен жуып, қайта орнатпас бұрын құрғатыңыз.

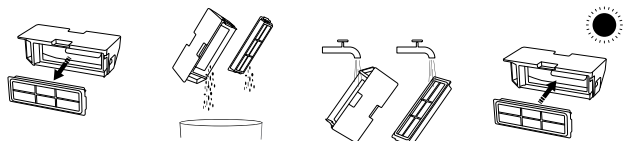

Ескертулер:

- Сүзгіні қылшақпен немесе саусақтармен тазалауға тырыспаңыз.
- Жиі шаю ұсынылмайды, әйтпесе сүзгі зақымдалуы мүмкін.
- Шаң контейнері мен сүзгіні тазалау үшін тек таза суды пайдаланыңыз. Жуғыш затты пайдаланбаңыз.

Еден жуғыш төсенішін тазалау

Еден жуғыш төсенішін ұстағышынан алыңыз, содан кейін оны жуыңыз және құрғатыңыз.

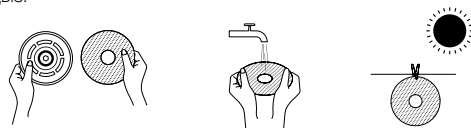

Бүйірлік қылшақ пен өзі орнатылатын дөңгелекті тазалау

1. Робот шаңсорғышты төңкеріп, бүйірлік қылшақты және өзі орнатылатын дөңгелекті жоғары қарай тартыңыз.
2. Бүйірлік қылшақ пен өзі орнатылатын дөңгелекке кептеліп қалған шашты немесе қоқысты тазалаңыз.
3. Бүйірлік қылшақты және өзі орнатылатын дөңгелекті қайта орнатыңыз.

Ескерту: Бүйірлік қылшақты және өзі орнатылатын дөңгелекті тазалағаннан кейін дереу қайта орнатыңыз.

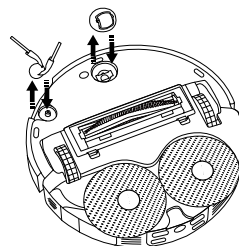

Күтім және техникалық қызмет көрсету

Қылшақты тазалау

1. Робот шаңсорғышты төңкеріп, қылшақ қақпағын алу үшін екі қысқышты қысыңыз.
2. Қылшақты алып тастап, кірді тазалау үшін алынбалы ұшының қақпағын тартыңыз.
3. Алынбалы ұшының қақпағын, қылшақты және қылшақ қақпағын тазалаудан кейін ретімен қайта орнатыңыз. Қылшақ қақпағы «сырт» еткен дыбыс естілгенде орнына орнатылған.

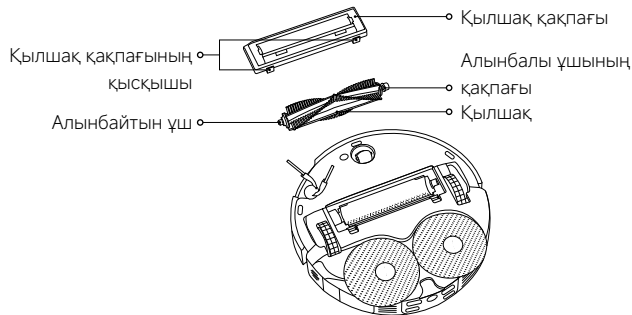

Тазалау тарағы

1. Тарақты құралдың көмегімен қыстырғыштардан астынан көтеріп, суретте көрсетілгендей алып тастаңыз.
2. Тарақты тазалап, құрғақ болғанына көз жеткізгеннен кейін қайта орнатыңыз.

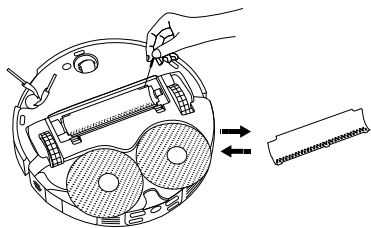

Тазалау датчиктері мен зарядтау түйіспелері

Датчиктер мен зарядтау түйіспелерін жұмсақ, құрғақ шүберекпен мезгіл-мезгіл тазалаңыз.

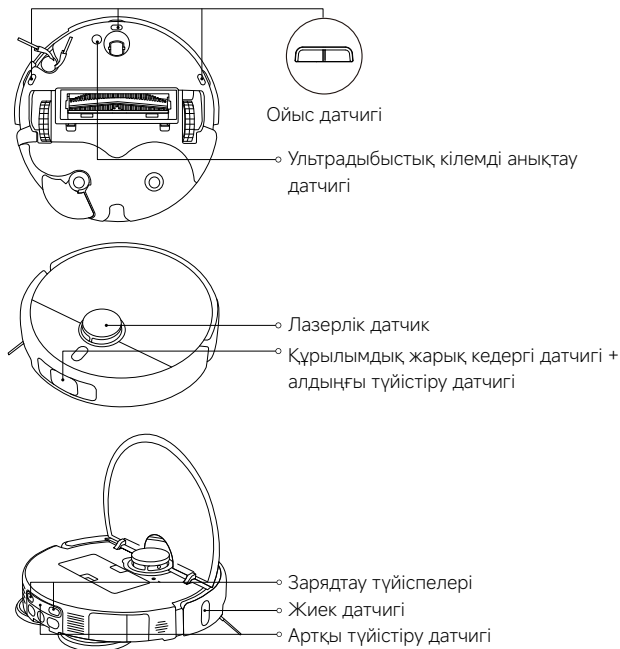

Ескерту: Датчиктерді және зарядтау түйіспелерін тазалау үшін жұғыш заттарды, аэрозольді тазалау құралдарын немесе басқа химиялық өнімдерді пайдаланбаңыз.

Күтім және техникалық қызмет көрсету

| Бөліктер | Техникалық қызмет көрсету жиілігі | Ауыстыру жиілігі |
|-----------------------------------|-----------------------------------|---------------------------------|
| Бүйірлік қылшақ | Әр 2 апта сайын | 3-6 ай |
| Қылшақ | | 6-12 ай |
| Сүзгі | | 3-6 ай |
| Қылшақ қақпағы | / | 3-6 ай (немесе тозған кезде) |
| Еден жуғыш төсеніші | / | 1-3 ай (немесе тозған кезде) |
| Бір рет қолданылатын қап | / | 2,5 ай (немесе ол толған кезде) |
| Шаң контейнері | Қажетінше тазалау | / |
| Таза су ыдысы | Әр 2 апта сайын | |
| Кір су ыдысы | Әр пайдаланғаннан кейін | |
| Кір су сүзгісі | Ай сайын | |
| Омни-станцияның кір жуғыш тақтасы | | |
| Өзі орнатылатын дөңгелек | | |
| Лазерлік датчик | | |
| Жиек датчигі | | |

| Бөліктер | Техникалық қызмет көрсету жиілігі | Ауыстыру жиілігі |
|--|-----------------------------------|------------------|
| Құрылымдық жарық кедергі датчигі + алдыңғы түйістіру датчигі | Ай сайын | / |
| Ойыс датчигі | | |
| Артқы түйістіру датчигі | | |
| Ультрадыбыстық кілемді анықтау датчигі | | |
| Зарядтау түйіспелері | | |
| Робот шаңсорғыш | | |
| Омни-станция | | |
| Омни-станцияның зарядтау түйіспесі | | |
| Омни-станцияның сигнал беру аумағы | | |

Ескертулер:

- Ауыстыру жиілігі тек анықтама үшін берілген. Бөлшек зақымдалған болса, тиімді тазалауды қамтамасыз ету үшін оны дереу ауыстыру керек.
- Робот шаңсорғышты жылжыту немесе жөнелту үшін тасымалдау кезінде зақымдануды болдырмау үшін таза су ыдысы мен кір су ыдысын босатыңыз.

Жиі кездесетін мәселелер

| Мәселе | Ықтимал себебі мен шешімі |
|---|--|
| Робот шаңсорғыш қосыла алмады немесе тазалауды бастай алмады. | Батарея деңгейі төмен. Робот шаңсорғышты қайта зарядтап, қайталап көріңіз. |
| Робот шаңсорғыш зарядтау үшін омни-станцияға орала алмады. | Омни-станцияның айналасында тым көп кедергілер бар. Омни-станцияны ашығырақ жерге қойыңыз. Робот шаңсорғыш омни-станциядан тым алыс. Оны омни-станцияға жақындатып, қайталап көріңіз. |
| Робот шаңсорғыштың әдеттен тыс әрекеті бар. | Робот шаңсорғышты өшіріп, қайта іске қосыңыз. |
| Тазалау кезінде робот шаңсорғыш біртүрлі дыбыстар шығарады. | Қылшақта, бүйірлік қылшақта немесе негізгі дөңгелектердің бірінде бөгде зат тұрып қалуы мүмкін. Робот шаңсорғышты өшіріп, бар болса, қоқысты алып тастаңыз. |
| Робот шаңсорғыш енді тиімді тазаламайды немесе шаң қалдырады. | Шаң контейнері толы. Оны тазалаңыз. Бір рет қолданылатын қап толы, оны ауыстырыңыз. Сүзгі бітеліп қалды, сүзгіні тазалаңыз. Қылшаққа бөгде зат түсіп қалған. Қылшақты тазалаңыз. |
| Робот шаңсорғыш желіден тыс немесе Xiaomi Home қолданбасына қосыла алмайды. | Wi-Fi сигналы әлсіз. Робот шаңсорғыш пен омни-станция Wi-Fi сигналы күшті аумақта екеніне көз жеткізіңіз. Wi-Fi қосылымында ақау бар. Робот шаңсорғыштың Wi-Fi желісін қалпына келтіріп, Xiaomi Home қолданбасының соңғы нұсқасын жүктеп алыңыз, содан кейін қайта қосылып көріңіз. |

| Мәселе | Ықтимал себебі мен шешімі |
|--|---|
| Робот шаңсорғыш тазалауды жалғастырмайды. | Робот шаңсорғыштың DND режиміне орнатылмағанына көз жеткізіңіз, бұл робот шаңсорғыштың тазалауды жалғастыруына жол бермейді. Робот шаңсорғыш ондағы түймемен немесе Xiaomi Home қолданбасындағы түймемен, немесе қолмен зарядтау үшін омни-станцияға қайтарылса, тазалау жалғастырылмайды. |
| Робот шаңсорғыш зарядталмайды. | Омни-станцияның айналасында жеткілікті бос орын бар екеніне және оның зарядтау түйіспелерінде шаң мен басқа қоқыстардың болмауына көз жеткізіңіз. Орта температурасы тым төмен немесе тым жоғары. Температураның 0°C пен 40°C аралығында екеніне көз жеткізіп, қайта зарядтаңыз. |
| Робот шаңсорғыш жоспарланған тазалауды орындамайды. | Робот шаңсорғыштың желіге қосылғанын тексеріңіз; әйтпесе, ол уақытты үндестіре алмайды және жоспарланған тазалауды орындай алмайды. Робот шаңсорғыштың DND режиміне орнатылмағанын тексеріңіз. DND режимі робот шаңсорғышының жоспарланған тазалауды орындауына жол бермейді. |
| Омни-станция еден жуғыш төсенішін тазалауды орындамайды. | Таза су ыдысында су жеткіліксіз. Оны таза сумен толтырып, қайталап көріңіз. Кір су ыдысы толған. Кір суды төгіп, кір су ыдысын тазалап, қайталап көріңіз. Кір жуғыш тақтасының су деңгейі тым жоғары. Суды уақытында төгіп тастаңыз. Кір су сүзгісінің орнына орнатылғанын тексеріңіз. |

Ақаулықтарды жою

| Қате туралы ескерту | Ықтимал себебі мен шешімі |
|--|---|
| Лазерлік датчик аймағынан кез келген бөгде заттарды тазалаңыз. | Лазерлік датчикті бітеп тастауы немесе кедергі келтіруі мүмкін кез келген бөгде заттарды алып тастаңыз немесе робот шаңсорғышты жаңа орынға жылжытып, оны қайта іске қосыңыз. |
| Бастау үшін ойыс датчиктерін сүртіп, робот шаңсорғышты жаңа орынға жылжытыңыз. | Робот шаңсорғыштың бір бөлігі жерге тимеуі мүмкін, робот шаңсорғышты орнына қойып, қайта іске қосыңыз. Немесе ойыс датчиктері лас болуы мүмкін, оларды сүртіңіз. |
| Бампер қатесі. Бампер дұрыс көтеріле алатынын тексеріңіз. | Соқтығыс буфері кептеліп қалды. Бөгде заттарды кетіру үшін оны ақырын түртіңіз; бөгде заттар болмаса, робот шаңсорғышты жаңа орынға жылжытып, оны қосыңыз. |
| Бастау үшін робот шаңсорғышты тегіс жерге жылжытыңыз. | Робот шаңсорғыш белсендіру кезінде оның бұрышта екенін анықтады. Құрылғыны тегіс жерге қойғаннан кейін оны қайта іске қосыңыз. |
| Робот шаңсорғыштың айналасындағы кез келген кедергілерді алып тастаңыз. | Робот шаңсорғыш ұсталып қалуы немесе кептеліп қалуы мүмкін. Оның айналасындағы барлық кедергілерді жойыңыз. |
| Шаң контейнері алынды. | Шаң контейнері мен сүзгіні орнатыңыз және олардың орнында бекітілгеніне көз жеткізіңіз. |
| Таза су ыдысы алынды немесе су жеткіліксіздігі анықталды. | Таза су ыдысын қайта орнатып, оны таза сумен толтырыңыз. Оның орнына орнатылғанына көз жеткізіңіз. |
| Кір су ыдысы алынды немесе толтырылған. | Кір су ыдысын босатып, тазалаңыз, одан кейін оны қайта орнатыңыз. Оның орнына орнатылғанына көз жеткізіңіз. |

| Қате туралы ескерту | Ықтимал себебі мен шешімі |
|---|---|
| Бір рет қолданылатын қап орнатылмаған. | Бір рет қолданылатын қапты қайта орнатыңыз және оның орнына орнатылғанына көз жеткізіңіз. |
| Омни-станцияның кір жуғыш тақтасының су деңгейі тым жоғары. Суды уақытында төгіп тастаңыз. | Омни-станцияның кір жуғыш тақтасын тексеріңіз және тазалаңыз. |
| Зарядтау үшін қайта орала алмады. Робот шаңсорғышты омни-станциясына қолмен орналастырыңыз. | Робот шаңсорғыш омни-станцияның орнын сезе алмады. Зарядтау үшін робот шаңсорғышты қайтадан омни-станцияға қойыңыз. |
| Батарея деңгейі тым төмен, зарядтаңыз. | Батареяның аздығына байланысты робот шаңсорғышты қалыпты түрде қосу мүмкін емес. Зарядтау үшін робот шаңсорғышты қайтадан омни-станцияға қойыңыз. |

Техникалық сипаттамалар

Робот шаңсорғыш

| | |
|---------------------------------------|--|
| Аты | Робот шаңсорғыш |
| Модель | OV42GL |
| Тауар өлшемдері | 355 × 353,5 × 93 мм |
| Таза салмағы | 3,9 кг |
| Таза салмағы (қосалқы құралдармен) | 10,6 кг |
| Номиналды қуаты | 55 Вт |
| Номиналды кернеуі | 14,4 В $\overline{---$ |
| Зарядтау кернеуі | 20 В $\overline{---$ |
| Зарядтау уақыты | ≤ 6 сағ |
| Литий-ионды батарея | 4800 мАсағ (Номиналды қуаттылығы) 5200 мАсағ (Жобалық қуаттылығы) |
| Жұмыс жиілігі | 2400–2483,5 МГц |
| Ең жоғары шығыс қуаты | < 20 дБм |
| Сымсыз қосылу мүмкіндігі | Wi-Fi IEEE 802.11 b/g/n 2,4 ГГц Bluetooth 5.0 |
| Қуат тұтыну | Күту режимі: ≤ 0,5 Вт Желілік күту режимі: ≤ 2,0 Вт |
| Шартты енгізу уақыты | Күту режимі: ≤ 20 мин Желілік күту режимі: ≤ 20 мин |

Қалыпты пайдалану жағдайында бұл жабдықты антенна мен пайдаланушы денесі арасында кемінде 20 см қашықтықта ұстау керек.

Омни-станция

| | |
|------------------------------------|---------------------------|
| Модель | OV42-JZGL |
| Номиналды кірісі | 220–240 В \sim 50/60 Гц |
| Номиналды шығысы | 20 В $\overline{---$ 1 А |
| Қуат (зарядтау + ауада кептіру) | 86 Вт |
| Қуат (тазалау) | 15 Вт |
| Қуат (шаңнан босату) | 440 Вт |
| Тауар өлшемдері | 320 × 411 × 495 мм |
| Қуат тұтыну | Күту режимі: ≤ 0,5 Вт |
| Шартты енгізу уақыты | Күту режимі: ≤ 20 мин |

Нормативтерге сәйкестік туралы ақпарат

ЕО сәйкестік декларациясы



Осымен Xiaomi Communications Co., Ltd. компаниясы OV42GL радиожабдығының 2014/53/ЕО директивасына сәйкес келетінін мәлімдейді. ЕО сәйкестік декларациясының толық мәтіні мына интернет мекенжайында қолжетімді:
<https://www.mi.com/global/service/support/declaration.html>

WEEE директивасының қоқысқа тастау және кәдеге жарату туралы ақпараты



Осы таңбамен белгіленген барлық өнімдер электрлік және электрондық жабдық қалдығы болып табылады (WEEE 2012/19/ЕО директивасына сәйкес) және сұрыпталмаған тұрмыстық қалдықтармен араласпауы керек. Оның орнына өзіңіздің қалдық жабдығыңызды үкімет немесе жергілікті билік тағайындаған электрлік және электрондық жабдық қалдықтарын қайта өңдеуге арналған арнайы жинау орнына тапсыру арқылы адам денсаулығы мен ортаны қорғауыңыз керек. Дұрыс кәдеге жарату және қайта өңдеу қоршаған ортаға және адам денсаулығына ықтимал теріс салдарын алдын алуға көмектеседі. Осындай жинау орындарының орналасқан жері мен шарттары туралы қосымша ақпарат алу үшін орнатушыға немесе жергілікті билік органдарына хабарласыңыз.



Импорттаушы мәліметтері мен сатудан кейінгі қызмет көрсету бөліміндегі байланыс ақпаратын қорапта қараңыз.

Импорттаушы мәліметтерін қораптан қараңыз.

Дилер өнім сатылымына жауапты, ал дилердің ақпараты атау тақтасында көрсетілген.

Импорттаушы бұл өнімді сатады және импорттаушының ақпаратын қораптан қараңыз.

Өнімді қорапта тасымалдау керек. Тасымалдау кезінде өнімді қысымға немесе соққыға ұшыратпаңыз.

Тасымалдау кезінде қатты соқтығысулардан аулақ болыңыз.

Өнімді тасымалдау немесе жылжыту кезінде қораптағы нұсқауларды орындаңыз.

Бұл өнім 0–95% ылғалдылық ауқымында жұмыс істейді.

Сақтау температурасы: -5°C және 40°C аралығы

Сақтау ылғалдылығы: 5–85%

Қызмет ету мерзімі: 1500 сағ

Қызмет ету мерзімі: 3 жыл

Техникалық талаптарға сәйкестік:

TRCU 020/2011 «Техникалық құралдардың электромагниттік үйлесімділігі»

TRCU 004/2011 «Төмен кернеулі жабдық қауіпсіздігі туралы»

TREAEU 037/2016 «Техникалық және радиоэлектрондық өнімдерге қауіпті заттарды қолдануды шектеулер туралы»

КЕПІЛДІК ЕСКЕРТПЕСІ

БҰЛ КЕПІЛДІК СІЗГЕ НАҚТЫ ҚҰҚЫҚТАР БЕРЕДІ ЖӘНЕ СІЗДІҢ ЕЛІҢІЗДІҢ, ОБЛЫСЫҢЫЗДЫҢ НЕМЕСЕ ШТАТТАРДЫҢ ЗАҢДАРЫНДА БЕРІЛГЕН БАСҚА ҚҰҚЫҚТАРЫҢЫЗ ДА БОЛУЫ МҮМКІН. РАСЫНДА, КЕЙБІР ЕЛДЕРДЕ, ОБЛЫСТАРДА НЕМЕСЕ ШТАТТАРДА ТҰТЫНУШЫЛАР ЗАҢЫ МИНИМАЛДЫ КЕПІЛДІК МЕРЗІМІН БЕРУІ МҮМКІН. ЗАҢ РҰҚСАТ БЕРГЕНДЕРДЕН БАСҚА, ХІАОМІ СІЗДІҢ ҚҰҚЫҚТАРЫҢЫЗДЫ ЖОЙМАЙДЫ, ШЕКТЕМЕЙДІ НЕМЕСЕ ТОҚАТПАЙДЫ. ҚҰҚЫҚТАРЫҢЫЗДЫ ТОЛЫҚ ТҮСІНУ ҮШІН БІЗ СІЗДІҢ ЕЛІҢІЗДІҢ, ОБЛЫСЫҢЫЗДЫҢ НЕМЕСЕ МЕМЛЕКЕТІҢІЗДІҢ ЗАҢДАРЫНА ЖҮПНУГЕ ШАҚЫРАМЫЗ.

1. ӨНІМГЕ ШЕКТЕУЛІ КЕПІЛДІК

ХІАОМІ Кепілдік мерзімі ішінде Өнімнің тиісті пайдаланушы нұсқаулығына сәйкес қалыпты пайдалану кезінде өнімдерде және материалдарда құрастыру ақаулары жоқ екеніне кепілдік береді. Заңды кепілдіктерге қатысты ұзақтығы мен шарттары тиісті жергілікті заңдармен қарастырылған. Тұтынушының кепілдік артықшылықтары туралы қосымша ақпаратты Хіаомі ресми сайтынан қараңыз <https://www.mi.com/kz-kk/support/warranty> Хіаомі бастапқы сатып алушыға оның Хіаомі өнімінде жоғарыда аталған мерзімде қалыпты пайдалану кезінде материалдар мен құрастыру ақаулары болмайтынына кепілдік береді. Хіаомі өнімнің жұмысы үзіліссіз немесе қатесіз болатынына кепілдік бермейді. Хіаомі өнімді пайдалануға қатысты нұсқауларды орындамау салдарынан болатын зиян үшін жауапты емес.

2. ӨТЕУ ШАРАЛАРЫ

Аппараттық құрал ақауы табылса және Хіаомі кепілдік мерзімі ішінде жарамды шағымды алса, Хіаомі келесі шарттардың бірін орындайды (1) өнімді ақысыз жөндейді, (2) өнімді ауыстырады немесе (3) ықтимал жеткізу шығындарын қоспағанда, өнім ақшасын қайтарады.

3. КЕПІЛДІК ҚЫЗМЕТІН ҚАЛАЙ АЛУҒА БОЛАДЫ

Кепілдік қызметін алу үшін сіз Өнімді түпнұсқа орамында немесе Өнімді қорғаудың бірдей дәрежесін қамтамасыз ететін ұқсас қаптамада, Хіаомі көрсеткен мекенжайға жеткізуіңіз керек. Қолданыстағы заңмен тыйым салынған жағдайлардан басқа, Хіаомі кепілдік қызметін көрсетпес бұрын сізден дәлелдемелер немесе сатып алу туралы дәлелдеме және/немесе тіркеу талаптарын орындауды талап етуі мүмкін.

4. ЕРЕКШЕЛІКТЕР МЕН ШЕКТЕУЛЕР

Егер Хіаомі басқаша белгілемесе, осы Шектеулі кепілдік тек Хіаомі компаниясы үшін немесе Хіаомі компаниясымен өндірілген және сауда белгілерімен, сауда атауымен немесе «Хіаомі» немесе «Мі» логотипі арқылы анықталатын Өнімге ғана қолданылады. Шектеулі кепілдік келесі жағдайларда қолданылмайды: (а) табиғи апат салдарынан, мысалы, найзағай, торнадо, су тасқыны, өрт, жер сілкінісі немесе басқа сыртқы себептерден болған залал; (ә) немқұрайлылық; (б) коммерциялық пайдалану; (в) Өнімнің кез келген бөлігіне өзгертулер жасау; (ғ) Хіаомі емес өнімдермен пайдаланудан туындаған зиян; (ғ) жазатайым оқиғадан, теріс пайдалану немесе дұрыс пайдаланбау салдарынан келтірілген зиян; (е) Өнімді Хіаомі сипаттаған рұқсат етілген немесе мақсатты пайдаланудан тыс немесе дұрыс емес кернеумен немесе қуат көзімен пайдаланудан туындаған зақым; немесе (ж) Хіаомі өкілі болып табылмайтын кез келген басқа өкіл тарапынан қызмет көрсетуден (жаңартулар мен кеңейтулерді қоса) келтірілген залал. Өнімде сақталатын немесе сақталған кез келген деректердің, бағдарламалық құралдың немесе басқа материалдардың сақтық көшірмесін жасау сіздің жауапкершілігіңіз. Жабдықтағы деректер, бағдарламалық жасақтама немесе басқа материалдар қызмет көрсету процесінде жоғалуы немесе қайта пішімделуі мүмкін, Хіаомі мұндай зақым немесе жоғалу үшін жауапты емес. Ешбір Хіаомі сатушысы, агенті немесе қызметкері осы Шектеулі кепілдікке

КЕПІЛДІК ЕСКЕРТПЕСІ

қандай да бір өзгертулер, кеңейтулер немесе толықтырулар жасауға құқылы емес. Егер қандай да бір термин заңсыз немесе орындалмайтын деп танылса, қалған шарттардың заңдылығы немесе орындалу мүмкіндігі әсер етпейді немесе бұзылмайды.

Заңдармен тыйым салынған немесе Хиаоми басқаша уәде берген жағдайлардан басқа, сатудан кейінгі қызметтер бастапқы сатып алынған елмен немесе аймақпен шектеледі.

Хиаоми компаниясымен тиісті түрде импортталмаған және/немесе тиісті түрде өндірілмеген және/немесе Хиаоми немесе Хиаоми компаниясының ресми сатушысынан тиісті түрде сатып алынбаған өнімдер осы кепілдіктерге жатпайды. Қолданыстағы заңға сәйкес сіз өнімді сатқан ресми емес сатушының кепілдіктерін пайдалана аласыз. Сондықтан Хиаоми сізді өнімді сатып алған сатушымен байланысуға шақырады.

Осы кепілдіктер Гонконг пен Тайваньда қолданылмайды.

5. ҚҰПТАЛАТЫН КЕПІЛДІКТЕР

Қолданыстағы заңмен тыйым салынған жағдайлардан басқа, барлық көзделетін кепілдіктер (соның ішінде сатуға жарамдылық және белгілі бір мақсатқа жарамдылық кепілдіктері) осы шектеулі кепілдіктің максималды жарамдылығына дейін жарамды болады. Кейбір юрисдикциялар ұйғарынды кепілдіктің ұзақтығына шектеу қоюға рұқсат бермейді, сондықтан жоғарыда аталған шектеулер бұл жағдайларда қолданылмайды.

6. ЗИЯНДЫ ШЕКТЕУ

Қолданыстағы заңмен тыйым салынған жағдайлардан басқа, Хиаоми жазатайым оқиғалардан, жанама, арнайы немесе салдарлық шығындардан, соның ішінде, бірақ олармен шектелмей, жоғалған пайдадан, кірістен немесе деректерден, айқын немесе көзделетін кепілдіктердің немесе шарттардың кез келген бұзылуынан туындаған шығындардан, немесе кез-келген басқа заң теориясына сәйкес, тіпті Хиаоми-ге мұндай зиян келтіру мүмкіндігі туралы хабарланған болса да, кез келген туындаған залал үшін жауап бермейді.

Кейбір юрисдикциялар арнайы, жанама немесе салдарлық залалдарды алып тастауға немесе шектеуге рұқсат бермейді, сондықтан жоғарыда аталған шектеу немесе ерекшелік сізге қатысты болмауы мүмкін.

7. ХИАОМИ БАЙЛАНЫС ДЕРЕКТЕРІ

• Тұтынушылар үшін келесі веб-сайтқа кіріңіз:

<https://www.mi.com/kz-kk/support/warranty>

• Байланыс орталығы : 88-000-808-328

• электрондық пошта: service.kz@support.mi.com

Сатудан кейінгі қызмет үшін байланыс тұлғасы Хиаоми уәкілетті қызмет көрсету желісіндегі кез келген тұлға, Хиаоми уәкілетті дистрибьюторлары немесе сізге өнімді сатқан соңғы сатушы болуы мүмкін. Құмәніңіз болса, Хиаоми тиісті тұлғасына хабарласыңыз.

Распространяется только на территории Казахстана

ГАРАНТИЙНОЕ УВЕДОМЛЕНИЕ

НАСТОЯЩАЯ ГАРАНТИЯ ДАЕТ ВАМ ОПРЕДЕЛЕННЫЕ ПРАВА, А В ЗАВИСИМОСТИ ОТ ЗАКОНОДАТЕЛЬСТВА ВАШЕЙ СТРАНЫ, ПРОВИНЦИИ ИЛИ ШТАТА ОНИ МОГУТ БЫТЬ БОЛЕЕ ШИРОКИМИ. В НЕКОТОРЫХ СТРАНАХ, ПРОВИНЦИЯХ И ШТАТАХ ЗАКОНОМ О ЗАЩИТЕ ПРАВ ПОТРЕБИТЕЛЕЙ ПРЕДУСМОТРЕН МИНИМАЛЬНЫЙ ГАРАНТИЙНЫЙ СРОК. КОМПАНИЯ ХАОМІ НЕ ИСКЛЮЧАЕТ, НЕ ОГРАНИЧИВАЕТ И НЕ ПРИОСТАНАВЛИВАЕТ ОСУЩЕСТВЛЕНИЕ ДРУГИХ ВАШИХ ЗАКОННЫХ ПРАВ. РЕКОМЕНДУЕМ ОЗНАКОМИТЬСЯ С ЗАКОНАМИ ВАШЕЙ СТРАНЫ, ПРОВИНЦИИ ИЛИ ШТАТА ДЛЯ ПОЛНОГО ПОНИМАНИЯ СВОИХ ПРАВ.

1. ОГРАНИЧЕННАЯ ГАРАНТИЯ НА ПРОДУКТ

Компания Xiaomi гарантирует, что материалы и качество продуктов исключают возникновение дефектов сборки при условии их нормального использования в соответствии с руководством по эксплуатации в течение гарантийного срока.

Продолжительность и условия правовых гарантий представлены в соответствующих местных законах. Дополнительные сведения о преимуществах гарантий для потребителей см. на официальном веб-сайте Xiaomi <https://www.mi.com/kz-ru/support/warranty>.

Компания Xiaomi гарантирует первоначальному покупателю, что материалы и качество ее продуктов исключают возникновение дефектов сборки при условии их нормального использования в течение вышеуказанного периода. Xiaomi не гарантирует, что работа продукта будет бесперебойной или безошибочной.

Xiaomi не несет ответственности за убытки, понесенные в результате несоблюдения инструкций по использованию продукта.

2. СРЕДСТВА ПРАВОВОЙ ЗАЩИТЫ

Если обнаружен аппаратный дефект и компания Xiaomi получила

обоснованную претензию в течение гарантийного периода, Xiaomi обязуется (1) выполнить ремонт продукта бесплатно, (2) заменить изделие или (3) возместить стоимость продукта, исключая возможные расходы по доставке.

3. КАК ПОЛУЧИТЬ ГАРАНТИЙНОЕ ОБСЛУЖИВАНИЕ

Чтобы получить гарантийное обслуживание, вы должны доставить продукт в оригинальной или аналогичной упаковке, обеспечив равноценную степень защиты продукта, по адресу, указанному Xiaomi. Компания Xiaomi вправе потребовать предоставить доказательства или доказательство покупки и/или выполнить требования регистрации перед получением гарантийного обслуживания, если иное не предусмотрено законодательством.

4. ИСКЛЮЧЕНИЯ И ОГРАНИЧЕНИЯ

Эта ограниченная гарантия распространяется только на продукт, изготовленный компанией Xiaomi или для нее и содержащий ее товарные знаки, торговое наименование или логотип «Xiaomi» либо «Mi», если иное не предусмотрено компанией Xiaomi.

Ограниченная гарантия не распространяется на (а) повреждения в результате стихийных бедствий, например удара молнии, смерча, наводнения, пожара, землетрясения или других экзогенных факторов; (б) следствия халатности; (в) коммерческое использование; (г) внесенные изменения или модификации любой части продукта; (д) повреждения, вызванные при использовании с продуктами других производителей; (е) повреждения в результате несчастного случая, злоупотребления или неправильного использования; (ж) повреждения, вызванные применением продукта за пределами разрешенного или допускаемого использования, описанного Xiaomi, а также в результате несоответствующего напряжения или питания; (з) повреждения из-за обслуживания (включая обновления и расширения) лицом, не являющимся представителем компании Xiaomi.

Распространяется только на территории Казахстана

ГАРАНТИЙНОЕ УВЕДОМЛЕНИЕ

Создание резервной копии данных, программного обеспечения и других материалов, которые вы можете хранить на продукте, является вашей ответственностью. Компания Xiaomi не несет ответственности за потерю или переформатирование данных, программного обеспечения и других материалов, содержащихся в оборудовании, в процессе технического обслуживания.

Ни один реселлер, агент или сотрудник компании Xiaomi не уполномочен вносить изменения или дополнения в настоящую гарантию. Если какое-либо условие окажется незаконным или юридически недействительным, законность или исполнимость остальных положений не должна быть затронута или нарушена.

Послепродажное обслуживание осуществляется в стране или регионе покупки, за исключением случаев, запрещенных законом, или если иное предусмотрено компанией Xiaomi.

Настоящая гарантия не покрывает продукты, которые не были должным образом импортированы, были изготовлены не компанией Xiaomi и/или приобретены не у Xiaomi либо ее официального представителя. Согласно действующему законодательству, вы можете рассчитывать на гарантии от официального дистрибьютора, который продал продукт. Поэтому компания Xiaomi предлагает обращаться к продавцу, у которого вы приобрели продукт. Настоящая гарантия не распространяется на Гонконг и Тайвань.

5. ПОДРАЗУМЕВАЕМЫЕ ГАРАНТИИ

За исключением случаев, запрещенных законодательством, подразумеваемые гарантии (включая гарантии товарного состояния и пригодности для конкретной цели) имеют ограниченный срок действия, который не может превышать срок действия настоящей ограниченной гарантии. В некоторых юрисдикциях не допускается ограничение срока действия подразумеваемой гарантии. В таких случаях указанное

ограничение не применяется.

6. ОГРАНИЧЕНИЕ ПОВРЕЖДЕНИЯ

За исключением случаев, запрещенных законодательством, компания Xiaomi не несет ответственности за повреждения в результате ДТП, косвенных, специальных или последующих повреждений, включая потерю прибыли, доходов или данных, убытки, возникшие в результате нарушения явных или подразумеваемых гарантий или условий, или по любой другой законной теории, даже если компания Xiaomi была предупреждена о возможности таких повреждений. В некоторых юрисдикциях не допускается исключение или ограничение ответственности за специальные, косвенные или последующие убытки. В таких случаях указанные выше ограничения не применяются.

7. КОНТАКТЫ КОМПАНИИ XIAOMI

- Подробную информацию для клиентов см. на сайте <https://www.mi.com/kz-ru/support/warranty>
- Call-центр (кол-центр): 88-000-808-328
- Электронная почта: service.kz.ru@support.mi.com

Контактным лицом для послепродажного обслуживания может быть любое лицо из авторизованной сервисной сети Xiaomi, авторизованный дистрибьютор Xiaomi или продавец, у которого вы приобрели продукт. Если у вас возникли какие-либо вопросы, обратитесь к соответствующему лицу в компании Xiaomi.

Sikkerhedsanvisninger

Læs denne vejledning omhyggeligt før brug, og opbevar den til senere brug.

Dette produkt er kun beregnet til rengøring af gulve i et hjemmemiljø. Må ikke anvendes udendørs, på andet end gulvoverflader eller i et kommercielt eller industrielt miljø.

Begrænsninger for anvendelse

- Dette apparat kan bruges af børn fra en alder på 8 år samt af personer med reducerede fysisk, sensoriske eller mentale færdigheder eller mangel på erfaring og viden, hvis det foregår under opsyn, eller de instrueres i brugen af anordningen på en sikker måde og forstår de involverede risici. Børn må ikke lege med apparatet. Rengøring og vedligeholdelse må ikke udføres af børn, medmindre det foregår under opsyn.
- Dette apparat er ikke beregnet til at blive brugt af personer (herunder børn) med reducerede fysiske, sansemæssige eller mentale evner, eller som ikke har nok erfaring og viden, medmindre de overvåges eller vejledes i brugen af apparatet af en person med ansvar for deres sikkerhed.
- Børn skal være under opsyn for at sikre, at de ikke leger med apparatet.
- Dette apparat indeholder batterier, der kun må udskiftes af personer uddannet til dette.
- Hvis ledningssættet er beskadiget, skal den udskiftes med et specielt ledningssæt, der fås hos producenten eller dennes servicerepræsentant.
- Hvis opladeren eller batteriet bliver beskadiget, skal de udskiftes med en original reservedel, der er købt fra producenten eller eftersalgsserviceafdeling.
- Der kan opstå fare, hvis apparatet kører over forsyningsledningen.
- Hold hår, løst tøj, fingre og alle dele af kroppen væk fra åbninger og bevægelige dele.
- Anvend ikke robotstøvsugeren til at rengøre brændende substanser.
- Placer ikke børn, kæledyr eller genstande oven på robotstøvsugeren, mens den står stille eller bevæger sig.
- Brug ikke robotstøvsugeren på områder hævet over jordoverfladen, som f.eks. en hems, åben altan eller oven på møbler, medmindre der er en beskyttende barriere.
- Anvend ikke robotstøvsugeren ved en omgivelsestemperatur på over 40 °C eller under 0 °C eller på et gulv med væske eller klistrede substanser.
- Saml eventuelle kabler op fra gulvet, inden robotstøvsugeren anvendes, så den ikke trækker kablerne med sig under rengøringen.
- Saml skrøbelige eller løse genstande op fra gulvet, f.eks. vaser eller plastposer, for at forhindre, at robotstøvsugeren blokeres eller støder ind i dem og forårsager skade.
- Anvend ikke moppefunktionen på tæppet. Angiv virtuelle vægge eller begrænsede områder for at udelukke tæppebelagte områder fra moppeopgaver.
- Lad ikke robotstøvsugeren samle hårde eller skarpe genstande op, f.eks. byggematerialer, glas eller søm.
- Sluk og tag stikket ud af strømforsyningen, før du rengør og vedligeholder robotstøvsugeren og multifunktionsstationen.
- Placer ikke robotstøvsugeren på hovedet. Laserradarhuset må aldrig røre jorden.
- Løft ikke robotstøvsugeren op ved at tage fat i dens laserradardæksel.
- Sørg for, at robotstøvsugeren er slukket, når den transporteres, og opbevar den helst i den originale emballage.
- Tør ikke robotstøvsugeren og multifunktionsstationen af med en våd klud, og skyl ikke med væske. Når du har rengjort vaskbare dele, skal du tørre dem grundigt, før du igen installerer dem til brug.
- Når multifunktionsstationen rengør moppepuderne, må robotstøvsugeren ikke trækkes ud af multifunktionsstationen for at undgå at forårsage skader.
- Brug kun dette produkt som anvist i brugervejledningen. Brugere er ansvarlige for tab eller skader forårsaget af forkert brug af dette produkt.

- **FORSIGTIG:** For at undgå fare på grund af utilsigtet nulstilling af den termiske afbryder må dette apparat ikke forsynes gennem en ekstern koblingsenhed, såsom en timer, eller forbindes til et kredsløb, der regelmæssigt tændes og lukkes af forsyningselskabet.
- Når du hører stemmebeskeden "Netværk tilsluttet", har enheden oprettet forbindelse til netværket samt gemt SSID og adgangskode for Wi-Fi. Oplysningerne bruges til netværksrelaterede tjenester, og der henvises til databeskyttelsespolitikken vedrørende behandlingen af de personlige data.
- Du finder en detaljeret e-vejledning på www.mi.com/global/support/user-guide

Batterier og opladning

- Anvend ikke batterier, ledningssæt eller multifunktionsstationer fra tredjepart. Robotstøvsugeren kan kun anvendes med modellen OV42-JZGL - multifunktionsstation.
- Dette apparat indeholder batterier, der kun må udskiftes af personer uddannet til dette.
- Lad være med at adskille, reparere eller modificere batterierne eller multifunktionsstationen på egen hånd.
- Brug ikke en våd klud eller våde hænder til at aftørre eller rengøre multifunktionsstationens lade-kontakter.
- Placer ikke multifunktionsstationen i nærheden af en varmekilde, såsom en radiator.
- Gamle batterier skal bortskaffes korrekt. Brugte batterier skal kasseres på et professionelt genbrugsanlæg.
- Hvis robotstøvsugeren ikke skal bruges i en længere periode, skal den oplades helt, slukkes og opbevares på et køligt, tørt sted. Genoplad robotstøvsugeren mindst hver 3. måned for at undgå overafledning af batteriet.
- Udsæt ikke apparatet eller batteriet for usædvanligt høje temperaturer.
- Oplad ikke ikke-genopladelige batterier.
- Det kræver ingen handling fra brugerne at omstille strømforsyningseffekten mellem 50 Hz og 60 Hz, og produktet kan selv tilpasse sig både 50 Hz og 60 Hz.
- Vær opmærksom på risikoen for, at polerne på det batteridrevne apparat eller batteriet kortsluttes af metalgenstande.
- Beskædig ikke batteriet, når det fjernes, for at undgå kortslutninger eller væskelækage. Hvis batteriet er utæt, skal du undgå, at væsken kommer i kontakt med din hud eller dit tøj, og du skal straks tørre væsken af med en tør klud. Send derefter batteriet til en passende genbrugsstation eller til det udpegede eftersalgsserviceteam for at bortskaffe det korrekt.

Sikkerhedsinformation om laser

Lasersensoren i dette produkt opfylder IEC 60825-1:2014 og EN 60825-1:2014/A11:2021-standarden for klasse 1-laserprodukter. Undgå direkte øjenkontakt med den under brug.
KLASSE 1-LASERPRODUKT
LASERPRODUKT TIL FORBRUGERE
EN 50689:2021

Miljømeddelelse

- De indbyggede litium-ion-batterier i denne støvsuger-moppe indeholder kemikalier, der kan forurene miljøet.
- Før bortskaffelse af dette produkt skal du bede en fagmand om at tage batterierne ud og derefter kassere det på en passende genbrugsstation.
- Batteriet skal fjernes fra apparatet, før det kasseres.

- Apparatet skal afbrydes fra strømforsyningen, når batteriet tages ud.
- Batteriet skal bortskaffes på en sikker måde.

Trin til fjernelse af batterierne

Informationen gælder kun for bortskaffelse af dette produkt og er ikke en del af den almindelige brugsvejledning.

1. Hold robotstøvsugeren væk fra multifunktionsstationen, og lad den køre, indtil dens batteriniveau er for lavt til at fortsætte med rengøringen.
2. Sluk for robotstøvsugeren.
3. Fjern bunden fra robotstøvsugeren.
4. Tryk på de dertilhørende clips for at trække batteriernes stik ud, for at fjerne batterierne.

FORSIGTIGHEDER:

- Sørg for, at batteriet er fladt, og at robotstøvsugeren er langt væk fra multifunktionsstationen, før du fjerner batteriet.
- Fjern hele batteripakken på én gang, og sørg for ikke at beskadige batteripakkens ydre kabinet for at forhindre kortslutning eller lækage af skadelige stoffer.
- Hvis du kommer i fysisk kontakt med et stof, der lækker ud af batterierne, skal du straks skylle kontaktområdet med rigeligt vand og søge lægehjælp.



Kun til indendørs brug.



Læs instruktionerne før brug.

Produktoversigt

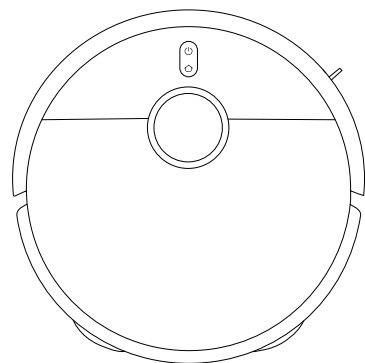

Robotstøvsuger

Forindstillet på robotstøvsugeren



Støvbeholder



Filter
(forudinstalleret på
støvbeholderen)



Børste

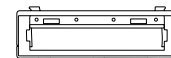

Børstedæksel



Moppepudeholder × 2
(med forudinstallerede
moppepude × 2)

Andet tilbehør



Kantbørste

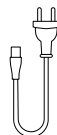

Ledningsæt



Billedvejledning



Brugervejledning



Garantimeddelelse



Hurtigstartsvvejledning

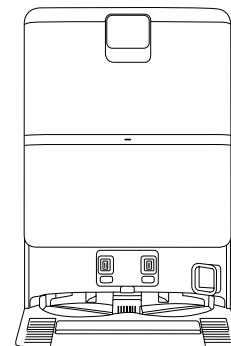

Multifunktionsstation
(med forudinstalleret beholder til rent vand,
beholder til snavset vand, engangspose og
snavset vandfilter)

Bemærk: Illustrationer af produktet, tilbehør og brugergrænsefladen i brugervejledningen er udelukkende vejledende. Det faktiske produkt og de faktiske funktioner kan variere på grund af produktforbedringer.

Produktoversigt

Robotstøvsuger

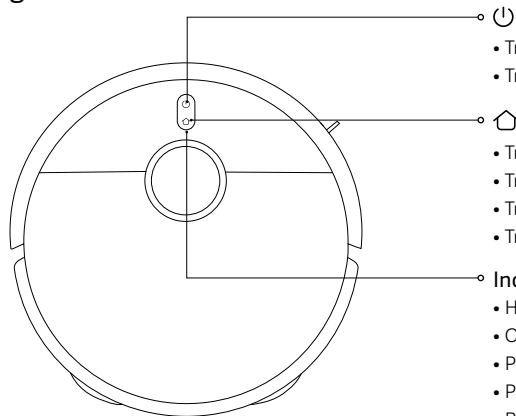

- Tryk og hold nede i 3 sekunder for at tænde eller slukke
- Tryk for at starte eller sætte rengøringen på pause
- Tryk for at sætte på pause under brug
- Tryk for at starte docking, når den er sat på pause
- Tryk for at stoppe docking, når den vender tilbage til multifunktionsstationen
- Tryk og hold nede i tre sekunder for at aktivere eller deaktivere børnesikringen

Indikator

- Hvid: Fungerer normalt
- Orange: Netværk afbrudt
- Pulserende hvid: Oplader (mellemhøjt/højt batteriniveau)
- Pulserende orange: Oplader (lavt batteriniveau)
- Blinkende hvid: Docking/opdaterer firmware/gendannelse af fabriksindstillinger
- Blinkende orange: Robotstøvfejl

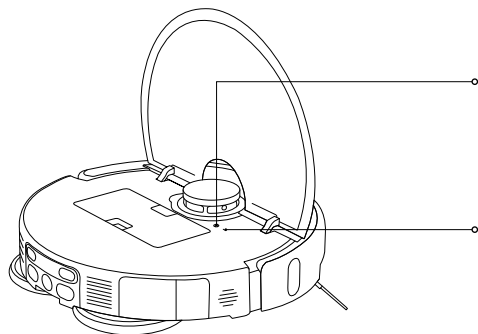

Nulstillingsknap

- Tryk og hold nulstillingsknappen nede i 3 sekunder med en nåleformet genstand for at nulstille robotstøvsugeren til fabriksindstillingerne

Wi-Fi-indikator

- Orange: Netværk afbrudt
- Blå: Netværksforbindelse
- Blinkende orange: Venter på netværksforbindelse/Wi-Fi nulstillet
- Blinkende blå: Opretter forbindelse /opdaterer firmware

Produktoversigt

Robotstøvsuger

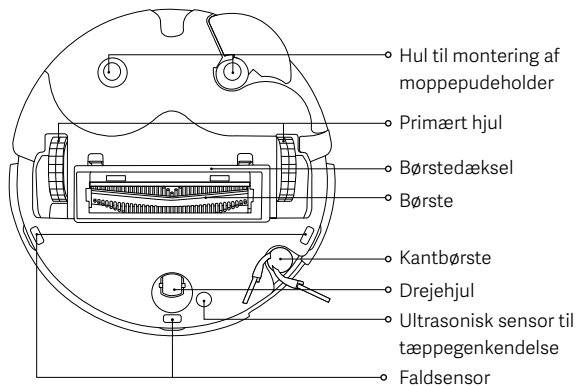
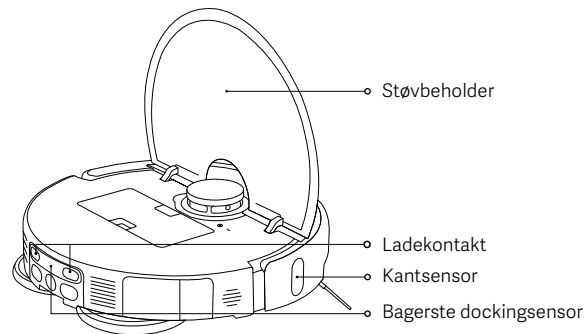
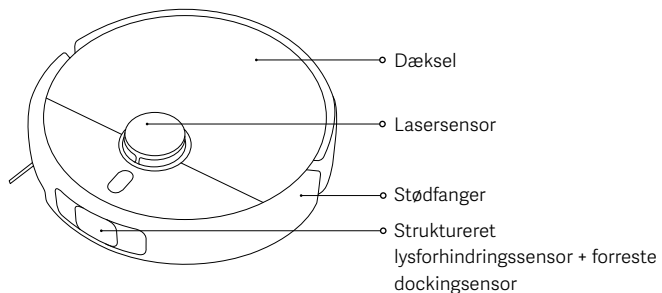

Støvbeholder

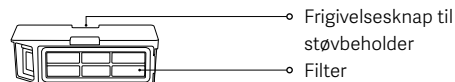

Bemærk: Alle rengøringsstilstande kræver installation af støvbeholderen. Ellers kan robotstøvsugeren ikke starte.

Moppepudesamling



Moppepudeholder

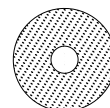

Moppepude

Produktoversigt

Multifunktionsstation

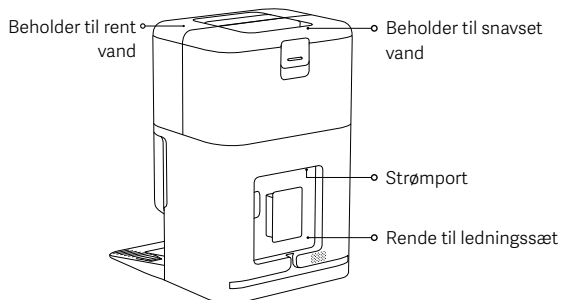
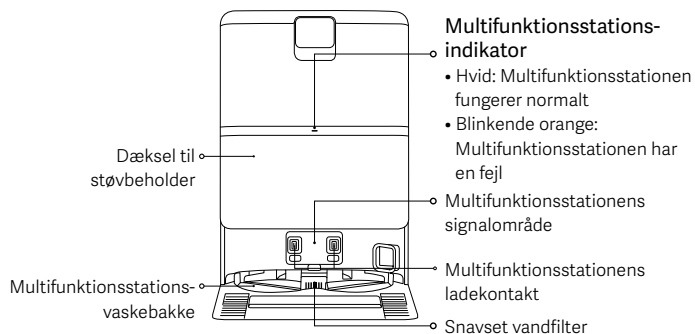

Før brug

Fjerner og installerer

- Fjern beskyttelsesstrimlerne på begge sider af robotstøvsugerens.
- Installer kantbørsten som illustreret. De er korrekt indstillet, når der høres et "klik".

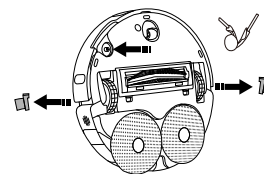

Placering af multifunktionsstationen

- Anbring multifunktionsstationen mod en væg på et plant, hårdt gulv såsom et træ- eller flisegulv. Sørg for, at det er et område med et godt Wi-Fi-signal i nærheden af en stikkontakt.
- Sørg for et område med en længde, højde og bredde på henholdsvis 1,25 m, 1 m og 0,5 m.

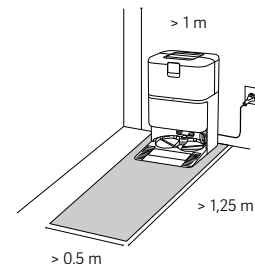

Bemærkninger:

- Placer ikke multifunktionsstationen et sted med direkte sollys, eller hvor andre genstande kan blokere signalområdet, da det kan forringe robotstøvsugerens evne til at vende tilbage til multifunktionsstationen.
- Placer ikke genstande i nærheden af multifunktionsstationen.
- Sæt beholder til rent vand og beholder til snavset vand på plads.

Før brug

Tilslutning af strøm til multifunktionsstation og opladning af robotstøvsugeren

- Sæt ledningssættet i strømporten, og tilslut den til en strømforsyning.
- Placer robotstøvsugeren på multifunktionsstationen med ladekontakterne helt justeret. Robotstøvsugeren bipper derefter.

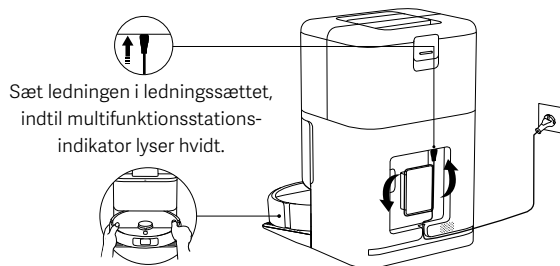

Bemærkninger:

- Placer overskydende ledningssæt i renden til ledningssættet for at forhindre, at multifunktionsstationen forskubbes eller mister strømforsyningen på grund af træk i ledningssættet.
- For at sikre batteriets optimale ydeevne skal batteriet oplades helt første gang før brug.
- Hvis robotstøvsugeren ikke kan tændes på grund af lavt batteri, skal du placere den direkte mod multifunktionsstationen for at oplade den.
- Robotstøvsugerem tændes automatisk, når den er tilsluttet til multifunktionsstationen, og den kan ikke slukkes, mens den oplades.
- Indikatorerne på både robotstøvsugeren og multifunktionsstationen slukker samtidigt 10 minutter efter, at robotstøvsugeren er fuldt opladet.
- Når robotstøvsugeren anvendes første gang, skal du følge den indbyggede apps anmodning om hurtigt at oprette et kort. Det anbefales at følge robotstøvsugeren gennem hele processen for at hjælpe med at rengøre genstande, der kan påvirke robotstøvsugerens funktion.
- Sørg for, at robotstøvsugeren starter fra multifunktionsstationen for at oprette et nøjagtigt kort.
- Hvis robotstøvsugeren sidder fast eller ridser overfladen på møblerne i nogle områder, kan du indstille begrænsede områder i appen for at forhindre robotstøvsugeren i at komme ind i disse områder.

Sådan bruges

Tilslutning med Xiaomi Home-appen

Dette produkt fungerer sammen med Xiaomi Home-appen. Brug Xiaomi Home-appen til at styre din enhed og til at arbejde sammen med andre smart home-enheder.

- Scan QR-koden for at downloade og installere appen. Du vil blive videreledt til konfigurationssiden, hvis appen allerede er installeret. Eller søg på "Xiaomi Home" i appbutikken for at downloade og installere appen.
- Åbn Xiaomi Home-appen, tryk på "+" i øverste højre hjørne, og følg derefter anvisningerne for at tilføje din enhed.



F834536A



Bemærkninger:

- Kun 2.4 GHz-Wi-Fi-netværk understøttes.
- Appen skal muligvis opdateres til en nyere version. Følg vejledningerne i forhold til den aktuelle appversion.
- Når robotstøvsugeren opretter forbindelse til Xiaomi Home-appen, opretter den også forbindelse til netværket. Du kan nulstille Wi-Fi for at afbryde dens forbindelse til netværket.

| Problem | Løsning |
|---|--|
| Robotstøvsugeren kan ikke forbinde til Wi-Fi. | <ul style="list-style-type: none">• Kontrollér, om adgangskoden til Wi-Fi er korrekt.• Robotstøvsugeren understøtter ikke 5 GHz-netværkets frekvensbånd. Opret forbindelse til et 2,4 GHz-netværk.• Der er noget galt med Wi-Fi-forbindelsen. Nulstil Wi-Fi, og download den nyeste version af Xiaomi Home-appen. Prøv herefter at oprette forbindelse igen.• Sørg for, at robotstøvsugeren er i et område med god Wi-Fi-dækning, nulstil derefter dens Wi-Fi, og tilslut den igen til netværket. |

Sådan bruges

Nulstilling af Wi-Fi

- Mens robotstøvsugeren er tændt, skal du trykke på knapperne  og  holde dem nede i 7 sekunder, indtil du hører en stemmebesked. Det trådløse wi-fi-netværk er nulstillet, når indikatoren blinker orange.
- Nulstil Wi-Fi-forbindelsen, når robotstøvsugeren skal afbrydes fra netværket, eller netværket skal ændres.

Gendannelse af fabriksindstillinger

Brug et nåleformet objekt til at trykke på og holde nulstillingsknappen nede i 3 sekunder, indtil du hører en stemmebesked. Robotstøvsugeren bliver gendannet til fabriksindstillingerne.

Bemærk: Hvis der opstår problemer, kan du prøve at genstarte robotstøvsugeren først. Hvis problemet fortsætter efter genstart, skal du gendanne støvsugeren til fabriksindstillingerne.

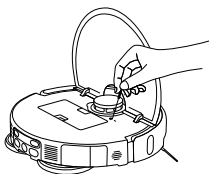

Installerer tilbehør til ønsket tilstand

Støvsugetilstand (installation af støvbeholder er påkrævet):

Åbn låget på robotstøvsugeren, og installer støvbeholderen sikkert.

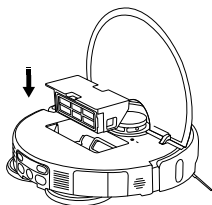

Bemærk: Rengør støvbeholderen og filteret regelmæssigt for at undgå at reducere støvsugerens ydeevne.

Støvsugning og moppefunktion (installation af støvbeholder, moppepudesamling, beholder til rent vand og beholder til snavset vand er påkrævet):

1. Installer moppepuden som vist, indtil du hører et klik.

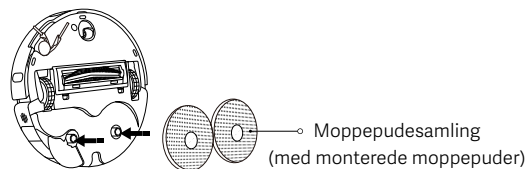

2. Fyld beholderen til rent vand op med rent vand til mærket for maksimal vandstand. Tilføj ikke rengøringsmidler eller desinfektionsmidler til vandbeholderen.

FORSIGTIG! Tilsætning af rengøringsmidler eller desinfektionsmidler kan påvirke produktets funktioner og beskadige maskinen.

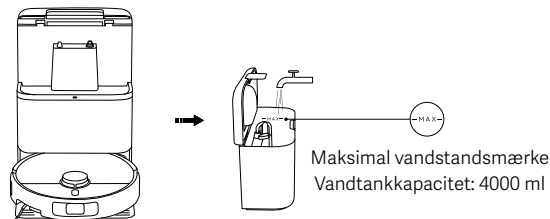

Bemærkninger:

- Hæld ikke varmt vand i beholder til rent vand eller beholder til snavset vand, da det kan forårsage deformation af dem.
- Robotstøvsugernes funktioner testes, inden den forlader fabrikken, så der kan være nogle vandrestre i robotstøvsugeren. Dette er normalt.

Sådan bruges

Start af robotstøvsuger



Tryk på knappen  for at starte støvsugning og gulvvask.

Bemærkninger:

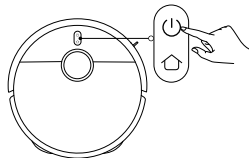
- Indstil virtuelle vægge eller begrænsede områder for at udelukke tæppebelagte områder fra gulvvaskopgaver.
- Hvis gulvet er overdrevent vådt, skal det overskydende vand fjernes, før støvsuge- eller moppefunktionen bruges.



Tænd/sluk

- Tryk og hold knappen  nede i tre sekunder for at tænde robotstøvsugeren, hvorved indikatorlyset tænder.
- Når robotstøvsugeren er sat på pause og ikke oplades, skal du trykke på knappen  og holde den nede i 3 sekunder for at slukke den.

Bemærk: Hvis robotstøvsugeren oplades, tænder den automatisk og kan ikke slukkes.

Sæt på pause

Mens robotstøvsugeren er i gang, skal du trykke på en hvilken som helst knap på robotstøvsugeren for at sætte den på pause og derefter trykke på knappen  for at genoptage rengøringen.

Bemærk: Løft eller flyt ikke robotstøvsugeren, mens den er sat på pause. Ellers kan den have positioneringsfejl, der kan forhindre robotstøvsugeren i at vende tilbage til multifunktionsstationen eller være skyld i tab af kortdata.

Dvaletilstand

- Robotstøvsugeren går i dvaletilstand efter at være sat på pause i 10 minutter.
- I dvaletilstand slukker robotstøvsugerindikatoren. Tryk på en hvilken som helst knap for at vække støvsugeren fra dvaletilstand.

Bemærkninger:

- Robotstøvsugeren går ikke i dvaletilstand, når den er sluttet til docking på multifunktionsstationen.
- Robotstøvsugeren slukker automatisk, når den har været i dvaletilstand i 6 timer.

Børnesikring

Tryk og hold knappen  nede i 3 sekunder under opladning eller sæt på pause for at aktivere eller deaktivere børnesikringsfunktionen.

Rengøring af moppepuderne

- Under støvsugning og gulvvask genoptager robotstøvsugeren sin opgave, efter at den automatisk vender tilbage til multifunktionsstationen for at rengøre moppepuderne.
- Robotstøvsugeren vender automatisk tilbage til multifunktionsstationen for at rengøre moppepuderne efter støvsugning og gulvvask. Når rengøringen er færdig, tørrer robotstøvsugeren moppepuderne og begynder at oplade.
- Når robotstøvsugeren går i standby på multifunktionsstationen, skal du vælge rengøring af moppepude i Xiaomi Home-appen for at starte rengøringen af moppepuderne. Når rengøringen er færdig, begynder multifunktionsstationen automatisk at tørre moppepuderne og oplade robotstøvsugeren.

Bemærk: Rengøring af moppepuder udføres ikke, hvis en af følgende tilstande opstår: strømsvigt af multifunktionsstationen, robotstøvsugeren er væk fra multifunktionsstationen, beholder til rent vand er tom, beholderen til snavset vand er fuld, eller vandtanken er ikke installeret korrekt.

Støvtømning

Multifunktionsstationen starter automatisk støvtømning, når robotstøvsugeren vender tilbage til opladning efter at have afsluttet en rengøringsopgave.

Bemærkninger:

- Multifunktionsstationen udfører ikke støvtømning automatisk, hvis funktionen er deaktiveret i appen.
- Multifunktionsstationen vil udføre støvtømning med den frekvens, der er indstillet i appen.

Fortsættelse af rengøring

Robotstøvsugeren vender automatisk tilbage til multifunktionsstationen for at oplade, når den løber tør for batteri under en rengøringsopgave, og genoptager derefter rengøringen, hvor den slap, når den er tilstrækkeligt opladet.

Pleje og vedligeholdelse

Rengøring af snavsset vandfilter

- Fjern det snavsede vandfilter, og rengør det grundigt for hår og snavs.
- Sæt det snavsede vandfilter korrekt i igen efter rengøring.

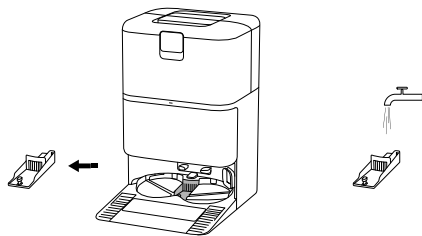

Rengøring af multifunktionsstations-vaskebakke

Aktiver multifunktionsstationens assisterede rengøring i appen, og følg vejledningen for at fuldføre rengøringen.

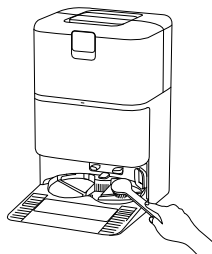

Bemærkninger:

- Sørg for, at robotstøvsugerens er på multifunktionsstationen.
- Vip ikke multifunktionsstationen under den daglige brug og rengøring. Hvis der opsamles vand i multifunktionsstations-vaskebakke, kan du tørre den med en klud.

Rengøring af beholder til snavsset vand

Fjern og rengør beholderen til snavsset vand med det samme, når moppepuderne er rengjorte, for at forhindre lugt og skimmelsvamp.

Bemærk: Både svømmeren i beholderen til rent vand og den flydende bold i beholderen til snavsset vand er bevægelige dele. Undgå at bruge for meget kraft for at forhindre skader.

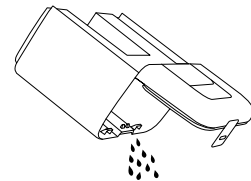

Udskiftning af engangsposen

1. Åbn dækslet til støvbeholderen, fjern den brugte engangspose, og sæt en ny engangspose i.
2. Sæt dækslet til støvbeholderen på plads igen. Tryk fast ned, indtil du hører en kliklyd, for at sikre, at den er korrekt installeret.

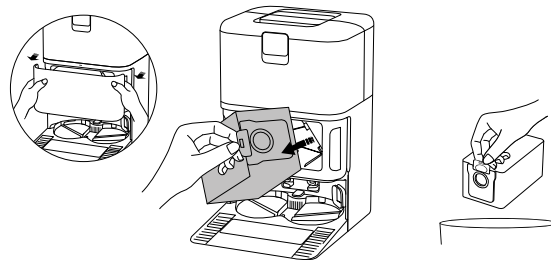

Bemærk: Hvis du trækker håndtaget opad, forsegles engangsposen for effektivt at forhindre støv eller snavs i at komme ud.

Pleje og vedligeholdelse

Rengøring af støvbeholderen og filteret

1. Åbn dækslet til robotstøvsugeren, og tryk på frigivelsesknappen til støvbeholderen for at fjerne støvbeholderen opad fra robotstøvsugeren.

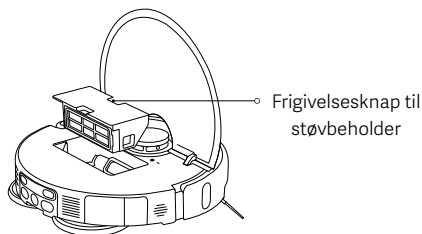

2. Tag filteret ud som vist, fjern snavs fra støvbeholderen, og rengør filteret. Vask derefter støvbeholderen og filteret med rent vand om nødvendigt, og tør dem, inden de installeres igen.

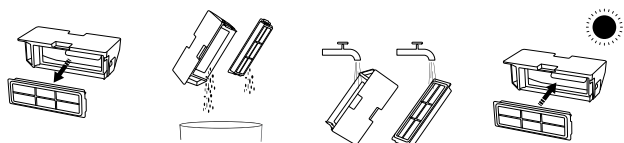

Bemærkninger:

- Forsøg ikke at rengøre filteret med en børste eller fingrene.
- Hyppig skylning anbefales ikke, da filteret ellers kan blive beskadiget.
- Brug kun rent vand til at rengøre støvbeholderen og filteret. Brug ikke rengøringsmiddel.

Rengøring af moppepuden

Fjern moppepuden fra holderen, og vask og tør den herefter.

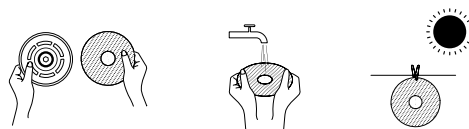

Rengøring af kantbørsten og drejhjulet

1. Vend robotstøvsugeren på hovedet, og træk kantbørsten og drejhjulet opad.
2. Rengør hår eller snavs, der sidder fast på kantbørsten og drejhjulet.
3. Geninstaller kantbørsten og drejhjulet.

Bemærk: Geninstaller kantbørsten og drejhjulet straks efter rengøring.

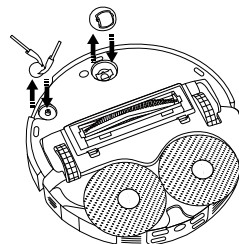

Pleje og vedligeholdelse

Rengøring af børsten

1. Vend robotstøvsugeren på hovedet, og klem to clips for at fjerne børstedækslet.
2. Fjern børsten, og træk det aftagelige endedækslet af for at rengøre snavset.
3. Geninstaller det aftagelige endedækslet, børsten og børstedækslet i rækkefølge efter rengøring. Børstedækslet er installeret på plads, når der lyder et "klik".

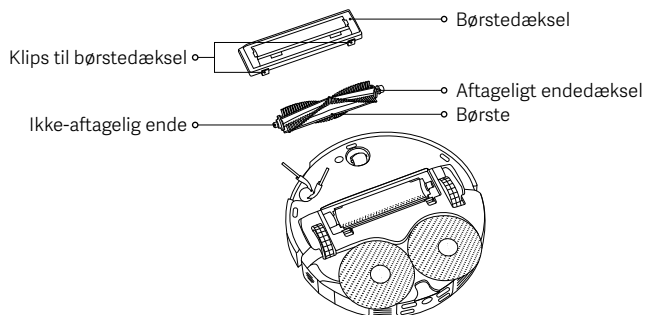

Rengøringskam

1. Lirk kammen op fra clipsene med et værktøj, og fjern den som vist.
2. Rengør kammen, og sæt den på igen, når du har sikret dig, at den er tør.

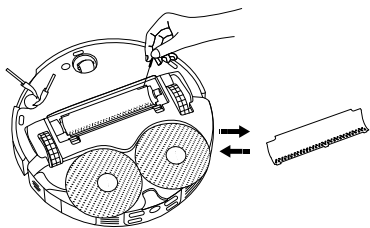

Rengøring af sensorer og ladekontakter

Rengør sensorerne og ladekontakterne periodisk med en blød, tør klud.

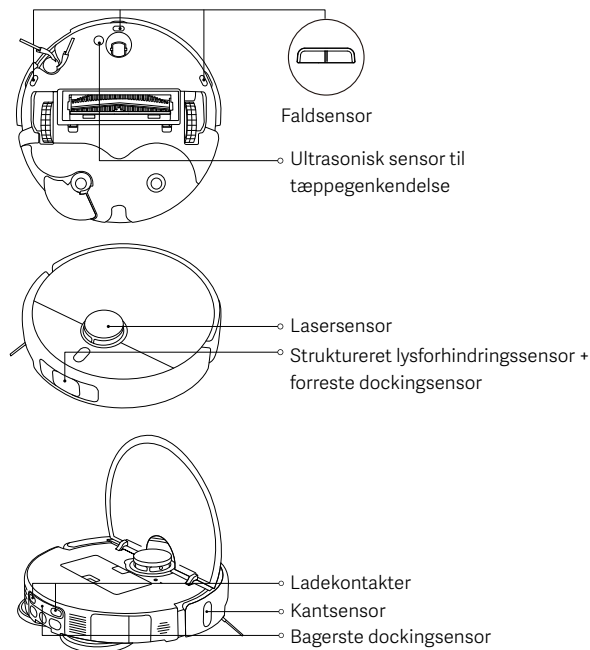

Bemærk: Brug ikke rensmidler, aerosol-rengøringsmidler eller andre kemiske produkter til at rengøre sensorer og ladekontakter.

Pleje og vedligeholdelse

| Dele | Vedligeholdelses-frekvens | Udskiftningsfrekvens |
|--|---------------------------|-------------------------------------|
| Kantbørste | Hver 2. uge | 3–6 måneder |
| Børste | | 6–12 måneder |
| Filter | | 3–6 måneder |
| Børstedæksel | / | 3–6 måneder (eller ved slid) |
| Moppepude | / | 1–3 måneder (eller ved slid) |
| Engangspose | / | 2,5 måneder (eller når den er fuld) |
| Støvbeholder | Rengør efter behov | / |
| Beholder til rent vand | Hver 2. uge | |
| Beholder til snavset vand | Efter hver brug | |
| Snavset vandfilter | Hver måned | |
| Multifunktionssta-tions-vaskebakke | | |
| Drejehjul | | |
| Lasersensor | | |
| Kantsensor | | |
| Struktureret lysforhindrings-sensor + forreste dockingsensor | | |
| Faldsensor | | |
| Bagerste dockingsensor | | |

| Dele | Vedligehold-elsesfrekvens | Udskiftnings-frekvens |
|---|---------------------------|-----------------------|
| Ultrasonisk sensor til tæppegenkendelse | Hver måned | / |
| Ladekontakter | | |
| Robotstøvsuger | | |
| Multifunktionsstation | | |
| Multifunktionsstationens ladekontakt | | |
| Multifunktionsstationens signalområde | | |

Bemærkninger:

- Udskiftningshyppigheden er kun vejledende. Hvis en del er beskadiget, skal den straks udskiftes for at sikre en effektiv rengøring.
- For at flytte eller sende robotstøvsugeren skal du tømme beholder til rent vand og beholder til snavset vand for at undgå transportskader.

Almindelige problemer

| Problem | Mulig årsag og løsning |
|---|---|
| Robotstøvsugeren kunne ikke tænde eller begynde at rengøre. | Batteriniveauet er lavt. Oplad robotstøvsugeren, og prøv derefter igen. |
| Robotstøvsugeren kunne ikke returnere til multifunktionsstationen for at oplade. | Der er for mange forhindringer omkring multifunktionsstationen. Placer multifunktionsstationen i et mere åbent område. Robotstøvsugeren er for langt væk fra multifunktionsstationen. Flyt den tættere på multifunktionsstationen, og prøv igen. |
| Robotstøvsugeren har en unormal adfærd. | Sluk for robotstøvsuger, og start den igen. |
| Robotstøvsugeren laver mærkelige lyde under rengøring. | Der kan sidde et fremmedlegeme fast i børsten, kantbørsten eller et af de primære hjul. Sluk for robotstøvsugeren, og fjern eventuelt snavs. |
| Robotstøvsuger rengør ikke længere effektivt eller efterlader støv. | Støvbeholderen er fuld. Gør den ren. Engangsposen er fuld. Udskift den. Filteret er blokeret. Gør det rent. Et fremmedlegeme sidder fast i børsten. Gør børsten ren. |
| Robotstøvsugeren er offline eller kan ikke oprette forbindelse til Xiaomi Home-appen. | Wi-Fi-signalet er svagt. Sørg for, at robotstøvsugeren og multifunktionsstationen er i et område med et godt Wi-Fi-signal. Der er noget galt med Wi-Fi-forbindelsen. Nulstil robotstøvsugerens Wi-Fi, og download den nyeste version af Xiaomi Home-appen, og prøv at oprette forbindelse igen. |

| Problem | Mulig årsag og løsning |
|---|---|
| Robotstøvsugeren genoptager ikke rengøringen. | Sørg for, at robotstøvsugeren ikke er indstillet til tilstanden Forstyr-ikke, da det vil forhindre robotstøvsuger i at genoptage rengøringen. Rengøringen genoptages ikke, hvis robotstøvsugeren returneres til multifunktionsstationen for at oplade med knappen på den, i Xiaomi Home-appen eller manuelt. |
| Robotstøvsugeren oplader ikke. | Sørg for, at der er tilstrækkelig åben plads omkring multifunktionsstationen, og dens ladekontakter er fri for støv og andet snavs. Omgivelsestemperaturen er for høj eller for lav. Sørg for, at temperaturen er mellem 0 °C og 40 °C, og oplad derefter igen. |
| Robotstøvsugeren udfører ikke planlagte rengøringer. | Sørg for, at robotstøvsuger er tilsluttet netværket, ellers kan den ikke synkronisere tiden og udføre de planlagte oprydninger. Sørg for, at robotstøvsugeren ikke er indstillet til tilstanden Forstyr-ikke. Tilstanden Forstyr-ikke forhindrer robotstøvsugeren i at udføre planlagt rengøring. |
| Multifunktionsstationen udfører ikke rengøring af moppepuder. | Der er ikke nok vand i beholderen til rent vand. Fyld den op med rent vand, og prøv igen. Beholderen til snavset vand er fuld. Hæld det beskidte vand ud, rengør beholderen til snavset vand, og prøv igen. Vandstanden i vaskebakken er for høj. Fjern vandet i tide. Sørg for, at det snavsede vandfilter er installeret. |

Fejlsøgning

| Fejlmeddelelse | Mulig årsag og løsning |
|--|---|
| Rengør alle fremmedlegemer fra lasersensormrådet. | Ryd alle fremmedlegemer, der kan blokere eller stå i vejen for lasersensoren, eller flyt robotstøvsugeren til et nyt sted for at genstarte den. |
| Tør faldsensorerne af, og flyt robotstøvsugeren til et nyt sted for at starte. | En del af robotstøvsugeren kan være løftet fra gulvet. Placer robotstøvsuger igen, og genstart den. Eller hvis faldsensorerne måske er snavsede, rengør dem. |
| Stødfangerfejl. Kontroller, om stødfangeren kan returnere uden problemer. | Stødfangeren sidder fast. Bank let på den for at fjerne fremmedlegemer. Hvis der ikke er nogen fremmedlegemer, kan du flytte robotstøvsugeren til et nyt sted og tænde den. |
| Flyt robotstøvsugeren til en plan overflade for at starte. | Robotstøvsugeren har registreret, at den står på en skråning ved aktivering. Genstart den, når du har placeret enheden på en jævn overflade. |
| Fjern alle forhindringer rundt om robotstøvsugeren. | Robotstøvsugeren kan blive fanget eller sidde fast. Fjern forhindringer omkring den. |
| Støvbeholderen er afinstalleret. | Installer støvbeholderen og filteret, og sørg for at de er fastgjort. |
| Beholder til rent vand er afinstalleret, eller vandmangel er registreret. | Sæt beholderen til rent vand på igen, og fyld den op med frisk vand. Sørg for, at den er installeret. |
| Beholder til snavset vand er afinstalleret eller fyldt. | Tøm og rengør beholderen til snavset vand, og sæt den derefter i igen. Sørg for, at den er installeret. |

| Fejlmeddelelse | Mulig årsag og løsning |
|--|--|
| Engangspose er ikke installeret. | Sæt engangsposen på igen, og sørg for, at den er korrekt installeret. |
| Vandstanden i multifunktionsstationsvaskebakke er for høj. Fjern vandet i tide. | Kontroller og rengør multifunktionsstationsvaskebakke. |
| Kunne ikke vende tilbage for at oplade. Placer robotstøvsugeren manuelt i multifunktionsstationen. | Robotstøvsugeren kunne ikke registrere multifunktionsstationens position. Sæt robotstøvsugeren tilbage på multifunktionsstationen for at oplade. |
| Batteriniveauet er for lavt, oplad batteriet. | Robotstøvsugeren kan ikke tændes normalt på grund af et lavt batteriniveau. Sæt robotstøvsugeren tilbage på multifunktionsstationen for at oplade. |

Specifikationer

Robotstøvsuger

| | |
|--------------------------|--|
| Navn | Robotstøvsuger |
| Model | OV42GL |
| Varemål | 355 × 353,5 × 93 mm |
| Nettovægt | 3,9 kg |
| Nettovægt (med tilbehør) | 10,6 kg |
| Mærkeeffekt | 55 W |
| Mærkespænding | 14,4 V $\overline{\text{---}}$ |
| Opladningsspænding | 20 V $\overline{\text{---}}$ |
| Opladningstid | ≤ 6 t |
| Litium-ion-batteri | 4800 mAh (mærkekapacitet) 5200 mAh (nominel kapacitet) |
| Driftsfrekvens | 2400–2483,5 MHz |
| Maksimal udgangsstrøm | < 20 dBm |
| Trådløs forbindelse | Wi-Fi IEEE 802.11 b/g/n 2,4 GHz Bluetooth 5.0 |
| Strømforbrug | Standby-tilstand: ≤0,5 W Standby-tilstand med netværk: ≤2,0 W |
| Tid, før tilstanden nås | Standby-tilstand: ≤20 min Standby-tilstand med netværk: ≤20 min |

Under normale betingelser skal dette udstyr holdes på en separationsafstand på mindst 20 cm mellem antennen og brugerens krop.

Multifunktionsstation

| | |
|---------------------------------|----------------------------------|
| Model | OV42-JZGL |
| Nominelt input | 220–240 V \sim 50/60 Hz |
| Nominel udgang | 20 V $\overline{\text{---}}$ 1 A |
| Strøm (opladning + lufttørring) | 86 W |
| Strøm (rengøring) | 15 W |
| Strøm (støvtømning) | 440 W |
| Varemål | 320 × 411 × 495 mm |
| Strømforbrug | Standby-tilstand: ≤ 0,5 W |
| Tid, før tilstanden nås | Standby-tilstand: ≤ 20 min |

Oplysninger om overholdelse af lovgivningen

EU-overensstemmelseserklæring

CE Hermed erklærer Xiaomi Communications Co., Ltd., at radioudstyrstypen OV42GL overholder direktiv 2014/53/EU. Den fulde tekst af EU-overensstemmelseserklæringen kan findes på følgende adresse:
<https://www.mi.com/global/service/support/declaration.html>

Oplysninger om WEEE Bortskaffelse og genanvendelse



Ethvert produkt, der bærer dette symbol, er affald af elektrisk og elektronisk udstyr (WEEE som i direktiv 2012/19/EU), som ikke må blandes med usorteret husholdningsaffald. I stedet skal du beskytte den menneskelige sundhed og miljøet ved at overgive dit affaldsudstyr til et dertil beregnet opsamlingspunkt til genanvendelse af affald af elektrisk og elektronisk udstyr, som er udnævnt af de nationale eller lokale myndigheder. Korrekt bortskaffelse og genanvendelse vil bidrage til at forhindre potentielt negative konsekvenser for miljøet og den menneskelige sundhed. Kontakt installatøren eller de lokale myndigheder for at få flere oplysninger om lokationen samt vilkårene og betingelserne for sådanne opsamlingspunkter.

GARANTIMEDDELELSE

DENNE GARANTI GIVER DIG SPECIFIKKE RETTIGHEDER, OG LOVEN I DIT LAND ELLER OMRÅDE KAN GIVE DIG ANDRE RETTIGHEDER. DOG KAN FORBRUGERLOVGIVNINGEN I NOGLE LANDE ELLER OMRÅDER PÅLÆGGE EN MINIMAL GARANTIPERIODE. UD OVER, HVAD LOVGIVNINGEN TILLADER, UDELUKKER, BEGRÆNSER ELLER SUSPENDERER XIAOMI IKKE ANDRE RETTIGHEDER, DU MÅTTE HAVE. DU KAN FINDE FLERE OPLYSNINGER OM DINE RETTIGHEDER I DIT LANDS ELLER DIT OMRÅDES LOVGIVNING.

1. BEGRÆNSET PRODUKTGARANTI

XIAOMI garanterer, at produkter er fri for defekter i materiale og håndværksmæssig udførelse under normal brug og brug i overensstemmelse med den relevante brugervejledning til produktet i garantiperioden.

Varigheden og betingelserne i forbindelse med lovmæssige garantier er angivet i de respektive lokale love. Du kan finde flere oplysninger om forbrugeres garantifordele ved at besøge Xiaomis officielle websted på <https://www.mi.com/global/support/warranty>.

Xiaomi garanterer over for den oprindelige køber, at dets Xiaomi-produkt vil være fri for defekter i materiale og håndværksmæssig udførelse under normal brug i den ovennævnte periode.

Xiaomi garanterer ikke, at produktets funktion vil være uafbrudt eller fejlfri.

Xiaomi er ikke ansvarlig for skader, der opstår som følge af manglende overholdelse af anvisningerne for brug af produktet.

2. AFHJÆLPNING

Hvis der findes en hardwaredefekt, og Xiaomi modtager et gyldigt krav inden for garantiperioden, vil Xiaomi enten (1) reparere produktet uden beregning, (2) udskifte produktet eller (3) refundere produktbeløbet minus eventuelle forsendelsesomkostninger.

3. SÅDAN OPNÅR DU GARANTISERVICE

Før du kan opnå garantiservice, skal du levere produktet i dets originale emballage eller tilsvarende emballage, der giver en tilsvarende grad af beskyttelse af produktet, til den adresse, der angives af Xiaomi. Med undtagelse af, hvad der er

GARANTIMEDDELELSE

forbudt under gældende lovgivning, kan Xiaomi kræve, at du fremlægger beviser eller bevis for køb og/eller overholder registreringskrav før modtagelse af garantiservice.

4. UNDTAGELSER OG BEGRÆNSNINGER

Med mindre andet er specificeret af Xiaomi, gælder denne begrænsede garanti kun for det produkt, der er fremstillet af Xiaomi, og som kan identificeres gennem varemærker, handelsnavn eller "Xiaomi"- eller "Mi"-logoet.

Den begrænsede garanti gælder ikke for nogen (a) skader, der er opstået som følge af force majeure, f.eks. lynnedslag, tornadoer, oversvømmelse, brand, jordskælv eller andre eksterne årsager; (b) forsømmelse; (c) kommercielt brug; (d) ændringer eller modifikationer af nogen del af produktet; (e) beskadigelse, der er forårsaget af brug med andre produkter end Xiaomi-produkter; (f) beskadigelse, der er forårsaget af ulykke, misbrug eller forkert brug; (g) beskadigelse, der er forårsaget af betjening af produktet uden for de tilladte eller tilsigtede anvendelser, der er beskrevet af Xiaomi, eller med forkert spænding eller strømforsyning; eller (h) beskadigelse, der er forårsaget af service (herunder opgraderinger og udvidelser), der udføres af en person, der ikke er en repræsentant for Xiaomi.

Det er dit ansvar at sikkerhedskopiere alle data, al software eller andre materialer, som du kan have gemt eller bevaret på produktet. Det er sandsynligt, at dataene, softwaren eller andre materialer i udstyret vil gå tabt eller blive omformateret under serviceprocessen. Xiaomi kan ikke holdes ansvarlig for sådanne skader eller tab. Ingen Xiaomi-forhandler, -agent eller -medarbejder har tilladelse til at foretage nogen ændring eller udvidelse af eller tilføjelse til denne begrænsede garanti. Hvis noget punkt heri findes at være ulovligt eller umuligt at håndhæve, skal lovligheden og muligheden for at håndhæve de resterende betingelser ikke berøres eller begrænses.

Med undtagelse af, hvad der er forbudt ifølge lovgivningen, eller som på anden måde er lovet af Xiaomi, skal eftersalgsservice være begrænset til landet eller området for det oprindelige køb.

Produkter, der ikke blev importeret behørigt, og/eller ikke blev fremstillet af Xiaomi, og/eller ikke blev opnået på korrekt vis fra Xiaomi eller en af Xiaomis officielle forhandlere, er ikke dækket af disse garantier. I henhold til gældende

lovgivning kan du drage fordel af garantier fra den ikke-officielle forhandler, der solgte produktet. Derfor opfordrer Xiaomi dig til at kontakte den forhandler, som du købte produktet hos.

De nærværende garantier gælder ikke i Hongkong og Taiwan.

5. UNDERFORSTÅEDE GARANTIER

Med undtagelse af det omfang, hvori gældende lovgivning forbyder det, vil alle underforståede garantier (herunder garantier for salgbarhed og egnethed til et bestemt formål) have begrænset varighed i op til en maksimal varighed af denne begrænsede garanti. Nogle jurisdiktioner tillader ikke begrænsninger af varigheden af en underforstået garanti, og den ovennævnte begrænsning vil i sådanne tilfælde ikke finde anvendelse.

6. SKADESBEGRÆNSNING

Med undtagelse af det omfang, hvori gældende lovgivning forbyder det, kan Xiaomi ikke holdes ansvarlig for nogen skader, der er forårsaget af ulykker, indirekte skader, særlige skader eller følgeskader, herunder, men ikke begrænset til tab af indtægt, indtjening eller data, skader, skader, der opstår som følge af enhver overtrædelse af den udtrykkelige eller underforståede garanti eller betingelse, eller under nogen anden juridisk teori, selv, hvis Xiaomi er blevet informeret om muligheden for sådanne beskadigelser. Nogle jurisdiktioner tillader ikke udelukkelse eller begrænsning af ovenstående særlige skader, indirekte skader eller følgeskader, så den ovennævnte begrænsning eller udelukkelse gælder muligvis ikke for dig.

7. XIAOMI-KONTAKTER

Kunder kan besøge webstedet: <https://www.mi.com/global/support/warranty>
Kontaktpersonen for eftersalgsservicen kan være enhver person i Xiaomis autoriserede servicenetværk, Xiaomis autoriserede distributører eller den forhandler, der solgte produkterne til dig. Hvis du er i tvivl, skal du kontakte den person, som Xiaomi angiver.

Turvallisuusohjeet

Lue tämä käyttöopas huolellisesti ennen käyttöä ja säilytä se tulevaa käyttöä varten.

Tämä tuote on tarkoitettu ainoastaan lattioiden siivoamiseen kotiolosuhteissa. Älä käytä ulkotiloissa, muilla pinnoilla kuin lattioilla tai kaupallisissa tai teollisissa tiloissa.

Käyttörajoitukset

- Tätä laitetta voivat käyttää yli 8-vuotiaat lapset ja henkilöt, joiden fyysiset, aistinvaraiset tai henkiset kyvyt ovat heikentyneet tai joilla ei ole riittävästi kokemusta tai tietoa, jos heitä valvotaan tai opastetaan laitteen turvallisesta käytöstä ja he ymmärtävät käyttöön liittyvät vaarat. Lapset eivät saa leikkiä tällä laitteella. Lapset eivät saa puhdistaa tai suorittaa huoltoa ilman valvontaa.
- Tätä laitetta ei ole tarkoitettu sellaisten henkilöiden käyttöön (mukaan lukien lapset), joiden fyysiset, aistinvaraiset tai henkiset kyvyt ovat heikentyneet tai joilla ei ole riittävästi kokemusta tai tietoa, ellei heidän turvallisuudestaan vastuussa oleva henkilö valvo heitä tai ohjeista heitä riittävästi laitteen käytössä.
- Lapsia on valvottava, jotta he eivät leiki laitteella.
- Laite sisältää akkuja, jotka saa vaihtaa vain pätevä henkilö.
- Jos virtajohto on vaurioitunut, se tulee korvata valmistajan tai sen huoltoedustajan toimittamalla erityisellä virtajohdolla.
- Jos laturi tai akku vaurioituu, on se korvattava alkuperäisellä, valmistajalta tai myynnin jälkeisen palvelun osastolta hankitulla osalla.
- Laitteen kulkeminen virtajohdon yli saattaa aiheuttaa vaaratilanteen.
- Pidä hiukset, väljät vaatteet, sormet ja kaikki kehonosat poissa aukkojen ja liikkuvien osien läheltä.
- Älä siivoa palavia aineita robotti-imurilla.
- Älä aseta lapsia, lemmikkejä tai esineitä robotti-imurin päälle sen liikkeessa tai ollessa paikallaan.
- Älä käytä robotti-imuria lattian yläpuolella olevilla tasoilla, kuten parvilla, avoimilla parvekkeilla tai huonekalujen päällä, ellei alueita ole eristetty suoja-aidalla.
- Älä käytä robotti-imuria yli 40 °C:n tai alle 0 °C:n lämpötiloissa tai lattioilla, joilla on nestettä tai tahmeita aineita.
- Poimi kaapelti lattialta ennen robotti-imurin käyttöä, jottei se raahaa niitä siivotessaan.
- Kerää lattialta kaikki hauraat tai irraliset esineet, kuten maljakot tai muovipussit. Näin voidaan välttää robotti-imurin tarttuminen esineisiin tai törmäminen niihin ja mahdolliset vahingot.
- Älä käytä moppaustoimintoa matolla. Aseta virtuaalisia seiniä tai rajoitettuja alueita poistaaksesi mattoalueet lattianpesutehtävistä.
- Älä anna robotti-imurin poimia kovia tai teräviä esineitä, kuten rakennusmateriaaleja, lasia tai nauvoja.
- Kytke pois päältä ja irrota virtalähde ennen kuin puhdistat ja huollat robotti-imuria ja monitoimiasemaa.
- Älä aseta robotti-imuria ylösalaisin. Lasertutkan kotelon ei tulisi koskaan koskettaa maata.
- Älä nosta robotti-imuria sen lasertutkasuojuksesta.
- Varmista, että robotti-imuri on pois päältä kuljetuksen aikana. Sitä tulee säilyttää alkuperäispakkauksessa, mikäli mahdollista.
- Älä pyyhi robotti-imuria ja monitoimiasemaa märällä liinalla, äläkä huuhtelee niitä millään nesteellä. Kuivaa pestävät osat puhdistamisen jälkeen huolellisesti ennen niiden asentamista käyttöön.
- Kun monitoimiasema puhdistaa moppityynyjä, älä raahaa robotti-imuria pois monitoimiasemasta, jotta välttyä vaurioilta.

- Käytä tätä tuotetta vain käyttöoppaan mukaisesti. Käyttäjät ovat vastuussa kaikista vahingoista ja vioista, jotka aiheutuvat tämän tuotteen vääränlaisesta käytöstä.
- HUOMIO: Välttääksesi lämpökatkaisun tahattomasta nollautumisesta johtuva vaara, tätä laitetta ei saa syöttää ulkoisen kytkentälaitteen kautta, kuten ajastimen, eikä kytkää virtapiiriin, joka säännöllisesti kytkeytyy päälle ja pois sähkölaitoksen toimesta.
- Kun ääniviesti "Verkkoyhteys muodostettu" kuuluu, on laite yhdistänyt verkkoon ja tallentanut Wi-Fin SSID:n ja salasanan. Tietoja käytetään verkkoon liittyviin palveluihin ja henkilötietojen käsittely tulee katsoa Tietosuojakäytännöstä.
- Yksityiskohtaisen e-oppaan löydät osoitteesta www.mi.com/global/support/user-guide

Akut ja lataaminen

- Älä käytä kolmannen osapuolen toimittamia akkuja, virtajohtoja tai monitoimiasemia. Robotti-imuria voidaan käyttää vain monitoimiaseman OV42-JZGL kanssa.
- Laite sisältää akkuja, jotka saa vaihtaa vain pätevä henkilö.
- Älä pura, korjaa tai muokkaa akkuja tai monitoimiasemaa itse.
- Älä puhdistaa monitoimiaseman latausliittimiä määrällä liinalla tai märin käsin.
- Älä sijoita montitoimiasemaa lämpölähteen, kuten lämpöpatterin lähelle.
- Älä hävitä vanhoja akkuja väärällä tavalla. Käytetyt akut tulee hävittää ammattimaisessa kierrätyskeskuksessa.
- Jos robotti-imuri on pidemmän aikaa käyttämättömänä, lataa se täyteen, sammuta se ja varastoi viileään ja kuivaan paikkaan. Lataa robotti-imuri uudelleen vähintään kolmen kuukauden välein, jottei akku tyhjene liikaa.
- Älä altista laitetta tai akkua liian korkeille lämpötiloille.
- Älä lataa ei-ladattavia akkuja.
- Käyttäjän toimia ei tarvita virtalähteen taajuuden muuttamiseen 50 Hz:in 60 Hz:in välillä, sillä tuote mukautuu kyseisiin taajuuksiin automaattisesti.
- Varo, etteivät akkukäyttöisen laitteen tai akun liittimet pääse oikosulkuun metalliesineiden takia.
- Älä vahingoita akkua, kun irrotat sitä, jotta vältytään oikosuluilta ja nestevuodoilta. Jos akku vuotaa, vältä iho- tai vaatekosketusta ja pyyhi neste välittömästi pois kuivalla liinalla. Toimita akku sen jälkeen asianmukaiseen kierrätykseen tai määritellylle myynin jälkeiselle huoltotiimille asianmukaista hävittämistä varten.

Laseria koskevat turvallisuustiedot

Tämän tuotteen laseranturi täyttää luokan 1 lasertuotteita koskevat standardit IEC 60825-1:2014 ja EN 60825-1:2014/A11:2021. Vältä suoraa silmäkosketusta sen kanssa käytön aikana.

LUOKAN 1 LASERTUOTE
KULUTTAJALASERTUOTE
EN 50689:2021

Ympäristöä koskeva huomautus

- Tämän robotti-imurin sisäiset litiumioniakut sisältävät kemikaaleja, jotka voivat saastuttaa ympäristöä.

- Ennen tämän tuotteen hävittämistä, pyydä ammattilaista irrottamaan akut. Toimita akut sen jälkeen asianmukaiseen kierrätyskeskukseen.
- Akku on poistettava laitteesta ennen sen romuttamista.
- Laite on kytkettävä irti verkkovirrasta akkua irrotettaessa.
- Akku on hävitettävä turvallisesti.

Akkujen poistamisen vaiheet

Tiedot koskevat vain tämän tuotteen hävittämistä, eivätkä ne ole osa tavallisia käyttöohjeita.

1. Pidä robotti-imuri pois monitoimiasemasta ja anna sen käydä siihen saakka, että akun varaustaso ei enää riitä siivoamisen jatkamiseen.
2. Kytke robotti-imuri pois päältä.
3. Poista robotti-imurin pohjakuori.
4. Paina pidikkeitä alaspäin ja vedä akkujen liittimiä ottaaksesi akut ulos.

HUOMIOT:

- Varmista, että akku on tyhjä ja robotti-imuri on kaukana monitoimiasemasta, ennen akun irrottamista.
- Poista koko akkupaketti kerralla ja varmista, että et vaurioita akkupaketin ulkokuorta välttyäksesi oikosululta tai haitallisten aineiden vuotamiselta.
- Jos joudut kosketuksiin jonkin aineen kanssa, joka voi vuotaa akuista, huuhtele kosketusalue runsaalla vedellä ja hakeudu välittömästi lääkäriin.



Vain sisäkäyttöön.



Lue ohjeet ennen käyttöä.

Tuotteen yleiskuva

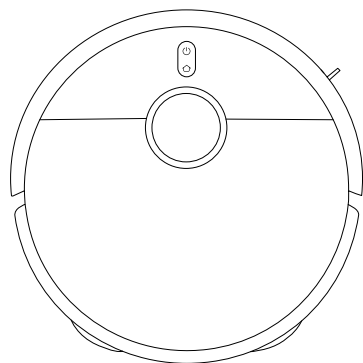

Robotti-imuri

Esiassennettu robotti-imuriin

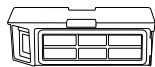

Pölysäiliö



Suodatin
(esiassennettu
pölysäiliöön)



Harja

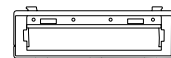

Harjan suojus



Moppityynyn pidike x 2
(esiassennetulla
moppityynyllä x 2)

Muut lisävarusteet



Sivuharja

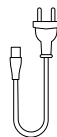

Virtajohto



Kuvaopas



Käyttöopas



Takuutiedot



Pika-aloitusopas

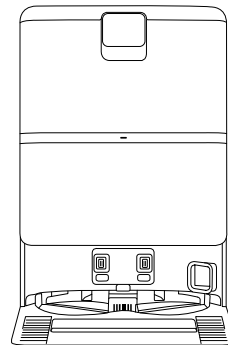



Monitoimiasema
(esiassennetulla puhdasvesisäiliöllä,
liikavesisäiliöllä, kertakäyttöpussilla ja
liikavesisuodattimella)

Huomautus: Tuotteen, lisätarvikkeiden ja käyttöliittymän kuvat käyttöohjeessa ovat vain viitteellisiä. Todellinen tuote ja toiminnot voivat vaihdella tuoteparannusten takia.

Tuotteen yleiskuva

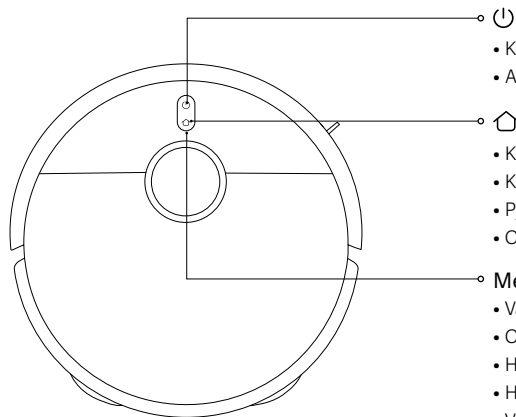
Robotti-imuri



-  Käynnistä tai sammuta painamalla kolmen sekunnin ajan
- Aloita tai pysäytä puhdistus painamalla
-  Keskeytä painamalla toiminnan aikana
- Käynnistä telakointi painamalla, kun se on keskeytetty
- Pysäytä telakointi painamalla, kun se palaa monitoimiasemaan
- Ota lapsilukko käyttöön tai poista se käytöstä painamalla kolmen sekunnin ajan

Merkkivalo

- Valkoinen: Toimii normaalisti
- Oranssi: Verkkoyhteys katkaistu
- Hitaasti vilkkuva valkoinen: Latauksessa (keskitasoinen/korkea akun varaustaso)
- Hitaasti vilkkuva oranssi: Latauksessa (alhainen akun varaustaso)
- Vilkkuva valkoinen: Telakoidaan/päivitetään laiteohjelmaa/palautetaan tehdasasetuksia
- Vilkkuva oranssi: Robotti-imurin virhe

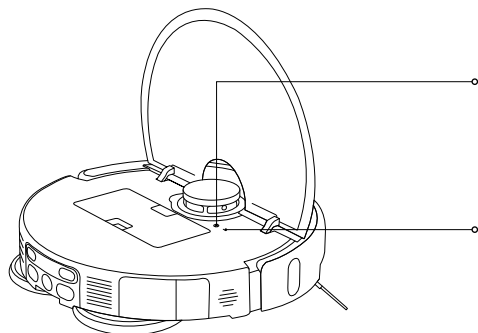

Nollauspainike

- Paina nollauspainiketta 3 sekunnin ajan neulan muotoisella esineellä palauttaaksesi robotti-imurin tehdasasetuksiin

Wi-Fi-merkkivalo

- Oranssi: Verkkoyhteys katkaistu
- Sininen: Verkkoyhteys yhdistetty
- Vilkkuva oranssi: Odotetaan verkkoyhteyttä/Wi-Fi nollattu onnistuneesti
- Vilkkuva sininen: Yhdistetään verkkoon/päivitetään laiteohjelmaa

Tuotteen yleiskuva

Robotti-imuri

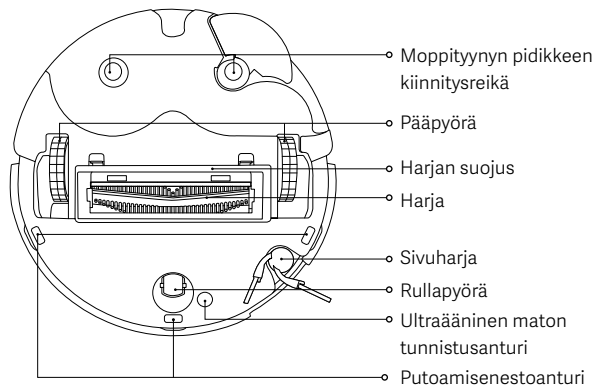
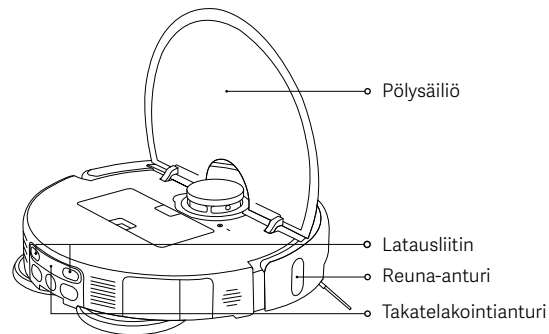
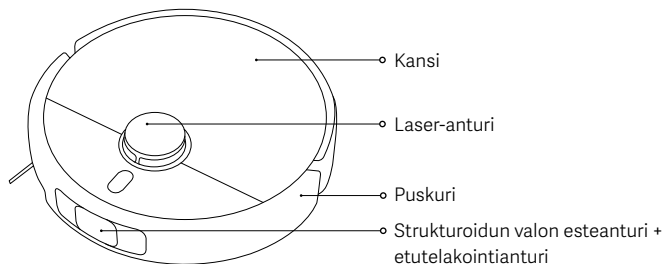

Pölysäiliö

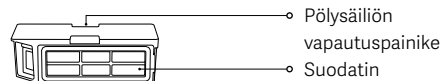

Huomautus: Kaikki puhdistustilat vaativat pölysäiliön asentamisen. Muuten robotti-imuri ei voi käynnistyä

Moppityynyn kokoonpano



Moppityynyn pidike

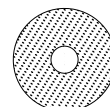

Moppityyny

Tuotteen yleiskuva

Monitoimiasema

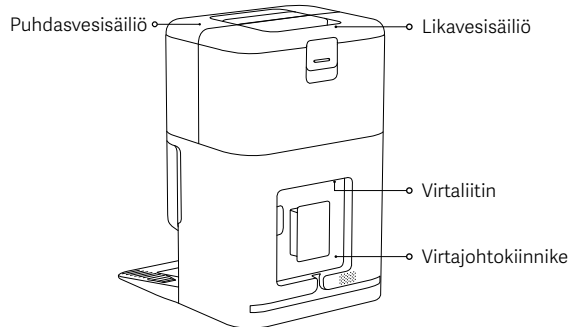
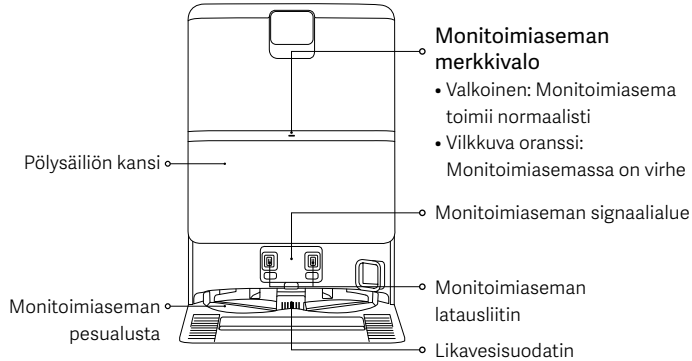

Ennen käyttöä

Irrrottaminen ja asentaminen

- Poista suojaliuskat robotti-imurin molemmilta puolilta.
- Asenna sivuharja kuvan mukaisesti. Ne on oikealla tavalla asennettu, kun kuuluu "click".

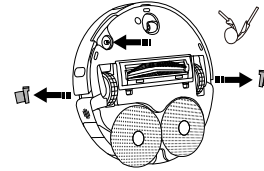

Monitoimiaseman sijoittaminen

- Sijoita monitoimiasema seinää vasten tasaiselle ja kovapintaiselle lattialle, kuten puu- tai laattalattialle. Varmista, että monitoimiasema on lähellä pistorasiaa paikassa, jossa on hyvä Wi-Fi-yhteys.
- Varmista, että alueella on pituutta yli 1,25 m, korkeutta yli 1 m ja leveyttä yli 0,5 m.

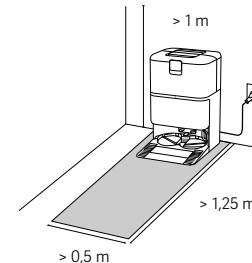

Huomautukset:

- Älä aseta monitoimiasemaa alueelle, johon aurinko paistaa suoraan tai jossa muut esineet voivat tukkia signaalialuetta, sillä tämä saattaa heikentää robotti-imurin palaamista monitoimiasemalle.
- Älä aseta mitään esineitä monitoimiaseman ympärille.
- Asenna puhdasvesisäiliö ja likavesisäiliö paikoilleen.

Ennen käyttöä

Virran kytkeminen monitoimiasemaan ja robotti-imurin lataaminen

- Työnnä virtajohto virtaliitintään ja yhdistä se virtalähteeseen.
- Aseta robotti-imuri monitoimiasemaan niin, että sen latausliittimet ovat täysin kohdistettu. Robotti-imuri piippaa sitten.

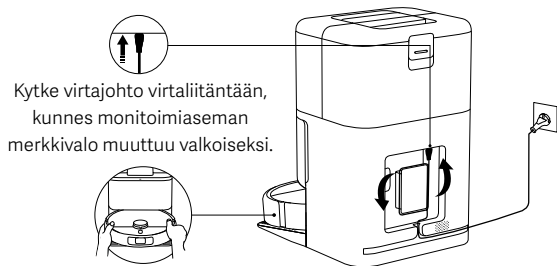

Huomautukset:

- Järjestä ylimääräinen virtajohto virtajohtokinnikkeeseen estääksesi monitoimiaseman siirtymisen tai virran menettämisen virtajohdon raahautumisen vuoksi.
- Varmistaaksesi akun optimaalisen suorituskyvyn, lataa akku täyteen ennen ensimmäistä käyttökertaa.
- Jos robotti-imuri ei käynnisty akun heikon varustilan vuoksi, aseta se suoraan monitoimiasemaan latausta varten.
- Robotti-imuri käynnistyy automaattisesti ollessaan monitoimiasemaan kytkettynä, eikä sitä voida sammuttaa latauksen aikana.
- Robotti-imurin ja monitoimiaseman merkkivalot sammuvat samanaikaisesti 10 minuuttia sen jälkeen, kun robotti-imuri on ladattu täyteen.
- Kun käytät robotti-imuria ensimmäistä kertaa, noudata sovelluksen sisäisiä ohjeita luodaksesi kartan nopeasti. On suositeltavaa seurata robotti-imuria koko prosessin ajan, jotta voi auttaa sellaisten esineiden siivoamisessa, jotka voivat vaikuttaa robotti-imurin työhön.
- Varmista, että robotti-imuri aloittaa monitoimiasemasta, jotta tarkka kartta voidaan luoda.
- Jos robotti-imuri voi juuttua kiinni tai naarmuttaa huonekalujen pintaa joillakin alueilla, voit asettaa sovelluksessa rajoitettuja alueita, jotta robotti-imuri ei pääse näille alueille.

Miten sitä käytetään

Yhdistäminen Xiaomi Home -sovellukseen

Tämä tuote toimii Xiaomi Home -sovelluksen kanssa. Käytä Xiaomi Home -sovellusta laitteesi ohjaamiseen ja vuorovaikutukseen kodin muiden älylaitteiden kanssa.

- Lataa ja asenna sovellus skannaamalla QR-koodi. Sinut siirretään yhteyden määrittämisvulle, jos sovellus on jo asennettuna. Voit myös etsiä sovelluksen sovelluskaupasta hakusanalla "Xiaomi Home" ja sitten ladata ja asentaa sen laitteellesi.
- Lisää laitteesi avaamalla Xiaomi Home -sovellus, napauttamalla oikeasta yläkulmasta "+" ja noudattamalla näkyviin tulevia ohjeita.



F834536A



Huomautukset:

- Vain 2,4 GHz:n Wi-Fi-verkkoja tuetaan.
- Sovelluksen versiota on saatettu päivittää. Noudatathan uusimman version ohjeita.
- Kun robotti-imuri yhdistyy Xiaomi Home -sovellukseen, se yhdistetään verkkoon. Voit katkaista verkkoyhteyden nollaamalla Wi-Fin.

| Ongelma | Ratkaisu |
|--|---|
| Robotti-imuri ei voi muodostaa Wi-Fi-yhteyttä. | <ul style="list-style-type: none">• Tarkista, onko Wi-Fin salasana oikein.• Robotti-imuri ei tue 5 GHz:n verkkotaajuuskaistaa, liitä se 2,4 GHz:n verkkoon.• Wi-Fi-yhteydessä on jokin vika. Nollaa Wi-Fi, lataa Xiaomi Home -sovelluksen uusin versio ja yritä muodostaa yhteys sitten uudelleen.• Varmista, että robotti-imuri on alueella, jossa on hyvä Wi-Fi-kattavuus, nollaa sitten sen Wi-Fi ja yhdistä se uudelleen verkkoon. |

Miten sitä käytetään

Wi-Fi-yhteyden nollaus

- Kun robotti-imuri on kytketty päälle, paina ja pidä painikkeita  ja  painettuna 7 sekuntia, kunnes ääniviesti kuuluu. Wi-Fi on onnistuneesti nollattu, kun merkkivalo vilkkuu oranssina.
- Nollaa Wi-Fi-yhteys, kun robotti-imurin yhteys verkkoon täytyy katkaista tai verkko pitää vaihtaa.

Tehdasasetusten palauttaminen

Käytä neulan muotoista esinettä painaaksesi ja pitääksesi nollauspainiketta pohjassa 3 sekunnin ajan, kunnes kuuluu ääniviesti. Robotti-imuri palautetaan tehdasasetuksiin.

Huomautus: Minkään ongelman esiintyessä, yritä käynnistää robotti-imuri ensin uudelleen. Jos ongelma pysyy uudelleenkäynnistyksen jälkeen, palauta imuri tehdasasetuksiin.

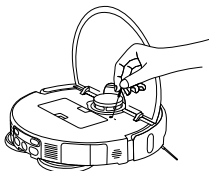

Lisävarusteiden asentaminen haluttua tilaa varten

Imurointitila (pölysäiliön asentaminen on välttämätöntä):

Avaa robotti-imurin kansi ja asenna pölysäiliö tiukasti paikalleen.

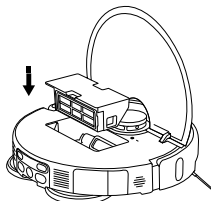

Huomautus: Puhdista pölysäiliö ja suodatin säännöllisesti, välttääksesi imurin suoritusasteen heikentymistä.

Imurointi- & moppaustila (pölysäiliön, moppityynyn kokoonpanon, puhdasvesisäiliön ja likavesisäiliön asentaminen on välttämätöntä):

1. Asenna moppityyny kuvauksen mukaan, kunnes kuulet klikkauksen.

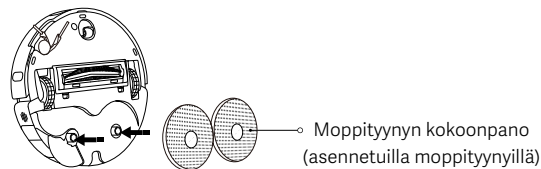

2. Täytä puhdasvesisäiliö puhtaalla vedellä veden enimmäismäärän merkkiin asti. Älä lisää pesuaineita tai desinfiointiaineita vesisäiliöön.

HUOMIO: Puhdistus- tai desinfiointiaineiden lisääminen voi vaikuttaa tuotteen toimintoihin ja vaurioittaa konetta.

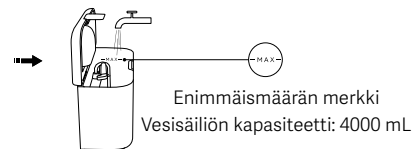
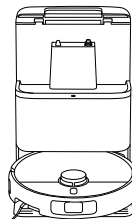

Huomautukset:

- Älä lisää kuumaa vettä puhdasvesisäiliöön tai likavesisäiliöön, sillä se voi aiheuttaa niiden epämuodostumista.
- Robotti-imurin toiminnot on testattu ennen sen lähtemistä tehtaalta, joten robotti-imurissa voi olla vesijäämiä. Tämä on normaalia.

Miten sitä käytetään

Robotti-imurin käynnistäminen



Paina painiketta  aloittaaksesi imuroinnin ja moppauksen.

Huomautukset:

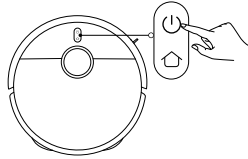
- Aseta virtuaalisia seiniä tai rajoitettuja alueita sulkeaksesi mattoalueet pois moppaustehtävistä.
- Jos lattia on liian märkä, kuivaa ensin ylimääräinen vesi, ennen kuin käytät imurointi- tai moppaustoimintoa.



Kytkeminen päälle / pois päältä

- Paina ja pidä painiketta  painettuna 3 sekunnin ajan käynnistäaksesi robotti-imurin, jolloin merkkivalo syttyy.
- Kun robotti-imuri on tauolla eikä se ole latauksessa, paina ja pidä painiketta  pohjassa 3 sekunnin ajan sammuttaaksesi sen.

Huomautus: Jos robotti-imuria ladataan, sen virta kytkeytyy päälle automaattisesti, eikä sitä voida kytkeä pois päältä.

Tauko

Kun robotti-imuri on käynnissä, aseta se tauolle painamalla mitä tahansa imurin painiketta ja jatka sitten siivoamista painamalla painiketta .

Huomautus: Älä nosta tai siirrä robotti-imuria sen ollessa tauolla. Muuten voi syntyä sijoittumisvirheitä, jotka voivat estää robotti-imurin palaamisen monitoimiasemalle tai aiheuttaa karttatietojen katoamista.

Lepotila

- Robotti-imuri siirtyy lepotilaan sen jälkeen, kun se on ollut tauolla 10 minuuttia.
- Lepotilassa, robotti-imurin merkkivalo sammuu. Paina mitä tahansa painiketta herättääksesi imurin lepotilasta.

Huomautukset:

- Robotti-imuri ei siirry lepotilaan, kun se on telakoitu monitoimiasemaan.
- Robotti-imuri sammuu automaattisesti, kun se on ollut lepotilassa 6 tuntia.

Lapsilukko

Paina painiketta  3 sekunnin ajan latauksen tai tauon aikana kytkeäksesi lapsilukon päälle tai pois päältä.

Moppityynyjen puhdistaminen

- Imuroinnin ja moppauksen aikana, robotti-imuri palaa tehtävänsä pariin, kun se on automaattisesti palannut monitoimiasemalle moppityynyjen puhdistukseen.
- Robotti-imuri palaa automaattisesti monitoimiasemalle puhdistamaan moppityynyjä imuroinnin ja moppaamisen jälkeen. Kun puhdistus on tehty, robotti-imuri kuivaa moppityynyjä ja aloittaa lataamisen.
- Kun robotti-imuri siirtyy valmiustilaan monitoimiasemalla, valitse Moppityynyjen puhdistaminen Xiaomi Home -sovelluksesta aloittaaksesi moppityynyjen puhdistamisen. Kun puhdistus on valmis, monitoimiasema ryhtyy automaattisesti kuivaamaan moppityynyjä ja lataamaan robotti-imuria.

Huomautus: Moppityynyjen puhdistamista ei suoriteta, jos jokin seuraavista tapahtuu: monitoimiaseman virran häviäminen, robotti-imuri poissa monitoimiasemalta, tyhjä puhdasvesisäiliö, täysi likavesisäiliö tai vesisäiliötä ei ole asennettu oikein.

Pölysäiliön tyhjennys

Monitoimiasema aloittaa automaattisen pölyn tyhjentämisen, kun robotti-imuri palaa lataukseen siivoustehtävän suorittamisen jälkeen.

Huomautukset:

- Monitoimiasema ei suorita automaattista pölyn tyhjennystä, jos tämä toiminto on poistettu käytöstä Xiaomi Home -sovelluksessa.
- Monitoimiasema suorittaa pölyn tyhjennyksen sovelluksessa määritellyin aikavälein.

Siivouksen jatkaminen

Robotti-imuri palaa automaattisesti monitoimiasemalle lataukseen, kun sen akku käy vähiin siivoustehtävän aikana ja palaa sitten jatkamaan siivousta siitä kohdasta mihin se jäi, kun se on latautunut tarpeeksi.

Hoito ja huolto

Likavesisuodattimen puhdistaminen

- Poista likavesisuodatin ja puhdista siitä kaikki hiukset ja lika.
- Asenna oikealla tavalla likavesisuodatin takaisin puhdistamisen jälkeen.

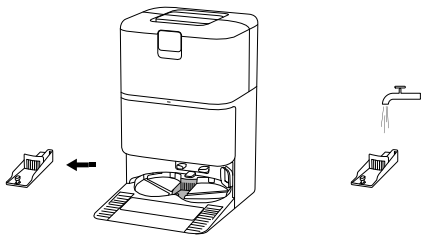

Monitoimiaseman pesualustan puhdistaminen

Ota monitoimiaseman avustettu puhdistus käyttöön sovelluksessa ja noudata ohjeita suorittaaksesi puhdistuksen loppuun.

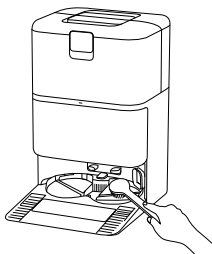

Huomautukset:

- Varmista, että robotti-imuri on monitoimiasemassa.
- Älä kalliista monitoimiasemaa päivittäisen käytön ja puhdistuksen aikana. Jos monitoimiaseman pesualustaan kertyy vettä, pyyhi se kuivaksi liinalla.

Likavesisäiliön puhdistaminen

Poista ja puhdista likavesisäiliö nopeasti, kun moppityyny on puhdistettu välttääksesi haju- ja homehaittoja.

Huomautus: Sekä puhtasvesisäiliön koho että likavesisäiliön uimuripallo ovat liikkuvia osia. Varo käyttämästä liikaa voimaa välttääksesi vauriot.

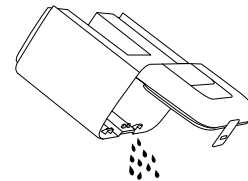

Kertakäyttöpussin vaihtaminen

1. Avaa pölysäiliön kansi, poista käytetty kertakäyttöpussi ja asenna uusi kertakäyttöpussi kunnolla.
2. Laita pölysäiliön kansi takaisin paikalleen. Paina jäməkästi, kunnes kuulet klik-äänen varmistaaksesi, että se on asennettu oikein.

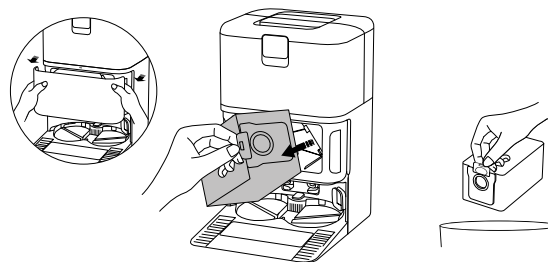

Huomautus: Kahvasta ylös vetäminen sulkee tiukasti kertakäyttöpussin estäen tehokkaasti pölyn tai lian ulospääsyn.

Hoito ja huolto

Pölysäiliön ja suodattimen puhdistaminen

1. Avaa robotti-imurin kansi, ja paina pölysäiliön vapautuspainiketta, jotta saat nostettua pölysäiliön irti robotti-imurista.

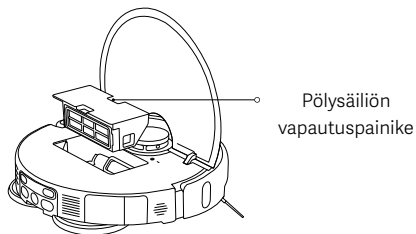

2. Ota suodatin pois kuvan mukaisesti, poista lika pölysäiliöstä ja puhdista suodatin. Pese sitten pölysäiliö ja suodatin puhtaalla vedellä tarvittaessa ja kuivaa ne ennen uudelleenasettamista.

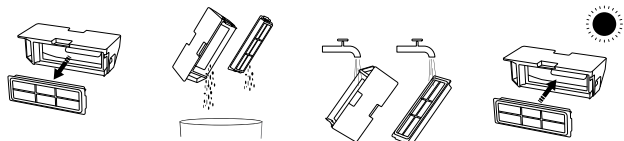

Huomautukset:

- Älä yritä puhdistaa suodatinta harjalla tai sormilla.
- Usein toistuvaa huuhtelua ei suositella, sillä suodatin voi muuten vaurioitua.
- Käytä vain puhdasta vettä pölysäiliön ja suodattimen puhdistamiseen. Älä käytä pesuainetta.

Moppityynyn puhdistaminen

Irrota moppityyny pidikkeestään, pese ja kuivaa se.

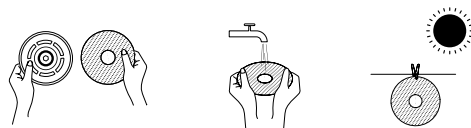

Sivuharjan ja rullapyörän puhdistaminen

1. Käännä robotti-imuri ylösalaisin ja vedä sivuharja ja rullapyörä pois ylöspäin.
2. Poista hiukset ja roskat, jotka ovat voineet juuttua sivuharjaan ja rullapyörään.
3. Asenna sivuharja ja rullapyörä takaisin.

Huomautus: Asenna sivuharja ja rullapyörä nopeasti takaisin puhdistamisen jälkeen.

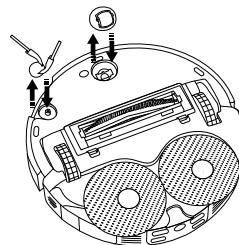

Hoito ja huolto

Harjan puhdistaminen

1. Käännä robotti-imuri ylösalaisin ja nipistä kahta pidikettä harjan suojuksen irrottamiseksi.
2. Poista harja ja vedä irrotettava päätytulppa pois puhdistaksesi lian.
3. Asenna irrotettava päätytulppa, harja ja harjan suojus järjestyksessä uudelleen puhdistamisen jälkeen. Harjan suojus on asennettu paikalleen, kun kuuluu "click".

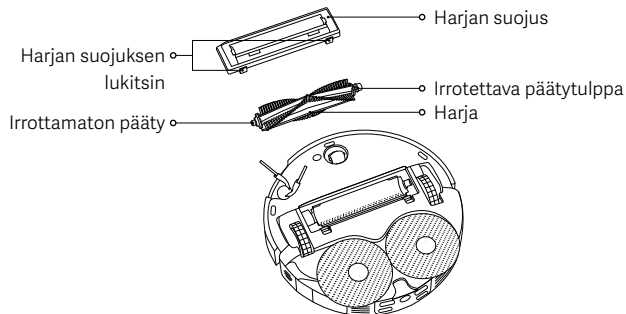

Puhdistuskampa

1. Irrota kampa kiinnikkeistä työkalulla ja poista se kuvan mukaisesti.
2. Puhdista kampa ja asenna se uudelleen, kun olet varmistanut, että se on kuiva.

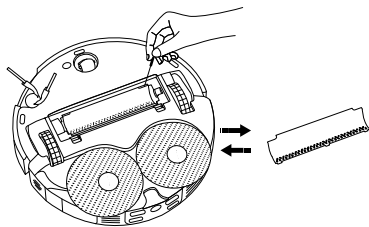

Antureiden ja latausliitinten puhdistaminen

Puhdista anturit ja latausliittimet säännöllisesti käyttäen pehmeää ja kuivaa liinaa.

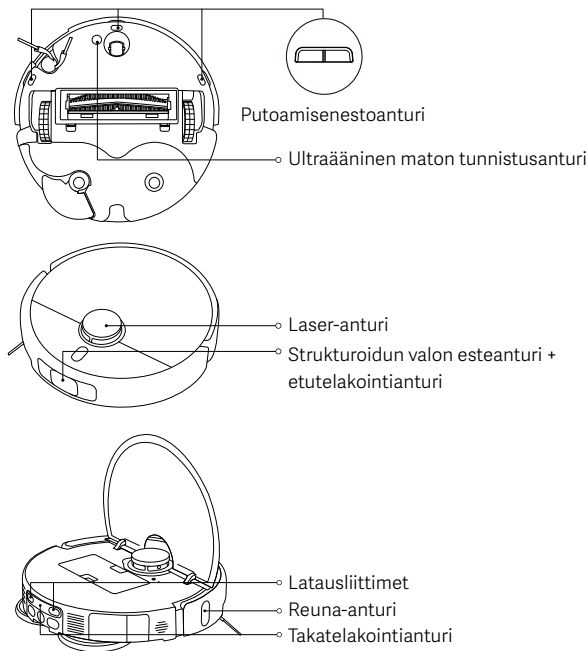

Huomautus: Älä käytä antureiden ja latausliittimien puhdistukseen puhdistusaineita, aerosolipesuaineita tai muita kemiallisia tuotteita.

Hoito ja huolto

| Osat | Huoltoväli | Vaihtoväli |
|--------------------------|---------------------------|------------------------------------|
| Sivuharja | Joka toinen viikko | 3–6 kk |
| Harja | | 6–12 kk |
| Suodatin | | 3–6 kk |
| Harjan suojus | / | 3–6 kk välein (tai kun on kulunut) |
| Moppityyny | / | 1–3 kk välein (tai kun on kulunut) |
| Kertakäyttöpussi | / | 2,5 kuukautta (tai kun on täynnä) |
| Pölysäiliö | Puhdista tarpeen mukaan | / |
| Puhdasvesisäiliö | Joka toinen viikko | |
| Likavesisäiliö | Joka käyttökerran jälkeen | |
| Likavesisuodatin | Joka kuukausi | |
| Monitoimiaseman pesualue | | |
| Rullapyörä | | |
| Laser-anturi | | |
| Reuna-anturi | | |

| Osat | Huoltoväli | Vaihtoväli |
|--|---------------|------------|
| Strukturoidun valon esteanturi + etutelakointianturi | Joka kuukausi | / |
| Putoamisenestoanturi | | |
| Takatelakointianturi | | |
| Ultraääninen maton tunnistusanturi | | |
| Latausliittimet | | |
| Robotti-imuri | | |
| Monitoimiasema | | |
| Monitoimiaseman latausliitin | | |
| Monitoimiaseman signaalialue | | |

Huomautukset:

- Vaihtotiheys on vain viitteellinen. Jos osa on vaurioitunut, se tulee vaihtaa heti tehokkaan siivouksen varmistamista varten.
- Siirtääksesi tai kuljettaaksesi robotti-imuria, tyhjennä puhdasvesisäiliö ja likavesisäiliö, jotta vältät vauriot siirron aikana.

Yleisiä ongelmia

| Ongelma | Mahdollinen syy ja ratkaisu |
|--|--|
| Robotti-imuri ei käynnisty tai aloita siivoamista. | Akun varaustaso on alhainen. Lataa robotti-imuri ja yritä sitten uudelleen. |
| Robotti-imuri ei pystynyt palaamaan monitoimiasemaan ladattavaksi. | Monitoimiaseman ympärillä on liikaa esteitä. Laita monitoimiasema avoimemmalle alueelle. Robotti-imuri on liian kaukana monitoimiasemasta. Siirrä se lähemmäksi monitoimiasemaa ja yritä uudelleen. |
| Robotti-imuri käyttäytyy epänormaalisti. | Sammuta robotti-imuri ja käynnistä se uudelleen. |
| Robotti-imuri pitää outoja ääniä siivouksen aikana. | Vieras esine voi olla tarttunut harjaan, sivuharjaan tai yhteen pääpyörästä. Sammuta robotti-imuri ja poista mahdolliset roskat. |
| Robotti-imuri ei siivoa enää tehokkaasti tai se jättää jälkeensä pölyä. | Pölyysäiliö on täynnä. Puhdista se. Kertakäyttöpussi on täynnä, vaihda se. Suodatin on tukossa, puhdista suodatin. Harjaan on tarttunut vieras esine. Puhdista harja. |
| Robotti-imuri ei ole yhteydessä verkkoon tai ei pysty yhdistymään Xiaomi Home -sovellukseen. | Wi-Fi-signaali on heikko. Varmista, että robotti-imuri ja monitoimiasema ovat alueella, jossa on hyvä Wi-Fi-yhteys. Wi-Fi-yhteydessä on jokin vika. Nollaa robotti-imurin Wi-Fi, lataa Xiaomi Home -sovelluksen uusin versio ja yritä muodostaa yhteys sitten uudelleen. |

| Ongelma | Mahdollinen syy ja ratkaisu |
|---|---|
| Robotti-imuri ei jatka siivousta. | Varmista, että robotti-imuri ei ole DND-tilassa (älä häiritse), mikä estää robotti-imuria jatkamasta siivousta. Siivous ei jatku, jos robotti-imuri palautetaan monitoimiasemaan siinä olevalla painikkeella, Xiaomi Home -sovelluksella tai käsin. |
| Robotti-imuri ei lataudu. | Varmista, että monitoimiaseman ympärillä on riittävästi tyhjää tilaa ja ettei latausliittimissä ole pölyä tai muuta likaa. Ympäristön lämpötila on liian matala tai liian korkea. Varmista, että lämpötila on välillä 0 °C–40 °C ja lataa sitten uudelleen. |
| Robotti-imuri ei suorita ajastettuja siivouksia. | Varmista, että robotti-imuri on yhdistetty verkkoon; muuten se ei voi synkronoida aikaa ja suorittaa aikataulun mukaisia siivouksia. Varmista, että robotti-imuria ei ole asetettu DND-tilaan. DND-tila estää robotti-imuria suorittamasta ajoitettuja siivouksia. |
| Monitoimiasema ei suorita moppityyny puhdistusta. | Puhdasvesisäiliössä on liian vähän vettä. Täytä se puhtaalla vedellä ja yritä sitten uudestaan. Likavesisäiliö on täynnä. Kaada likavesi pois, puhdista likavesisäiliö ja yritä sitten uudestaan. Pesualustan veden taso on liian korkealla. Poista vesi ajoissa. Varmista, että likavesisuodatin on asennettu paikoilleen. |

Vianmääritys

| Virhekehote | Mahdollinen syy ja ratkaisu |
|---|--|
| Poista mahdolliset vieraat esineet laser-anturin alueelta. | Poista kaikki vieraat esineet, jotka saattaisivat tukkia tai peittää laser-anturin tai siirrä robotti-imuri toiseen paikkaan ja käynnistä se uudelleen. |
| Pyyhi putoamisenestoanturi puhtaaksi ja siirrä robotti-imuri uuteen sijaintiin aloittaaksesi. | Osa robotti-imurista ei välttämättä koske lattiaan, laita robotti-imuri toiseen paikkaan ja käynnistä uudelleen. Tai putoamisenestoanturit voivat olla likaisia, pyyhi ne puhtaiksi. |
| Puskurivirhe. Tarkista, palautuuko puskuri oikein. | Törmäyspuskuri on jumissa. Napauta sitä hellästi poistaaksesi vieraat esineet; jos vieraita esineitä ei ole, siirrä robotti-imuri uuteen sijaintiin ja käynnistä se. |
| Laita robotti-imuri tasaiselle pinnalle sen käynnistämistä varten. | Robotti-imuri on havainnut, että se on vinossa aktivoitaessa. Käynnistä se uudelleen, kun olet asettanut laitteen tasaiselle pinnalle. |
| Poista kaikki esteet robotti-imurin ympäriltä. | Robotti-imuri voi tarttua kohteeseen tai jumittua. Poista kaikki esteet sen ympäriltä. |
| Pölysäiliö irrotettu. | Asenna pölysäiliö ja suodatin ja varmista, että ne ovat kunnolla paikoillaan. |
| Puhdasvesisäiliö irrotettu tai havaittu, että siinä on liian vähän vettä. | Asenna puhdasvesisäiliö uudelleen ja täytä se puhtaalla vedellä. Varmista, että se on asennettu paikalleen. |
| Likavesisäiliö irrotettu tai täynnä. | Tyhjennä ja puhdista likavesisäiliö ja asenna sitten uudelleen. Varmista, että se on asennettu paikalleen. |

| Virhekehote | Mahdollinen syy ja ratkaisu |
|---|---|
| Kertakäyttöpussia ei ole asennettu. | Asenna kertakäyttöpussi uudestaan ja varmista, että se on asennettu paikoilleen. |
| Monitoimiaseman pesualustan veden taso on liian korkealla. Poista vesi ajoissa. | Tarkista ja puhdista monitoimiaseman pesualusta. |
| Ei voinut palata lataukseen. Aseta robotti-imuri käsin monitoimiasemaan. | Robotti-imuri ei pystynyt havaitsemaan monitoimiaseman sijaintia. Laita robotti-imuri takaisin monitoimiasemaan lataukseen. |
| Akun varaustaso on liian matala, siirrä laite lataukseen. | Robotti-imuria ei voida kytkeä päälle normaalisti, koska akun varaustaso on liian matala. Laita robotti-imuri takaisin monitoimiasemaan lataukseen. |

Tiedot

Robotti-imuri

| | |
|------------------------------|--|
| Nimi | Robotti-imuri |
| Malli | OV42GL |
| Tuotteen mitat | 355 × 353,5 × 93 mm |
| Nettopaino | 3,9 kg |
| Nettopaino (lisävarusteilla) | 10,6 kg |
| Mitoitusteho | 55 W |
| Mitoitusjännite | 14,4 V $\overline{=}$ |
| Latausjännite | 20 V $\overline{=}$ |
| Latausaika | ≤ 6 h |
| Litiumionipolymeeriakku | 4800 mAh (mitoituskapasiteetti) 5200 mAh (nimelliskapasiteetti) |
| Toimintataajuus | 2400–2483,5 MHz |
| Enimmäislähtöteho | < 20 dBm |
| Langaton yhteys | Wi-Fi IEEE 802.11 b/g/n 2,4 GHz Bluetooth 5.0 |
| Virrankulutus | Valmiustila: ≤ 0,5 W Valmiustila verkkoyhteydellä: ≤ 2,0 W |
| Aika tilaan siirtymiseen | Valmiustila: ≤ 20 min Valmiustila verkkoyhteydellä: ≤ 20 min |

Normaaleissa käyttöolosuhteissa tämä laite on pidettävä vähintään 20 cm:n etäisyydellä antennista käyttäjän kehoon.

Monitoimiasema

| | |
|---|---------------------------|
| Malli | OV42-JZGL |
| Mitoitettu otto | 220–240 V \sim 50/60 Hz |
| Mitoituslähtö | 20 V $\overline{=}$ 1 A |
| Teho (latauksen + ilmankuivauksen aikana) | 86 W |
| Teho (siivoamisen aikana) | 15 W |
| Teho (pölysäiliön tyhjennyksen aikana) | 440 W |
| Tuotteen mitat | 320 × 411 × 495 mm |
| Virrankulutus | Valmiustila: ≤ 0,5 W |
| Aika tilaan siirtymiseen | Valmiustila: ≤ 20 min |

Lainsäädännön noudattamista koskevat tiedot

EU:n vaatimustenmukaisuusvakuutus



Täten Xiaomi Communications Co., Ltd. vakuuttaa, että radiolaitetyyppi OV42GL noudattaa direktiiviä 2014/53/EU. EU:n vaatimustenmukaisuutta koskeva teksti löytyy kokonaisuudessaan seuraavasta osoitteesta: <https://www.mi.com/global/service/support/declaration.html>

WEEE hävittämis- ja kierrättämistiedot



Kaikki tällä symbolilla merkityt tuotteet ovat sähkö- ja elektroniikkaromua (WEEE kuten direktiivissä 2012/19/EU), joita ei saa sekoittaa lajittelemattomaan kotitalousjätteeseen. Sen sijaan sinun on suojeltava ihmisten terveyttä ja ympäristöä luovuttamalla romulaitteet nimettyyn sähkö- ja elektroniikkaromun kierrätyspisteeseen, jonka hallitus tai paikallisviranomaiset ovat osoittaneet. Oikea hävittäminen ja kierrätys auttavat estämään mahdolliset kielteiset vaikutukset ympäristöön ja ihmisten terveyteen. Ota yhteyttä asentajaan tai paikallisiin viranomaisiin saadaksesi lisätietoja tällaisten keräyspisteiden sijainnista ja käyttöehdoista.

TAKUUTIEDOT

TÄMÄ TAKUU ANTAA SINULLE TIETYT OIKEUDET, JA SINULLA SAATTAO OLLA MUITA MAASI, LÄÄNISI TAI OSAVALTIOSI LAKIEN ANTAMIA OIKEUKSIA. JOISSAKIN MAISSA, LÄÄNEISSÄ TAI OSAVALTIOISSA KULUTTAJALAKI SAATTAO ASETTAA VÄHIMMÄISTAKUUAJAN. XIAOMI EI SULJE POIS, RAJOITA TAI PERUUTA MUITA OIKEUKSIA, JOITA SINULLA SAATTAO OLLA, MUUTOIN KUIN LAIN SALLIMALLA TAVALLA. YMMÄRTÄÄKSESI OIKEUTESI TÄYDELLISESTI KEHOTAMME SINUA TUTUSTUMAAN MAASI, LÄÄNISI TAI OSAVALTIOSI LAKEIHIN.

1. RAJOITETTU TUOTETAKUU

XIAOMI takaa, ettei tuotteissa ole materiaali- ja valmistusvirheitä normaalissa käytössä ja käytettäessä tuotteen käyttöoppaan mukaisesti takuuajana. Vastaavissa paikallisissa laeissa määrätään lainmukaisiin takuihin liittyvä kesto ja ehdot. Katso lisätietoja kuluttajatakuueduista Xiaomin viralliselta verkkosivustolta <https://www.mi.com/global/support/warranty>. Xiaomi takaa alkuperäiselle ostajalle, ettei sen Xiaomi-tuotteessa ole materiaali- ja valmistusvikoja normaalikäytössä edellä mainittuna aikana. Xiaomi ei takaa, että tuotteen toiminta on keskeytyksetöntä ja virheetöntä. Xiaomi ei ole vastuussa vahingoista, jotka aiheutuvat tuotteen käyttöön liittyvien ohjeiden noudattamatta jättämisestä.

2. KORJAUSTOIMENPITEET

Jos laitteistovika havaitaan, ja Xiaomi vastaanottaa perustellun korvausvaatimuksen, Xiaomi joko (1) korjaa tuotteen veloituksetta, (2) vaihtaa tuotteen tai (3) hyvittää tuotteen, pois lukien mahdolliset toimituskulut.

3. TAKUUPALVELUN PYYTÄMINEN

Saadaksesi takuupalvelun, sinun on toimitettava tuote alkuperäispakkauksessaan tai vastaavassa, samanlaisen suojan tuotelle tarjoavassa pakkauksessa Xiaomin ilmoittamaan osoitteeseen. Lukuun ottamatta sovellettavan lain kieltämää laajuutta, Xiaomi voi vaatia sinua esittämään ostotodistuksen ja/tai noudattamaan rekisteröintivaatimuksia ennen takuupalvelun vastaanottamista.

TAKUUTIEDOT

4. POIKKEUKSET JA RAJOITUKSET

Ellei Xiaomi toisin määrää, tätä rajoitettua takuuta sovelletaan vain tuotteeseen, jonka on valmistanut Xiaomi tai joka on valmistettu sille ja joka on tunnistettavissa tavaramerkeistä, kaupanimestä tai ”Xiaomi-” tai ”Mi-”-logosta.

Rajoitettu takuu ei koske (a) luonnonmullistuksia, kuten salamaniiskuja, tornadoita, tulvia, tulipaloja, maanjäristyksiä tai muita ulkoisia syitä; (b) huolimattomuutta; (c) kaupallista käyttöä; (d) tuotteen minkä tahansa osan muutoksia; (e) vahinkoa, joka aiheutuu muiden kuin Xiaomi-tuotteiden käytöstä; (f) vahinkoa, joka on aiheutunut onnettomuudesta tai väärinkäytöstä; (g) vahinkoa, joka on aiheutunut tuotteen käytöstä Xiaomin kuvaamien sallittujen tai suunniteltujen käyttötarkoitusten ulkopuolella tai väärän jännitteen tai virtalähteen vuoksi; tai (h) vahinkoa, jonka on aiheuttanut joku muu kuin Xiaomin edustajana toimiva palvelu (mukaan lukien päivitykset ja laajennukset). Sinun vastuullasi on varmuuskopioida kaikki tuotteeseen mahdollisesti tallentamasi tai säilyttämäsi tiedot, ohjelmistot tai muut materiaalit. On todennäköistä, että laitteessa olevat tiedot, ohjelmistot tai muut materiaalit menetetään tai alustetaan uudelleen huoltoprosessin aikana. Xiaomi ei ole vastuussa tällaisista vahingoista tai menetyksistä.

Yksikään Xiaomin jälleenmyyjä, edustaja tai työntekijä ei ole valtuutettu tekemään muutoksia, laajennuksia tai lisäyksiä tähän rajoitettuun takuuseen. Jos jokin ehto katsotaan laittomaksi tai täytäntöönpanokelvottomaksi, se ei vaikuta tai heikennä jäljellä olevien ehtojen laillisuutta tai täytäntöönpanokelpoisuutta.

Ellei laissa kiellä tai Xiaomi muutoin lupaa, jälkimarkkinointipalvelut rajoittuvat alkuperäisen oston maahan tai alueeseen.

Tuotteet, joita ei ole tuotu maahan asianmukaisesti ja/tai joita Xiaomi ei ole valmistanut asianmukaisesti ja/tai joita ei ole hankittu asianmukaisesti Xiaomilta tai Xiaomin virallisilta myyjiltä, eivät kuulu tämän takuun piiriin. Sovellettavan lain mukaan saatat hyötyä tuotteen myyneen epävirallisen jälleenmyyjän takuista. Siksi Xiaomi kehottaa sinua ottamaan yhteyttä jälleenmyyjään, jolta ostit tuotteen. Nykyiset takuut eivät päde Hongkongissa ja Taiwanissa.

5. EPÄSUORAT TAKUUT

Kaikkien epäsuorien takuiden (mukaan lukien myyntikelpoisuus ja soveltuvuus tiettyyn tarkoitukseen) kesto on rajoitettu tämän rajoitetun takuun enimmäiskeston saakka, lukuun ottamatta sovellettavan lain kieltämää laajuutta. Jotkut lainkäyttöalueet eivät salli epäsuoran takuun keston rajoittamista, joten edellä mainittua rajoitusta ei sovelleta näissä tapauksissa.

6. VAHINKOJEN RAJOITTAMINEN

Lukuun ottamatta sovellettavan lain kieltämää laajuutta Xiaomi ei ole vastuussa vahingoista, jotka aiheutuvat onnettomuuksista, epäsuorista, erityisistä tai välillisistä vahingoista, mukaan lukien, mutta rajoittumatta voiton, tulojen tai tietojen menetys, vahingot, jotka johtuvat nimenomaisen tai epäsuoran takuun tai ehdon rikkomisesta, tai toimista minkä tahansa muun oikeudellisen teorian mukaan, vaikka Xiaomille olisi ilmoitettu tällaisten vahinkojen mahdollisuudesta. Jotkut lainkäyttöalueet eivät salli erityisten, epäsuorien tai välillisten vahinkojen poissulkemista tai rajoittamista, joten yllä olevat rajoitukset tai poissulkemiset eivät välttämättä koske sinua.

7. XIAOMIN YHTEYSTIEDOT

Verkkosivusto asiakkaille: <https://www.mi.com/global/support/warranty>
Jälkimarkkinointipalvelun yhteyshenkilö voi olla kuka tahansa Xiaomin valtuutetussa huoltoverkossa oleva henkilö, Xiaomin valtuutettu jakelija tai lopullinen myyjä, joka myi tuotteet sinulle. Jos olet epävarma, ota yhteyttä asianmukaiseen Xiaomin nimeämään henkilöön.

Sikkerhetsinstruksjoner

Les denne håndboken nøye før bruk, og ta vare på den for fremtidig referanse.

Dette produktet er bare til rengjøring av gulv i private boliger. Ikke bruk den utendørs, på underlag som ikke er gulv eller i kommersiell eller industriell sammenheng.

Bruksbegrensninger

- Dette apparatet kan brukes av barn fra 8 år og oppover, og personer med reduserte fysiske, sensoriske eller mentale evner eller mangel på erfaring og kunnskap hvis de har fått tilsyn eller instruksjon om bruk av apparatet på en sikker måte og forstår farene som er involvert. Barn skal ikke leke med apparatet. Rengjøring og brukervedlikehold skal ikke gjøres av barn uten tilsyn.
- Dette apparatet er ikke ment for bruk av personer (inkludert barn) med fysisk, sensorisk eller mental funksjonsnedsettelse, eller av personer som mangler erfaring og kunnskap, med mindre det er gitt veiledning eller instruksjon om bruk av apparatet av en person som er ansvarlig for personen(e)s sikkerhet.
- Barn bør holdes under oppsyn for å sikre at de ikke leker med apparatet.
- Dette apparatet inneholder batterier som bare kan skiftes ut av kvalifiserte personer.
- Hvis kabelsettet er skadet, må den byttes med spesialkabelsett tilgjengelig fra produsenten eller servicepartner.
- Hvis laderen eller batteriet blir skadet, må den byttes med en originalkomponent, kjøpt fra produsenten eller ettersalgssavdelingen.
- Det kan oppstå fare dersom apparatet kjører over strømledningen.
- Hold hår, løse klær, fingre og alle kroppsdelene unna åpninger og bevegelige deler.
- Ikke bruk robotstøvsugeren til å rengjøre brennende stoffer.
- Barn, kjæledyr eller andre gjenstander må ikke settes på toppen av robotstøvsugeren, uansett om den står stille eller er i bevegelse.
- Ikke bruk robotstøvsugeren i områder over gulv nivå, slik som et hems, en åpen balkong eller på møbler, med mindre en beskyttende barriere er til stede.
- Ikke bruk robotstøvsugeren ved en omgivelsestemperatur over 40 °C eller under 0 °C eller på et gulv med væsker eller klebrige stoffer.
- Fjern eventuelle kabler fra gulvet før du bruker robotstøvsugeren, for å forhindre at støvsugeren drar de med seg under rengjøring.
- Fjern eventuelle skjøre eller løse gjenstander fra gulvet, slik som vaser og plastposer, for å forhindre at robotstøvsugeren blokkeres eller støter på dem og forårsaker skade.
- Ikke bruk moppefunksjonen til å rengjøre teppet. Sett virtuelle vegger eller begrensede områder for å ekskludere teppebelagte områder for rengjøring med mopp.
- Ikke la robotstøvsugeren suge opp harde eller skarpe gjenstander, slik som byggematerialer, glass eller spiker.
- Slå av og trekk ut strømforsyningen før rengjøring og vedlikehold av robotstøvsugeren og omnistasjonen.
- Ikke snu robotstøvsugeren opp-ned. Dekselet til laserradaren bør aldri berøre gulvet.
- Ikke plukk opp robotstøvsuger etter dekkelet til laserradaren.
- Sørg for at robotstøvsugeren er slått av når den transporteres og oppbevar den i originalemballasjen om mulig.
- Robotstøvsugeren og omnistasjonen må ikke tørkes med en våt klut eller vaskes med væske. Etter rengjøring av vaskbare deler, tørk dem grundig før du installerer dem for bruk.
- Når omnistasjonen rengjør moppene, må du ikke trekke robotstøvsugeren ut av omnistasjonen. Dette kan forårsake skade.

- Bruk bare dette produktet som anvist i brukerhåndboken. Brukere har ansvar for tap eller skade som oppstår fra feil bruk av dette produktet.
- **FORSIKTIG:** For å unngå fare på grunn av utilsiktet tilbakestilling av termosikringen, må ikke dette apparatet forsynes via en ekstern bryter, for eksempel et tidsur, eller kobles til en kurs som regelmessig slås av og på av strømleverandøren.
- Når du hører talemeldingen «Nettverket er tilkoblet», har enheten en vellykket tilkobling til nettverket og har lagret Wi-Fi-SSID-en og passordet. Informasjonen benyttes til nettverksrelaterte tjenester, og behandlingen av personopplysninger skal henvises til personvernerklæringen.
- For detaljert e-håndbok, gå til www.mi.com/global/support/user-guide

Batterier og lading

- Ikke bruk batterier, kabelsett eller omnistasjoner fra tredjepartsleverandører. Robotstøvsugeren kan bare brukes med omnistasjon modell OV42-JZGL.
- Dette apparatet inneholder batterier som bare kan skiftes ut av kvalifiserte personer.
- Ikke demonter, reparer eller endre batteriet eller omnistasjonen på egenhånd.
- Ikke bruk en våt klut eller våte hender til å tørke eller rengjøre ladekontaktene på omnistasjonen.
- Omnistasjonen må ikke plasseres i nærheten av oppvarmingskilder som en radiator.
- Batterier må avhendes på korrekt måte. Brukte batterier må avhendes på en gjenvinningsstasjon.
- Hvis robotstøvsugeren ikke skal brukes over lengre tid, må den fullades, deretter slås av og oppbevares på et kjølig og tørt sted. Lad opp robotstøvsuger minst hver 3. måned for å unngå overutlading av batteriet.
- Ikke utsett apparatet eller batteriet for ekstreme temperaturer.
- Batterier som ikke er oppladbare må ikke lades.
- Det er ikke behov for å bytte frekvensen på strømforsyningen mellom 50 og 60 Hz, produktet tilpasses både 50 og 60 Hz automatisk.
- Vær oppmerksom på risikoen ved at polene på det batteridrevne apparatet eller batteriet kortsluttes av metallgjenstander.
- For å unngå kortslutning eller væskelekkasje, må du ikke skade batteriet når du tar det ut. Hvis batteriet lekker må du sørge for at væsken ikke kommer i kontakt med hud eller klær, og tørke det bort umiddelbart med en tørr klut. Deretter må batteriet leveres til en gjenvinningsstasjon eller det forhandler for å avhende batteriet på riktig måte.

Sikkerhetsinformasjon om laseren

Lasersensoren i dette produktet møter IEC 60825-1: 2014 og EN 60825-1:2014/A11:2021-standarden for laserprodukter i klasse 1. Unngå direkte øyekontakt med laseren ved bruk.
LASERPRODUKT KLASSE 1
LASERPRODUKT TIL FORBRUKERFORMÅL
EN 50689:2021

Miljømerknad

- Det innebygde litiumionbatteriet i denne robotstøvsugeren inneholder kjemikalier som kan forurense miljøet.

- Før dette produktet avhendes må en tekniker fjerne batteriet for avhending på en gjenvinningsstasjon.
- Batteriet må fjernes fra apparatet før det avhendes.
- Apparatet må frakobles strømforsyning når du tar ut batteriet.
- Batteriet må avhendes på en trygg måte.

Trinn for å ta ut batteriene

Informasjonen gjelder bare for avhending av produktet og er ikke en del av den vanlige bruksanvisningen.

1. Hold robotstøvsugren borte fra omnistasjonen, og la den kjøre til batterinivået er for lavt til å fortsette rengjøringen.
2. Slå av robotstøvsugeren.
3. Ta av dekslet i bunnen av robotstøvsugeren.
4. Trykk klipset ned og dra ut batterikoblingen for å ta ut batteriene

FORSIKTIG:

- Sørg for at batteriet er flatt og at robotstøvsugeren er langt unna omnistasjonen før du tar ut batteriet.
- Fjern hele batteripakken samtidig, og sørg for at du ikke skader det ytre dekselet på batteripakken for å forhindre kortslutning eller lekkasje av skadelige stoffer.
- Hvis du kommer i fysisk kontakt med stoffer som har lekket ut av batteriet, må du skylle kontaktområdet med rikelige mengder vann. Søk legehjelp umiddelbart.



Bare til bruk innedørs.



Les brukerhåndboken før bruk.

Produktoversikt

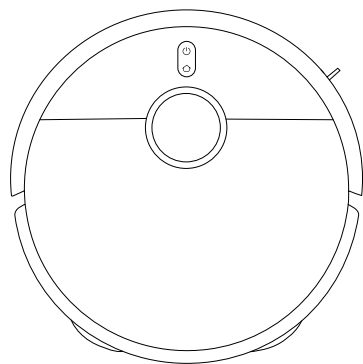

Robotstøvsuger

Forhåndsinstallert på robotstøvsugeren



Støvbeholder



Filter
(forhåndsinstallert på støvbeholderen)



Børste

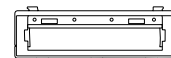

Børstedeksel



Moppeholder × 2
(med forhåndsinstallert mopp × 2)

Annet tilbehør



Sidebørste

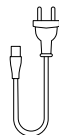

Kabelsett



Bildeguide



Brukerhåndbok



Garantivarsel



Hurtigstartveiledning

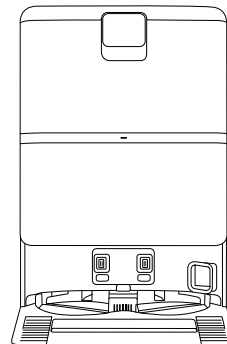

Omnistasjon
(med forhåndsinstallert rentvannstank, skittenvannstank, engangspose og skittenvannsfiler)

Merk: Illustrasjoner av produkt, tilbehør og brukergrensesnitt i brukerhåndboken er kun til referanseformål. Faktisk produkt og funksjoner kan variere på grunn av produktforbedringer.

Produktoversikt

Robotstøvsuger

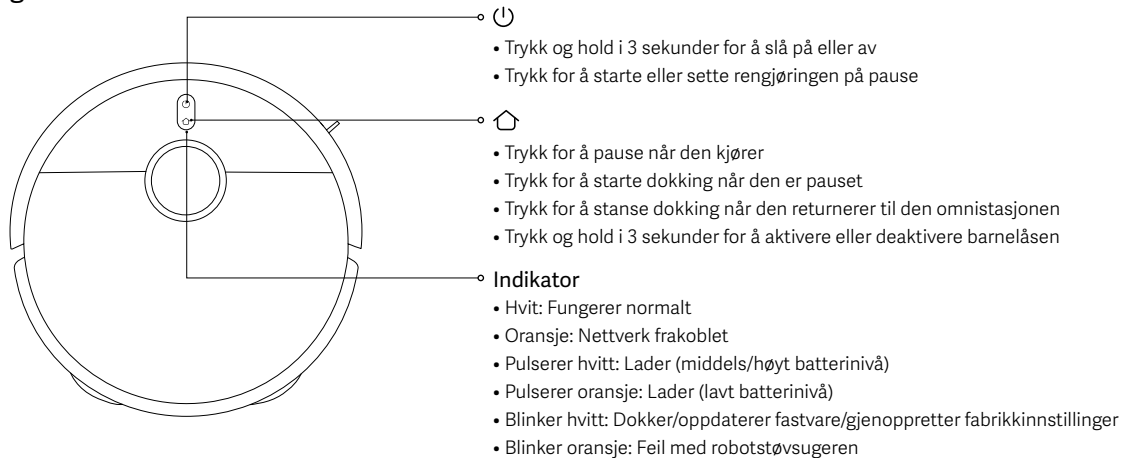

Produktoversikt

Robotstøvsuger

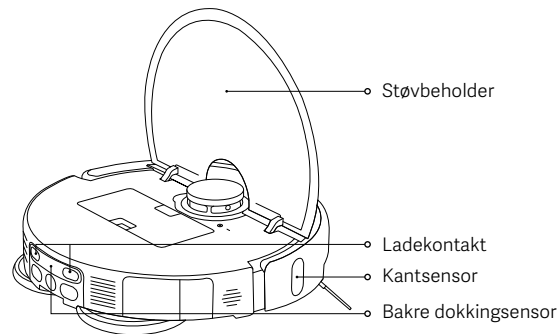
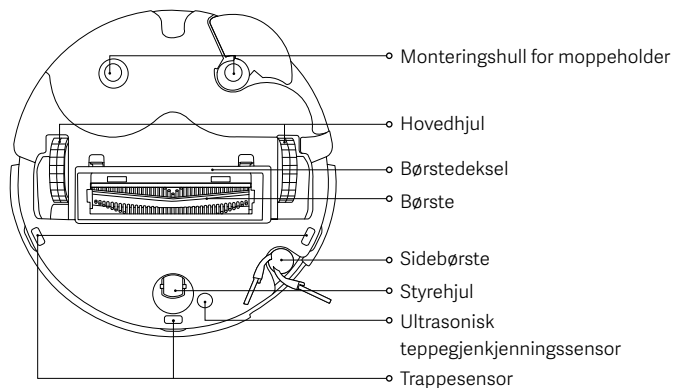
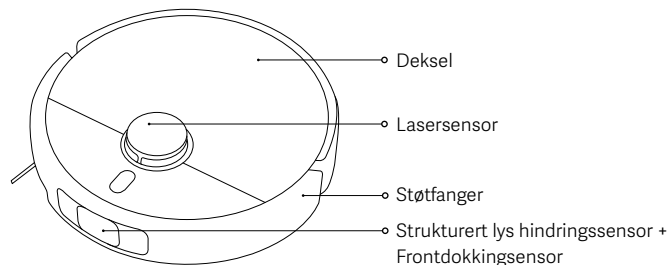

Støvbeholder

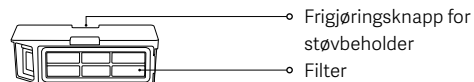

Merk: Støvbeholderen må være montert til alle rengjøringsmoduser. Hvis ikke starter ikke robotstøvsugeren.

Moppeenhet



Moppeholder

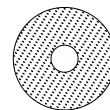

Mopp

Produktoversikt

Omnistasjon

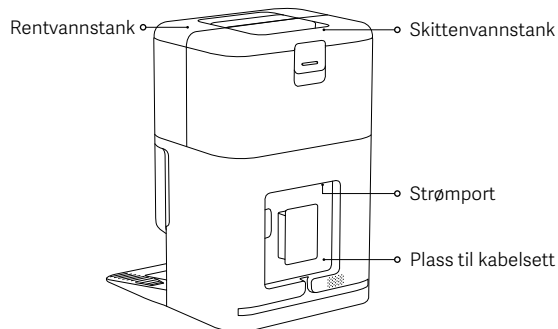
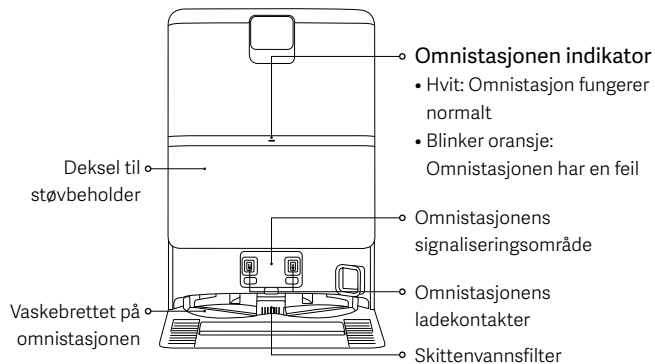

Før bruk

Fjerning og installasjon

- Ta bort beskyttelsesstrips fra begge sider av robotstøvsuger.
- Installer sidebørsten som illustrert. De er riktig installert når det høres et «klikk».

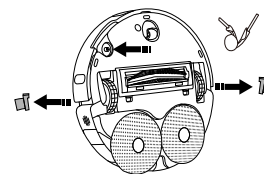

Plassering av omnistasjonen

- Plasser omnistasjonen mot en vegg på et flatt og hardt underlag, for eksempel et tre- eller flisgulv. Sørg for at omnistasjonen er i et område med et godt wifi-signal, i nærheten et strømuttak.
- Sørg for et område med en lengde, høyde og bredde som er større enn henholdsvis 1,25 m, 1 m og 0,5 m.

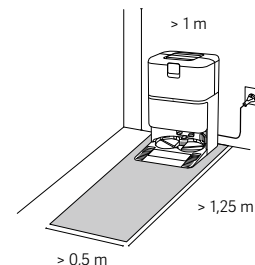

Merknader:

- Ikke plasser omnistasjonen i et område med direkte sollys eller der andre gjenstander kan blokkere signalområdet, da dette kan svekke robotstøvsugerens evne til å returnere til omnistasjonen.
- Ikke plasser noen gjenstander rundt omnistasjonen.
- Sett rentvannstanken og skittenvannstanken på plass.

Før bruk

Koble omnistasjonen til strøm og lade robotstøvsugeren

- Sett kabelsettet inn i strømporten og koble den til en strømforsyning.
- Plasser robotstøvsugeren på omnistasjonen med ladekontaktene helt på linje. Deretter vil robotstøvsugeren avgi et pip.



Merknader:

- Plasser overflødig kabelsett i plassen til kabelsettet for å forhindre at omnistasjonen kommer ut av posisjon eller mister strømforsyningen på grunn av at trekk i kabelsettet.
- For å sikre at batteriet fungerer optimalt, må batteriet fullades før den brukes for første gang.
- Hvis støvsugeren ikke slår seg på, på grunn av lavt batteri, sett den i omnistasjonen for å lade.
- Robotstøvsugeren slår seg automatisk på etter at den har koblet seg til omnistasjonen, og den kan ikke slås av under lading.
- Indikatorene på både robotstøvsugeren og omnistasjonen slår seg av samtidig 10 minutter etter at robotstøvsugeren er fulladet.
- Når du bruker robotstøvsugeren for første gang, må du følge instruksjonene i appen for å lage et kart raskt. Det anbefales å følge robotstøvsugeren gjennom hele prosessen for å hjelpe til med å rydde bort gjenstander som kan påvirke funksjonaliteten til robotstøvsugeren.
- Sørg for at robotstøvsugeren starter fra omnistasjonen for å lage et nøyaktig kart.
- Hvis robotstøvsugeren kan sette seg fast eller skrape opp overflaten på møbler i enkelte områder, kan du angi begrensede områder i appen for å hindre robotstøvsugeren i å komme til disse områdene.

Slik bruker du

Koble til med Xiaomi Home-appen

Dette produktet fungerer med Xiaomi Home-appen. Bruk Xiaomi Home-appen til å kontrollere enheten og kommunisere med andre smarte hjemmeenheter.

- Skann QR-koden for å laste ned og installere appen. Du sendes videre til siden for tilkoblingskonfigurasjon hvis appen allerede er installert. Eller søk etter «Xiaomi Home» i app-butikken for å laste ned og installere den.
- Åpne Xiaomi Home-appen, trykk på «+» øverst til høyre og følg meldingene for å legge til enheten.



F834536A



Merknader:

- Det er bare 2,4 GHz wifi-nettverk som støttes.
- Versjonen av appen kan ha blitt oppdatert, følg instruksjonene basert på den gjeldende appversjonen.
- Når robotstøvsugeren kobles til Xiaomi Home-appen, kobles den til nettverket. Du kan tilbakestille wifi for å koble den fra nettverket.

| Feil | Løsning |
|---|--|
| Robotstøvsugeren kan ikke koble til wifi. | <ul style="list-style-type: none">• Kontroller om wifi-passordet er riktig.• Robotstøvsugeren støtter ikke 5 GHz-nettverk, den må kobles til et 2,4 GHz-nettverk.• Noe er galt med wifi-forbindelsen. Tilbakestill wifi og last ned den nyeste versjonen av Xiaomi Home-appen, prøv deretter å koble til på nytt.• Sørg for at robotstøvsugeren er i et område med god wifi-dekning, nullstill deretter wifi og koble til nettverket på nytt. |

Slik bruker du

Tilbakestille wifi

- Mens robotstøvsugeren er påslått, trykk og holder inne knappene  og  i 7 sekunder til du hører en talemelding. Wifi er tilbakestilt når indikatoren blinker oransje.
- Tilbakestill wifi-tilkoblingen når robotstøvsugeren må kobles fra nettverket eller nettverket må endres.

Gjenopprette fabrikkinnstillinger

Bruk en spiss gjenstand til å trykke inn og holde tilbake stillingsknappen i 3 sekunder til du hører en talemelding. Robotstøvsugeren gjenoprettes til fabrikkinnstillingene.

Merk: I tilfelle problemer, prøv først å starte robotstøvsugeren på nytt. Hvis problemet vedvarer etter omstart, gjenopprett robotstøvsugeren til fabrikkinnstillingene.

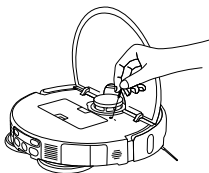

Montere tilbehør for ønsket modus

Støvsuging (forutsetter at støvbeholderen er installert):

Åpne dekselet på robotstøvsugeren og monter støvbeholderen ordentlig.

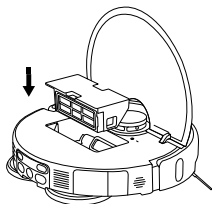

Merk: Rengjør støvbeholderen og filteret regelmessig for å unngå å redusere støvsugerytelsen.

Støvsuging og mopping (du må installere støvbeholder, mopp, rentvannstank og skittenvannstank):

1. Monter moppen som vist til du hører et klikk.

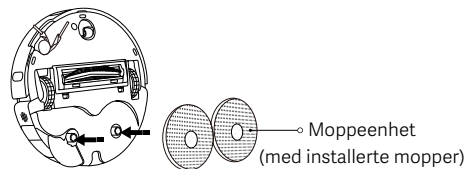

2. Fyll rentvannstanken med rent vann opp til merket for maksimalt vannivå. Ikke tilsett rengjøringsmidler eller desinfeksjonsmidler i vanntanken.

FORSIKTIG: Tilsetning av rengjøringsmidler eller desinfeksjonsmidler kan påvirke produktfunksjonene og skade maskinen.

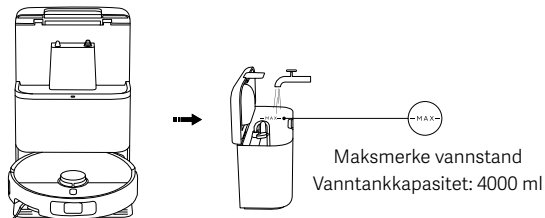

Merknader:

- Ikke hell varmt vann i rentvannstanken eller skittenvannstanken, da dette kan føre til at de deformeres.
- Funksjonene til robotstøvsugere testes før de forlater fabrikken, så det kan være litt rester av vann i robotstøvsugeren. Dette er vanlig.

Slik bruker du

Starte robotstøvsugeren



Trykk på knappen  for å starte støvsuging og mopping.

Merknader:

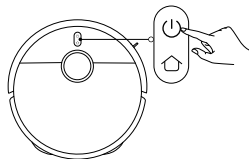
- Angi virtuelle vegger eller begrensede områder for å ekskludere teppebelagte områder for moppevask.
- Hvis gulvet er svært vått, må overflødig vann fjernes før støvsuging og mopping.



Slå på/av

- Trykk og hold knappen  i 3 sekunder for å slå på robotstøvsugeren slik at indikatoren tennes.
- Når robotstøvsugeren er satt på pause og ikke lader, trykk og hold inne knappen  i 3 sekunder for å slå den av.

Merk: Hvis robotstøvsugeren lades, vil den automatisk slås på og kan ikke slås av.

Pause

Når robotstøvsugeren er i bruk, trykk på en hvilken som helst knapp på robotstøvsugeren for å sette den på pause, og trykk deretter på knappen  for å gjenoppta rengjøringen.

Merk: Ikke løft eller flytt robotstøvsugeren mens den er satt på pause. Ellers kan den få posisjoneringsfeil som kan forhindre at robotstøvsugeren returnerer til omnistasjonen eller forårsaker at den mister kartet.

Dvalemodus

- Robotstøvsugeren går i dvale etter å ha vært satt på pause i 10 minutter.
- I dvalemodus slår indikatoren på robotstøvsugeren seg av. Trykk på en hvilken som helst knapp for å vekke robotstøvsugeren fra dvalemodus.

Merknader:

- Robotstøvsugeren går ikke i dvalemodus når den er dokket på omnistasjonen.
- Hvis dvaletiden overskrider 6 timer, slår robotstøvsugeren seg av automatisk.

Barnelås

Trykk og hold inne knappen  i 3 sekunder under lading eller pause, for å aktivere eller deaktivere barnesikringsfunksjonen.

Rengjøring av moppen

- Under støvsuging og mopping vil robotstøvsugeren gjenoppta oppgaven etter at den automatisk returnerer til omnistasjonen for å rengjøre moppene.
- Robotstøvsugeren vil automatisk returnere til omnistasjonen for å rengjøre moppene etter støvsuging og mopping. Når rengjøringen er ferdig, tørker robotstøvsugeren moppene og begynner å lade.
- Når robotstøvsugeren går inn i standby-modus på omnistasjonen, velg Rengjøring av moppene i Xiaomi Home-appen for å starte rengjøringen av moppene. Når rengjøringen er fullført, vil omnistasjonen automatisk begynne å tørke moppene og lade robotstøvsugeren.

Merk: Rengjøring av moppene utføres ikke hvis noe av det følgende skjer: strømbrytning til omnistasjonen, robotstøvsugeren er koblet fra omnistasjonen, tom rentvannstank, full skittenvannstank eller at vanntanken ikke er riktig installert.

Støvtømming

Omnistasjonen starter automatisk støvtømming når robotstøvsugeren går tilbake for lading etter å ha fullført en rengjøringsoppgave.

Merknader:

- Omnistasjonen starter ikke automatisk støvtømming hvis funksjonen er deaktivert i appen.
- Omnistasjonen utfører støvtømming med den frekvensen som er angitt i appen.

Gjenoppta rengjøringen

Robotstøvsugeren vil automatisk gå tilbake til omnistasjonen for å lade når den går tom for batteri under rengjøring, og deretter vil den fortsette rengjøringen der den slapp når den er tilstrekkelig ladet.

Pleie og vedlikehold

Rense skittenvannsfiler

- Fjern skittenvannsfileret og gjør grundig rent for hår og smuss.
- Sett det skittenvannsfileret på plass igjen etter rengjøring.

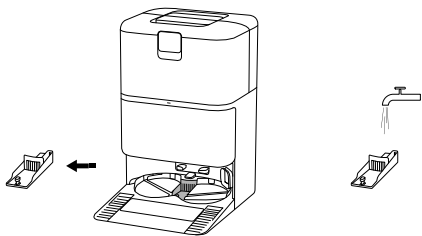

Rengjøring av vaskebrettet på omnistasjonen

Aktiver omnistasjonens assisterte rengjøring i appen og følg instruksjonene for å fullføre rengjøringen.

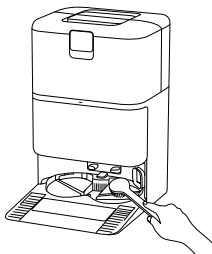

Merknader:

- Sørg for at robotstøvsugeren er på omnistasjonen.
- Ikke vipp omnistasjonen under daglig bruk eller rengjøring. Tørk av med en klut hvis det samler seg vann på vaskebrettet.

Rengjøring av skittenvannstank

Ta ut skittenvannstanken og gjør den ren umiddelbart etter at moppene er rengjort for å forhindre lukt og mugg.

Merk: Flyteelementet i rentvannstanken og flytekulen i skittenvannstanken er begge bevegelige deler. Unngå å bruke for mye kraft for å forhindre skade.

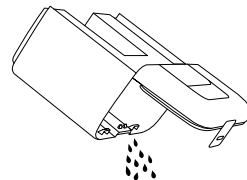

Bytte av engangspose

1. Åpne dekselet til støvbeholderen, fjern den brukte engangsposen, og installer en ny engangspose.
2. Sett støvdekselet på plass igjen. Trykk godt til du hører et klikk for å sørge for at den er riktig installert.

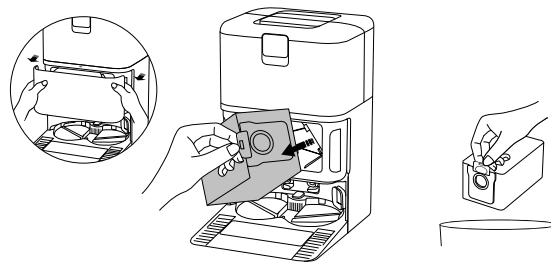

Merk: Ved å trekke håndtaket oppover forsegles engangsposen, for å forhindre at støv og smuss faller ut.

Pleie og vedlikehold

Rengjøring av støvbeholderen og filteret

1. Åpne dekselet på robotstøvsugeren, og trykk på frigjøringsknappen til støvbeholderen for å ta støvbeholderen ut av robotstøvsugeren.

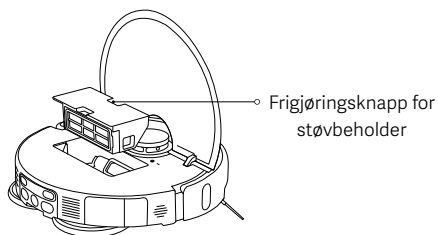

2. Ta ut filteret som vist, fjern smusset fra støvbeholderen og gjør filteret rent. Vask deretter støvbeholderen og filteret med rent vann om nødvendig, begge må tørkes før monteres tilbake.

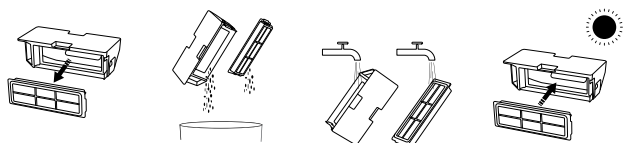

Merknader:

- Ikke forsøk å rengjøre filteret med en børste eller fingre.
- Hyppig skylning anbefales ikke, hvis ikke kan filteret bli skadet.
- Bruk bare rent vann for å rengjøre støvbeholderen og filteret. Ikke bruk rengjøringsmiddel.

Rengjøring av moppen

Ta av moppen ut av holderen, deretter skal den vaskes og tørkes.

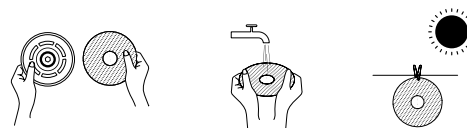

Rengjøre sidebørsten og styrehjulet.

1. Snu robotstøvsugeren opp ned og trekk sidebørsten og styrehjulet oppover.
2. Fjern alt hår og rusk som har satt seg fast i sidebørsten og styrehjulet.
3. Sett sidebørsten og styrehjulet på plass igjen.

Merk: Sett sidebørsten og styrehjulet skikkelig på plass etter rengjøring.

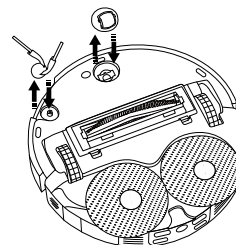

Pleie og vedlikehold

Rengjøring av børsten

1. Snu robotstøvsugeren opp ned og trykk på de to utløserknappene for å løsne børstedekselet.
2. Fjern børsten og trekk ut det avtakbare endelokket for å fjerne smuss.
3. Sett på plass det avtakbare endelokket, børsten og børstedekselet i riktig rekkefølge etter rengjøring. Børstedekselet er på plass når det høres et «klikk».

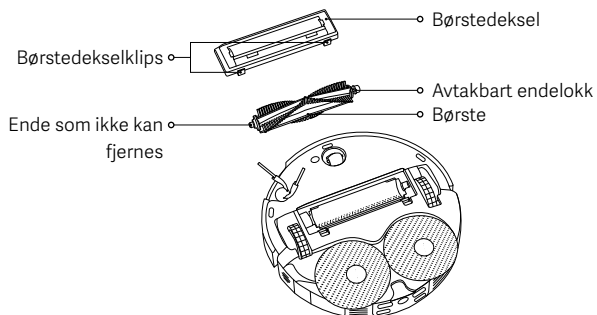

Rengjøringskam

1. Lirk opp kammen fra klipsene med et verktøy og ta den ut som vist.
2. Rengjør kammen og sett den på plass igjen etter at du har forsikret deg om at den er tørr.

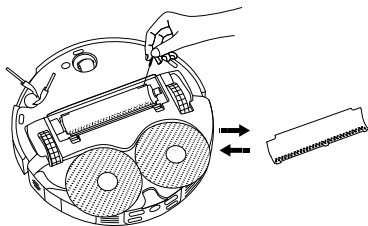

Rengjøring av sensorer og ladekontakter

Rengjør sensorene og ladekontaktene med jevne mellomrom med en myk, tørr klut.

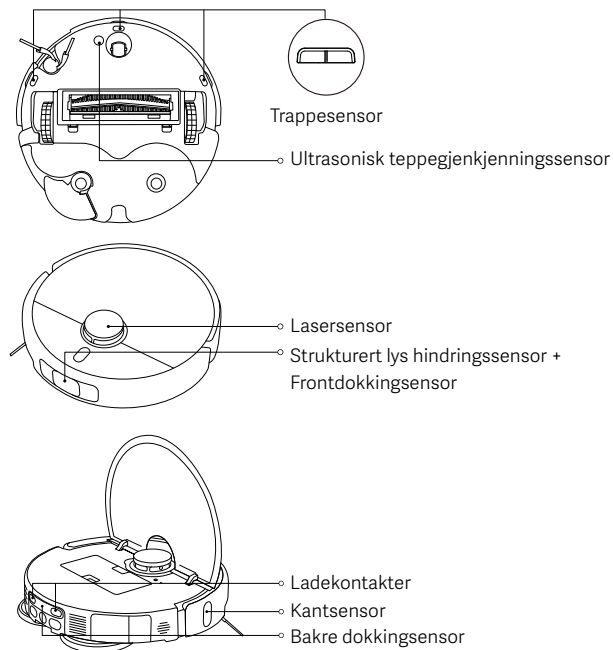

Merk: Ikke bruk vaskemidler, aerosolrengjøringsmidler eller andre kjemiske produkter for å rengjøre sensorer og ladekontakter.

Pleie og vedlikehold

| Deler | Vedlikeholds-frekvens | Utskiftningsfrekvens |
|--|-----------------------|-------------------------------------|
| Sidebørste | Hver 2. uke | 3–6 måneder |
| Børste | | 6–12 måneder |
| Filter | | 3–6 måneder |
| Børstedeksel | / | 3–6 måneder (eller når utslitt) |
| Mopp | / | 1–3 måneder (eller når utslitt) |
| Engangspose | / | 2,5 måneder (eller når den er full) |
| Støvbeholder | Rengjør etter behov | / |
| Rentvannstank | Hver 2. uke | |
| Skittenvannstank | Etter hver bruk | |
| Skittenvannsfiler | Hver måned | |
| Vaskebrettet på omnistasjonen | | |
| Styrehjul | | |
| Lasersensor | | |
| Kantsensor | | |
| Strukturert lys hindringssensor + Frontdokkingsensor | | |

| Deler | Vedlikeholds-frekvens | Utskiftnings-frekvens |
|--------------------------------------|-----------------------|-----------------------|
| Trappesensor | Hver måned | / |
| Bakre dokkingsensor | | |
| Ultrasonisk teppegjenkjenningssensor | | |
| Ladekontakter | | |
| Robotstøvsuger | | |
| Omnistasjon | | |
| Omnistasjonens ladekontakter | | |
| Omnistasjonens signaliseringsområde | | |

Merknader:

- Utskiftingsfrekvensen er bare for referanse. Hvis en del er skadet, skal den byttes umiddelbart for å sikre effektiv rengjøring.
- For å flytte eller sende robotstøvsugeren, tøm rentvannstanken og skittenvannstanken for å unngå skade under transport.

Vanlige problemer

| Feil | Mulig årsak og løsning |
|---|--|
| Robotstøvsugeren kunne ikke å slå seg på eller begynne å rengjøre. | Batterinivået er lavt. Fullade robotstøvsugeren, og prøv deretter på nytt. |
| Robotstøvsugeren kunne ikke returnere til omnistasjonen for å lade. | Det er for mange hindringer rundt omnistasjonen. Plasser omnistasjonen i et mer åpent sted. Robotstøvsugeren er for langt unna omnistasjonen. Flytt den nærmere den omnistasjonen og prøv på nytt. |
| Robotstøvsugeren oppfører seg unormalt. | Slå av robotstøvsugeren, og start den på nytt. |
| Robotstøvsugeren lager merkelige lyder under rengjøring. | Et fremmedlegeme kan sitte fast i børsten, sidebørsten eller i et av hovedhjulene. Slå av robotstøvsugeren og fjern eventuell smuss. |
| Robotstøvsugeren rengjør ikke lenger effektivt, eller etterlater støv. | Støvbeholderen er full. Rengjør støvbeholderen. Engangsposen er full, sett i ny pose. Filteret er blokkert. Rengjør filteret. Et fremmedlegeme sitter fast i børsten. Rengjør børsten. |
| Robotstøvsugeren er frakoblet eller kan ikke koble til Xiaomi Home-appen. | Wifi-signalet er svakt. Sørg for at robotstøvsugeren og omnistasjonen er i et område med et godt wifi-signal. Noe er galt med wifi-forbindelsen. Tilbakestill wifi og last ned den nyeste versjonen av Xiaomi Home-appen, prøv deretter å koble til på nytt. |

| Feil | Mulig årsak og løsning |
|---|--|
| Robotstøvsugeren gjenopptar ikke rengjøringen. | Sørg for at robotstøvsugeren ikke er satt i DND-modus, noe som vil forhindre at robotstøvsugeren gjenopptar rengjøringen. Rengjøren fortsetter ikke hvis robotstøvsugeren returneres til omnistasjonen for lading med knappen på støvsugeren, i Xiaomi Home-appen eller manuelt. |
| Robotstøvsugeren lader ikke. | Sørg for at det er nok åpen plass rundt omnistasjonen, og at ladekontaktene er rene og uten støv og andre partikler. Omgivelsestemperaturen er for lav eller høy. Sørg for at temperaturen er mellom 0 °C og 40 °C, og lad deretter opp igjen. |
| Robotstøvsugeren utfører ikke planlagte rengjøringer. | Sørg for at robotstøvsuger er koblet til nettverket, hvis ikke klarer den ikke å synkronisere tiden og utføre planlagte rengjøringer. Kontroller at robotstøvsugeren ikke er satt til DND-modus. DND-modusen forhindrer at robotstøvsugeren utfører planlagte rengjøringer. |
| Omnistasjonen utfører ikke rengjøring av moppene. | Det er ikke nok vann i rentvannstanken. Fyll den opp med rent vann og prøv deretter på nytt. Skittenvannstanken er full. Hell ut det skitne vannet, rengjør skitnevannstanken, og prøv deretter på nytt. Vannstanden på vaskebrettet er for høy. Tøm ut vannet i tide. Sørg for at filteret det skitne vannet er installert. |

Feilsøking

| Feilmelding | Mulig årsak og løsning |
|--|---|
| Ta bort eventuelle fremmedlegemer fra lasersensormrådet. | Fjern alle hindringer som kan blokkere eller hindre lasersensoren, eller flytt robotstøvsugeren til et nytt sted og start på nytt. |
| Tørk trappesensoren ren og flytt robotstøvsuger til et nytt sted for å starte. | En del av robotstøvsugeren kan mangle kontakt med gulvet. Flytt robotstøvsugeren og start den på nytt. Alternativt kan trappesensoren være skitten, rengjør sensoren. |
| Feil med støtfanger. Sjekk om støtfangeren fungerer som den skal. | Støtfangeren sitter fast. Trykk forsiktig for å fjerne fremmedlegemer, hvis det ikke er fremmedlegemer, flytt robotstøvsugeren til et nytt sted og slå den på. |
| Flytt robotstøvsugeren til en jevn overflate for å starte. | Robotstøvsugeren har oppdaget at den ikke står flatt ved aktivering. Start den på nytt etter å ha plassert enheten på et flatt underlag. |
| Ta bort eventuelle hindringer rundt robotstøvsugeren. | Robotstøvsugeren kan sitte fast. Fjern eventuelle hindringer rundt robotstøvsugeren. |
| Støvbeholderen er ikke installert. | Installer støvbeholderen og filteret, og sørg for at de er godt festet. |
| Rentvannstank avinstallert eller at det er oppdaget for lite vann i tanken. | Sett rentvannstanken på plass igjen og fyll den med rent vann. Sørg for at den er riktig installert. |
| Skittenvannstanken er ikke installer eller at den er full. | Tøm og rengjør skittenvannstanken, og monter den deretter på nytt. Sørg for at den er riktig installert. |

| Feilmelding | Mulig årsak og løsning |
|--|--|
| Engangspose er ikke installert. | Sett engangsposen på plass igjen, og sørg for at den er riktig montert. |
| Vannstanden er for høy på vaskebrettet på omnistasjonen. Tøm ut vannet i tide. | Kontroller og rengjør vaskebrettet på omnistasjonen. |
| Kunne ikke returnere til lading. Sett robotstøvsugeren tilbake på omnistasjonen manuelt. | Robotstøvsugeren kunne ikke registrere posisjonen til omnistasjonen. Sett robotstøvsugeren tilbake på omnistasjonen for å lade. |
| Batterinivået er for lavt, må lades. | Robotstøvsugeren kan ikke slås på normalt på grunn av lavt batterinivå. Sett robotstøvsugeren tilbake på omnistasjonen for å lade. |

Spesifikasjoner

Robotstøvsuger

| | |
|---------------------------------------|---|
| Navn | Robotstøvsuger |
| Modell | OV42GL |
| Produktdimensjoner | 355 × 353,5 × 93 mm |
| Nettvekt | 3,9 kg |
| Nettvekt (med tilbehør) | 10,6 kg |
| Nominell effekt | 55 W |
| Nominell spenning | 14,4 V $\overline{\text{---}}$ |
| Ladespenning | 20 V $\overline{\text{---}}$ |
| Ladetid | ≤ 6 t |
| Litiumionbatteri | 4800 mAh (nominell kapasitet) 5200 mAh (nominell ytelse) |
| Driftsfrekvens | 2400–2483,5 MHz |
| Maksimal utgangseffekt | < 20 dBm |
| Trådløs tilkobling | Wifi IEEE 802.11 b/g/n 2,4 GHz Bluetooth 5.0 |
| Strømforbruk | Standby-modus: ≤ 0,5 W Nettverkstilkoblet standby-modus: ≤ 2,0 W |
| Tidspunkt for å legge inn betingelsen | Standby-modus: ≤ 20 min Nettverkstilkoblet standby-modus: ≤ 20 min |

Under normal brukstilstand, bør dette utstyret holdes i en avstand på minst 20 cm mellom antennen og brukerens kropp.

Omnistasjon

| | |
|---------------------------------------|----------------------------------|
| Modell | OV42-JZGL |
| Nominell inngang | 220–240 V \sim 50/60 Hz |
| Nominell utgang | 20 V $\overline{\text{---}}$ 1 A |
| Strøm (lading + lufttørring) | 86 W |
| Strøm (rengjøring) | 15 W |
| Strøm (under støvtømming) | 440 W |
| Produktdimensjoner | 320 × 411 × 495 mm |
| Strømforbruk | Standby-modus: ≤ 0,5 W |
| Tidspunkt for å legge inn betingelsen | Standby-modus: ≤ 20 min |

Informasjon om overholdelse av forskrifter

EU-samsvarserklæring



Herved erklærer Xiaomi Communications Co., Ltd. at radioutstyrstypen OV42GL er i samsvar med direktiv 2014/53/EU. Den fullstendige teksten i EUs samsvarserklæring er tilgjengelig på følgende Internett-adresse: <https://www.mi.com/global/service/support/declaration.html>

Informasjon om avhending og resirkulering av WEEE



Alle produkter som bærer dette symbolet er elektrisk og elektronisk avfall (WEEE som i direktiv 2012/19/EU) som ikke skal blandes med usortert husholdningsavfall. I stedet bør du beskytte menneskers helse og miljø ved å overlevere e-avfallet til et utpekt innsamlingssted for resirkulering av elektrisk og elektronisk utstyr, oppnevnt av myndighetene eller lokale myndigheter. Riktig avhending og resirkulering vil bidra til å forhindre potensielle negative konsekvenser for miljøet og menneskers helse. Ta kontakt med installatøren eller lokale myndigheter for mer informasjon om stedet samt vilkår og betingelser for slike innsamlingspunkter.

GARANTIVARSEL

DENNE GARANTIE GIR DEG SPESIFIKKE RETTIGHETER, OG DU KAN HA ANDRE RETTIGHETER FORMIDLET AV LOVEN I DITT LAND, PROVINS ELLER STAT. FAKTISK, I NOEN LAND, PROVINSER ELLER STATER, KAN FORBRUKERLOVGIVNINGEN PÅLEGGJE EN MINIMUMSGARANTIPERIODE. ANNET ENN DET SOM ER TILLATT VED LOV, UTELUKKER XIAOMI IKKE, BEGRENSER ELLER SUSPENDERER ANDRE RETTIGHETER SOM DU MÅTTE HA. FOR EN FULL FORSTÅELSE AV DINE RETTIGHETER KAN DU SJEKKE LOVGIVNINGEN I DITT LAND, PROVINS ELLER STAT.

1. BEGRENSET PRODUKTGARANTI

XIAOMI garanterer at produktene er fri for defekter i materialer og utførelse under normal bruk og bruk i samsvar med den respektive produkthåndboken, i garantiperioden.

Varigheten og betingelsene knyttet til de juridiske garantiene er gitt av de respektive lokale lovene. For mer informasjon om forbrukergarantifordelene, se Xiaomis offisielle nettside <https://www.mi.com/global/support/warranty>. Xiaomi garanterer til den opprinnelige kjøperen at Xiaomi-produktet vil være fri for defekter i materialer og utførelse under normal bruk i perioden nevnt ovenfor. Xiaomi garanterer ikke at bruken av produktet vil være uavbrutt eller feilfri. Xiaomi er ikke ansvarlig for skader som oppstår som følge av manglende overholdelse av instruksjonene knyttet til bruk av produktet.

2. RETTSMIDLER

Hvis en maskinvarefeil blir funnet og et gyldig krav mottas av Xiaomi innen garantiperioden, vil Xiaomi enten (1) reparere produktet kostnadsfritt, (2) erstatte produktet, eller (3) refundere produktet, unntatt eventuelle fraktkostnader.

3. SLIK FÅR DU GARANTISERVICE

For å få garantiservice må du levere produktet, i originalemballasjen eller lignende emballasje som gir en lik grad av produktbeskyttelse, til adressen som er angitt av Xiaomi. Med unntak av den grad det er forbudt i henhold til gjeldende lov, kan Xiaomi kreve at du presenterer bevis eller kjøpsbevis og/eller overholder

GARANTIVARSEL

registreringskrav før du mottar garantiservice.

4. UNNTAK OG BEGRENSNINGER

Med mindre annet er fastsatt av Xiaomi, gjelder denne begrensede garantien bare for produktet produsert av eller for Xiaomi og identifiserbar av varemerker, handelsnavn eller "Xiaomi" eller "Mi"-logoen.

Den begrensede garantien gjelder ikke for noen (a) skade på grunn av naturhendelser, for eksempel lynnedslag, tornadoer, flom, brann, jordskjelv eller andre eksterne årsaker; (b) Uaktsomhet; (c) Kommersiell bruk; (d) Endringer eller modifikasjoner på noen del av produktet; (e) Skade forårsaket av bruk med ikke-Xiaomi-produkter; (f) Skader forårsaket av ulykke, misbruk eller misbruk; (g) Skade forårsaket av bruk av produktet utenfor tillatt eller tiltenkt bruk beskrevet av Xiaomi eller med feil spenning eller strømforsyning; eller (h) Skade forårsaket av service (inkludert oppgraderinger og utvidelser) utført av alle som ikke er en representant for Xiaomi.

Det er ditt ansvar å sikkerhetskopiere data, programvare eller annet materiale du kan ha lagret eller bevart på produktet. Det er sannsynlig at dataene, programvaren eller annet materiale i utstyret vil gå tapt eller formateres under serviceprosessen, Xiaomi er ikke ansvarlig for slik skade eller tap.

Ingen Xiaomi-forhandler, agent eller ansatt er autorisert til å gjøre noen modifikasjoner, utvidelser eller tillegg til denne begrensede garantien. Hvis noen av vilkårene anses å være ulovlige eller ikke kan håndheves, skal ikke lovligheten eller gjennomførbareheten av de gjenværende vilkårene påvirkes eller svekkes. Med unntak av det som er forbudt ved lov eller på annen måte lovet av Xiaomi, skal ettersalgstjenestene være begrenset til landet eller regionen til det opprinnelige kjøpet.

Produkter som ikke ble behørig importert og/eller ikke ble behørig produsert av Xiaomi og/eller ikke ble behørig kjøpt fra Xiaomi eller en Xiaomis offisielle selger, dekkes ikke av de nåværende garantiene. I henhold til gjeldende lov kan du dra nytte av garantier fra den ikke-offisielle forhandleren som solgte produktet. Derfor inviterer Xiaomi deg til å kontakte forhandleren som du kjøpte produktet fra.

De nåværende garantiene gjelder ikke i Hong Kong og Taiwan.

5. UNDERFORSTÅTTE GARANTIER

Med unntak av den grad det er forbudt i henhold til gjeldende lov, vil alle underforståtte garantier (inkludert garantier om salgbarhet og egnethet for et bestemt formål) ha en begrenset varighet opp til en maksimal varighet av denne begrensede garantien. Noen jurisdiksjoner tillater ikke begrensninger på varigheten av en underforstått garanti, så begrensningen ovenfor vil ikke bli brukt i disse tilfellene.

6. SKADEBEGRENSNING

Bortsett fra i den grad det er forbudt i henhold til gjeldende lov, skal Xiaomi ikke være ansvarlig for eventuelle skader forårsaket av ulykker, indirekte, spesielle eller følgeskader, inkludert, men ikke begrenset til tap av fortjeneste, inntekter eller data, skader som følge av brudd på uttrykt eller underforstått garanti eller tilstand, eller under noen annen juridisk teori, selv om Xiaomi har blitt informert om muligheten for slike skader. Noen jurisdiksjoner tillater ikke utelukkelse eller begrensning av spesielle, indirekte eller følgeskader, så begrensningen eller utelukkelsen ovenfor gjelder kanskje ikke for deg.

7. XIAOMI-KONTAKTER

For kunder, vennligst besøk nettsiden: <https://www.mi.com/global/support/warranty>

Kontaktpersonen for ettersalgstjenesten kan være enhver person i Xiaomis autoriserte servicenettverk, Xiaomis autoriserte distributører eller den endelige leverandøren som solgte produktene til deg. Hvis du er i tvil, kontakt den aktuelle personen som Xiaomi kan identifisere.

Saugos instrukcijos

Prieš naudodami atidžiai perskaitykite šį vadovą ir išsaugokite ateičiai.

Šis gaminys skirtas grindims valyti ir jį galima naudoti tik namų aplinkoje. Nenaudokite jo lauke, ne grindų paviršiams valyti, komercinėje ar pramoninėje aplinkoje.

Naudojimo apribojimai

- Šį prietaisą gali naudoti vaikai nuo 8 metų amžiaus ir asmenys, turintys fizinių, sensorinių ar psichinių negalių arba neturintys patirties ir žinių, kaip naudoti šį prietaisą, jeigu jie yra prižiūrimi arba išmokomi, kaip saugiai naudoti šį prietaisą, ir supranta atitinkamus pavojus. Vaikams draudžiama žaisti su prietaisu. Vaikams draudžiama valyti ir atlikti priežiūros darbus be suaugusiųjų priežiūros.
- Šis prietaisas nėra skirtas naudoti asmenims (įskaitant vaikus), kurių fiziniai, jutiminiai ar psichiniai gebėjimai yra riboti arba neturintiems patirties ir žinių, nebent už jų saugumą atsakingas asmuo juos prižiūrėtų arba instruktuoję, kaip naudoti prietaisą.
- Vaikai turi būti prižiūrimi, kad nežaistų su prietaisu.
- Šiame prietaise naudojamos baterijos, kurias gali pakeisti tik kvalifikuoti asmenys.
- Jei pažeidžiamas laido komplektas, jį reikia pakeisti specialiu laido komplektu, kurį galima įsigyti iš gamintojo arba jo techninio aptarnavimo atstovo.
- Jei įkroviklis arba baterija sugadinami, jie turi būti pakeisti originaliu komponentu, įsigytu iš gamintojo arba garantinio aptarnavimo skyriaus.
- Prietaisui užvažiaavus ant maitinimo laido, gali kilti pavojus.
- Plaukus, laisvus drabužius, pirštus ir kitas kūno dalis laikykite atokiau nuo angų ir judančių dalių.
- Nenaudokite dulkių siurblio-roboto degioms medžiagoms valyti.
- Nedėkite vaikų, naminių gyvūnų ar kitų daiktų tiek ant nejudančio, tiek ant judančio dulkių siurblio-roboto.
- Nenaudokite dulkių siurblio-roboto paviršiams virš grindų lygio valyti, pavyzdžiui, palėpėje, atviraime balkone, arba baldų paviršiams valyti, nebent yra apsauginis barjeras.
- Nenaudokite dulkių siurblio-roboto, kai aplinkos temperatūra yra aukštesnė nei 40 °C arba žemesnė nei 0 °C, taip pat ant grindų, ant kurių yra skysčių ar lipnių medžiagų.
- Prieš naudodami dulkių siurbli-robotą, nuo grindų pakelkite visus kabelius, nes valymo metu jie gali būti iššampinti.
- Pakelkite nuo grindų visus trapius ar nepritvirtintus daiktus, pavyzdžiui, vazas ir plastikinius maišelius, kad dulkių siurblys-robotas nesusidurtų su kliūtimis ar neatsitrenktų į tokius daiktus ir jų nesugadintų.
- Nenaudokite šluostymo funkcijos ant kilimų. Nustatykite virtualias sienas ar apribotas zonas, kad į šluostymo užduotis neįtrauktumėte kilimų.
- Nenaudokite dulkių siurblio-roboto, norėdami susirbti sunkius ar aštrius objektus, pavyzdžiui, statybines medžiagas, stiklą ar vinius.
- Prieš valydami ir techniškai prižiūrėdami dulkių siurbli-robotą ir daugiafunkcinę stotį, išjunkite ir atjunkite iš maitinimo lizdo maitinimo šaltinį.
- Nelaikykite dulkių siurblio-roboto apversto aukštyn kojomis. Lazerinio radaro korpusas niekada neturėtų liesti žemės.
- Neikelkite dulkių siurblio-roboto už lazerinio radaro dangčio.
- Perveždami, jei įmanoma originalioje pakuotėje, įsitinkite, kad dulkių siurblys-robotas yra išjungtas.
- Nevalykite drėgna šluoste ar neskalaukite dulkių siurblio-roboto ir daugiafunkcinės stoties jokių skysčiu. Išvalę plaunamas dalis, prieš vėl sumontuodami naudoti, kruopščiai jas išdžiovinkite.
- Kai daugiafunkcinė stotis valo šluotos padus, netempkite dulkių siurblio-roboto iš bazinės stoties, kad išvengtumėte žalos.

- Naudokite gaminį tik kaip nurodyta šiame naudotojo vadove. Naudotojai prisiima visą atsakomybę už nuostolius ar žalą, kurią gali sukelti netinkamai naudojamas šis gaminys.
- PERSPĖJIMAS: Norėdami išvengti pavojaus dėl netyčinio terminio išjungiklio pakartotinio nustatymo, šis įrenginys neturi būti maitinamas išoriniu perjungimo įrenginiu, tokiu kaip laikmatis, arba būti prijungtas prie grandinės, kurią reguliariai įjungia ir išjungia elektros tiekimo įmonė.
- Kai pasigirsta balso pranešimas „Tinklas sėkmingai prijungtas“, įrenginys sėkmingai prisijungia prie tinklo ir išsaugojo „Wi-Fi“ SSID ir slaptažodį. Informacija bus naudojama su tinklu susijusioms paslaugoms, o asmeninių duomenų apdorojimas aprašytas Privatumo politikoje.
- Norėdami gauti išsamų el. vadovą, eikite į www.mi.com/global/support/user-guide

Baterijos ir įkrovimas

- Nenaudokite jokios trečiosios šalies baterijų, laido komplektų ar daigiafunkcinės stoties. Dulkių siurblys-robotas gali būti naudojamas tik su OV42-JZGL modelio bazine stotimi.
- Šiame prietaise naudojamos baterijos, kurias gali pakeisti tik kvalifikuoti asmenys.
- Nebandykite išrinkti, taisyti ir modifikuoti baterijos ar daigiafunkcinės stoties patys.
- Nevalykite daigiafunkcinės stoties įkrovimo kontaktų šlapia šluoste ar šlapiomis rankomis.
- Nestatykite daigiafunkcinės stoties šalia šilumos šaltinio, pvz., radiatoriaus.
- Neišmeskite senų baterijų netinkamai. Nereikalingas baterijas reikia atiduoti išmesti į atitinkamą perdirbimo vietą.
- Jei dulkių siurblio-roboto nenaudosite ilgesnį laiką, pilnai jį įkraukite, išjunkite ir laikykite vėsioje, sausoje vietoje. Įkraukite dulkių siurbly-robotą bent kartą kas 3 mėn., kad baterija per daug neišsikrautų.
- Nelaiykite prietaiso ar baterijos per aukštoje temperatūroje.
- Nebandykite įkrauti neįkraunamų baterijų.
- Naudotojams nereikia atlikti jokių veiksmų, kad perjungtų galios tiekimo dažnį iš 50 Hz į 60 Hz, nes gaminys gali pats prisitaikyti tiek prie 50 Hz, tiek prie 60 Hz.
- Atkreipkite dėmesį, kad kyla rizika, jog metaliniai daiktai gali sukelti trumpąjį jungimą baterijomis maitinamam prietaisui arba akumulatoriaus gnybtuose.
- Siekdami išvengti trumpojo jungimosi ar skysčio pratekėjimo, išimdami bateriją jos nepažeiskite. Jei iš baterijos teka skystis, saugokite, kad jis nesiliestų su jūsų oda ar drabužiais bei nedelsiant ją nuvalykite sausa šluoste. Tada bateriją perduokite atitinkamai perdirbimo įstaigai arba paskirtajai aptarnavimo po pardavimo tarnybai, kad baterija būtų tinkamai pašalinta.

Lazerio saugos informacija

Šio gaminio lazerinis jutiklis atitinka IEC 60825-1: 2014 ir EN 60825-1:2014/A11:2021 standartus, taikomus 1 klasės lazeriniams gaminiams. Naudojimo metu venkite tiesioginio kontakto su akimis.

1 KATEGORIJOS LAZERINIS PRODUKTAS

VARTOTOJŲ LAZERINIS PRODUKTAS

EN 50689:2021

Aplinkosaugos pranešimas

- Šiame dulkių siurblio-roboto sumontuotose ličio jonų baterijose yra cheminių medžiagų, kurios gali sukelti aplinkos taršą.

- Prieš šalindami šį gaminį, kreipkitės į specialistą, kad išmontuotų baterijas ir tada šalinkite jas reikiamoje atliekų šalinimo įstaigoje.
- Baterija turi būti išimta iš prietaiso prieš atiduodant ją į metalo laužą.
- Išimant bateriją, prietaisas turi būti atjungtas nuo maitinimo tinklo.
- Baterija turi būti saugiai utilizuota.

Baterijos išėmimo veiksmai

Informacija taikoma tik šio gaminio išmetimui ir nėra įprastų eksploataavimo instrukcijų dalis.

1. Laikykite dulkių siurblių-robotą atokiau nuo daugiafunkcinės stoties, kad jis veiktų, kol baterijos lygis bus per žemas tęsti valymą.
2. Išjunkite dulkių siurblio-robotą.
3. Išimkite dulkių siurblio-roboto apatinį korpusą.
4. Prispauskite spaustukus ir ištraukite baterijos jungtį, kad išimtumėte baterijas.

PERSPĖJIMAI:

- Prieš išimdami bateriją, įsitikinkite, kad baterija yra plokščia ir dulkių siurblys-robotas būtų atokiai nuo daugiafunkcinės stoties.
- Išimkite visą baterijų bloką kartu ir įsitikinkite, kad nepažeistumėte išorinio baterijos bloko korpuso ir nesukeltumėte trumpojo jungimo ar neištekėtų žalingos medžiagos.
- Jei apsitaškote skysčiu, kuris galėjo ištekėti iš baterijos, nuplaukite paveiktą vietą dideliu kiekiu vandens ir nedelsdami kreipkitės į gydytoją.



Naudoti tik patalpų viduje.



Prieš naudodami, perskaitykite instrukcijas.

Gaminio apžvalga

Iš anksto sumontuotas ant dulkių siurblio-roboto

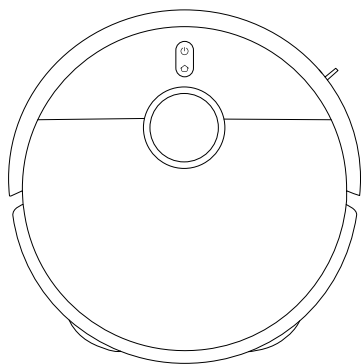

Dulkių siurblys-robotas

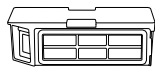

Dulkių talpykla



Filtras
(iš anksto įdėtas ant
dulkių talpyklos)



Šepetys

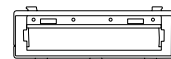

Šepečio dangtis



Šluostės pado laikiklis × 2
(su iš anksto sumontuotu
šluostės padu × 2)

Kiti priedai



Šoninis šepetys

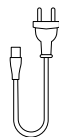

Laido komplektas



Vaizdo Instrukcijos



Naudotojo
vadovas



Garantinis
pranešimas



Greitojo paleidimo
vadovas

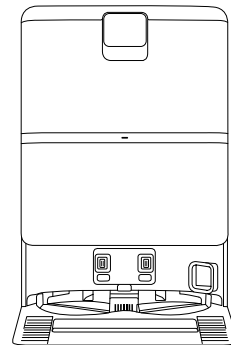

Daugiafunkcinė stotis
(su iš anksto sumontuotu švaraus vandens baku,
purvino vandens baku, vienkartinio maišu ir
purvino vandens filtru)

Pastaba: naudotojo vadove pateikiamos gaminio, priedų ir naudotojo sąsajos iliustracijos yra tik informacinio pobūdžio. Faktinis gaminys ir funkcijos gali skirtis dėl gaminio patobulinimų.

Gaminio apžvalga

Dulkių siurblys-robotas

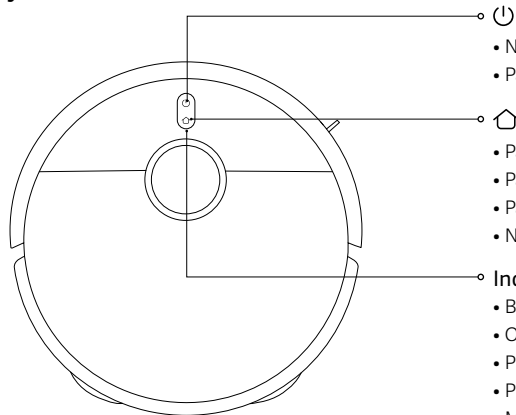

- Norėdami įjungti ir išjungti, paspauskite ir laikykite 3 sekundes
- Paspauskite norėdami pradėti arba pristabdyti valymą



- Paspauskite norėdami pristabdyti, kai prietaisas veikia
- Paspauskite norėdami pradėti prijungimą prie stotelės po pristabdymo
- Paspauskite, kad sustabdytumėte prijungimą, kai jis grįš į daigiafunkcinę stotį
- Nuspauskite ir tris sekundes palaikykite norėdami įjungti arba išjungti užraktą nuo vaikų

Indikatorius

- Balta: Veikia normaliai
- Oranžinė: Tinklas atjungtas
- Pulsuojanti balta spalva: Įkraunama (vidutinis / aukštas baterijos įkrovos lygis)
- Pulsuojanti oranžinė spalva: Įkraunama (žemas baterijos įkrovos lygis)
- Mirksinti balta: Prisijungimas prie stoties / atnaujinama programinė-aparatinė įranga / gamyklinių nustatymų atkūrimas
- Mirksinti oranžinė: Dulkių siurblio-roboto klaida

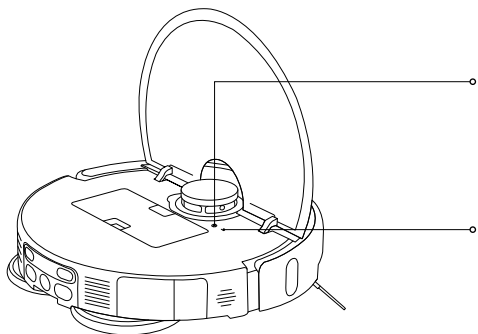

Nustatymo iš naujo mygtukas

- Spauskite ir palaikykite atkūrimo mygtuką 3 sekundes su kaiščio formos objektu, kad atkurtumėte dulkių siurblio-roboto gamykliniais nustatymais

„Wi-Fi“ indikatorius

- Oranžinė: Tinklas atjungtas
- Mėlyna: Tinklas prijungtas
- Mirksinti oranžinė: Laukiama tinklo ryšio / „Wi-Fi“ nustatytas iš naujo sėkmingai
- Mirksinti mėlyna: Prisijungiama prie tinklo / atnaujinama programinė-aparatinė įranga

Gaminio apžvalga

Dulkių siurblys-robotas

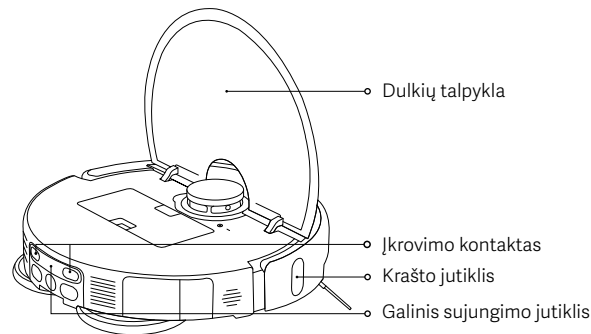
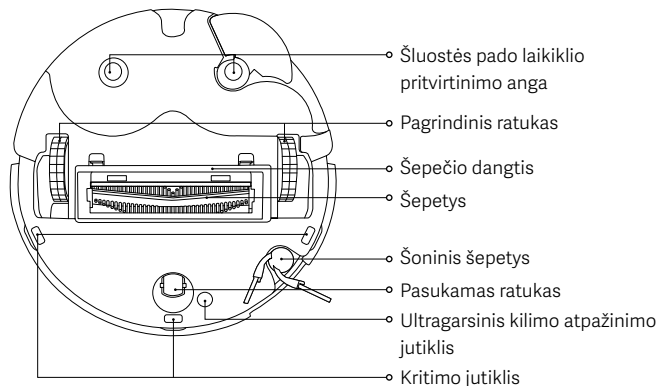
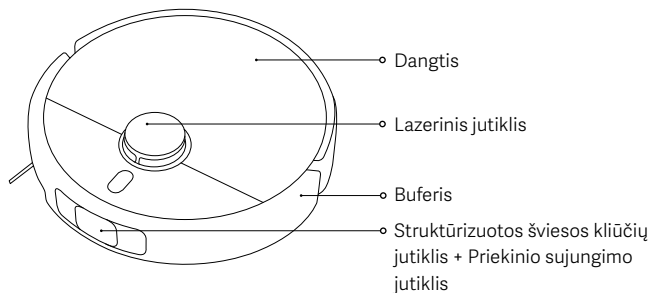

Dulkių talpykla

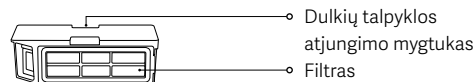

Pastaba: Visiems valymo režimams reikia sumontuoti dulkių talpyklą. Priešingu atveju, gali būti neįmanoma paleisti dulkių siurblio-roboto.

Šluostės pado rinkinys



Šluostės pado laikiklis

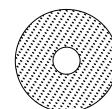

Šluostės padas

Gaminio apžvalga

Daugiafunkcinė stotis

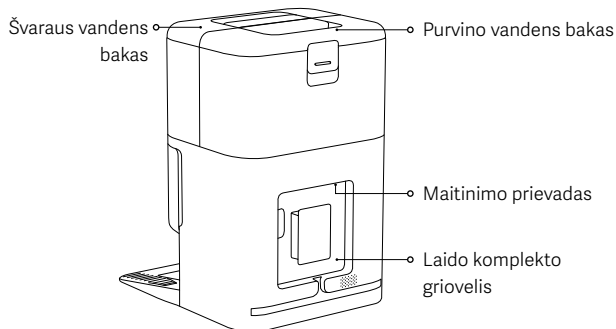
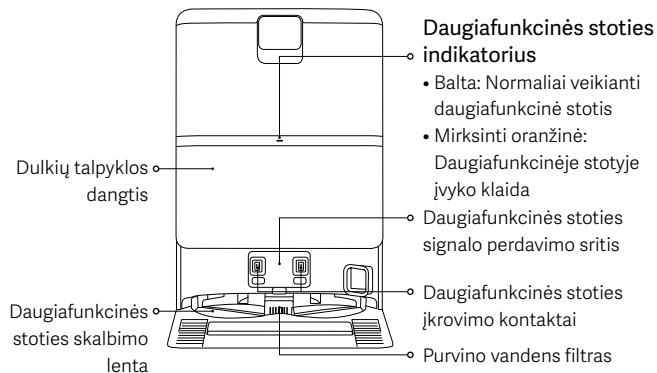

Prieš naudojimą

Pašalinimas ir montavimas

- Nuimkite apsaugines juosteles iš abiejų dulkių siurblio-roboto pusių.
- Įstatykite šoninį šepetį, kaip parodyta. Jie yra tinkamai sumontuoti, kai išgirstamas „spragtelėjimo“ garsas.

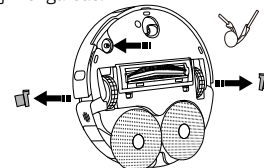

Daugiafunkcinės stoties pastatymas

- Pristatykite daugiafunkcinę stotį prie sienos, ant lygių, kietos dangos grindų, pvz., medinių ar plytelėmis klotų grindų. Įsitinkinkite, kad tai pastatyta šalia elektros lizdo tokioje vietoje, kur gaunamas geras „Wi-Fi“ signalas.
- Užtikrinkite, kad erdvės ilgis, aukštis ir plotis būtų atitinkamai didesnis nei 1,25 m, 1 m ir 0,5 m.

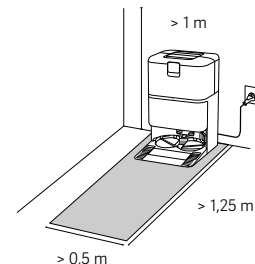

Pastabos:

- Nestatykite daugiafunkcinės stoties tiesioginių saulės spindulių vietoje arba kur kiti objektai gali blokuoti signalo priėmimo vietą, nes dulkių siurblys-robotas gali nebegrįžti į daugiafunkcinę stotį.
- Nedėkite jokių daiktų aplink daugiafunkcinę stotį.
- Sumontuokite švaraus vandens baką ir purvino vandens baką.

Prieš naudojimą

Maitinimą prie daugiafunkcinės stoties prijungimas ir dulkių siurblio roboto įkrovimas

- Įstatykite laido komplektą į maitinimo lizdą ir prijunkite jį prie maitinimo šaltinio.
- Padėkite dulkių siurblių-robotą ant daugiafunkcinės stoties ir pilnai sulieskite įkrovimo kontaktus. Dulkių siurblys-robotas tada supysės.

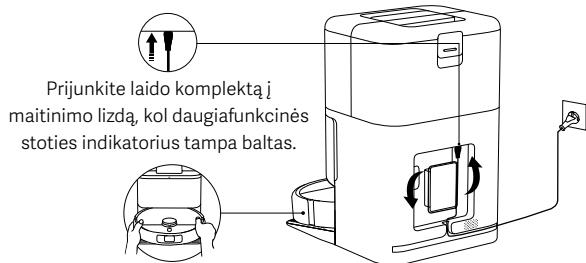

Pastabos:

- Perteklinį laido komplektą sudėkite į laido komplekto griovelį, kad daugiafunkcinė stotis nesislinktų ir nebūtų nutrauktas maitinimas dėl laido komplekto tempimo.
- Norėdami užtikrinti optimalų baterijos veikimą, pirmą kartą prieš naudodami ją visiškai įkraukite.
- Jei dulkių siurblio roboto nepavyksta įjungti dėl mažos baterijos įkrovos, įstatykite įkrauti tiesiai į daugiafunkcinę stotį.
- Prisijungę prie daugiafunkcinės stoties, dulkių siurblys-robotas įsijungs automatiškai; jo negalima išjungti, kol kraunasi.
- Abu dulkių siurblio-roboto ir daugiafunkcinės stoties indikatoriai išsijungs vienu metu po 10 min., kai siurblys-robotas pilnai įkrautas.
- Kai naudojate dulkių siurblių-robotą pirmą kartą, vadovaukitės programėlės raginimais, kad greitai sukurtumėte žemėlapi. Rekomenduojama vadovautis siurblio roboto naudojimo reikalavimais per visą procedūrą, kad išvalytumėte daiktus, kurie gali įtakoti siurblio-roboto darbą.
- Įsitinkinkite, kad dulkių siurblys-robotas būtų paleistas iš daugiafunkcinės stoties, kad sukurtumėte tikslių žemėlapi.
- Jei dulkių siurblys-robotas stringa ar braižo baldų paviršius kai kuriose vietose, galite nustatyti apribotas zonas programėlėje, kad dulkių siurblys-robotas į jas nepatektų.

Kaip naudotis

Prisijungimas su programėle „Xiaomi Home“

Šis gaminytis veikia su programėle „Xiaomi Home“. Naudodami programėlę „Xiaomi Home“ galite valdyti savo įrenginį ir atlikti veiksmus su kitais išmaniais namų įrenginiais.

- Nuskaitykite QR kodą, norėdami atsisiųsti ir įdiegti programėlę. Jei programėlė jau įdiegta, būsite nukreipti į ryšio nustatymo puslapį. Arba ieškokite „Xiaomi Home“ programėlių parduotuvėje, iš kurios galėsite atsisiųsti ir įdiegti programėlę.
- Atidarykite „Xiaomi Home“, palieskite „+“ viršuje dešinėje ir vadovaukitės instrukcijomis, kaip pridėti savo įrenginį.



F834536A



Pastabos:

- Palaikomi tik 2,4 GHz „Wi-Fi“ tinklai.
- Programėlės versija gali būti atnaujinta; vadovaukitės instrukcijomis, pateiktomis esamoje programėlės versijoje.
- Kai dulkių siurblys-robotas sėkmingai prisijungia prie programėlės „Xiaomi Home“, jis sėkmingai prisijungia prie tinklo. Galite iš naujo nustatyti „Wi-Fi“, kad atjungtumėte jį nuo tinklo.

| Problema | Sprendimas |
|--|---|
| Dulkių siurblys-robotas negali prisijungti prie „Wi-Fi“. | <ul style="list-style-type: none">Patikrinkite, ar teisingas „Wi-Fi“ slaptažodis.Dulkių siurblys-robotas nepalaiko 5 GHz tinklo dažnių juostos, prijunkite jį prie 2,4 GHz tinklo.Kažkas negerai su „Wi-Fi“ ryšiu. Iš naujo nustatykite „Wi-Fi“, atsisiųskite naujausią „Xiaomi Home“ programėlės versiją ir pabandykite prisijungti iš naujo.Įsitinkinkite, kad dulkių siurblys-robotas yra zonoje, kurioje yra geras „Wi-Fi“ ryšys, tada iš naujo nustatykite jo „Wi-Fi“ ryšį ir vėl prijunkite prie tinklo. |

Kaip naudotis

„Wi-Fi“ nustatymas iš naujo

- Kai dulkių siurblys-robotas įjungtas, paspauskite ir 7 sekundes palaikykite  ir  mygtukus, kol pasigirs garsinis pranešimas. „Wi-Fi“ sėkmingai atkurtas, kai indikatorius mirksi oranžine spalva.
- „Wi-Fi“ ryšį nustatykite iš naujo, kai dulkių siurblys-robotą reikia atjungti iš tinklo arba reikia pakeisti tinklą.

Gamyklinių nustatymų atkūrimas

Naudokite smeigtuko formos daiktą, kad paspaustumėte ir palaikytumėte atkūrimo mygtuką 3 sekundes, kol išgirsite balso pranešimą. Bus atkurti siurblio-roboto gamykliniai nustatymai.

Pastaba: Pastaba: kilus bet kokioms problemoms, pirmiausiai pabandykite perkrauti dulkių siurblys-robotą. Jei problema išlieka ir atlikus perkrovimą, atkurkite dulkių siurblio-roboto gamyklinius nustatymus.

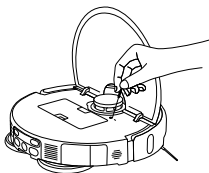

Norimo režimo priedų montavimas

Siurbimo režimas (būtina sumontuoti dulkių talpyklą)

Atverkite dulkių siurblio-roboto dangtelį ir saugiai sumontuokite dulkių talpyklą.

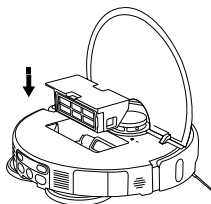

Pastaba: Reguliariai valykite dulkių talpyklą ir filtrą, kad nesumažėtų siurbimo našumas.

Siurbimo ir plovimo režimas (reikia sumontuoti dulkių talpyklą, šluostės pado rinkinį, švaraus vandens baką ir purvino vandens baką):

1. Sumontuokite šluostės padą, kaip parodyta, kol pasigirs spragtelėjimas.

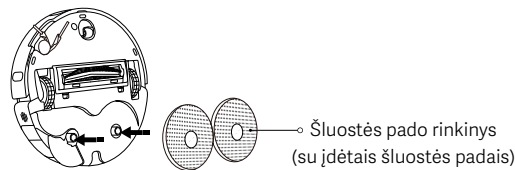

2. Pripildykite švaraus vandens baką švariu vandeniu iki maksimalaus vandens lygio žymos. Nedėkite į vandens baką jokių valymo ar dezinfekavimo priemonių.

PERSPĖJIMAS: Pridėdami valymo ar dezinfekavimo medžiagų, galite įtakoti gaminio funkcijas ir pažeisti įrenginį.

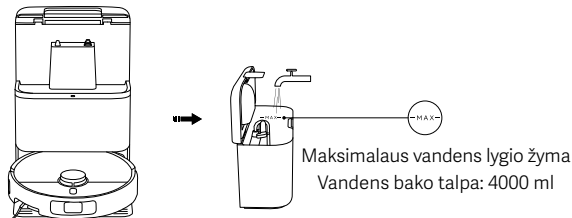

Pastabos:

- Nepilkite karšto vandens į švaraus vandens ar purvino vandens baką, nes tai gali juos deformuoti.
- Prieš išsiunčiant dulkių siurblys-robotus iš gamyklos jų funkcijos yra išbandomos, todėl dulkių siurbliuose-robotuose gali būti vandens likučių. Tai normalu.

Kaip naudotis

Dulkių siurblio-roboto paleidimas



Norėdami pradėti siurbti ir valyti, paspauskite mygtuką .

Pastabos:

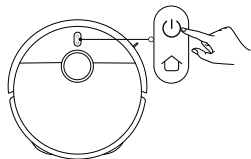
- Prašome nustatyti virtualias sienas ar apribotas zonas, kad iš plovimo užduočių būtų pašalintos kilimų zonos.
- Jeigu grindys per daug drėgnos, prieš naudodami siurbimo arba šluostymo funkciją, pirmiausia išvalykite vandens perteklių.



Ijungimas / išjungimas

- Palaikykite nuspaudę mygtuką  tris sekundes, jei norite įjungti dulkių siurbli-robotą ir įsijungs indikatorius lemputė.
- Jei dulkių siurblys-robotas sustabdytas ir nėra įkraunamas, paspauskite ir tris sekundes palaikykite nuspaudę mygtuką , kad jį išjungtumėte.

Pastaba: Kai įkraunamas dulkių siurblys-robotas, automatiškai įsijungia ir jo neįmanoma išjungti.

Pristabdymas

Kai dulkių siurblys-robotas veikia, norėdami jį pristabdyti paspauskite bet kurį jo mygtuką, o norėdami tęsti valymą, paspauskite mygtuką .

Pastaba: Nekelkite ir nejudinkite dulkių siurblio-roboto, kol jis sustabdytas. Antraip gali atsirasti pozicionavimo klaidų, dėl kurių dulkių siurblys-robotas negalės grįžti į daugiafunkcinę stotį arba praras žemėlapią informaciją.

Miego režimas

- Dulkių siurblys-robotas persijungs į miego režimą po 10 minučių pristabdymo.
- Miego režimu, dulkių siurblio-roboto indikatorius išsijungs. Paspauskite bet kurį mygtuką, kad pažadintumėte dulkių siurbli-robotą iš miego režimo.

Pastabos:

- Dulkių siurblys-robotas nepereis į miego režimą, kai jis prijungtas prie daugiafunkcinės stoties.
- Dulkių siurblys-robotas automatiškai išsijungs po 6 valandų miego režimo.

Užraktas nuo vaikų

Nuspauskite ir palaikykite  mygtuką tris sekundes įkrovimo ar pristabdymo metu, kad įjungtumėte ar išjungtumėte užrakto nuo vaikų funkciją.

Šluostės pado valymas

- Siurbdamas ir plaudamas, dulkių siurblys-robotas atnaujins savo užduotis, kai automatiškai sugrįš į daugiafunkcinę stotį šluostės padui nuvalyti.
- Dulkių siurblys-robotas automatiškai grįš į daugiafunkcinę stotį šluostės padams nuvalyti po siurbimo ir plovimo. Atlikus valymą, dulkių siurblys-robotas išdžiovins šluostės padus ir pradės įkrauti.
- Kai dulkių siurblys-robotas pereina į parengtą daugiafunkcinę stotį, „Xiaomi Home“ programėlėje pasirinkite „Šluostės pado valymas“, kad pradėtumėte juos valyti. Baigę valymą, daugiafunkcinė stotis automatiškai pradės džiovinti šluostės padą ir įkrauti dulkių siurbli-robotą.

Pastaba: Šluostės pado valymas nebus atliekamas, jei įvyksta vieną iš šalių: nutrauktas daugiafunkcinės stoties maitinimas, dulkių siurblio-roboto nėra ant daugiafunkcinės stoties, tuščias švaraus vandens bakas, pilnas purvino vandens bakas, netinkamai sumontuotas vandens bakas.

Dulkių ištuštinimas

Daugiafunkcinė stotis automatiškai pradės šalinti dulkes, kai siurblys-robotas sugrįžta įkrovimui, atlikus valymo užduotį.

Pastabos:

- Daugiafunkcinė stotis nepradės automatinio dulkių ištuštinimo, jei ši funkcija išjungta programėlėje.
- Daugiafunkcinė stotis atliks dulkių šalinimą programėlėje nustatytu dažniu.

Valymo tęsimas

Dulkių siurblys-robotas automatiškai grįš į daugiafunkcinę stotį jį įkrauti, kai valymo užduoties metu sumažėja baterijos įkrova, ir tada bus atnaujintas valymas, kurioje jis buvo nutrauktas, vėl pakankamai jį įkrova.

Priežiūra ir techninė priežiūra

Purvino vandens filtro valymas

- Išimkite purvimo vandens filtrą ir gerai išvalykite purvą ir plaukelius.
- Po valymo tinkamai iš naujo sumontuokite purvino vandens filtrą.

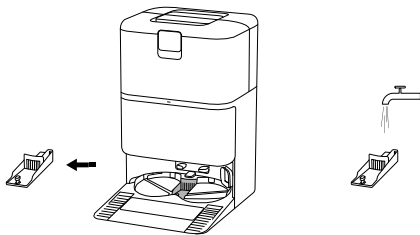

Daugiafunkcinės stoties skalbimo lentos valymas

Programėlėje įjunkite daugiafunkcinės stoties pagalbinį valymą ir vadovaukitės instrukcijomis, kad jį užbaigtumėte.

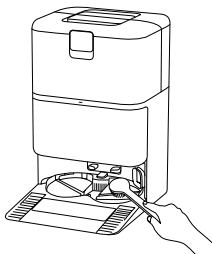

Pastabos:

- Įsitinkinkite, kad dulkių siurblys-robotas būtų ant daugiafunkcinės stoties.
- Kasdien naudodami ir valydami daugiafunkcinę stotį, jos nepakreipkite. Jei ant daugiafunkcinės stoties skalbimo lentos renkasi vanduo, nuvalykite ją sausa šluoste.

Purvino vandens bako valymas

Greitai nuimkite ir išvalykite purvino vandens baką, kai šluostės padai buvo nuvalyti, kad nesusidarytų kvapas ir pelėsiai.

Pastaba: Tiek plūduras švaraus vandens bake, tiek plūduro rutuliuokas nešvaraus vandens bake yra judančios dalys. Venkite naudoti per didelės jėgos, kad apsaugotumėte nuo pažeidimo.

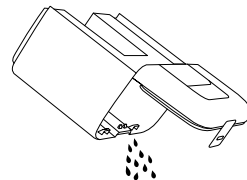

Vienkartinio maišelio keitimas

1. Atverkite dulkių talpos dangtelį, nuimkite naudojamą vienkartinį maišelį ir saugiai uždėkite naują vienkartinį maišelį.
2. Iš naujo uždėkite dulkių talpos dangtelį į vietą. Stipriai paspauskite, kol pasigirs spragtelėjimas, kad užtikrintumėte, jog jis buvo tinkamai uždėtas.

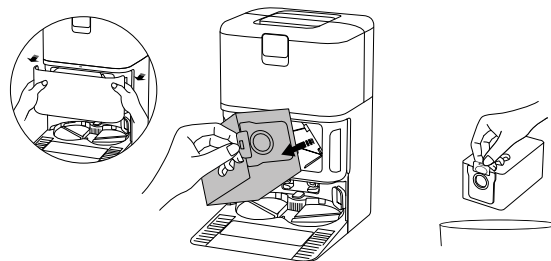

Pastaba: Patraukus rankenėlę aukštyn, vienkartinis maišelis sandariai uždaromas, kad iš jo neišbyrėtų dulksės ar nešvarumai.

Priežiūra ir techninė priežiūra

Dulkių talpyklos ir filtro valymas

1. Atidarykite dulkių siurblio-roboto dangtį, paspauskite dulkių talpyklos atjungimo mygtuką ir išimkite dulkių talpyklą iš dulkių siurblio-roboto.

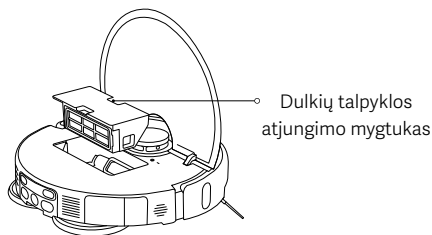

2. Išimkite filtrą, kaip parodyta, pašalinkite purvą iš dulkių talpyklos ir išvalykite filtrą. Tada išplaukite dulkių talpyklą ir filtrą šviežiu vandeniu, jei reikia, tada nusauskite juos, prieš pakartotinai sumontuodami.

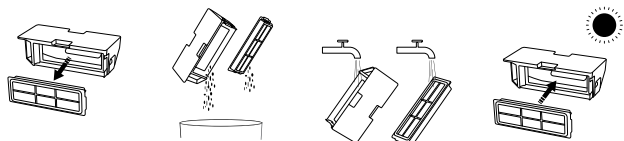

Pastabos:

- Nevalykite filtro šepėčiu ar pirštu.
- Nerekomenduojama dažnai plauti, antraip gali būti pažeistas filtras.
- Valykite dulkių talpyklą ir filtrą, naudodami tik švarų vandenį. Nenaudokite ploviklio.

Šluostės pado valymas

Išimkite plovimo šluostės padą iš laikiklio, tada nuplaukite ir išdžiovinkite.

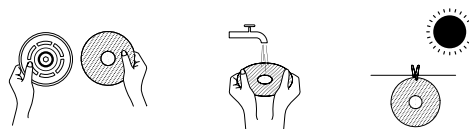

Išvalykite šoninį šepetį ir pasukamą ratuką.

1. Apverskite dulkių siurbli-robotą ir j viršų ištraukite šoninį šepetį ir pasukamą ratuką.
2. Išvalykite plaukus ir šiukšles, kurie gali būti įstrigę tarp šoninio šepėčio ir pasukamo ratuko.
3. Įdėkite atgal šoninį šepetį ir pasukamą ratuką.

Pastaba: Įdėkite šoninį šepetį ir pasukamą ratuką iš karto po valymo.

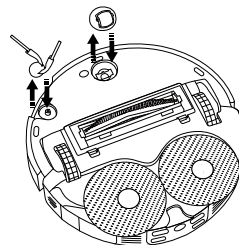

Priežiūra ir techninė priežiūra

Šepečio valymas

1. Apverskite dulkių siurbį-robotą ir paspauskite du spastukus, kad išimtumėte šepečio dangtelį.
2. Nuimkite šepetį ir ištraukite nuimamą galinį dangtelį, kad išvalytumėte nešvarumus.
3. Po valymo įdėkite atgal į vietą nuimamą galinį dangtelį, šepetį ir šepečio dangtelį. Šepečio dangtelis yra įdėtas į vietą, kai pasigirsta „spragtelėjimo“ garsas.

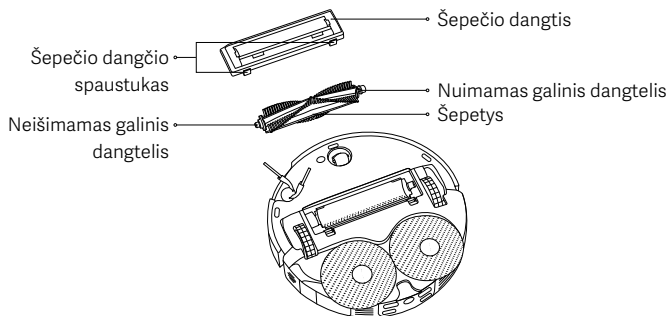

Šukų valymas

1. Iškelkite šukas iš spastukų įrankiu ir nuimkite jas, kaip parodyta.
2. Išvalykite šukas ir jas sumontuokite pakartotinai, užtikrindami, kad jos būtų sausas.

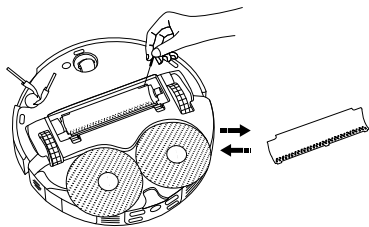

Jutiklių ir įkrovimo kontaktų valymas

Periodiškai valykite jutiklius ir įkrovimo kontaktus naudodami švelnią, sausa šluostę.

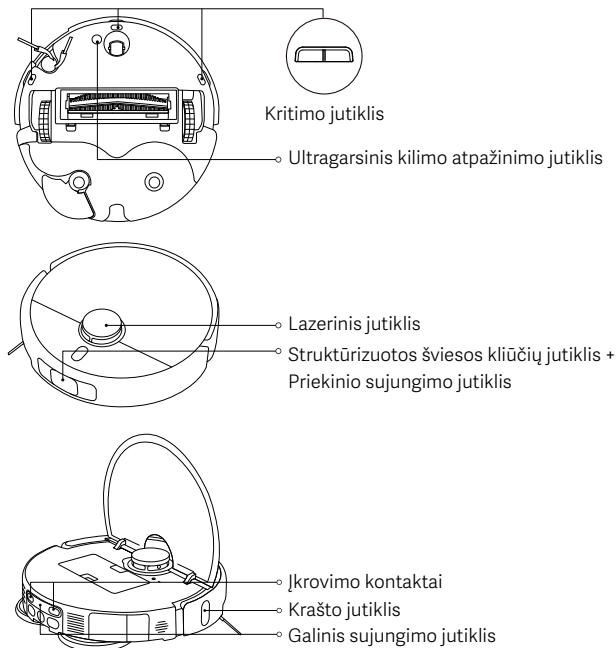

Pastaba: Jutikliams ir įkrovimo kontaktams valyti nenaudokite ploviklių, aerosolinių valiklių ar kitų cheminių medžiagų.

Priežiūra ir techninė priežiūra

| Dalys | Techninės priežiūros dažnumas | Keitimo dažnumas |
|---|-------------------------------|---|
| Šoninis šepetys | Kas 2 savaites | 3–6 mėn. |
| Šepetys | | 6–12 mėn. |
| Filtrai | | 3–6 mėn. |
| Šepečio dangtis | / | 3–6 mėn. (arba priklausomai nuo susidėvėjimo) |
| Šluostės padas | / | 1–3 mėn. (arba priklausomai nuo susidėvėjimo) |
| Vienkartinis maišelis | / | 2,5 mėn. (arba kai pilnas) |
| Dulkių talpykla | Valyti pagal poreikį | / |
| Švaraus vandens bakas | Kas 2 savaites | |
| Purvino vandens bakas | Po kiekvieno naudojimo | |
| Purvino vandens filtras | Kiekvieną mėnesį | |
| Daugiafunkcinės stoties skalbimo lenta | | |
| Pasukamas ratukas | | |
| Lazerinis jutiklis | | |
| Krašto jutiklis | | |
| Struktūrizuotos šviesos kliūčių jutiklis + Priekinio sujungimo jutiklis | | |
| Kritimo jutiklis | | |

| Dalys | Techninės priežiūros dažnumas | Keitimo dažnumas |
|--|-------------------------------|------------------|
| Galinis sujungimo jutiklis | Kiekvieną mėnesį | / |
| Ultragarsinis kilimo atpažinimo jutiklis | | |
| Įkrovimo kontaktai | | |
| Dulkių siurblys-robotas | | |
| Daugiafunkcinė stotis | | |
| Daugiafunkcinės stoties įkrovimo kontaktai | | |
| Daugiafunkcinės stoties signalo perdavimo sritis | | |

Pastabos:

- Keitimo dažnumas pateiktas tik informaciniais tikslais. Jei pažeista dalis, ją būtina skubiai pakeisti, kad būtų užtikrintas veiksmingas valymas.
- Norėdami perkelti ar persiųsti dulkių siurbly-robotą, ištuštinkite švaraus vandens ir purvino vandens bakus, kad pervežimo metu išvengtumėte pažeidimų.

Bendrosios problemos

| Problema | Galima priežastis ir sprendimas |
|--|--|
| Dulkių siurblio-roboto negalima įjungti ar pradėti valyti. | Žemas baterijos įkrovos lygis. Pakartotinai įkraukite dulkių siurbli-robotą ir bandykite dar kartą. |
| Dulkių siurblys-robotas negalėjo grįžti į daugiafunkcinę stotį įkrovimui. | Aplink daugiafunkcinę stotį yra per daug kliūčių. Pastatykite daugiafunkcinę stotį atviresnėje vietoje. Dulkių siurblys-robotas yra per toli nuo daugiafunkcinės stoties. Perkelkite jį arčiau prie daugiafunkcinės stoties ir bandykite dar kartą. |
| Dulkių siurblys-robotas keistai elgiasi. | Išjunkite ir vėl įjunkite dulkių siurbli-robotą. |
| Dulkių siurblys-robotas valymo metu skleidžia keistus garsus. | Šepetyje, šoniniame šepetyje arba viename iš pagrindinių ratukų gali būti užstrigęs pašalinis objektas. Išjunkite dulkių siurbli-robotą ir išvalykite visas šukšles, jei yra. |
| Dulkių siurblys-robotas valo nebe taip veiksmingai ar palieka dulkių. | Dulkių talpykla yra pilna. Išvalykite ją. Vienkartinis maišelis yra pilnas, prašome jį pakeisti. Užsikimšo filtras, išvalykite filtrą. Šepetyje įstrigo pašalinių objektų. Išvalykite šepetį. |
| Dulkių siurblys-robotas neprisijungęs ar negali prisijungti prie „Xiaomi Home“ programėlės | „Wi-Fi“ signalas yra silpnas. Įsitikinkite, kad dulkių siurblys-robotas ir daugiafunkcinė stotis yra vietoje su stipriu „Wi-Fi“ signalu. Kažkas negerai su „Wi-Fi“ ryšiu. Iš naujo nustatykite dulkių siurblio-roboto „Wi-Fi“, atsisiųskite naujausią „Xiaomi Home“ programėlės versiją ir pabandykite prisijungti iš naujo. |

| Problema | Galima priežastis ir sprendimas |
|---|--|
| Dulkių siurblys-robotas netęsia valymo. | Įsitikinkite, kad dulkių siurblys-robotas veikia ne DND režimu, dėl kurio dulkių siurblys-robotas netęsia valymo. Valymas nenatnaujinamas, jei dulkių siurblys-robotas negrįžta į daugiafunkcinę stotį įkrovimui mygtuku arba „Xiaomi Home“ programėle ar rankiniu būdu. |
| Dulkių siurblys-robotas nesikrauna. | Įsitikinkite, kad aplink daugiafunkcinę stotį yra pakankamai laisvos vietos ir ant įkrovimo kontaktų nėra dulkių ar kitų šiukšlių. Aplinkos temperatūra yra per žema arba per aukšta. Įsitikinkite, kad temperatūra būtų 0°C iki 40°C ir tada įkraukite dar kartą. |
| Dulkių siurblys-robotas neatlieka suplanuoto valymo. | Įsitikinkite, kad dulkių siurblys-robotas prijungtas prie tinklo; kitaip jis negali sinchronizuoti laiko ir atlikti suplanuotų valymų. Įsitikinkite, kad dulkių siurblys-robotas nenustatytas į DND režimą. DND režimas neleis dulkių siurbliui-robotui atlikti suplanuotų valymo užduočių. |
| Daugiafunkcinė stotis neatlieka šluostės pado valymo. | Švraus vandens bako nepakanka vandens. Pripildykite švraus vandens ir tada bandykite dar kartą. Purvino vandens bakas yra pilnas. Išpilkite purviną vandenį, išvalykite purvino vandens baką ir tada bandykite dar kartą. Skalavimo lentos vandens lygis yra per aukštas. Prašome laiku išpilti vandenį. Įsitikinkite, kad purvino vandens filtras būtų sumontuotas vietoje. |

Trikčių šalinimas

| Klaidos pranešimas | Galima priežastis ir sprendimas |
|---|--|
| Nuo lazerinio jutiklio ploto pašalinkite visus pašalinius objektus. | Nuvalykite visus pašalinius objektus, kurie gali blokuoti ar trukdyti lazeriniam jutikliui arba perkelkite dulkių siurbį-robotą į naują vietą ir paleiskite iš naujo. |
| Nuvalykite kritimo jutiklį ir perkelkite dulkių siurbį-robotą į naują vietą, ir paleiskite. | Dalis dulkių siurblio-roboto pakilo nuo žemės; padėkite dulkių siurbį-robotą į naują vietą ir paleiskite iš naujo. Arba kritimo jutikliui gali būti nešvarūs, nuvalykite juos. |
| Buferio klaida. Patikrinkite, ar buferis gali tinkamai atšokti. | Užstrigęs susidūrimo buferis. Švelniai per jį pabelskite, kad pašalintumėte pašalinius objektus. Jei pašalinių objektų nėra, perkelkite dulkių siurbį-robotą į naują vietą ir jį įjunkite. |
| Perkelkite dulkių siurbį-robotą ant lygaus paviršiaus ir paleiskite. | Dulkių siurblys-robotas nustatė, kad jis yra pasviręs kampu, kai įjungiamas. Įjunkite iš naujo po to, kai padėsite įrenginį ant plokščio paviršiaus. |
| Prašome pašalinti visas kliūtis aplink dulkių siurbį-robotą. | Dulkių siurblys-robotas galėjo įsipainioti arba užstrigti. Pašalinkite visas kliūtis aplink gaminį. |
| Neįdėta dulkių talpykla. | Įdėkite dulkių talpyklą ir filtrą ir įsitikinkite, kad jie užfiksuoti savo vietose. |
| Švaraus vandens bakas išmontuotas ar aptikta nepakankamai vandens. | Sumontuokite švaraus vandens baką ir pripildykite šviežio vandens. Įsitikinkite, kad jis būtų sumontuotas tinkamai. |
| Purvino vandens bakas išmontuotas ar pripildytas. | Ištuštinkite ir išvalykite purvino vandens baką ir tada jį sumontuokite. Įsitikinkite, kad jis būtų sumontuotas tinkamai. |

| Klaidos pranešimas | Galima priežastis ir sprendimas |
|--|--|
| Vienartinis maišelis nesumontuotas. | Sumontuokite vienartinį maišelį ir įsitikinkite, kad jis būtų tinkamai sumontuotas. |
| Daugiafunkcinės stoties skalbimo lentos vandens lygis yra per aukštas. Prašome laiku išpilti vandenį. | Patikrinkite ir nuvalykite daugiafunkcinės stoties skalbimo lentą. |
| Negalėjo sugrįžti į krovimui. Rankiniu būdu padėkite dulkių siurbį-robotą ant daugiafunkcinės stoties. | Dulkių siurblys-robotas negalėjo pajusti daugiafunkcinės stoties padėties. Uždėkite dulkių siurbį-robotą atgal ant daugiafunkcinės stoties jį įkrauti. |
| Baterijos įkrova per maža, įkraukite. | Dulkių siurblio-grindų plovimo roboto nepavyksta įjungti, nes per maža baterijos įkrova. Uždėkite dulkių siurbį-robotą atgal ant daugiafunkcinės stoties jį įkrauti. |

Specifikacijos

Dulkių siurblys-robotas

| | |
|-------------------------------|---|
| Pavadinimas | Dulkių siurblys-robotas |
| Modelis | OV42GL |
| Gaminio matmenys | 355 × 353,5 × 93 mm |
| Grynasis svoris | 3,9 kg |
| Grynasis svoris (su priedais) | 10,6 kg |
| Vardinė galia | 55 W |
| Vardinė įtampa | 14,4 V ~ |
| Įkrovimo įtampa | 20 V ~ |
| Įkrovimo trukmė | ≤ 6 h |
| Ličio jonų baterija | 4800 mAh (vardinė talpa) 5200 mAh (nominali talpa) |
| Veikimo dažnis | 2400–2483,5 MHz |
| Maksimali išvesties galia | < 20 dBm |
| Belaidis ryšys | „Wi-Fi“ IEEE 802.11 b/g/n 2,4 GHz Bluetooth 5.0 |
| Energijos suvartojimas | Budėjimo režimas: ≤ 0,5 W Tinklo budėjimo režimas: ≤ 2,0 W |
| Laikas įvesti būklę | Budėjimo režimas: ≤ 20 min Tinklo budėjimo režimas: ≤ 20 min |

Naudojant įprastomis sąlygomis, šis įrenginys turi būti bent 20 cm atstumu tarp antenos ir naudotojo kūno.

Daugiafunkcinė stotis

| | |
|-------------------------------------|----------------------------|
| Modelis | OV42-JZGL |
| Vardinė įvesties galia | 220–240 V ~ 50/60 Hz |
| Vardinė išvesties galia | 20 V ~ 1 A |
| Galia (įkrovimas + džiovinimas oru) | 86 W |
| Galia (valymas) | 15 W |
| Galia (dulkių ištuštinimo metu) | 440 W |
| Gaminio matmenys | 320 × 411 × 495 mm |
| Energijos suvartojimas | Budėjimo režimas: ≤ 0,5 W |
| Laikas įvesti būklę | Budėjimo režimas: ≤ 20 min |

Normatyvinės atitikties informacija

ES atitikties deklaracija



Šiuo dokumentu, Xiaomi Communications Co., Ltd. patvirtina, kad OV42GL radijo įrenginys atitinka Direktyvą 2014/53/ES. Visą ES atitikties deklaracijos tekstą galite rasti šiuo adresu:

<https://www.mi.com/global/service/support/declaration.html>

EEJA išmetimo ir perdirbimo informacija



Visi gaminiai, turintys šį simbolį, yra elektros ir elektronikos įrangos atliekos (EEJA, kaip nurodyta direktyvoje 2012/19/ES), kurios negali būti maišomos su nerūšiuotomis buitinėmis atliekomis. Apsaugokite žmonių sveikatą ir aplinką, atiduodami savo įrangos atliekas į tam skirtą elektros ir elektroninės įrangos atliekų surinkimo ir perdirbimo punktą, kurį paskyrė vyriausybė arba vietos valdžios institucijos. Tinkamas šalinimas ir perdirbimas padės išvengti galimų neigiamų pasekmių aplinkai ir žmonių sveikatai. Norėdami sužinoti daugiau informacijos apie tokią vietą bei surinkimo punktų sąlygas, susisiekite su montuotoju arba vietos valdžios institucija.

GARANTINIS PRANEŠIMAS

ŠI GARANTIJA SUTEIKIA JUMS KONKREČIAS TEISES, BE TO, GALITE TURĖTI KITŲ TEISIŲ, NUSTATYTŲ JŪSŲ ŠALIES, PROVINCIJOS AR VALSTIJOS ĮSTATYMUOSE. IŠ TIESŲ, KAI KURIOSE ŠALYSE, PROVINCIJOSE AR VALSTIJOSE VARTOTOJŲ TEISĖS AKTUOSE GALI BŪTI NUSTATYTAS MINIMALUS GARANTINIS LAIKOTARPIS. IŠSKYRUS ĮSTATYMŲ LEIDŽIAMUS ATVEJUS, XIAOMI NEPANAIKINA, NEAPRIBOJA IR NESUSTABDO KITŲ TEISIŲ, KURIAS GALITE TURĖTI. NORINT IŠSAMIAI SUPRASTI SAVO TEISES, KVIEČIAME SUSIPAŽINTI SU SAVO ŠALIES, PROVINCIJOS AR VALSTIJOS ĮSTATYMAIS.

1. RIBOTA GAMINIO GARANTIJA

„XIAOMI“ garantuoja, kad įprastai naudojant gaminius pagal atitinkamo gaminio naudotojo vadovą, garantiniu laikotarpiu juose nebus medžiagų ir gamybos defektų.

Teisinių garantijų trukmę ir sąlygas nustato atitinkami vietos įstatymai. Daugiau informacijos apie vartotojo garantijos privalumus rasite oficialioje „Xiaomi“ svetainėje <https://www.mi.com/global/support/warranty>.

„Xiaomi“ garantuoja pirminiam pirkėjui, kad jo „Xiaomi“ gaminys neturės medžiagų ir pagaminimo defektų esant įprastam naudojimui pirmiau nurodytu laikotarpiu. „Xiaomi“ negarantuoja, kad gaminio veikimas bus nepertraukiamas ar be klaidų. „Xiaomi“ neatsako už žalą, atsiradusią dėl gaminio naudojimo instrukcijų nesilaikymo.

2. PAGALBA

Jei nustatomas aparatinės įrangos defektas ir „Xiaomi“ gauna galiojančią pretenziją per garantijos laikotarpį, „Xiaomi“ arba (1) nemokamai pataisys gaminį, arba (2) pakeis jį nauju, arba (3) grąžins pinigus už gaminį, išskyrus galimas siuntimo išlaidas.

3. KAIP GAUTI GARANTINĮ APTARNAVIMĄ

Norėdami gauti garantinį aptarnavimą, turite pristatyti gaminį originalioje pakuotėje arba panašioje pakuotėje, užtikrinančioje tokio pat lygio gaminio apsaugą, „Xiaomi“ nurodytu adresu. Išskyrus atvejus, kai tai draudžia galiojantys

GARANTINIS PRANEŠIMAS

įstatymai, „Xiaomi“ gali reikalauti, kad prieš gaudami garantinį aptarnavimą pateiktumėte pirkinį patvirtinančius dokumentus ir (arba) įvykdytumėte registracijos reikalavimus.

4. IŠIMTYS IR APRIBOJIMAI

Jei „Xiaomi“ nenustato kitaip, ši ribota garantija taikoma tik „Xiaomi“ arba „Xiaomi“ užsakymu pagamintam gaminiai, atpažįstamam pagal prekių ženklus, prekės pavadinimą arba „Xiaomi“ arba „Mi“ logotipą.

Ribota garantija netaikoma bet kokiai (a) žalai, atsiradusiai dėl gamtos veiksnių, pavyzdžiui, žaibo smūgių, tornadų, potvynio, gaisro, žemės drebėjimo ar kitų išorinių priežasčių; (b) aplaidumo; (c) komercinio naudojimo; (d) bet kurios gaminio dalies keitimo ar modifikavimo; (e) žalai, atsiradusiai dėl naudojimo su ne „Xiaomi“ gaminiais; (f) žalai, atsiradusiai dėl nelaimingo atsitikimo, piktnaudžiavimo ar netinkamo naudojimo; (g) žalai, atsiradusiai dėl gaminio naudojimo ne pagal „Xiaomi“ aprašytą leistiną ar numatytą paskirtį arba naudojant netinkamą įtampą ar maitinimo šaltinį; arba (h) žalai, atsiradusiai dėl aptarnavimo (įskaitant atnaujinimus ir išplėtimus), kurį atliko bet kas, kas nėra „Xiaomi“ atstovas. Privalote sukurti atsarginę kopiją bet kokių duomenų, programinės įrangos ar kitos medžiagos, kurią galbūt saugote ar išsaugojote gaminyje. Tikėtina, kad įrangos duomenys, programinė įranga ar kita medžiaga gali būti prarasta arba performatuota aptarnavimo proceso metu, „Xiaomi“ neatsako už tokią žalą ar praradimą.

Joks „Xiaomi“ perpardavėjas, atstovas ar darbuotojas nėra įgaliotas keisti, pratęsti ar papildyti šią ribotąją garantiją. Jei kuri nors sąlyga bus pripažinta neteisėta arba neįgyvendinama, tai neturės įtakos likusių sąlygų teisėtumui ar įgyvendinamumui. Išskyrus tuos atvejus, kai tai draudžia įstatymai arba „Xiaomi“ pažadėjo kitaip, garantinio aptarnavimo paslaugos teikiamos tik pirminio pirkimo šalyje arba regione.

Gaminiais, kurie nebuvo tinkamai importuoti ir (arba) nebuvo tinkamai pagaminti „Xiaomi“, ir (arba) nebuvo tinkamai įsigyti iš „Xiaomi“ ar oficialaus „Xiaomi“ pardavėjo, šios garantijos netaikomos. Pagal galiojančius įstatymus garantijomis gali pasinaudoti gaminį pardavęs neoficialus mažmenininkas. Todėl „Xiaomi“ ragina susisiekti su mažmenininku, iš kurio įsigijote gaminį.

Šios garantijos netaikomos Honkonge ir Taivane.

5. NUMANOMOS GARANTIJOS

Išskyrus atvejus, kai tai draudžia galiojantys įstatymai, visos numanomos garantijos (įskaitant tinkamumo parduoti ir tinkamumo tam tikram tikslui garantijas) galioja ribotą laiką, neviršijant maksimalios šios ribotos garantijos trukmės. Kai kuriose jurisdikcijose neleidžiama apriboti numanomos garantijos trukmės, todėl tokiais atvejais pirmiau nurodytas apribojimas nebus taikomas.

6. ŽALOS APRIBOJIMAS

Išskyrus atvejus, kai tai draudžia galiojantys įstatymai, „Xiaomi“ neatsako už bet kokią žalą, atsiradusią dėl nelaimingų atsitikimų, netiesioginę, specialią ar pasekinę žalą, įskaitant, bet neapsiribojant, pelno, pajamų ar duomenų praradimą, žalą, atsiradusią dėl aiškios ar numanomos garantijos ar sąlygos pažeidimo, arba pagal bet kokią kitą teisinę teoriją, net jei „Xiaomi“ buvo informuota apie tokios žalos galimybę. Kai kuriose jurisdikcijose neleidžiama išskirti ar apriboti specialios, netiesioginės ar pasekinės žalos, todėl pirmiau nurodytas apribojimas ar išskyrimas jums gali būti netaikomas.

7. „XIAOMI“ KONTAKTAI

Klientų prašome apsilankyti svetainėje

<https://www.mi.com/global/support/warranty>.

Kontaktinis asmuo, atsakingas už garantinį aptarnavimą, gali būti bet kuris asmuo iš „Xiaomi“ įgalioto aptarnavimo tinklo, „Xiaomi“ įgalioti platintojai arba galutinis pardavėjas, kuris jums pardavė gaminius. Jei kyla abejonių, susisiekite su atitinkamu „Xiaomi“ nustatytu asmeniu.

Naudotojo vadovo versija: V1.0

Biztonsági figyelmeztetések

Kérjük, a használat előtt figyelmesen olvassa el ezt a használati útmutatót, és őrizze meg, mert a későbbiekben még szüksége lehet rá.

Ez a termék kizárólag otthoni környezetben használható padlók tisztítására. Ne használja kültéren, nem padlóburkolatú felületeken, illetve kereskedelmi vagy ipari környezetben.

Használatra vonatkozó korlátozások

- A készüléket 8 évnél idősebb gyermekek és csökkent fizikai, érzékszervi vagy mentális képességekkel élők, illetve tapasztalattal és ismeretekkel nem rendelkezők csak felügyelet mellett, illetve abban az esetben használhatják, ha a berendezés biztonságos használatáról tájékoztatták őket, ők pedig megértették az esetleges kockázatokat. Gyermekeknek tilos a készülékkel játszani. A készülék tisztítását és karbantartását gyermekek felügyelet nélkül nem végezhetik.
- Csökkent fizikai, érzékszervi vagy mentális képességekkel rendelkező, illetve kellő tudás és tapasztalat híján lévő személy (beleértve a gyermekeket) csak az érte felelős személy felügyelete mellett használhatja ezt a készüléket, illetve csak akkor, ha megfelelő instrukciókat kapott tőle a készülék használatát illetően.
- Gondoskodjon róla, hogy a gyermekek felügyelete alatt álljanak, és ne játszhassanak a készülékkel.
- A készülék olyan akkumulátorokat tartalmaz, amelyek cseréjét kizárólag szakképzett személyek végezhetik.
- Ha a kábelkészlet megsérül, a gyártótól vagy annak szervizképviselőjétől beszerezhető speciális kábelkészletre kell kicserélni.
- Ha a töltő vagy az akkumulátor megsérül, a cseréjéhez a gyártótól vagy az értékesítés utáni szolgáltatások részlegétől vásárolt, eredeti alkatrész használandó.
- Veszélyforrást jelenthet, ha a készülék áthajt a hálózati kábelben.
- Tartsa távol a készülék nyílásaitól és a mozgó alkatrészeketől a haját, bővebb ruhadarabokat, ujjakat és a testrészeket.
- Ne használja a robotporszívót égő anyagok feltakarításához.
- A robotporszívó tetején sem annak mozdulatlan, sem pedig mozgó állapotában nem tartózkodhat gyermek vagy kisállat, és semmilyen tárgy nem helyezhető el rajta.
- Ne használja a robotporszívót földszint feletti, kiugró vagy felfüggesztett területen, például padlástérben vagy nyitott erkélyen, illetve bútorzat tetején, kivéve, ha van védőkorlát.
- Ne használja a robotporszívót 40 °C feletti vagy 0 °C alatti hőmérsékletű környezetben, illetve folyadékokkal vagy ragadós anyagokkal borított felületeken.
- A robotporszívó használata előtt szedje fel a padlóról a vezetőkeket, így megakadályozva, hogy a készülék a takarítás során maga után húzza azokat.
- Szedjen fel minden törékeny és mozdítható tárgyat (pl. vázákat és műanyag zacskókat) a padlóról, hogy ne akadályozzák a robotporszívót, az ne ütközhesen nekik, illetve ne keletkezzen kár.
- Ne használja szőnyegekben a felmosás üzemmódot. Felmosásos feladatokhoz állítson fel virtuális falakat vagy korlátozott területeket, hogy kizárja a szőnyeggel borított területeket.
- Ne hagyja, hogy a robotporszívó felszívjon kemény vagy éles tárgyakat, például építőanyagokat, üveget vagy szögeket.
- Kapcsolja ki és húzza ki a konnektorból a robotporszívót, mielőtt tisztítást és karbantartást végezne rajta és az omniállomáson.
- Ne fordítsa a robotporszívót fejfelé. A lézerradar borítása soha nem érhet hozzá a talajhoz.
- Ne emelje meg a robotporszívót a lézerradar burkolatánál.
- Ügyeljen rá, hogy mindig kikapcsolt állapotban, és ha lehetséges, eredeti csomagolásában szállítsa a robotporszívót.
- Ne törölje nedves törölruhával, és ne öblítse semmilyen folyadékkal a robotporszívót és az omniállomást. A mosható alkatrészeket tisztítás után alaposan szárítsa meg, mielőtt visszahelyezné őket a használathoz.
- Amikor az omniállomás tisztítja a felmosópárnákat, ne húzza ki a robotporszívót az omniállomásról, nehogy bármilyen károsodást okozzon.

- Csak a használati útmutatóban leírtak szerint használja a terméket. Ezen termék nem megfelelő használatából eredő bármilyen veszteségért vagy kárért a felhasználókat terheli a felelősség.
- FIGYELEM! A hőkielődés nem kívánt alaphelyzetbe állításából eredő veszély elkerülése érdekében a berendezést nem szabad külső kapcsolóberendezésen (például időzítőn) keresztül árammal ellátni, illetve olyan áramkörhöz csatlakoztatni, amelyet az áramszolgáltató vállalat rendszeresen ki- bekapcsol.
- Amikor a „Sikeres hálózat kapcsolat” hangüzenet hallható, akkor a készülék sikeresen csatlakozott a hálózathoz, és tárolta a Wi-Fi SSID-t és a jelszót. Az információkat a hálózattal kapcsolatos szolgáltatásokhoz fogjuk felhasználni, a személyes adatok feldolgozásáról az Adatvédelmi nyilatkozatban tájékozódhat.
- A részletes elektronikus használati útmutató a www.mi.com/global/support/user-guide címen érhető el.

Akkumulátor és töltés

- Ne használjon harmadik fél által gyártott akkumulátorokat, kábelkészleteket vagy omniállomásokat. A robotporszívó csak az OV42-JZGL modellszámú omniállomással használható.
- A készülék olyan akkumulátorokat tartalmaz, amelyek cseréjét kizárólag szakképzett személyek végezhetik el.
- Ne próbálja meg saját maga szétszedni, megjavítani vagy módosítani az akkumulátorokat vagy az omniállomást.
- Az omniállomás töltőérintkezőinek áttöréséhez és tisztításához ne használjon nedves ruhát, és a keze se legyen nedves.
- Ne helyezze az omniállomást hőforrás, például radiátor közelébe.
- Gondoskodjon a használt akkumulátorok megfelelő hulladékkezeléséről. A használt akkumulátorokat professzionális újrahasznosító telepen kell leadni.
- Amennyiben a robotporszívót huzamosabb időn át nem fogja használni, töltsse fel teljesen a készüléket, majd kapcsolja ki, és tárolja hűvös, száraz helyen. Az akkumulátor túlzott lemerülésének elkerülése érdekében legalább 3 havonta töltsse fel újra a robotporszívót.
- Ne tegye ki a készüléket vagy az akkumulátort túlzott hőhatásnak.
- Ne töltsse a nem újratölthető elemeket.
- A felhasználónak nem kell állítania az áramellátás frekvenciáját 50-ről 60 Hz-re; a termék önműködően alkalmazkodik az 50 vagy 60 Hz-hez.
- Legyen tudatában, milyen kockázattal jár, ha az akkumulátorról működő készülék, vagy maga az akkumulátor csatlakozóvégeit egy fémtárgy rövidre zárja.
- Eltávolítás közben ne okozzon kárt az akkumulátorban, hogy elkerülje a rövidzárlatot vagy a folyadékszivárgást. Ha az akkumulátor szivárog, ne engedje a folyadékot a bőrével vagy a ruhájával érintkezni, és azonnal törölje le száraz ronggyal. Ezután küldje el az akkumulátort egy megfelelő újrahasznosítási létesítménybe vagy a kijelölt ügyfélszolgálati csapatnak, akik gondoskodnak a megfelelő hulladékkezelésről.

Lézerbiztonsági információk

A termékben található lézeres érzékelő megfelel az IEC 60825-1:2014 és az EN 60825-1:2014/A11:2021, az 1. osztályba tartozó lézertermékekről szóló szabványoknak. Kérjük, használata során kerülje a szemmel való közvetlen érintkezést.

1. OSZTÁLYBA TARTOZÓ LÉZERTERMÉK

FOGYASZTÓI LÉZERES TERMÉK

EN 50689:2021

Környezetvédelmi közlemény

- Ezen robotporszívó beépített lítium-ion-akkumulátorai olyan vegyi anyagokat tartalmaznak, amelyek szennyezhetik a környezetet.
- Mielőtt szemétként dobna ezt a terméket, kérjen meg egy szakembert, hogy távolítsa el az akkumulátorokat, majd adja le azokat egy megfelelő újrahasznosító létesítményben.
- Az akkumulátort el kell távolítani a készülékből, mielőtt leselejtezné azt.
- Húzza ki a készüléket a hálózati csatlakozóból, mielőtt eltávolítaná az akkumulátort.
- Biztonságosan ártalmatlanítsa az akkumulátort.

Az akkumulátorok eltávolításának lépései

Ezek az információk csak a termék ártalmatlanítására vonatkoznak, nem képezik a normál használati utasítás részét.

1. Tartsa távol a robotporszívót az omniállomástól, és üzemeltesse, amíg az akkumulátor töltöttségi szintje túl alacsony nem lesz, hogy folytassa a takarítást.
2. Kapcsolja ki a robotporszívót.
3. Távolítsa el a robotporszívó alsó védőburkolatát.
4. Nyomja le a rögzítőfüleket, és húzza ki az akkumulátorok csatlakozóit az akkumulátorok eltávolításához.

FIGYELEM:

- Győződjön meg róla, hogy az akkumulátor lapos, és a robotporszívó távol van az omniállomástól, mielőtt eltávolítaná az akkumulátort.
- Távolítsa el együtt a teljes akkumulátorcsomagot, és ügyeljen rá, hogy ne sértse meg az akkumulátorcsomag külső burkolatát, hogy megelőzze a rövidzárlatot, vagy az ártalmas vegyületek szivárgását.
- Ha fizikai érintkezésbe kerül az akkumulátorokból esetlegesen kiszivárgó anyagokkal, bő vízzel mossa le az érintett bőrfelületet, majd haladéktalanul forduljon orvoshoz.



Csak beltéri használatra.



Használat előtt olvassa el az utasításokat.

A termék áttekintése

Előre rögzítve a robotporszívóra

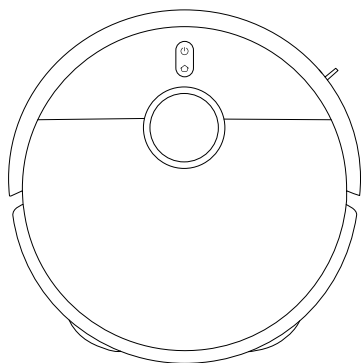

Robotporszívó



Portartály

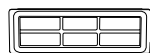

Szűrő
(előre felszerelve a portartályra)



Kefe

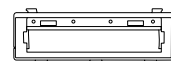

Kefefedél



Felmosópárna-tartó × 2
(az előre beszerelt felmosópárnával × 2)

Egyéb tartozékok



Oldalkefe

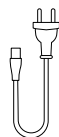

Kábelkészlet



Útmutató a képekhez



Használati útmutató



Jótállási nyilatkozat



Gyors üzembe helyezési útmutató

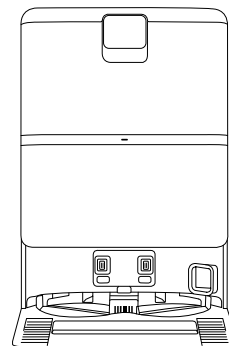

Omniállomás
(előre beszerelt tisztavíz-tartállyal, koszosvíz-tartállyal, eldobható zsákkal és koszosvíz-szűrővel)

Megjegyzés: A használati útmutatóban termék, a tartozékok és a felhasználói felület ábrái csak tájékoztató jellegűek. A tényleges termék és funkciók a termékfejlesztések miatt eltérhetnek.

A termék áttekintése

Robotporszívó

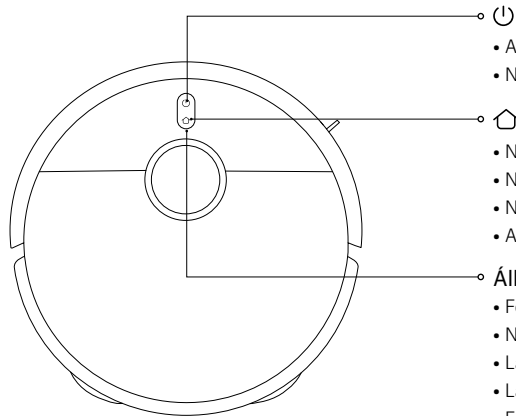

- A be- és kikapcsoláshoz tartsa nyomva 3 másodpercig
- Nyomja meg a tisztítás elindításához vagy szüneteltetéséhez
- Nyomja meg a szüneteltetéshez működés közben
- Nyomja meg a dokkolás indításához, amikor szünetel
- Nyomja meg a dokkolás leállításához, amikor visszatér az omniállomáshoz
- A gyermekzár be- vagy kikapcsolásához tartsa 3 másodpercig lenyomva a gombot

Állapotjelző

- Fehéren világít: Normál működés
- Narancssárgán világít: Hálózat lecsatlakoztatva
- Lassan villogó fehér: Töltés (közepes/magas akkumulátor-töltöttségi szint)
- Lassan villogó narancssárga: Töltés (alacsony akkumulátor-töltöttségi szint)
- Fehéren villog: Dokkolás/Firmware frissítése folyamatban/A gyári beállítások helyreállítása
- Narancssárgán villog: Robotporszívó hiba

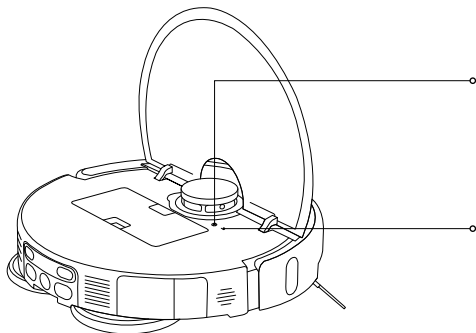

Alaphelyzetbe állítás gomb

- Nyomja le és tartsa lenyomva a reset gombot 3 másodpercig egy tű alakú tárggyal, hogy helyreállítsa a robotporszívó gyári beállításait

Wi-Fi-állapotjelző

- Narancssárgán világít: Hálózat lecsatlakoztatva
- Kéken világít: Hálózathoz csatlakoztatva
- Narancssárgán villog: Várok a hálózati csatlakozásra/a Wi-Fi sikeresen visszaállítva
- Kéken villog: Csatlakozás a hálózathoz/Firmware frissítése folyamatban

A termék áttekintése

Robotporszívó

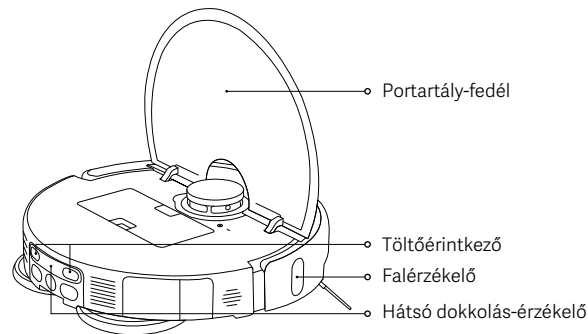
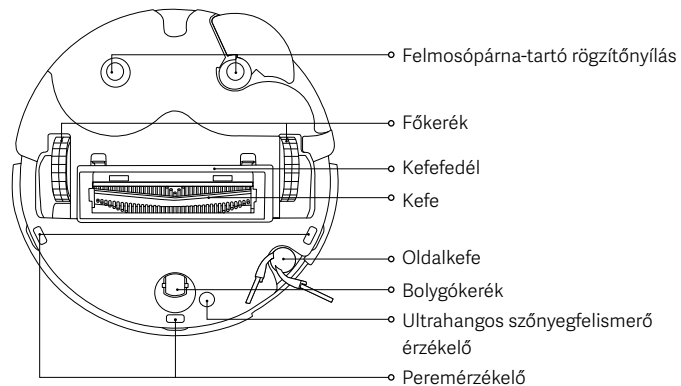
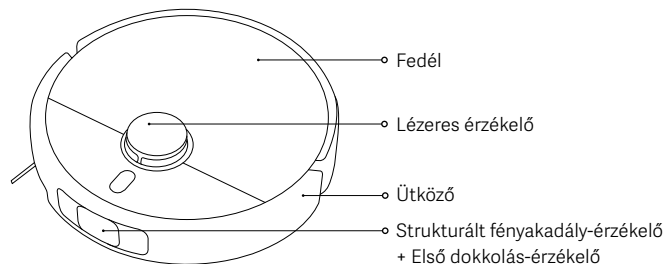

Portartály

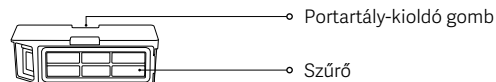

Megjegyzés: Az összes tisztítási üzemmódot szükséges a portartály beszerelése. Ellenkező esetben a robotporszívó nem indul el.

Felmosópárna-szerelvény



Felmosópárna-tartó

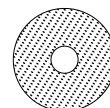

Felmosópárna

A termék áttekintése

Omniállomás

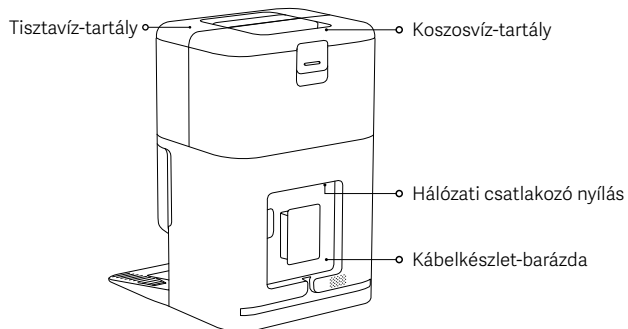
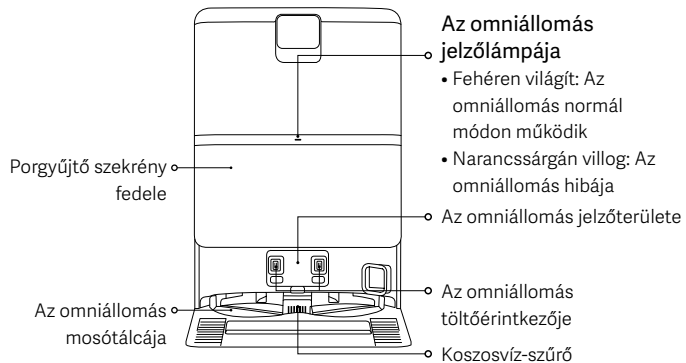

A használat megkezdése előtt

Eltávolítás és telepítés

- Távolítsa el a robotporszívó mindkét oldaláról a védőcsíkokat.
- Szerelje fel az oldalkefét az ábra szerint. Akkor szerelte fel helyesen, ha „klikkenést” hall.

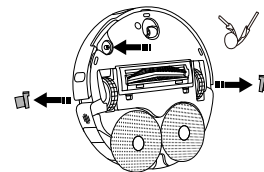

Az omniállomás elhelyezése

- Az omniállomást egy fal mellett helyezze el, sík és kemény felületű padlóra, például parkettára vagy járólapra. Gondoskodjon róla, hogy az omniállomás egy konnektor közelében legyen olyan területen, ahol erős a Wi-Fi-jel.
- Gondoskodjon róla, hogy elegendő hely álljon rendelkezésre, azaz több mint 1,25 m hosszúság, 1 m magasság, és 0,5 m szélesség.

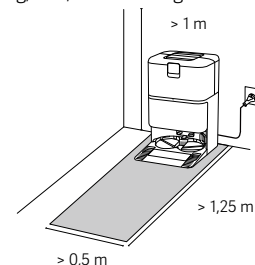

Megjegyzések:

- Ne helyezze az omniállomást olyan területre, ahol közvetlen napfény éri, vagy ahol más tárgyak blokkolhatják a jelátviteli területet, mivel ez ronthatja a robotporszívó képességét, hogy visszatérjen az omniállomásra.
- Ne helyezzen semmilyen tárgyat az omniállomás köré.
- Tegye be a helyére a tisztavíz-tartályt és a koszosvíz-tartályt.

A használat megkezdése előtt

Az omniállomás csatlakoztatása a hálózathoz, és a robotporszívó töltése

- Dugja be a hálózati kábelkészletet a hálózati csatlakozó nyílásba, és csatlakoztassa egy áramforráshoz.
- Helyezze a robotporszívót az omniállomásra teljesen beigazított töltőérintkezőkkel. A robotporszívó ekkor sípolni fog.



Megjegyzések:

- Rendezze el a kábelkészlet felesleges részét a kábelkészlet-barázdába, hogy megakadályozza az omniállomás elmozdulását vagy az áramellátás elvesztését a kábelkészlet megrántása miatt.
- Az akkumulátor optimális teljesítményének biztosítása érdekében az első használat előtt teljesen töltsse fel az akkumulátort.
- Ha alacsony akkumulátor-töltöttség miatt a robotporszívó nem tud bekapcsolni, helyezze közvetlenül az omniállomásra, hogy feltöltődjön.
- A robotporszívó az omniállomáshoz csatlakoztatva automatikusan bekapcsol, és a töltés ideje alatt nem kapcsolható ki.
- A robotporszívón és az omniállomáson lévő jelzőlámpák egyszerre kikapcsolnak 10 perccel azután, hogy a robotporszívó teljesen feltöltődött.
- Amikor először használja a robotporszívót, kövesse az alkalmazáson belüli utasításokat egy gyors térképkészítéshez. Ajánlott az egész folyamat során követni a robotporszívót, hogy segítsen eltüntetni azokat a tárgyakat, amelyek befolyásolhatják a robotporszívó munkáját.
- Ügyeljen rá, hogy a robotporszívó az omniállomástól induljon, hogy pontos térképet hozhasson létre.
- Ha a robotporszívó bizonyos helyeken elakadhat vagy megkarcolhatja a bútorok felületét, az alkalmazásban jelöljön ki korlátozott hozzáférésű területeket, hogy a robotporszívó ne menjen oda.

A készülék használata

Csatlakoztatás a Xiaomi Home alkalmazáshoz

Ez a termék a Xiaomi Home alkalmazással együtt is használható. A Xiaomi Home alkalmazással vezérelheti az eszközt, és más, az okosothonhoz tartozó eszközökkel is interakcióba léphet.

- Az alkalmazás letöltéséhez és telepítéséhez olvassa be a QR kódot. Amennyiben már telepítette az alkalmazást, a rendszer a csatlakoztatási képernyőre lépteti. Vagy, a „Xiaomi Home” alkalmazásra rákeresve az alkalmazás-áruházból is letöltheti, majd onnan telepítheti azt.
- A készülék hozzáadásához nyissa meg a Xiaomi Home alkalmazást, koppintson a „+” jelre a jobb felső sarokban, majd kövesse a kijelzőn megjelenő utasításokat.



F834536A



Megjegyzések:

- Csak a 2,4 GHz-es Wi-Fi-hálózatok támogatottak.
- Lehet, hogy az alkalmazás verziója időközben frissült. Kérjük, kövesse az aktuális verzió szerinti utasításokat.
- Ha a robotporszívó sikeresen csatlakozik a Xiaomi Home alkalmazáshoz, a hálózathoz is sikeresen csatlakozik. A Wi-Fi-t alaphelyzetbe állíthatja, hogy lecsatlakoztassa a hálózatról.

| Probléma | Megoldás |
|--|--|
| A robotporszívó nem csatlakozik a Wi-Fi-hez. | <ul style="list-style-type: none">• Ellenőrizze, hogy helyes Wi-Fi jelszót használt-e.• A robotporszívó nem támogatja az 5 GHz hálózati frekvenciasávot; kérjük, csatlakoztassa egy 2,4 GHz-es hálózathoz.• Probléma merült fel a Wi-Fi-kapcsolattal. Állítsa alaphelyzetbe a Wi-Fi-kapcsolatot, és töltsse le a Xiaomi Home alkalmazás legfrissebb verzióját, majd próbáljon meg újra csatlakozni.• Gondoskodjon róla, hogy a robotporszívó olyan területen legyen, ahol jó a Wi-Fi-lefedettség, majd állítsa vissza a Wi-Fi-jét, és csatlakoztassa újra a hálózathoz. |

A készülék használata

A Wi-Fi alaphelyzetbe állítása

- A robotporszívó bekapcsolt állapotában nyomja le és tartsa lenyomva 7 másodpercig a  és  gombokat, amíg hangüzenetet nem hall. A Wi-Fi sikeresen újraindult, amikor a jelzőfény narancssárgán villog.
- Állítsa vissza alaphelyzetbe a Wi-Fi csatlakozást, amikor le kell kapcsolni a robotporszívót a hálózatról, vagy ha változtatni kell a hálózaton.

Gyári beállítások visszaállítása

Használjon egy tű alakú tárgyat az alaphelyzetbe állítás gomb lenyomásához, és tartsa lenyomva 3 másodpercig, amíg hangüzenetet nem hall. A robotporszívó visszaáll a gyári beállításokra.

Megjegyzés: Bármilyen probléma esetén először próbálja újraindítani a robotporszívót. Ha a probléma az újraindítás után is fennáll, állítsa vissza a porszívót a gyári beállításokra.

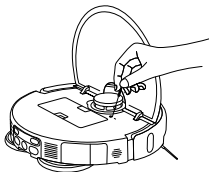

A kívánt üzemmódnak megfelelő kiegészítők felszerelése

Porszívózás üzemmód (a portartály felszerelése szükséges):

Nyissa fel a robotporszívó fedelét, és stabilan helyezze be a portartályt.

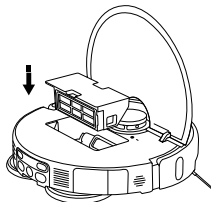

Megjegyzés: Rendszeresen tisztítsa meg a portartályt és szűrőt, hogy elkerülje a porszívózás teljesítményének csökkenését.

Porszívózás és felmosás üzemmód (a portartály, a felmosópárna-szerelvény, a tisztavíz-tartály és a koszosvíz-tartály behelyezése szükséges):

1. Helyezze be a felmosópárnát az ábra szerint, amíg kattanást nem hall.

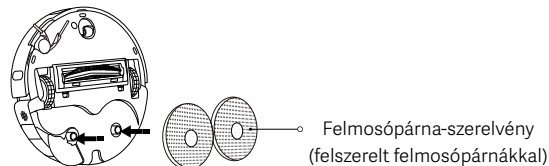

2. Töltse fel tiszta vízzel a tisztavíz-tartályt a maximális vízszint jelzéséig. Ne adagoljon semmilyen tisztítószeret vagy fertőtlenítőt a víztartályba.

FIGYELEM! Ha tisztítószeret vagy fertőtlenítőt ad hozzá, az befolyásolhatja a termék funkcióit, és a gép megrongálódásához vezethet.

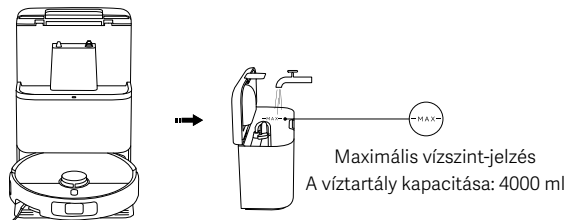

Megjegyzések:

- Ne öntsön forró vizet a tisztavíz-tartályba vagy a koszosvíz-tartályba, mivel az a deformálódásukat okozhatja.
- A robotporszívók funkcióit a gyár elhagyása előtt teszteljük, ezért előfordulhat, hogy a robotporszívóban némi víz marad. Ez normális jelenség.

A készülék használata

A robotporszívó elindítása

A porszívás és felmosás indításához nyomja meg a

⏻ gombot.

Megjegyzések:

- Kérjük, a felmosásos feladatokhoz állítson be virtuális falakat vagy korlátozott hozzáféréstű területeket, hogy kizárja a szőnyeggel borított területeket.
- Ha a padló túlságosan nedves, először törölje fel a felesleges vízmennyiséget a porszívó vagy a felmosó üzemmód használata előtt.

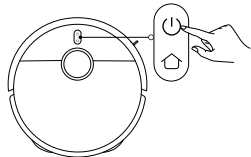

Be- és kikapcsolás

- Nyomja le és tartsa 3 másodpercig lenyomva a ⏻ gombot a robotporszívó bekapcsolásához. A jelzőfény ekkor világítani kezd.
- Amikor a robotporszívó működése szünetel és nem is töltődik, a kikapcsoláshoz nyomja le és tartsa lenyomva 3 másodpercig a ⏻ gombot.

Megjegyzés: Ha tölteni kezdi, a robotporszívó automatikusan bekapcsol, és nem kapcsolható ki.

Szüneteltetés

Miközben a robotporszívó működik, bármelyik gombjának megnyomásával szüneteltetheti a robotporszívó műveletét, majd a ⏻ gomb megnyomásával újraindíthatja a takarítást.

Megjegyzés: Ne emelje fel, illetve ne helyezze át a robotporszívót, miközben az szüneteltetett állapotban van. Ellenkező esetben ez olyan pozícionálási hibákat okozhat, amelyek miatt a robotporszívó esetleg nem talál vissza az omniállomáshoz, vagy elveszíti a térképadatokat.

Alvás üzemmód

- A robotporszívó alvás üzemmódba lép 10 perc szüneteltetés után.
- Alvás üzemmódban a robotporszívó jelzőlámpája kikapcsol. A porszívó alvás üzemmódból való felébresztéséhez nyomja meg bármelyik gombot.

Megjegyzések:

- A robotporszívó nem lép be alvás üzemmódba, amikor az omniállomáshoz van dokkolva.
- A robotporszívó automatikusan kikapcsol, miután 6 órán át alvás üzemmódban volt.

Gyermekzár

Nyomja le és tartsa lenyomva a 🏠 gombot 3 másodpercig töltés vagy szüneteltetés közben, hogy engedélyezze vagy letiltsa a gyermekzár funkciót.

A felmosópárnák tisztítása

- Porszívózás és felmosás közben a robotporszívó folytatja a feladatait, miután automatikusan visszatért az omniállomáshoz, hogy megtisztítsa a felmosópárnákat.
- Porszívózás és felmosás után a robotporszívó automatikusan visszatér az omniállomáshoz, hogy megtisztítsa a felmosópárnákat. Miután kész a takarítás, a robotporszívó megszáritja a felmosópárnákat, és tölteni kezd.
- Amikor a robotporszívó belép a készenléti üzemmódba az omniállomáson, válassza ki az „A felmosópárnák tisztítása” menüpontot a Xiaomi Home alkalmazásban, hogy elkezdődjön a felmosópárnák tisztítása. Miután a tisztítás kész, az omniállomás automatikusan elkezd megszáritani a felmosópárnákat, és feltölteni a robotporszívót.

Megjegyzés: A felmosópárnák tisztítása nem történik meg, ha az alábbi feltételek bármelyike előfordul: az omniállomás áramellátásának elvesztése, a robotporszívó elmozdul az omniállomásról, üres a tisztavíz-tartály, tele a koszosvíz-tartály, vagy a víztartály nincs megfelelően behelyezve.

Portartály-ürítés

Az omniállomás automatikusan elkezd a portartály-ürítést, amint a robotporszívó egy takarítási feladat elvégzése után visszatér tölteni.

Megjegyzések:

- Az omniállomás nem végzi el az automatikus portartály-ürítést, ha ez a funkció le van tiltva az alkalmazásban.
- Az omniállomás az alkalmazásban beállított gyakorisággal végzi el a portartály-ürítést.

Takarítás folytatása

A robotporszívó automatikusan visszatér az omniállomáshoz tölteni, amikor egy takarítási feladat közben alacsony lesz az akkumulátor töltöttsége, majd ott folytatja a takarítást, ahol abbahagyta, amint kellően feltöltődött.

Tisztítás és karbantartás

A koszosvíz-szűrő megtisztítása

- Távolítsa el a koszosvíz-szűrőt, és alaposan tisztítson le róla minden hajszalet, szőrt és koszt.
- Tisztítás után megfelelően helyezze vissza a koszosvíz-szűrőt.

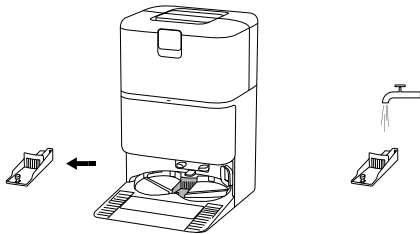

Az omniállomás mosótálcájának megtisztítása

Az alkalmazásban engedélyezze az omniállomás segített tisztítását, és a tisztítás befejezéséhez kövesse a kapott instrukciókat.

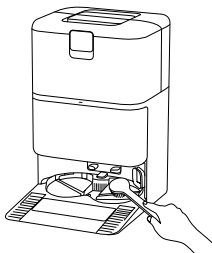

Megjegyzések:

- Ügyeljen rá, hogy a robotporszívó az omniállomáson legyen.
- Nem szabad napi használat és tisztítás közben megdönteni az omniállomást. Ha az omniállomás mosótálcáján víz gyűlik össze, törölje szárazra egy törölruhával.

A koszosvíz-tartály megtisztítása

A szagok és penész kialakulásának megelőzése érdekében haladéktalanul távolítsa el és tisztítsa meg a koszosvíz-tartályt, miután a felmosópárnák meg lettek tisztítva.

Megjegyzés: A tisztavíz-tartály úszója és a koszosvíz-tartály úszógolyója egyaránt mozgó alkatrész. Ne alkalmazzon túlzott erőt, hogy elkerülje a megrongálódást.

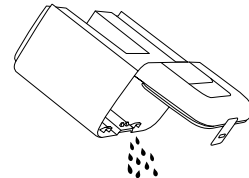

Az eldobható zsák cseréje

1. Nyissa fel a porgyűjtő szekrény burkolatát, távolítsa el a használt eldobható zsákot, és stabilan helyezzen be egy új eldobható zsákot.
2. Helyezze vissza a helyére a porgyűjtő szekrény burkolatát. Erősen nyomja meg, amíg kattanást nem hall, hogy biztosra vehesse, hogy megfelelően lett behelyezve.

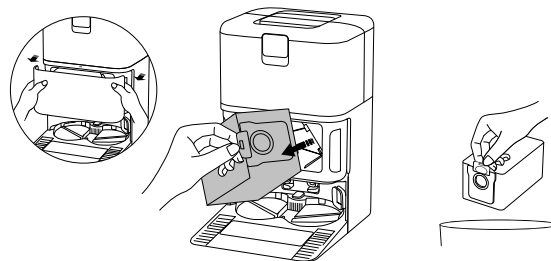

Megjegyzés: A fogantyú felfelé húzása lezárja az eldobható zsákot, ezzel hatékonyan megakadályozza a por vagy szennyeződés kijutását.

Tisztítás és karbantartás

A portartály és a szűrő tisztítása

1. Nyissa fel a robotporszívó fedelét, és nyomja meg a portartály-kioldó gombot, majd emelje ki a portartályt a robotporszívóból.

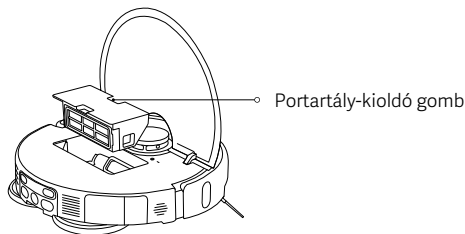

2. Vegye ki a szűrőt az ábra szerint, távolítsa el a koszt a portartályból, és tisztítsa meg a szűrőt. Majd szükség esetén mossa meg a portartályt és a szűrőt tiszta vízzel, és a visszahelyezés előtt szárítsa meg azokat.

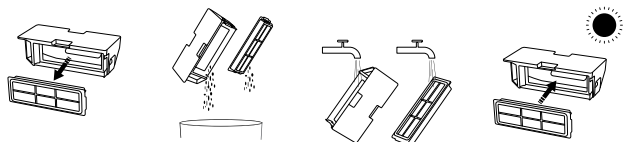

Megjegyzések:

- Ne próbálja kefével vagy az ujjával megtisztítani a szűrőt.
- A gyakori öblítés nem ajánlott, máskülönben a szűrő károsodhat.
- A portartály és a szűrő tisztításához csak tiszta vizet használjon. Ne használjon tisztítószert.

A felmosópárna tisztítása

Távolítsa el a felmosópárnát a tartójából, majd mossa ki és szárítsa meg.



Az oldalkefe és a bolygókerék megtisztítása

1. Fordítsa fejjel lefelé a robotporszívót, és húzza ki felfelé az oldalkefét és a bolygókeréket.
2. Távolítsa el az oldalkefére és a bolygókerékre tapadt hajszálat és törmelékét.
3. Helyezze vissza az oldalkefét és a bolygókeréket.

Megjegyzés: Közvetlenül tisztítás után helyezze vissza az oldalkefét és a bolygókeréket.

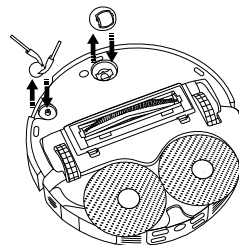

Tisztítás és karbantartás

A kefe tisztítása

1. Fordítsa fejjel lefelé a robotporszívót, majd nyomja le a két rögzítőfület a kefefedél eltávolításához.
2. Távolítsa el a kefét, és húzza ki az eltávolítható zárókupakot, hogy megtisztítsa a kosztól.
3. Tisztítás után sorrendben helyezze vissza az eltávolítható zárókupakot, a kefét, és a kefefedelel. Akkor helyezte be a helyére a kefefedelel, ha „klikkenést” hall.

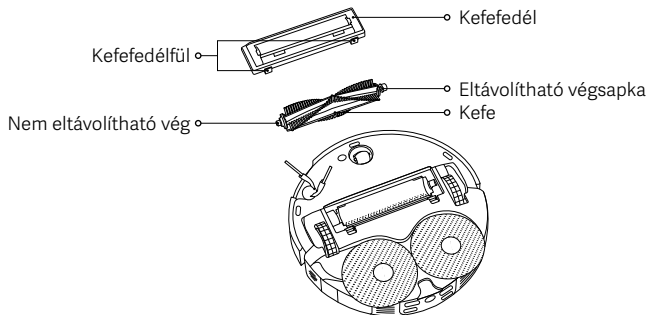

A fésű megtisztítása

1. Emelje fel a fésűt a rögzítőfülekről egy eszközzel, és távolítsa el azt, az ábra szerint.
2. Tisztítsa meg a fésűt, és helyezze vissza, miután meggyőződött róla, hogy megszáradt.

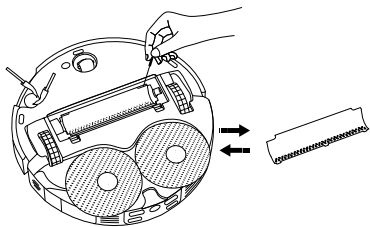

Érzékelők és töltőérintkezők tisztítása

Kérjük, rendszeres időközönként tisztítsa meg az érzékelőket és a töltőérintkezőket egy puha, száraz törlőruhával.

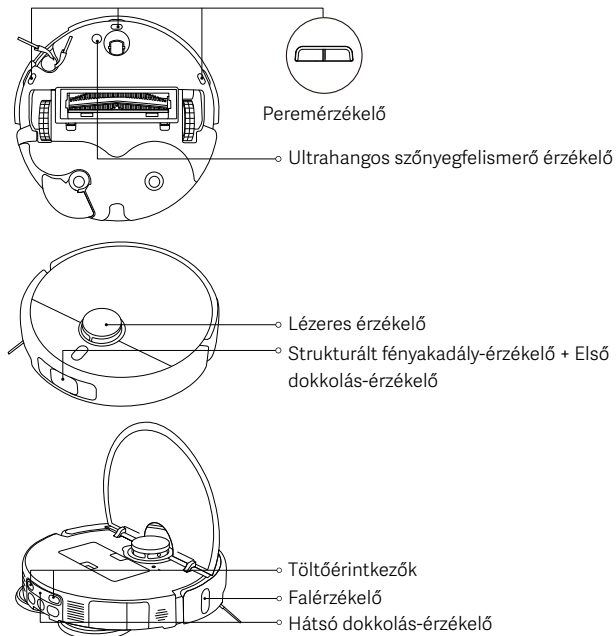

Megjegyzés: Ne használjon tisztítószereket, aeroszolos tisztítóanyagokat, sem más vegyi anyagokat az érzékelők és töltőérintkezők tisztításához.

Tisztítás és karbantartás

| Alkatrészek | Karbantartás gyakorisága | Csere gyakorisága |
|----------------------------|-----------------------------|---|
| Oldalkefe | 2 hetente | 3–6 havonta |
| Kefe | | 6–12 havonta |
| Szűrő | | 3–6 havonta |
| Kefefedél | / | 3–6 havonta (vagy elhasználódás esetén) |
| Felmosópárna | / | 1–3 havonta (vagy elhasználódás esetén) |
| Eldobható zsák | / | 2,5 havonta (vagy amikor tele van) |
| Portartály | Tisztítás szükség szerint | / |
| Tisztavíz-tartály | 2 hetente | |
| Koszosvíz-tartály | Minden egyes használat után | |
| Koszosvíz-szűrő | Havonta | |
| Az omniállomás mosótálcája | | |
| Bolygókerék | | |
| Lézeres érzékelő | | |
| Falérezékelő | | |

| Alkatrészek | Karbantartás gyakorisága | Csere gyakorisága |
|---|--------------------------|-------------------|
| Strukturált fényakadály-érzékelő + Első dokkolás-érzékelő | Havonta | / |
| Peremérzékelő | | |
| Hátsó dokkolás-érzékelő | | |
| Ultrahangos szőnyegfelismerő érzékelő | | |
| Töltőérintkezők | | |
| Robotporszívó | | |
| Omiállomás | | |
| Az omniállomás töltőérintkezője | | |
| Az omniállomás jelzőterülete | | |

Megjegyzések:

- A csere gyakorisága csak tájékoztatásul szolgál. Ha egy alkatrész megsérül, a hatékony takarítás érdekében azonnal ki kell cserélni.
- A robotporszívó mozgatásához vagy szállításához üritse ki a tisztavíz-tartályt és koszosvíz-tartályt, hogy elkerülje a szállítás során a károsodást.

Gyakori problémák

| Probléma | Lehetséges ok és megoldás |
|---|--|
| A robotporszívó nem tud bekapcsolni, és nem kezd takarítani. | Alacsony az akkumulátor töltöttségi szintje. Töltse fel a robotporszívót, majd próbálkozzon újra. |
| A robotporszívó nem tud visszatérni az omniállomásra, hogy töltődjön. | Túl sok akadály van az omniállomás körül. Helyezze át az omniállomást egy olyan helyre, ahol több szabad terület van. A robotporszívó túl messze van az omniállomástól. Vigye közelebb az omniállomáshoz, és próbálja újra. |
| A robotporszívó rendellenesen viselkedik. | Kapcsolja ki a robotporszívót, majd indítsa újra. |
| A robotporszívó tisztítás közben furcsa zajokat ad ki. | Lehet, hogy egy idegen tárgy szorult a kefébe, az oldalkefébe, vagy az egyik főkerékbe. Kapcsolja ki a robotporszívót, és távolítsa el minden esetleges törmelékét, ha van. |
| A robotporszívó takarítási hatékonysága csökkent, vagy port hagy maga után. | Megtelt a portartály. Ürítse ki. Az eldobható zsák tele van; kérjük, cserélje ki. A szűrő eltömődött, tisztítsa meg a szűrőt. Idegen tárgy szorult a kefébe. Tisztítsa meg a keféit. |
| A robotporszívó offline állapotban van, vagy nem tud csatlakozni a Xiaomi Home alkalmazáshoz. | Gyenge a Wi-Fi-jel. Ügyeljen rá, hogy a robotporszívó és az omniállomás olyan helyen legyen, ahol erős a Wi-Fi-jel. Probléma merült fel a Wi-Fi-kapcsolattal. Állítsa alaphelyzetbe a robotporszívó Wi-Fi-kapcsolatát, és töltsen le a Xiaomi Home alkalmazás legfrissebb verzióját, majd próbáljon meg újra csatlakozni. |

| Probléma | Lehetséges ok és megoldás |
|--|--|
| A robotporszívó nem folytatja a takarítást. | Ellenőrizze, hogy nincs-e Ne zavarjanak! (DND) üzemmódba állítva a robotporszívó, mivel ilyenkor a robotporszívó nem folytatja a takarítást. A takarítás nem folytatódik, ha a robotporszívó a gombbal tér vissza, vagy a Xiaomi Home alkalmazásban, vagy kézi úton kerül vissza az omniállomásra töltődni. |
| A robotporszívó nem tölt. | Biztosítsa, hogy legyen elegendő szabad tér az omniállomás körül, illetve hogy a töltőérintkezők legyenek por- és egyéb szennyeződésmentesek. A környezeti hőmérséklet túl alacsony vagy túl magas. Győződjön meg róla, hogy a hőmérséklet 0 °C és 40 °C közötti, majd töltsen újra. |
| A robotporszívó nem végzi el az ütemezett tisztításokat. | Bizonyosodjon meg róla, hogy a robotporszívó csatlakozik a hálózathoz; máskülönben nem tudja szinkronizálni az időt és végrehajtani az ütemezett takarítási feladatokat. Bizonyosodjon meg róla, hogy a robotporszívó nem lett-e DND üzemmódba állítva. A DND üzemmód megakadályozza, hogy a robotporszívó elvégezze az ütemezett takarítási feladatokat. |
| Az omniállomás nem végzi el a felmosópárna-tisztítást. | Nincs elegendő víz a tisztavíz-tartályban. Töltsen fel tiszta vízzel, majd próbálja újra. A koszosvíz-tartály tele van. Öntse ki a koszos vizet, tisztítsa meg a koszosvíz-tartályt, majd próbálja újra. A mosótálca vízszintje túl magas. Kérjük, időben távolítsa el a vizet. Ellenőrizze, hogy a koszosvíz-szűrő be van-e helyezve a helyére. |

Hibaelhárítás

| Hibaüzenet | Lehetséges ok és megoldás |
|--|---|
| Kérjük, tisztítsa meg minden idegen tárgytól a lézeres érzékelő területét. | Távolítson el minden olyan idegen tárgyat, amely blokkolhatja, illetve akadályozhatja a lézeres érzékelő működését, vagy helyezze át a robotporszívót egy új helyre, és indítsa újra. |
| Az indításhoz törölje tisztára a peremérzékelőt, és helyezze át egy másik helyre a robotporszívót. | Lehetséges, hogy robotporszívó egy része nincs a padlón; helyezze át más pozícióba a robotporszívót, és indítsa újra. Vagy, lehet, hogy a peremérzékelők koszosak; törölje tisztára azokat. |
| Ütközőhiba. Kérjük, ellenőrizze, hogy az ütköző megfelelően vissza tud-e pattani. | Az ütközőelem beragadt. Finoman ütögesse meg, hogy eltávolítsa belőle az idegen tárgyakat; ha nincsenek benne idegen tárgyak, helyezze át egy másik helyre a robotporszívót, és kapcsolja be. |
| Az indításhoz helyezze a robotporszívót vízszintes felületre. | A robotporszívó észlelte, hogy aktiváláskor nem vízszintes helyzetű. Indítsa újra, miután sima, vízszintes felületre helyezte a készüléket. |
| Kérjük, távolítsa el minden akadályt a robotporszívó körül. | Lehetséges, hogy a robotporszívó el- vagy beakadt. Távolítsa el a körülötte lévő akadályokat. |
| A portartály eltávolítva. | Helyezze be a portartályt és a szűrőt, és ellenőrizze, hogy megfelelően a helyükön vannak-e. |
| A tisztavíz-tartály el lett távolítva, vagy vízhiány észlelve. | Helyezze vissza a tisztavíz-tartályt, és töltsé fel tiszta vízzel. Ügyeljen rá, hogy a helyére legyen behelyezve. |
| A koszosvíz-tartály el lett távolítva, vagy tele van. | Ürítse ki és tisztítsa meg a koszosvíz-tartályt, majd helyezze vissza. Ügyeljen rá, hogy a helyére legyen behelyezve. |

| Hibaüzenet | Lehetséges ok és megoldás |
|---|--|
| Az eldobható zsák nincs behelyezve. | Helyezze vissza az eldobható zsákot, és ügyeljen rá, hogy a helyére legyen behelyezve. |
| Az omniállomás mosótálcájának vízszintje túl magas. Kérjük, időben távolítsa el a vizet. | Ellenőrizze, és tisztítsa meg az omniállomás mosótálcáját. |
| Nem tud visszatérni, hogy töltődjön. Manuálisan helyezze a robotporszívót az omniállomásra. | A robotporszívó nem érzékeli az omniállomás pozícióját. Helyezze vissza a robotporszívót az omniállomásra, hogy töltődjön. |
| Az akkumulátor töltöttségi szintje túl alacsony. Töltsé fel. | Az alacsony akkumulátor-töltöttség miatt nem lehet a szokásos módon bekapcsolni a robotporszívót. Helyezze vissza a robotporszívót az omniállomásra, hogy töltődjön. |

Jellemzők

Robotporszívó

| | |
|--|--|
| Megnevezés | Robotporszívó |
| Modell | OV42GL |
| A termék méretei | 355 × 353,5 × 93 mm |
| Tiszta tömeg | 3,9 kg |
| Tiszta tömeg (tartozékokkal) | 10,6 kg |
| Névleges teljesítmény | 55 W |
| Névleges feszültség | 14,4 V $\overline{\text{---}}$ |
| Töltési feszültség | 20 V $\overline{\text{---}}$ |
| Töltési idő | ≤ 6 óra |
| Lítium-ion akkumulátor | 4800 mAh (névleges kapacitás) 5200 mAh (névleges kapacitás) |
| Üzemi frekvencia | 2400–2483,5 MHz |
| Maximális kimeneti teljesítmény | < 20 dBm |
| Vezeték nélküli csatlakozási lehetőségek | Wi-Fi IEEE 802.11 b/g/n 2,4 GHz Bluetooth 5.0 |
| Áramfogyasztás | Készenléti mód: ≤0,5 W Hálózati készenléti mód: ≤2,0 W |
| A feltételbe lépés ideje | Készenléti mód: ≤20 perc Hálózati készenléti mód: ≤20 perc |

Általános használati körülmények között a készülék és az antenna, illetve a felhasználó közötti távolságnak legalább 20 cm-nek kell lennie.

Omniállomás

| | |
|---|----------------------------------|
| Modell | OV42-JZGL |
| Névleges bemeneti teljesítmény | 220–240 V \sim 50/60 Hz |
| Névleges kimeneti teljesítmény | 20 V $\overline{\text{---}}$ 1 A |
| Áramellátás (töltés + levegőn szárítás) | 86 W |
| Áramellátás (tisztítás) | 15 W |
| Áramellátás (portartály-ürítés) | 440 W |
| A termék méretei | 320 × 411 × 495 mm |
| Áramfogyasztás | Készenléti mód: ≤ 0,5 W |
| A feltételbe lépés ideje | Készenléti mód: ≤ 20 perc |

A jogszabályi megfeleléssel kapcsolatos információk

EU-megfelelőségi nyilatkozat



A(z) Xiaomi Communications Co., Ltd. vállalat ezennel kijelenti, hogy a(z) OV42GL típusú rádiófrekvenciás készülék megfelel a 2014/53/EU számú irányelv előírásainak. Az EU-megfelelőségi nyilatkozat teljes szövege elolvasható a következő weboldalon:
<https://www.mi.com/global/service/support/declaration.html>

Az elektromos és elektronikus berendezések hulladékairól szóló irányelv szerinti ártalmatlanítással és újrahasznosítással kapcsolatos információk



Az ezzel a jellel ellátott valamennyi termék elektromos és elektronikus berendezések hulladékának minősül (lásd a 2012/19/EU irányelvet az elektromos és elektronikus berendezések hulladékairól), amely nem vegyíthető a háztartási hulladékkal. Az emberi egészség és a környezet védelme érdekében a berendezések hulladékait adja le egy olyan meghatározott, az elektromos és elektronikus berendezések hulladékának újrafeldolgozására szolgáló gyűjtőpontra, amelyet a kormányzat vagy a helyi hatóságok jelölnek ki. A megfelelő ártalmatlanítás és újrafeldolgozás hozzájárul az emberi egészségre és a környezetre gyakorolt esetleges negatív következmények csökkentéséhez. Kérjük, vegye fel a kapcsolatot az üzembe helyezővel vagy a helyi hatóságokkal, hogy további tájékoztatást kaphasson az ilyen gyűjtőpontok helyéről, illetve használati feltételeiről.

JÓTÁLLÁSI NYILATKOZAT

EZ A JÓTÁLLÁS ADOTT JOGOKAT BIZTOSÍT ÖNNEK, ÉS ÖN EZENKÍVÜL EGYÉB OLYAN JOGOKKAL IS RENDELKEZHET, AMELYEKEL ORSZÁGA, TARTOMÁNYA VAGY ÁLLAMA TÖRVÉNYEI RUHÁZZÁK FEL. EGYES ORSZÁGOK, TARTOMÁNYOK VAGY ÁLLAMOK FOGYASZTÓVÉDELMI TÖRVÉNYE MINIMÁLIS JÓTÁLLÁSI IDŐTARTAMOT IS ELŐÍRHAT. A XIAOMI NEM ZÁRJA KI, KORLÁTOZZA VAGY FÜGGESZTI FEL AZ EGYÉB JOGOKAT, AMELYEKEL ÖN ESETLEG RENDELKEZIK, A JOGSZABÁLYOK ÁLTAL MEGENGEDETTŐL ELTÉRŐ MÉRTÉKBEN. JOGAI TELJES MEGISMERÉSÉHEZ, KÉRJÜK, HOGY TANULMÁNYOZZA ORSZÁGA, TARTOMÁNYA VAGY ÁLLAMA JOGSZABÁLYAIT.

1. KORLÁTOZOTT JÓTÁLLÁS A TERMÉKRE

A XIAOMI szavatolja, hogy a Termékek a jótállási időszak alatt normál használat mellett, illetve az adott termék használati utasításában foglalt használat mellett anyag- és gyártási hibáktól mentesek lesznek.

A jótállások időtartamát és feltételeit a vonatkozó helyi jogszabályok rögzítik. További tudnivalóért a fogyasztók által igénybe vehető jótállásokról, kérjük, látogasson el a Xiaomi hivatalos weboldalára
<https://www.mi.com/global/support/warranty>.

A Xiaomi szavatolja az eredeti vásárlónak, hogy a fent említett időtartam alatt, normál használat esetén a Xiaomi-termék anyag- és gyártási hibáktól mentes lesz. A Xiaomi nem garantálja, hogy a Termék működése zavartalan vagy hibamentes lesz. A Xiaomi nem felel az olyan károkért, amelyek a Termék használatára vonatkozó utasítások be nem tartásából erednek.

2. JOGORVOSLAT

Amennyiben hardverhiba jelentkezik, és a Xiaomihoz a jótállási időtartam alatt jogos igényt nyújtanak be, a Xiaomi (1) díjmentesen megjavítja a terméket, (2) kicseréli a terméket vagy (3) visszatéríti a termék árát, az esetleges szállítási költségeket leszámítva.

3. JÓTÁLLÁSI SZERVIZSZOLGÁLTATÁS IGÉNYBEVÉTELE

A jótállási szerviz igénybevételéhez a terméket eredeti csomagolásban, vagy az eredetivel megegyező védelmet biztosító, hasonló csomagolásban kell

JÓTÁLLÁSI NYILATKOZAT

visszajuttatni a Xiaomi által megadott címre. Amennyiben az alkalmazandó jogszabályok nem tiltják, a Xiaomi megkövetelheti Öntől, hogy a jótállási szervszolgáltatás igénybevétele előtt bizonyítékkal/bizonyítékokkal igazolja a vásárlás tényét, és/vagy tegyen eleget a regisztrációs követelményeknek.

4. KIZÁRÁSOK ÉS KORLÁTOZÁSOK

Hacsak a Xiaomi másként nem rendelkezik, ez a Korlátozott jótállás kizárólag a Xiaomi által vagy a Xiaomi részére gyártott Termékre vonatkozik, amely a „Xiaomi” vagy „Mi” védjeggyel, kereskedelmi névvel, illetve emblémával azonosítható. A Korlátozott jótállás nem érvényes az alábbi esetekben: (a) Természeti csapás, többek között villámcsapás, tornádó, árvíz, tűz, földrengés vagy más külső ok következtében elszenvedett kár; (b) hanyagság; (c) kereskedelmi használat; (d) a Termék bármely részének megváltoztatása vagy módosítása (e) nem Xiaomi termékekkel való használatból eredő kár; (f) baleset, helytelen használat vagy visszaélés okozta kár; (g) a Terméknek a Xiaomi által leírt, engedélyezett vagy rendeltetészerű használati módjától eltérő, vagy nem megfelelő áramforrással és feszültséggel való működtetéséből származó kár; illetve (h) olyan szolgáltatás (beleértve a frissítéseket és a bővítéseket) következtében fellépő kár, amelyet nem a Xiaomi képviselője végzett.

Az Ön felelőssége, hogy biztonsági másolatot készítsen az adatokról, a szoftverről, illetve a terméken tárolt vagy ott megőrzött bármilyen egyéb anyagról. Valószínű, hogy a szervizelés során az eszközön található adatok, szoftver vagy egyéb anyagok elvesznek vagy újraformázásra kerülnek, és a Xiaomi nem vállal felelősséget az ilyen kárért vagy adatvesztésért.

A Xiaomi egyetlen viszonteladója, ügynöke vagy alkalmazottja sem jogosult a jelen Korlátozott jótállás módosítására, bővítésére vagy kiegészítésére. Ha bármely feltétel jogellenesnek vagy teljesíthetetlennek minősül, az nem befolyásolja és nem sérti a többi feltétel jogszerűségét vagy érvényesíthetőségét. Az értékesítést követő szervizelés az eredeti vásárlás országára vagy régiójára korlátozódik, kivéve, ha ezt jogszabály tiltja, vagy ha a Xiaomi másként ajánlja. A jelen jótállás nem vonatkozik a nem jogszerűen importált és/vagy nem jogszerűen a Xiaomi által gyártott és/vagy nem a Xiaomitól vagy a Xiaomi egyik hivatalos viszonteladójától jogszerűen beszerzett Termékekre. Az alkalmazandó

jogszabály szerint Ön azzal a jótállással élhet, amely a terméket eladó, nem hivatalos kiskereskedőtől származik. A Xiaomi ezért kéri, hogy lépjen kapcsolatba a kiskereskedővel, akitől megvásárolta a terméket. A jelen jótállás nem alkalmazható Hongkongban és Tajvanon.

5. VÉLELMEZETT JÓTÁLLÁS

Amennyiben az alkalmazandó jogszabály nem tiltja, minden vélelmezett jótállás (beleértve a forgalmazhatóságra és az adott célra való alkalmasságra vonatkozó jótállást) érvényességi ideje korlátozott, és legfeljebb a jelen korlátozott jótállás maximális időtartamára terjed ki. Egyes joghatóságok nem engedélyezik a vélelmezett jótállások időtartamának korlátozását, így ezekben az esetekben a fenti korlátozás nem érvényes.

6. KÁRTÉRÍTÉS KORLÁTOZÁSA

Amennyiben alkalmazandó jogszabály nem tiltja, a Xiaomi nem tehető felelőssé semmilyen balesetből eredő, közvetett, speciális vagy következményes kárért, nem kizárólagosan ideértve a nyereség, a bevétel vagy adatok elvesztését, és a kifejezett vagy vélelmezett jótállás vagy feltétel megsértéséből származó, valamint bármely egyéb jogi elmélet értelmében bekövetkező kárt, még akkor sem, ha a Xiaomit az ilyen károk bekövetkezésének lehetőségéről értesítették. Egyes joghatóságok nem teszik lehetővé a speciális, közvetett vagy következményes károk kizárását vagy korlátozását, ezért előfordulhat, hogy a fenti korlátozás vagy kizárás nem vonatkozik Önre.

7. A XIAOMI ELÉRHETŐSÉGE

Ügyfeleinket kérjük, hogy látogassanak el az alábbi oldalra: <https://www.mi.com/global/support/warranty>

Az eladást követő szervizelés kapcsolattartója lehet bármely olyan személy, aki a Xiaomi hivatalos szervizhálózatának tagja, a Xiaomi hivatalos terjesztője, illetve a kereskedő, aki eladta Önnek a terméket. Ha bármilyen kérdése merül fel, lépjen kapcsolatba a megfelelő, Xiaomi által esetlegesen megjelölt személlyel.

Használati útmutató verziója: V1.0

Sigurnosne upute

Pažljivo pročitajte ovaj priručnik prije uporabe i zadržite ga za buduću referencu.

Ovaj proizvod služi isključivo za čišćenje poda u kućnom okruženju. Nemojte ga koristiti na otvorenom, na površinama koje nisu podovi, kao ni u poslovnim i industrijskim prostorima.

Ograničenja uporabe

- Ovaj uređaj smiju koristiti djeca u dobi od osam i više godina te osobe sa smanjenim tjelesnim, osjetilnim ili mentalnim sposobnostima ili s nedostatkom iskustva i znanja ako to čine pod nadzorom ili su dobile upute za uporabu uređaja na siguran način te razumiju moguće opasnosti. Djeca se ne smiju igrati s uređajem. Djeca ne smiju čistiti niti provoditi radnje održavanja bez nadzora.
- Ovaj uređaj ne smiju upotrebljavati osobe (uključujući djecu) sa smanjenim fizičkim, osjetilnim ili mentalnim sposobnostima ili nedostatkom iskustva i znanja, osim ako osobe odgovorne za njihovu sigurnost ne nadziru njihovu uporabu ili su im dale upute o uporabi uređaja.
- Djecu treba nadzirati kako bi se osiguralo da se ne igraju s aparatom.
- Uređaj sadržava baterije koje smiju mijenjati isključivo kvalificirane osobe.
- Ako je kabel oštećen, mora se zamijeniti posebnim kabelom kojeg možete dobiti kod proizvođača ili njegovog servisa.
- Ako se punjač ili baterija oštete, moraju se zamijeniti originalnom komponentom kupljenom od proizvođača ili postprodajnog servisa.
- Opasno je prelaziti uređajem preko kabela napajanja.
- Držite kosu, široku odjeću, prste i sve dijelove tijela podalje od otvora i pokretnih dijelova.
- Nemojte upotrebljavati robotski usisavač za čišćenje zapaljenih tvari.
- Nemojte stavljati djecu, kućne ljubimce ili bilo koji drugi predmet na robotski usisavač dok miruje ili se kreće.
- Nemojte upotrebljavati robotski usisavač na području iznad razine tla, kao što je potkrovlje, otvoreni balkon ili na vrhu namještaja, osim ako postoji zaštitna barijera.
- Nemojte upotrebljavati robotski usisavač pri temperaturi okoline većoj od 40 °C ili manjoj od 0 °C ili na podu s tekućinama ili ljepljivim tvarima.
- Uklonite sve kablove s poda prije korištenja robotskog usisavača kako biste spriječili da ih on vuče za vrijeme čišćenja.
- Pokupite sve krhke ili labave predmete s poda, kao što su vaze ili plastične vrećice, kako biste spriječili da se robotski usisavač ometa ili udari u njih i izazove štetu.
- Nemojte koristiti način brisanja podova na tepisima. Postavite virtualne zidove ili ograničena područja kako biste isključili područja s tepisima za zadatke brisanja podova.
- Nemojte dopustiti da robotski usisavač pokupi tvrde ili oštre predmete kao što su građevinski materijali, staklo ili čavli.
- Isključite i odspojite napajanje prije čišćenja i održavanja robotskog usisavača i višefunkcijske postaje.
- Robotski usisavač nemojte postavljati naopako. Lasersko kućište radara nikada ne smije dotaći tlo.
- Nemojte podizati robotski usisavač za njegov poklopac laserskog radara.
- Provjerite je li robotski usisavač isključen tijekom transporta i, ako je moguće, čuvajte ga u originalnom pakiranju.
- Nemojte brisati vlažnom krpom niti ispirati robotski usisavač i višefunkcijsku postaju bilo kakvom tekućinom. Nakon čišćenja dijelova koji se mogu prati, temeljito ih osušite prije postavljanja za uporabu.
- Kada višefunkcijska postaja čisti jastučice mopa, nemojte povlačiti robotski usisavač izvan višefunkcijske postaje kako biste izbjegli uzrokovanje bilo kakvog oštećenja.
- Koristite se ovim proizvodom isključivo sukladno s uputama u korisničkom priručniku. Korisnici su odgovorni za svaki gubitak ili štetu koja proizlazi iz neispravne uporabe ovog proizvoda.

- OPREZ: kako biste izbjegli opasnost zbog nenamjernog resetiranja termalne sklopke, ovaj uređaj se ne smije napajati putem vanjskog sklopnog uređaja kao što je mjeritelj vremena, niti se smije povezivati na krug kojeg elektroprivreda redovito uključuje ili isključuje.
- Kada se čuje glasovna poruka „Mreža je uspješno povezana”, uređaj je uspostavio uspješnu vezu s mrežom i pohranio Wi-Fi SSID i lozinku. Podaci će se upotrijebiti za usluge povezane s mrežom, a za obradu osobnih podataka pogledajte Pravilnik o zaštiti privatnosti.
- Detaljni elektronički priručnik dostupan je na www.mi.com/global/support/user-guide

Baterije i punjenje

- Nemojte upotrebljavati bateriju, kabel ili višefunkcijske postaje treće strane. Robotski usisavač može se upotrebljavati samo uz model višefunkcijske postaje OV42-JZGL.
- Uređaj sadržava baterije koje smiju mijenjati isključivo kvalificirane osobe.
- Nemojte sami rastavljati, popravljati ili modificirati baterije ili višefunkcijsku postaju.
- Kontakte za punjenje višefunkcijske postaje nemojte brisati ni čistiti mokrom krpom ili mokrim rukama.
- Nemojte postavljati višefunkcijsku postaju u blizinu izvora topline, kao što je radiator.
- Ne odlažite stare baterije na neodgovarajući način. Iskorištene baterije moraju se odložiti u profesionalno postrojenje za recikliranje.
- Ako se robotski usisavač neće upotrebljavati dulje vrijeme, do kraja ga napunite, zatim isključite i pohranite na hladnom i suhom mjestu. Napunite robotski usisavač najmanje jednom svaka 3 mjeseca kako biste izbjegli prekomjerno pražnjenje baterije.
- Uređaj i bateriju nemojte izlagati previsokim ili preniskim temperaturama.
- Nemojte puniti baterije koje nisu punjive.
- Korisnici ne moraju poduzimati nikakve radnje za prebacivanje frekvencije napajanja između 50 i 60 Hz, a proizvod se može samostalno prilagoditi za 50 i 60 Hz.
- Imajte na umu opasnosti koje može uzrokovati terminal baterije uređaja ili terminal baterije koji je pod kratkim spojem zbog metalnih predmeta.
- Nemojte oštetiti bateriju kada je uklanjate kako biste izbjegli kratke spojeve ili curenje tekućine. Ako baterija curi, pazite da vam tekućina ne dodirne kožu ili odjeću i odmah je obrišite suhom krpom. Zatim bateriju pošaljite na odgovarajuće mjesto za reciklažu ili odgovarajućem servisu za pružanje usluga nakon prodaje kako bi se baterija pravilno zbrinula.

Sigurnosne informacije o laseru

Laserski osjetnik u ovom proizvodu ispunjava standarde IEC 60825-1: 2014 i EN 60825-1:2014/A11:2021 za laserske proizvode klase 1. Izbjegavajte izravni kontakt s očima tijekom uporabe.

LASERSKI PROIZVOD KLASE 1

POTROŠAČKI LASERSKI PROIZVOD

EN 50689:2021

Obavijest o zaštiti okoliša

- Ugrađene litij-ionske baterije ovog robotskog usisavača sadrže kemikalije koje mogu zagaditi okoliš.
- Prije nego što bacite proizvod, zatražite od profesionalca da ukloni baterije i odloži ih kod odgovarajuće ustanove za reciklažu.

- Baterija se mora ukloniti iz uređaja prije nego što se uređaj baci u otpad.
- Uređaj ne smije biti priključen na električnu mrežu za vrijeme uklanjanja baterije.
- Bateriju je potrebno baciti u otpad uz pridržavanje sigurnosnih mjera.

Koraci za uklanjanje baterija

Informacije se odnose samo na odlaganje ovog proizvoda u otpad i nisu dio uputa za redovitu uporabu.

1. Držite robotski usisavač dalje od višefunkcijske postaje i pustite ga da radi sve dok mu razina napunjenosti baterije ne postane preniska za rad.
2. Isključite robotski usisavač
3. Uklonite donji oklop robotskog usisavača.
4. Pritisnite kopče prema dolje i izvucite konektore baterija kako biste izvadili baterije.

OPREZ:

- Uvjerite se da je baterija ravna i da je robotski usisavač daleko od višefunkcijske postaje prije uklanjanja baterije.
- Uklonite sav paket baterija zajedno i pazite da ne oštetite vanjsko kućište baterija kako biste spriječili kratki spoj ili curenje štetnih supstanci.
- Ako dođete u fizički kontakt s bilo kojom tvari koja bi mogla iscuriti iz baterije, isperite kontaktno područje s puno vode i odmah potražite liječničku pomoć.



Isključivo za uporabu u zatvorenom prostoru.



Prije uporabe pročitajte upute.

Pregled proizvoda

Unaprijed postavljeno na robotskom usisavaču

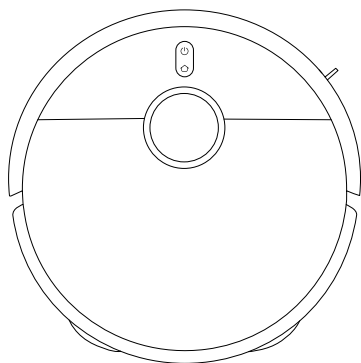

Robotski usisavač

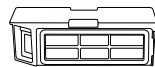

Odjeljak za sakupljanje prašine



Filtar
(tvornički instalirano na odjeljku za sakupljanje prašine)



Četka

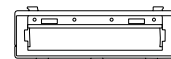

Poklopac četke



Držač jastučića mopa × 2
(s unaprijed postavljenim jastučićem mopa × 2)

Ostali dodaci



Bočna četka

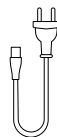

Kabel



Upute za slike



Korisnički priručnik



Obavijest o jamstvu



Brzi vodič za pokretanje

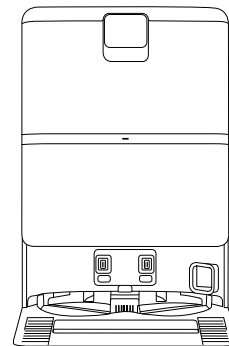

Višefunkcijska postaja
(s unaprijed postavljenim spremnikom za čistu vodu, spremnikom za prljavu vodu, jednokratnom vrećicom i filtrom za prljavu vodu)

Napomena: ilustracije proizvoda, dodatne opreme i korisničkog sučelja u korisničkom priručniku služe samo u svrhu reference. Stvarni proizvod i funkcije mogu se razlikovati zbog poboljšanja proizvoda.

Pregled proizvoda

Robotski usisavač

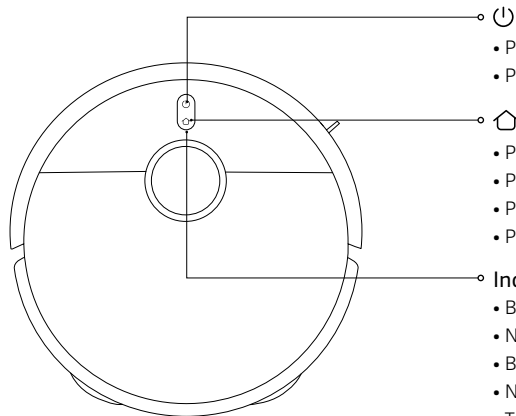

- Pritisnite i držite tipku 3 sekunde kako biste uključili ili isključili uređaj
- Pritisnite za početak ili pauziranje čišćenja



- Pritisnite za pauzu tijekom rada uređaja
- Pritisnite za početak priključivanja kada je pauziran
- Pritisnite za prestanak priključivanja kada se uređaj vrati na višefunkcijsku postaju
- Pritisnite i držite 3 sekunde kako biste omogućili ili onemogućili zaključavanje za djecu

Indikator

- Bijelo: Radi normalno
- Narančasto: Mreža je odspojena
- Bijelo, postupno jača i slabi: Punjenje (srednja/visoka razina napunjenosti baterije)
- Narančasto, postupno jača i slabi: Punjenje (niska razina napunjenosti baterije)
- Treperi bijelo: Spajanje na postaju/Ažuriranje firmvera/Vraćanje tvorničkih postavki
- Treperi narančasto: Pogreška robotskog usisavača

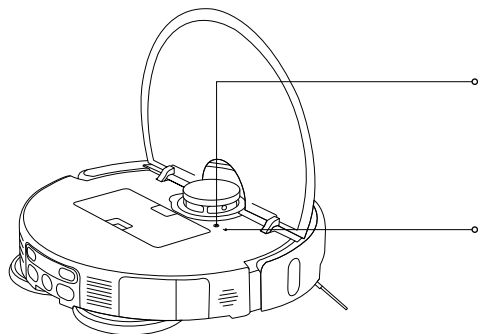

Gumb za resetiranje

- Pritisnite i držite gumb za resetiranje na tri sekunde predmetom u obliku igle kako biste robotski usisavač vratili na tvorničke postavke

Indikator Wi-Fi

- Narančasto: Mreža je odspojena
- Plavo: Mreža je povezana
- Treperi narančasto: Čekanje na mrežno povezivanje/Wi-Fi je uspješno resetirana
- Treperi plavo: Povezivanje s mrežom/Ažuriranje firmvera

Pregled proizvoda

Robotski usisavač

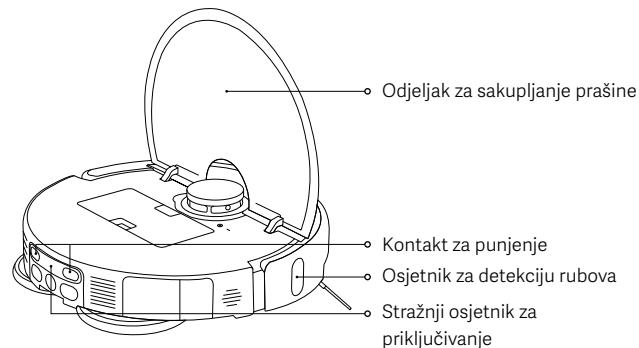
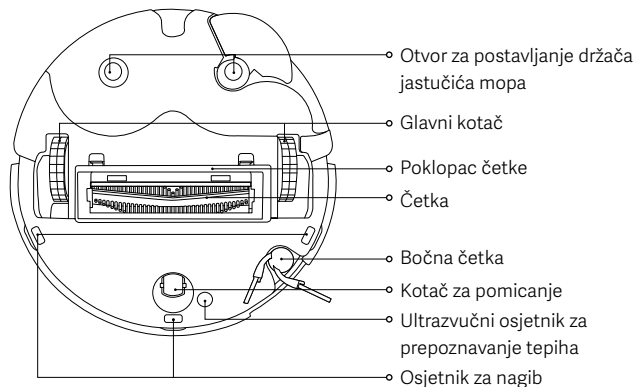
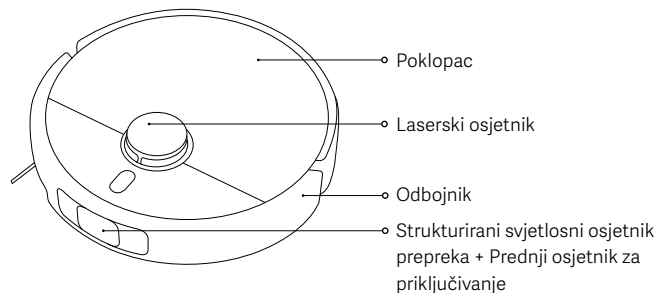

Odjeljak za sakupljanje prašine

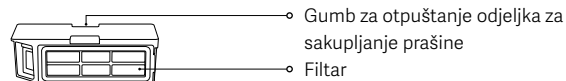

Napomena: Svi načini čišćenja zahtijevaju postavljanje odjeljka za sakupljanje prašine. Inače, robotski usisavač se ne može pokrenuti.

Sklop jastučića mopa



Držač jastučića mopa

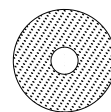

Jastučić mopa

Pregled proizvoda

Višefunkcijska postaja

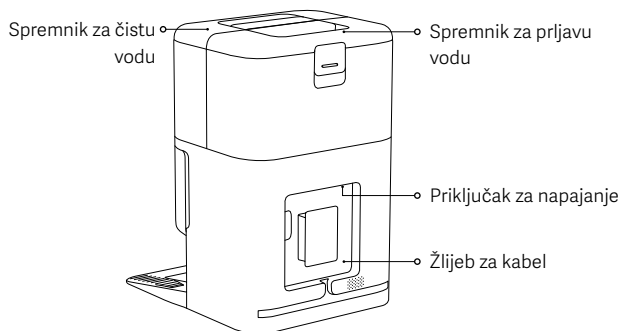
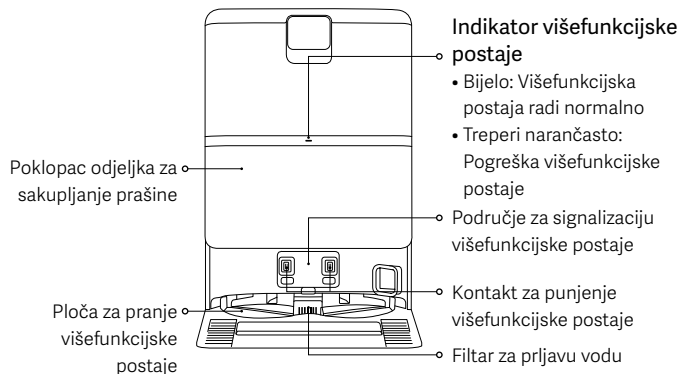

Prije uporabe

Uklanjanje i postavljanje

- Uklonite zaštitne trake s obje strane robotskog usisavača.
- Instalirajte bočnu četku kako je prikazano na slici. Ispravno su postavljene kada čujete „klik“.

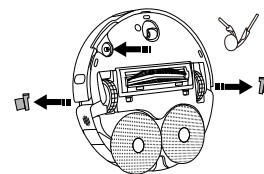

Postavljanje višefunkcijske postaje

- Postavite višefunkcijsku postaju uz zid na ravnu i čvrstu površinu, poput parketa ili pločica. Pobrinite se da je višefunkcijska postaja u području s dobrom pokrivenošću Wi-Fi signalom i blizu električne utičnice.
- Osigurajte prostor čiji su duljina, visina i širina veći od 1,25 m, 1 m i 0,5 m.

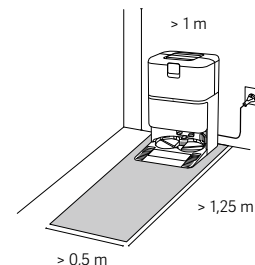

Napomene:

- Nemojte višefunkcijsku postaju stavljati na mjesto s izravnim sunčevim svjetlom ili tamo gdje bi predmeti mogli blokirati područje signalizacije jer bi ovo moglo spriječiti robotski usisavač da se vrati na višefunkcijsku postaju.
- Nemojte postavljati bilo kakve predmete oko višefunkcijske postaje.
- Postavite na mjesto spremnike za čistu i prljavu vodu.

Prije uporabe

Povezivanje napajanja na višefunkcijsku postaju i punjenje robotskog usisavača

- Umetnite kabel u napojni utor i povežite ih na napajanje.
- Postavite robotski usisavač na višefunkcijsku postaju s kontaktima za punjenje do kraja poravnatima. Tada će robotski usisavač ispustiti zvučni signal.



Napomene:

- Složite višak kabela u žlijeb za kabel kako biste izbjegli da se višefunkcijska postaja pomjeri ili izgubi napajanje zbog toga što se kabel vuče.
- Kako biste osigurali optimalan rad baterije do kraja napunite bateriju prvi put prije uporabe.
- Ako se robotski usisavač ne može uključiti zbog niske razine baterije, postavite ga izravno na višefunkcijsku postaju za punjenje.
- Robotski usisavač automatski će se uključiti kad se postavi na višefunkcijsku postaju te se ne može isključiti tijekom punjenja.
- Indikatori i na robotskom usisavaču i višefunkcijskoj postaji će se isključiti istodobno 10 minuta nakon što se robotski usisavač do kraja napuni.
- Kada robotski usisavač koristite po prvi put pratite podsjetnike aplikacije za brzo kreiranje karte. Preporuča se pratiti robotski usisavač tijekom cijelog postupka kako biste pomogli u čišćenju stavki koje mogu utjecati na rad robotskog usisavača.
- Pazite da se robotski usisavač pokrene iz višefunkcijske postaje kako bi se kreirala točna karta.
- Ako se robotski usisavač može zaglaviti ili ogrebat površinu namještaja u nekim područjima, postavite u aplikaciji ograničena područja kako biste spriječili da robotski usisavač uđe u ta područja.

Način uporabe

Povezivanje s aplikacijom Xiaomi Home

Ovaj proizvod radi s aplikacijom Xiaomi Home. Koristite se aplikacijom Xiaomi Home za upravljanje uređajem i interakciju s drugim uređajima za pametni dom.

- Skenirajte QR kod kako biste preuzeli i instalirali aplikaciju. Ako je aplikacija već instalirana, bit ćete preusmjereni na stranicu za postavljanje veze. Aplikaciju „Xiaomi Home“ možete potražiti i u trgovini aplikacijama kako biste preuzeli i instalirali.
- Otvorite aplikaciju Xiaomi Home, dodirnite „+“ u gornjem desnom kutu i zatim slijedite upute kako biste dodali svoj uređaj.



F834536A



Napomene:

- Podržane Wi-Fi su isključivo od 2,4 GHz.
- Verzija aplikacije možda je ažurirana – slijedite upute na temelju trenutne verzije aplikacije.
- Kada se robotski usisavač uspješno poveže s aplikacijom Xiaomi Home, uspješno se poveže s mrežom. Možete ponovno postaviti Wi-Fi kako biste ga odspojili od mreže.

| Problem | Rješenje |
|---|--|
| Robotski usisavač se ne može povezati na Wi-Fi. | <ul style="list-style-type: none">• Provjerite je li zaporka za Wi-Fi ispravna.• Robotski usisavač ne podržava frekvencijski pojas mreže od 5 GHz, molimo vas da ga spojite na mrežu od 2,4 GHz.• Nešto nije u redu s Wi-Fi vezom. Ponovo postavite Wi-Fi i preuzmite najnoviju inačicu aplikacije Xiaomi Home, a zatim se pokušajte ponovo povezati.• Uvjerite se da je robotski usisavač u području dobrog pokrivanja s Wi-Fi, zatim resetirajte Wi-Fi i ponovo ju povežite na mrežu. |

Način uporabe

Ponovno postavljanje Wi-Fi

- Dok je robotski usisavač uključen, pritisnite i držite tipke  i  7 sekundi dok ne čujete glasovnu poruku. Bežična mreža je uspešno resetirana kada indikator treperi narančasto.
- Resetirajte Wi-Fi kada se robotski usisavač treba odspojiti s mreže ili treba promijeniti mrežu.

Vraćanje tvorničkih postavki

Predmetom u obliku pribadače pritisnite i držite gumb za resetiranje tri sekunde dok se ne čuje glasovna poruka. Robot usisavač će se vratiti na tvorničke postavke.

Napomena: U slučaju bilo kakvog problema, prvo pokušajte ponovno pokrenuti robotski usisavač. Ako se problem nastavi nakon ponovnog pokretanja, vratite usisavač na tvorničke postavke.

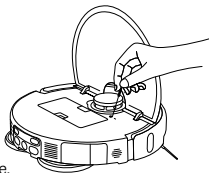

Postavljanje dodatka za željeni način rada

Usisavanje (obavezno je montiranje odjeljka za sakupljanje prašine):

Otvorite poklopac robotskog usisavača i čvrsto postavite odjeljak za sakupljanje prašine.

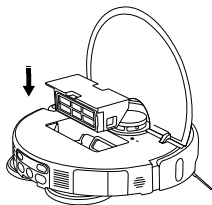

Napomena: Redovito čistite odjeljak za sakupljanje prašine i filter kako ne biste smanjili izvedbu usisavanja.

Način usisavanja i brisanja (potrebno je postavljanje odjeljka za sakupljanje prašine, sklopa jastučića mopa, spremnika za čistu i spremnika prljavu vodu):

1. Postavite jastučić mopa kako je prikazano nas lici dok ne čujete klik.

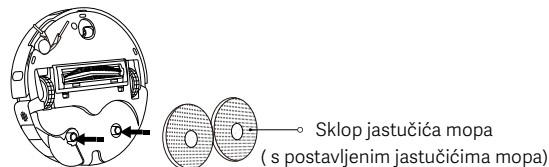

2. Napunite spremnik za čistu vodu do oznake maksimalne razine vode. Nemojte dodavati sredstva za čišćenje ili dezinfekciju u spremnik za vodu.

OPREZ: Dodavanje sredstava za čišćenje ili dezinficijensa može utjecati na funkcije proizvoda i oštetiti stroj.

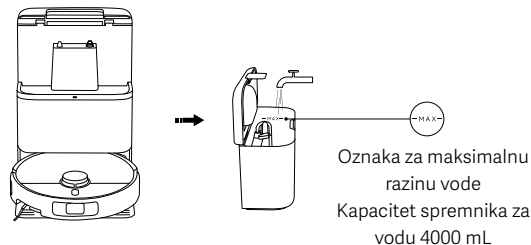

Napomene:

- Nemojte u spremnike za čistu i prljavu vodu dodavati vruću vodu jer ih to može deformirati.
- Funkcije robotskih usisavača ispituju se prije napuštanja tvornice, tako da u robotskom usisavaču može biti ostataka vode. To je normalno.

Način uporabe

Ponovno pokretanje robotskog usisavača



Pritisnite tipku  za početak usisavanja i brisanja.

Napomene:

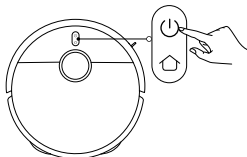
- Molimo postavite virtualne zidove ili ograničena područja kako biste iz zadataka brisanja isključili područja s tepisima.
- Ako je pod previše mokar, prije uporabe funkcije usisavanja ili brisanja najprije očistite višak vode.



Uključivanje/isključivanje

- Pritisnite i držite gumb  3 sekunde kako biste uključili robotski usisavač, a indikator će se uključiti.
- Kada je robotski usisavač pauziran i nije napunjen, pritisnite i držite gumb  3 sekunde da biste ga isključili.

Napomena: Ako se robotski usisavač puni, automatski će se uključiti i ne može se isključiti.

Pauza

Kada robotski usisavač radi, pritisnite bilo koji gumb na robotskom usisavaču za pauzu, a zatim pritisnite gumb  za nastavak čišćenja.

Napomena: Nemojte podizati ni micati robotski usisavač dok je pauziran. U suprotnom može doći do pogrešaka pozicioniranja koje mogu spriječiti povratak robotskog usisavača na višefunkcijsku postaju ili uzrokovati gubitak podataka karte.

Stanje mirovanja

- Robotski usisavač će ući u stanje mirovanja nakon pauze od 10 minuta.
- U načinu mirovanja, indikator robotskog usisavača će se isključiti. Pritisnite bilo koju tipku da probudite usisavač iz stanja mirovanja.

Napomene:

- Robotski usisavač neće ući u stanje mirovanja kada se priključi u višefunkcijskoj postaji.
- Robotski usisavač automatski će se isključiti nakon što je u stanju mirovanja 6 sati.

Zaključavanje za djecu

Pritisnite i držite tipku  3 sekunde za vrijeme punjenja ili pauze kako biste omogućili ili onemogućili funkciju zaključavanja za djecu.

Čišćenje jastučića mopa

- Tijekom usisavanja i brisanja robotski usisavač će nastaviti svoj zadatak nakon što se automatski vrati u višefunkcijsku postaju radi čišćenja jastučića mopa.
- Robotski usisavač će se automatski vratiti u višefunkcijsku postaju radi čišćenja jastučića mopa nakon usisavanja i brisanja. Kada je čišćenje završeno, robotski usisavač će osušiti jastučiće mopa i početi s punjenjem.
- Kada robotski usisavač uđe u stanje pripravnosti na višefunkcijskoj postaji, odaberite čišćenje jastučića mopa na aplikaciji Xiaomi Home za početak čišćenja jastučića mopa. Kada je čišćenje završeno, višefunkcijska postaja će početi s automatskim sušenjem jastučića mopa i punjenjem robotskog usisavača.

Napomena: Čišćenje jastučića mopa neće se obaviti ako se dogodi bilo koje od sljedećih stanja: gubitak napajanja na višefunkcijskoj postaji, kada je robotski usisavač van višefunkcijske postaje, kada je prazan spremnik za čistu vodu, kada je pun spremnik za prljavu vodu ili kada spremnik za vodu nije ispravno postavljen.

Pražnjenje prašine

Višefunkcijska postaja će početi s automatskim pražnjenjem prašine kada se robotski usisavač vrati na punjenje nakon što dovrši zadatak čišćenja.

Napomene:

- Višefunkcijska postaja neće započeti automatsko pražnjenje prašine ako je ova značajka onemogućena u aplikaciji.
- Višefunkcijska postaja će obavljati pražnjenje prašine prema učestalosti postavljenoj u aplikaciji.

Nastavak čišćenja

Robotski usisavač će se automatski vratiti u višefunkcijsku postaju za punjenje kada mu razina baterije postane niska tijekom zadatka čišćenja, te će nastaviti kada se dovoljno napuni.

Briga i održavanje

Čišćenje filtra za prljavu vodu

- Uklonite filtar za prljavu vodu i pažljivo očistite s njega svu prljavštinu i dlake.
- Nakon čišćenja, ispravno ga vratite na njegovo mjesto.

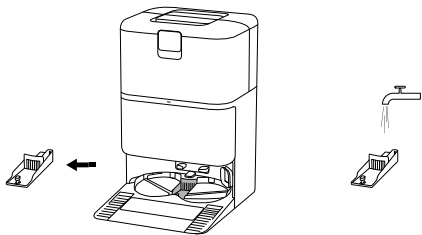

Čišćenje ploče za pranje višefunkcijske postaje

Omogućite potpomognuto čišćenje višefunkcijske postaje u aplikaciji i pratite upute za dovršetak čišćenja.

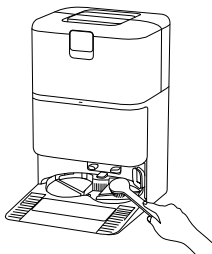

Napomene:

- Pazite da je robotski usisavač na višefunkcijskoj postaji.
- Višefunkcijsku postaju nemojte naginjati tijekom svakodnevne uporabe ili čišćenja. Ako se voda skuplja u ploči za pranje višefunkcijske postaje, obrišite ju krpom.

Čišćenje spremnika za prljavu vodu

Spremnik za prljavu vodu uklonite i očistite što je prije moguće nakon što su jastučići mopa očišćeni kako biste spriječili ružne mirise i plijesanj.

Napomena: I plovak u spremniku za čistu vodu i plutajuća optica u spremniku za prljavu vodu su pomični dijelovi. Izbjegavajte uporabu pretjerane sile za sprječavanje oštećenja.

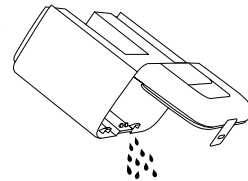

Zamjena jednokratne vrećice

1. Otvorite poklopac ormarića za sakupljanje prašine, uklonite iskorištenu jednokratnu vrećicu i čvrsto postavite novu jednokratnu vrećicu.
2. Postavite poklopac ormarića za sakupljanje prašine na mjesto. Čvrsto pritisnite dok ne čujete klik kako biste znali da je ispravno postavljen.

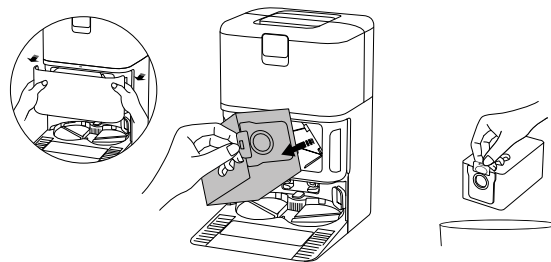

Napomena: povlačenje drške prema gore do kraja zatvorit će jednokratnu vrećicu kako prašina ili prljavština ne bi izašla.

Briga i održavanje

Čišćenje odjeljka za sakupljanje prašine i filtra

1. Podignite poklopac robotskog usisavača i pritisnite gumb za otpuštanje odjeljka za sakupljanje prašine kako biste izvukli odjeljak za sakupljanje prašine iz robotskog usisavača.

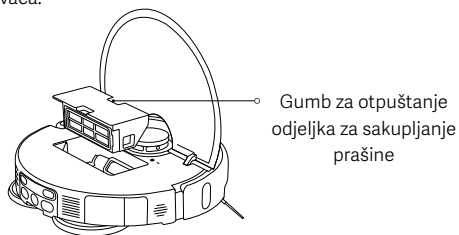

2. Izvadite filtar kako je prikazano na slici, uklonite prašinu iz odjeljka za sakupljanje prašine i očistite filtar. Zatim operite odjeljak za sakupljanje prašine i filtar svježom vodom po potrebi, te ih osušite prije vraćanja na mjesto.

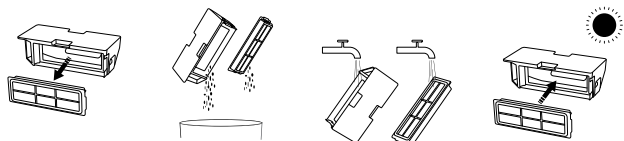

Napomene:

- ne pokušavajte očistiti filtar četkom ili prstom.
- Ne preporuča se često ispiranje, inače se filtar može oštetiti.
- Za čišćenje filtra i odjeljka za sakupljanje prašine rabite samo čistu vodu. Nemojte upotrebljavati deterđent.

Čišćenje jastučića mopa

Uklonite jastučić mopa iz njegovog držača a zatim ga operite i osušite.



Čišćenje bočne četke i kotača za pomicanje

1. Okrenite robotski usisavač naopako i izvucite bočnu četku i kotač za pomicanje prema gore.
2. Očistite sve dlake ili ostatke koji su se možda zaglavili na bočnoj četki i kotaču za pomicanje.
3. Ponovno postavite bočnu četku i kotač za pomicanje.

Napomena: Ponovno postavite bočnu četku i kotač za pomicanje odmah nakon čišćenja.

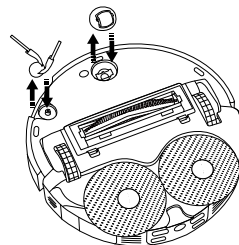

Briga i održavanje

Čišćenje četke

1. Okrenite robotski usisavač naopako i stisnite dvije kopče kako biste uklonili poklopac četke.
2. Uklonite četku i izvucite završni poklopac koji se može ukloniti kako biste očistili prijavštinu.
3. Ponovno postavite uklonjivu završnu kapicu, četku i poklopac četke redom nakon čišćenja. Poklopac četke postavlja se na mjesto kada se čuje „klik“.

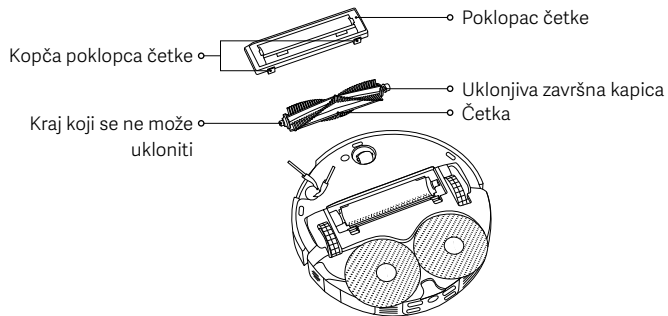

Češalj za čišćenje

1. Odvojite češalj od kopči pomoću alata i uklonite ga kako je to prikazano na slici.
2. Očistite češalj i vratite ga na mjesto nakon što se uvjerite da je suh.

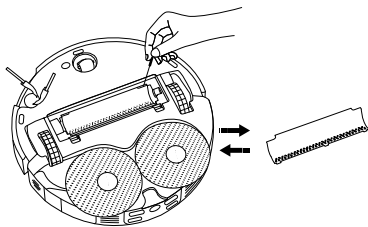

Osjetnici za čišćenje i kontakti za punjenje

Povremeno čistite osjetnike i kontakte za punjenje mekom, suhom krpom.

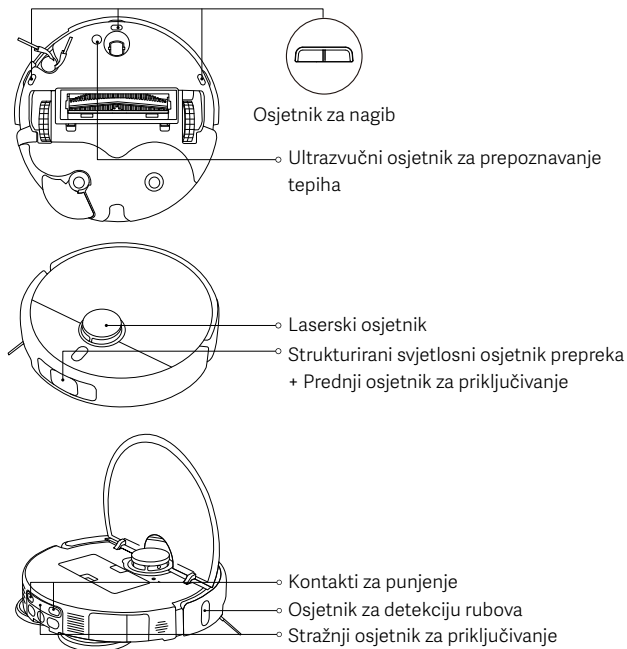

Napomena: Nemojte upotrebljavati deterdžente, aerosolna sredstva za čišćenje ili druge kemijske proizvode za čišćenje osjetnika i kontakata za punjenje.

Briga i održavanje

| Dijelovi | Učestalost održavanja | Učestalost zamjene |
|--|------------------------|---------------------------------|
| Bočna četka | Svaka dva tjedna | 3–6 mjeseci |
| Četka | | 6–12 mjeseci |
| Filtar | | 3–6 mjeseci |
| Poklopac četke | / | 3–6 mjeseci (ili nakon nošenja) |
| Jastučić mopa | / | 1–3 mjeseca (ili nakon nošenja) |
| Jednokratna vrećica | / | 2,5 mjeseci (ili kada je pun) |
| Odjeljak za sakupljanje prašine | Čišćenje prema potrebi | / |
| Spremnik za čistu vodu | Svaka dva tjedna | |
| Spremnik za prljavu vodu | Nakon svake uporabe | |
| Filtar za prljavu vodu | Svaki mjesec | |
| Ploča za pranje višefunkcijske postaje | | |
| Kotač za pomicanje | | |
| Laserski osjetnik | | |
| Osjetnik za detekciju rubova | | |

| Dijelovi | Učestalost održavanja | Učestalost zamjene |
|---|-----------------------|--------------------|
| Strukturirani svjetlosni osjetnik prepreka + Prednji osjetnik za priključivanje | Svaki mjesec | / |
| Osjetnik za nagib | | |
| Stražnji osjetnik za priključivanje | | |
| Ultrazvučni osjetnik za prepoznavanje tepiha | | |
| Kontakti za punjenje | | |
| Robotski usisavač | | |
| Višefunkcijska postaja | | |
| Kontakt za punjenje višefunkcijske postaje | | |
| Područje za signalizaciju višefunkcijske postaje | | |

Napomene:

- Učestalost zamjene služi samo za referencu. Ako je dio oštećen, potrebno ga je zamijeniti u što kraćem roku kako bi se zajamčilo učinkovitije čišćenje.
- Za pomicanje ili isporuku robotskog usisavača, ispraznite spremnike za čistu i prljavu vodu kako biste izbjegli oštećenje tijekom prijevoza.

Najčešći problemi

| Problem | Mogući uzrok i rješenje |
|---|--|
| Robotski usisavač se nije mogao uključiti niti početi sa čišćenjem. | Niska razina napunjenosti baterije. Ponovo napunite robotski usisavač pa pokušajte ponovno. |
| Robotski usisavač se nije mogao vratiti na višefunkcijsku postaju radi punjenja. | Oko višefunkcijske postaje nalazi se previše prepreka. Postavite višefunkcijsku postaju na otvorenije područje. Robotski usisavač predaleko je od višefunkcijske postaje. Približite ga višefunkcijskoj postaji i pokušajte ponovo. |
| Robotski usisavač ima neuobičajeno ponašanje. | Isključite robotski usisavač i zatim ga ponovno pokrenite. |
| Robotski usisavač proizvodi čudne zvukove tijekom čišćenja. | Strano tijelo je možda zapelo za četku, bočnu četku ili jedan od glavnih kotača. Isključite robotski usisavač i uklonite sve ostatke ako postoje. |
| Robotski usisavač više ne čisti učinkovito ili ostavlja prašinu za sobom. | Odjeljak za sakupljanje prašine popunjen je. Očistite ga. Jednokratna vrećica je puna, molimo zamijenite ju. Filtar je blokiran, očistite filter. Strani predmet uhvaćen je u četku. Očistite četku. |
| Robotski usisavač je van mreže ili se ne može povezati na aplikaciju Xiaomi Home. | Signal Wi-Fi je slab. Provjerite jesu li robotski usisavač i višefunkcijska postaja na području s jakim signalom Wi-Fi. Nešto nije u redu s Wi-Fi vezom. Ponovo postavite Wi-Fi robotskog usisavača i preuzmite najnoviju inačicu aplikacije Xiaomi Home, a zatim se pokušajte ponovo povezati. |

| Problem | Mogući uzrok i rješenje |
|--|--|
| Robotski usisavač ne nastavlja sa čišćenjem. | Provjerite da robotski usisavač nije postavljen na način rada DND, što će spriječiti nastavak čišćenja robota. Čišćenje se neće nastaviti ako se robotski usisavač vratio na višefunkcijsku postaju radi punjenja uz pomoć gumba na njemu ili u aplikaciji Xiaomi Home, ili rukom. |
| Robotski usisavač se ne puni. | Provjerite ima li oko višefunkcijske postaje za punjenje dovoljno slobodnog prostora, te nema li na kontaktima za punjenje prašine i drugih ostataka. Temperatura okoline je preniska ili previsoka. Pazite da je temperatura u opsegu 0°C do 40°C a zatim napunite ponovo. |
| Robotski usisavač ne obavlja planirana čišćenja. | Provjerite je li robotski usisavač spojen na mrežu; inače, ne može sinkronizirati vrijeme i izvesti planirana čišćenja. Provjerite da robotski usisavač nije postavljen na način rada DND. Način rada DND spriječit će robotski usisavač da izvrši zakazana čišćenja. |
| Višefunkcijska postaja ne obavlja čišćenje jastučica mopa. | Nema dovoljno vode u spremniku za čistu vodu. Napunite ga čistom vodom i pokušajte ponovo. Spremnik za prljavu vodu je pun. Ispustite prljavu vodu, očistite spremnik za prljavu vodu a zatim pokušajte ponovo. Razina vode u ploči za pranje je previsoka. Molimo na vrijeme uklonite vodu. Uvjerite se da je filter za prljavu vodu postavljen na mjesto. |

Otklanjanje poteškoća

| Poruka za pogrešku | Mogući uzrok i rješenje |
|--|--|
| Očistite sva strana tijela s područja laserskog osjetnika. | Uklonite sva strana tijela koja bi mogla blokirati ili začepiti laserski osjetnik ili premjestite robotski usisavač na novo mjesto i ponovno ga pokrenite. |
| Obrišite osjetnika za nagib i premjestite robotski usisavač na novo mjesto za početak. | Dio robotskog usisavača možda nije na tlu, stoga robotski usisavač premjestite i ponovno pokrenite. Ili su osjetnici za nagib prljavi, obrišite ih. |
| Pogreška branika. Provjerite može li branik pravilno odskočiti. | Međuspremnik sudara je zaglavljn. Nježno ga dodirnite kako biste uklonili strana tijela; ako nema stranih tijela, premjestite robotski usisavač na novo mjesto i uključite ga. |
| Za početak premjestite robotski usisavač na ravnu površinu. | Robotski usisavač je otkrio da je pod kutom pri aktivaciji. Ponovno ga pokrenite nakon što postavite uređaj na ravnu površinu. |
| Uklonite sve prepreke oko robotskog usisavača. | Robotski usisavač može biti uhvaćen ili zaglavljn. Uklonite sve prepreke u njegovoj blizini. |
| Poklopac odjeljka za sakupljanje prašine nije postavljen. | Umetnite odjeljak za sakupljanje prašine i filter, te pripazite da čvrsto sjednu na mjesto. |
| Spremnik za čistu vodu je demontiran ili je otkriven nedostatak vode. | Vratite na mjesto spremnik za čistu vodu i napunite ga svježom vodom. Pobrinite se da je dobro umetnut. |
| Spremnik za prljavu vodu je demontiran ili napunjen. | Ispraznite i očistite spremnik za prljavu vodu a zatim ga vratite na mjesto. Pobrinite se da je dobro umetnut. |

| Upit za pogrešku | Mogući uzrok i rješenje |
|---|---|
| Jednokratna vrećica nije umetnuta. | Ponovo postavite jednokratnu vrećicu i uvjerite se da je postavljena na mjesto. |
| Razina vode u ploči za pranje višefunkcijske postaje je previsoka. Molimo na vrijeme uklonite vodu. | Provjerite i očistite ploču za pranje višefunkcijske postaje. |
| Vraćanje na punjenje nije bilo moguće Ručno stavite robotski usisavač na višefunkcijsku postaju. | Robotski usisavač nije mogao osjetiti položaj višefunkcijske postaje. Stavite robotski usisavač natrag na višefunkcijsku postaju radi punjenja. |
| Razina napunjenosti baterije je preniska, molimo napunite. | Robotski usisavač ne može se uključiti na uobičajen način zbog niske razine baterije. Stavite robotski usisavač natrag na višefunkcijsku postaju radi punjenja. |

Specifikacije

Robotski usisavač

| | |
|----------------------------|---|
| Ime | Robotski usisavač |
| Model | OV42GL |
| Dimenzije proizvoda | 355 × 353,5 × 93 mm |
| Neto masa | 3,9 kg |
| Neto masa (s dodacima) | 10,6 kg |
| Nazivna snaga | 55 W |
| Nazivni napon | 14,4 V $\overline{\text{---}}$ |
| Napon za punjenje | 20 V $\overline{\text{---}}$ |
| Vrijeme punjenja | ≤ 6 h |
| Litij-ionska baterija | 4800 mAh (nazivni kapacitet) 5200 mAh (nominalni kapacitet) |
| Radna frekvencija | 2400–2483,5 MHz |
| Maksimalna izlazna snaga | < 20 dBm |
| Bežična povezivost | Wi-Fi IEEE 802.11 b/g/n 2,4 GHz Bluetooth 5.0 |
| Potrošnja energije | Način rada Stanje pripravnosti: ≤ 0,5 W Način rada Stanje pripravnosti na mreži: ≤ 2,0 W |
| Vrijeme do ulaska u stanje | Način rada Stanje pripravnosti: ≤ 20 min Način rada Stanje pripravnosti na mreži: ≤ 20 min |

U normalnim uvjetima uporabe za ovu opremu potrebno je osigurati najmanje 20 cm udaljenosti između antene i tijela korisnika.

Višefunkcijska postaja

| | |
|--|--|
| Model | OV42-JZGL |
| Nazivni ulaz | 220–240 V \sim 50/60 Hz |
| Nazivni izlaz | 20 V $\overline{\text{---}}$ 1 A |
| Napajanje (punjenje + sušenje zrakom) | 86 W |
| Napajanje (čišćenje) | 15 W |
| Napajanje (tijekom pražnjenja prašine) | 440 W |
| Dimenzije proizvoda | 320 × 411 × 495 mm |
| Potrošnja energije | Način rada Stanje pripravnosti: ≤ 0,5 W |
| Vrijeme do ulaska u stanje | Način rada Stanje pripravnosti: ≤ 20 min |

Informacije o usklađenosti s propisima

Izjava o sukladnosti za EU



Ovime Xiaomi Communications Co., Ltd. izjavljuje da je radijska oprema tipa OV42GL u skladu s Direktivom 2014/53/EU. Puni tekst Izjave o sukladnosti za EU dostupan je na sljedećoj internetskoj adresi: <https://www.mi.com/global/service/support/declaration.html>

Informacije o odlaganju i recikliranju otpadne električne i elektroničke opreme (WEEE)



Svi proizvodi s ovim simbolom smatraju se otpadnom električnom i elektroničkom opremom (WEEE u skladu s Direktivom 2012/19/EU) i ne smiju se miješati s nerazvrstanim kućanskim otpadom. Ljudsko zdravlje i okoliš potrebno je zaštititi odlaganjem otpadne opreme na odlagalište namijenjeno prikupljanju i recikliranju otpadne električne i elektroničke opreme koje je odredilo državno ili lokalno nadležno tijelo. Propisno rukovanje i recikliranje pridonosi sprječavanju potencijalnih negativnih posljedica za okoliš i ljudsko zdravlje. Obratite se instalateru ili lokalnim nadležnim tijelima za dodatne informacije o lokaciji i uvjetima i odredbama tih odlagališta.

OBAVIJEST O JAMSTVU

OVO JAMSTVO DAJE VAM ODREĐENA PRAVA I MOŽETE IMATI DRUGA PRAVA KOJA SU DEFINIRANA ZAKONIMA VAŠE DRŽAVE, SAVEZNE DRŽAVE ILI PROVINCIJE. U NEKIM DRŽAVAMA, SAVEZNI DRŽAVAMA ILI PROVINCIJAMA, PRAVO POTROŠAČA MOŽE ODREDITI MINIMALNO RAZDOBLJE ZA JAMSTVO. OSIM AKO JE DRUGAČIJE DOPUŠTENO ZAKONOM, XIAOMI NE ISKLJUČUJE, OGRANIČAVA ILI ODBIJA DRUGA PRAVA KOJE MOŽDA IMATE. ZA POTPUNO RAZUMIJEVANJE SVOJIH PRAVA POZIVAMO VAS DA SE POSAVJETUJETE O ZAKONIMA SVOJE DRŽAVE, SAVEZNE DRŽAVE ILI PROVINCIJE.

1. OGRANIČENO JAMSTVO PROIZVODA

XIAOMI jamči da materijali i izrada Proizvoda ne sadrže nepravilnosti tijekom uobičajene upotrebe i upotrebe sukladno odgovarajućem korisničkom priručniku Proizvoda tijekom Razdoblja valjanosti jamstva.

Trajanje i uvjete povezane sa zakonskim jamstvima određuju važeći lokalni zakoni. Za više informacija o pogodnostima jamstva potrošača, pogledajte službeno web-mjesto tvrtke Xiaomi <https://www.mi.com/global/support/warranty>. Xiaomi jamči izvornom kupcu da materijali i izrada Proizvoda tvrtke Xiaomi ne sadrže nepravilnosti tijekom uobičajene upotrebe u navedenom razdoblju. Xiaomi ne jamči da se tijekom rada Proizvoda neće pojavljivati prekidni ili greške. Xiaomi ne odgovara za štete nastale zbog nepridržavanja uputa povezanih s upotrebom proizvoda.

2. PRAVNA SREDSTVA

Ako je pronađen kvar na hardveru i tvrtki Xiaomi se u Razdoblju valjanosti jamstva pošalje valjani zahtjev, Xiaomi će (1) popraviti Proizvod bez naknade, (2) zamijeniti Proizvod ili (3) vratiti novac za Proizvod, ne uključujući potencijalne troškove dostave.

3. KAKO DOBITI USLUGU JAMSTVA

Kako biste dobili uslugu jamstva, Proizvod morate dostaviti u izvornom pakiranju ili sličnom pakiranju koje pruža istu razinu zaštite na adresu koju je navela tvrtka Xiaomi. Osim u mjeri u kojoj je to zabranjeno važećim zakonom, tvrtka Xiaomi

OBAVIJEST O JAMSTVU

može od vas tražiti dokaze o kupnji i/ili da pristanete na uvjete registracije prije nego što primite uslugu jamstva.

4. ISKLJUČENJA I OGRANIČENJA

Osim ako je drugačije odredila tvrtka Xiaomi, ovo Ograničeno jamstvo primjenjuje se samo za Proizvod koji je proizvela tvrtka Xiaomi ili treća strana za tvrtku Xiaomi te koji se može prepoznati putem robnih žigova, trgovačkih imena ili logotipa „Xiaomi“ ili „Mi“.

Ograničeno jamstvo ne primjenjuje se na bilo kakve situacije, kao što su (a) šteta zbog više sile, primjerice, udari munje, tornado, poplava, požar, potres ili drugi vanjski uzroci; (b) nemar; (c) komercijalna upotreba; (d) preinake ili izmjene bilo kojeg dijela Proizvoda; (e) šteta uzrokovana upotrebom proizvoda koji nisu u vlasništvu tvrtke Xiaomi; (f) šteta uzrokovana nesrećom, zloupotrebom ili nepravilnom upotrebom; (g) šteta uzrokovana radom Proizvoda izvan dopuštene ili namijenjene upotrebe sukladno opisu tvrtke Xiaomi ili s neodgovarajućim naponom ili napajanjem; (h) šteta uzrokovana popravkom (uključujući nadogradnje i proširenja) koji je pružila strana koja ne predstavlja tvrtku Xiaomi. Vaša je odgovornost da sigurnosno kopirate sve podatke, softver ili druge materijale koje ste možda pohranili ili sačuvali na proizvodu. Moguće je da će se podaci, softver ili drugi materijali u opremi izgubiti ili ponovno formatirati tijekom popravka, a tvrtka Xiaomi nije odgovorna za takvu štetu ili gubitak.

Nijedan preprodavač, agent ili zaposlenik tvrtke Xiaomi nema ovlaštenje za preinačavanje, proširivanje ili dodavanje stavki ovom Ograničenom jamstvu. Ako je bilo koji uvjet ilegalan ili neprovediv, to neće utjecati na zakonitost ili provedivost preostalih uvjeta.

Osim ako je zabranjeno zakonima ili ako je tvrtka Xiaomi tako obećala, usluge nakon kupnje ograničit će se na državu ili regiju izvorne kupnje.

Proizvodi koje tvrtka Xiaomi nije propisno uvezla i/ili ih nije propisno proizvela i/ili ih tvrtka Xiaomi ili službeni distributer tvrtke Xiaomi nije propisno nabavio, neće biti obuhvaćeni postojećim jamstvima. Sukladno važećem zakonu možete iskoristiti jamstva neslužbenog prodavača koji vam je prodao proizvod. Stoga vas tvrtka Xiaomi poziva da se obratite prodavaču od kojeg ste kupili proizvod.

Postojeća jamstva ne primjenjuju se na Hong Kong i Tajvan.

5. IMPLICITNA JAMSTVA

Osim do mjere kojom je to zabranjeno važećim zakonom, sva implicitna jamstva (uključujući jamstva tržišnog potencijala i pogodnosti za određenu svrhu) imat će ograničeno trajanje do maksimalnog trajanja ovog ograničenog jamstva. Neke nadležnosti ne dopuštaju ograničenja na trajanju implicitnog jamstva, tako da se navedeno ograničenje u tim slučajevima neće primijeniti.

6. OGRANIČENJE ŠTETE

Osim u mjeri u kojoj je to zabranjeno važećim zakonom, tvrtka Xiaomi neće snositi odgovornost za bilo kakvu štetu uzrokovanu nesrećama, neizravnim, posebnim ili popratnim štetama, uključujući, između ostalog, gubitak zarade, prihoda ili podataka, štetu uzrokovanu povredom izričitog ili implicitnog jamstva ili uvjeta, ili pod bilo kojom pravnom teorijom, čak i ako je tvrtka Xiaomi obaviještena o mogućnosti takve štete. Neke nadležnosti ne dopuštaju isključenja ili ograničenje posebnih, neizravnih ili popratnih šteta, tako da se navedena ograničenja ili isključenja možda ne odnose na vas.

7. KONTAKTI TVRTKE XIAOMI

Korisnici mogu posjetiti web-mjesto: <https://www.mi.com/global/support/warranty>
Osoba za kontakt za usluge nakon prodaje može biti bilo koja osoba u ovlaštenoj službenj mreži tvrtke Xiaomi, ovlašteni distributeri tvrtke Xiaomi ili krajnji trgovac koji vam je prodao proizvod. Ako ste u nedoumici, obratite se relevantnoj osobi koju tvrtka Xiaomi može odrediti.

Varnostna navodila

Pred uporabo natančno preberite priročnik in ga shranite za poznejšo uporabo.

Ta izdelek je namenjen samo čiščenju tal v domačem okolju. Ne uporabljajte ga na prostem, na površinah, ki niso tla, ali v komercialnih oziroma industrijskih prostorih.

Omejitve uporabe

- To napravo lahko uporabljajo otroci, starejši od 8 let, in osebe z zmanjšanimi telesnimi, zaznavnimi ali duševnimi sposobnostmi ali pomanjkanjem izkušenj in znanja, če so pod nadzorom ali so dobili navodila glede varne uporabe naprave ter razumejo nevarnosti. Otroci naj se z napravo ne igrajo. Čiščenja in vzdrževanja naprave ne smejo opravljati otroci brez nadzora.
- Ta naprava ni namenjena za uporabo osebam (vključno z otroki) z zmanjšanimi telesnimi, zaznavnimi ali duševnimi sposobnostmi ali pomanjkanjem izkušenj in znanja, razen če jih oseba, odgovorna za njihovo varnost, nadzoruje ali jim je dala navodila glede uporabe naprave.
- Otroke je treba nadzorovati, da se ne igrajo z napravo.
- Ta naprava vsebuje baterije, ki jih lahko zamenjajo le strokovno usposobljene osebe.
- Če je povezovalni kabel poškodovan, ga je treba zamenjati s posebnim povezovalnim kablom, ki je na voljo pri proizvajalcu ali servisnem zastopniku.
- Če se polnilnik ali baterija poškodujeta, ju je treba zamenjati z originalnim sestavnim delom, ki ga kupite pri proizvajalcu ali v oddelku poprodajnega servisa.
- Če se naprava zapelje čez napajalni kabel, lahko pride do nevarnosti.
- Las, ohlapnih oblačil, prstov in drugih delov telesa ne približujte odprtinam in gibajočim se delom.
- Z robotskim sesalnikom ne čistite nobenih gorečih snovi.
- Na robotski sesalnik ne postavljajte otrok, hišnih ljubljencev ali drugih predmetov, medtem ko je naprava v mirovanju ali ko čisti.
- Robotskega sesalnika ne uporabljajte na območjih, ki so dvignjena nad višino tal, kot je npr. podstrešje, odprt balkon ali na pohoštvu, razen če je nameščena zaščitna pregrada.
- Robotskega sesalnika ne uporabljajte pri sobni temperaturi nad 40 °C ali pod 0 °C ali na tleh, kjer je prisotna tekočina ali lepljive snovi.
- Pred uporabo robotskega sesalnika poberite s tal vse kable, da jih naprava med čiščenjem ne povleče za seboj.
- S tal poberite vse lomljive ali nepritrjene predmete, kot so vaze ali plastične vrečke, da se robotski sesalnik ne zatakne ali trči vanje in tako ne povzroči škode.
- Načina za mokro čiščenje ne uporabljajte na preprogah. Nastavite navidezne stene ali omejena območja, da izključite območja s preprogami za naloge mokrega čiščenja.
- Ne dovolite, da robotski sesalnik pobira trde ali ostre predmete, kot so gradbeni material, steklo ali žebelj.
- Pred čiščenjem in vzdrževanjem robotskega sesalnika in večfunkcijske postaje izklopite in odklopite napajanje.
- Robotskega sesalnika ne obračajte na glavo. Ohišje laserskega radarja se ne sme nikoli dotikati tal.
- Robotskega sesalnika ne dvigujte za pokrov laserskega radarja.
- Ko robotski sesalnik prevažate, se pripravite, da je izklopljen, in če je mogoče, ga shranite v originalno ovojnino.
- Ne brišite z mokro krpo in ne izpirajte robotskega sesalnika in večfunkcijske postaje s kakršno koli tekočino. Po čiščenju delov, ki jih je mogoče prati, jih pred namestitvijo za uporabo temeljito posušite.
- Ko večfunkcijska postaja čisti krpe za mokro čiščenje, robotskega sesalnika ne vlecite iz večfunkcijske postaje, da ne bi povzročili kakršne koli škode.

- Ta izdelek uporabljajte le v skladu z navodili v uporabniškem priročniku. Uporabniki so odgovorni za kakršno koli izgubo ali škodo, ki nastane zaradi nepravilne uporabe tega izdelka.
- SVARILLO: Da bi se izognili nevarnosti zaradi nenamerne ponastavitve termične varovalke, se ta naprava ne sme napajati prek zunanje stikalne naprave, kot je časovnik, ali je priključena na tokokrog, ki ga pripomoček redno vklopi ali izklopi.
- Ko se zasliši glasovno sporočilo »Omrežje uspešno povezano«, naprava uspešno vzpostavi povezavo z omrežjem ter shrani SSID in geslo Wi-Fi. Informacije bodo uporabljene za storitve, povezane z omrežjem, pri obdelavi osebnih podatkov pa je treba upoštevati Pravilnik o zasebnosti.
- Za izčrpen e-priročnik obiščite spletno mesto www.mi.com/global/support/user-guide

Baterije in polnjenje

- Ne uporabljajte baterij, povezovalnih kablov ali večfunkcijske postaje drugih proizvajalcev. Robotski sesalnik se lahko uporablja samo z večfunkcijsko postajo model OV42-JZGL.
- Ta naprava vsebuje baterije, ki jih lahko zamenjajo le strokovno usposobljene osebe.
- Baterij ali večfunkcijske postaje ne razstavljajte, popravljajte ali spreminjajte sami.
- Za brisanje ali čiščenje stikov za polnjenje večfunkcijske postaje ne uporabljajte mokre krpe ali mokrih rok.
- Večfunkcijske postaje ne postavljajte v bližino vira toplote, npr. radiatorja.
- Starih baterij ne odlagajte na nepravilen način. Izrabljene baterije odložite v strokovnem obratu za recikliranje.
- Če robotskega sesalnika daljše obdobje ne boste uporabljali, ga popolnoma napolnite, nato pa ga izklopite in hranite v hladnem, suhem prostoru. Robotski sesalnik napolnite vsaj enkrat na tri mesece, da se baterija preveč ne izprazni.
- Aparata ali baterije ne izpostavljajte previsokim temperaturam.
- Ne polnite baterij, ki jih ni mogoče ponovno napolniti.
- Pri preklopu frekvence napajanja med 50 Hz in 60 Hz ukrepanje uporabnika ni potrebno, saj se izdelek lahko sam prilagodi na 50 Hz in 60 Hz.
- Bodite pozorni na tveganje na priključkih aparata na baterije ali tveganje povzročitve kratkega stika na baterijah s kovinskimi predmeti.
- Baterije pri odstranjevanju ne poškodujte, da ne pride do kratkega stika ali iztekanja tekočine. Če baterija izteče, preprečite stik tekočine s kožo ali oblačili in jo takoj obrišite s suho krpo. Nato baterijo pošljite v ustrezen obrat za recikliranje ali pooblaščenim servisnim službam, da jo ustrezno odstranijo.

Varnostni podatki o laserju

Laserski senzor v tem izdelku izpolnjuje zahteve standardov IEC 60825-1:2014 in EN 60825-1:2014/A11:2021 za laserske izdelke razreda 1. Med njegovo uporabo se izogibajte neposrednemu stiku z očmi.

LASERSKI IZDELEK RAZREDA 1

POTROŠNIŠKI LASERSKI IZDELEK

EN 50689:2021

Okoljsko obvestilo

- Vgrajene litij-ionske baterije tega robotskega sesalnika vsebujejo kemikalije, ki lahko onesnažijo okolje.

- Preden odstranite ta izdelek, vprašajte strokovnjaka, naj vam odstrani baterije in jih zavrže v ustreznem obratu za recikliranje.
- Preden aparat zavržete, je treba odstraniti baterijo.
- Pred odstranjevanjem baterije je treba aparat izključiti iz električnega omrežja.
- Baterijo je treba varno odložiti.

Koraki za odstranitev baterij

Informacije veljajo le za odlaganje tega izdelka in niso del navodil za redno delovanje.

1. Robotski sesalnik držite stran od večfunkcijske postaje in ga pustite delovati, dokler ni raven njegove baterije prenizka, da bi lahko nadaljeval čiščenje.
2. Izklopite robotski sesalnik.
3. Odstranite spodnjo lupino robotskega sesalnika.
4. Pritisnite sponki in izvlecite baterijske priključke, da izvlečete baterije.

SVARILA:

- Preden odstranite baterijo se pripravite, da je baterija prazna in da je robotski sesalnik daleč stran od večfunkcijske postaje.
- Celoten baterijski sklop odstranite skupaj in se pripravite, da ne poškodujete zunanje ohišje baterijskega sklopa, da preprečite kratek stik ali iztekanje škodljivih snovi.
- Če pridete v stik s katero koli snovjo, ki lahko izteka iz baterij, prizadeto območje izperite z veliko vode in nemudoma poiščite zdravniško pomoč.



Samo za uporabo v zaprtih prostorih.



Pred uporabo preberite navodila.

Pregled izdelka

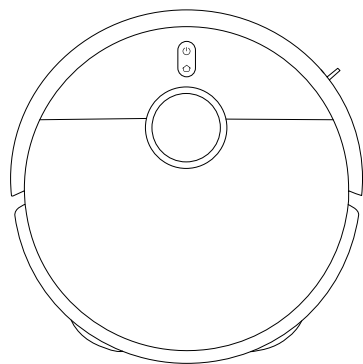

Robotski sesalnik

Predhodno nameščena na robotski sesalnik



Posoda za prah



Filter
(predhodno nameščen
na posodi za prah)



Krtača

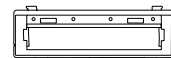

Pokrov krtače



Držalo krpe za mokro
čiščenje × 2
(s predhodno nameščeno
krpo za mokro čiščenje × 2)

Druga dodatna oprema



Stranska krtača

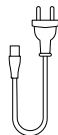

Povezovalni
kabel



Vodič po sliki



Uporabniški
priročnik



Obvestilo o
garanciji



Vodnik za hitri
začetek

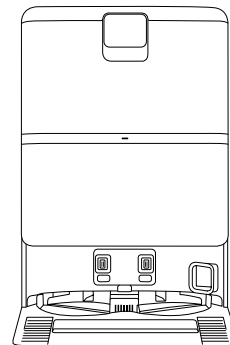

Večfunkcijska postaja
(s predhodno nameščenim rezervoarjem za čisto
vodo, rezervoarjem za umazano vodo, vrečko za
enkratno uporabo in filtrom za umazano vodo)

Opomba: Ilustracije izdelka, dodatne opreme in uporabniškega vmesnika v uporabniškem priročniku so samo za referenco. Dejanski izdelek in funkcije se lahko razlikujejo zaradi izboljšav izdelka.

Pregled izdelka

Robotski sesalnik

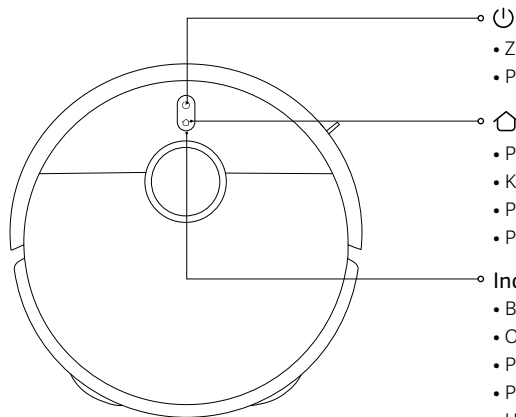

- Za vklop ali izklop pritisnite in držite 3 sekunde
- Pritisnite za začetek ali premor čiščenja
- Pritisnite za začasno zaustavitev med delovanjem
- Ko je začasno zaustavljen, pritisnite za začetek priklapljanja
- Pritisnite za zaustavitev priklapljanja, ko se vrne do večfunkcijske postaje
- Pritisnite in držite 3 sekunde, da omogočite ali onemogočite otroško ključavnico

Indikator

- Belo: Deluje normalno
- Oranžno: Izklopljeno omrežje
- Počasi utripa belo: Polnjenje (srednja/visoka raven napolnjenosti baterije)
- Počasi utripa oranžno: Polnjenje (nizka raven napolnjenosti baterije)
- Utripa belo: Priklapljanje/posodabljanje strojne programske opreme/obnavljanje tovarniških nastavitev
- Utripa oranžno: Napaka robotskega sesalnika

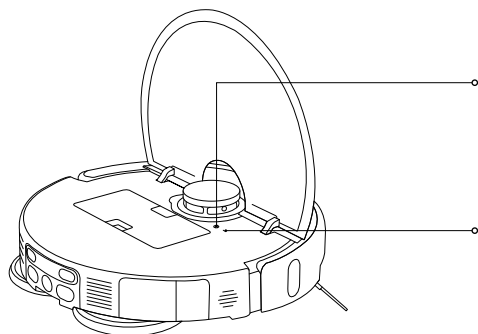

Gumb za ponastavitev

- Pritisnite in držite gumb za ponastavitev 3 sekunde s predmetom v obliki igle za obnovitev robotskega sesalnika na tovarniške nastavitve

Indikator za Wi-Fi

- Oranžno: Izklopljeno omrežje
- Modro: Omrežje povezano
- Utripa oranžno: Čakanje na omrežno povezavo/uspešna ponastavitev Wi-Fi
- Utripa modro: Povezovanje z omrežjem/posodabljanje vdelane programske opreme

Pregled izdelka

Robotski sesalnik

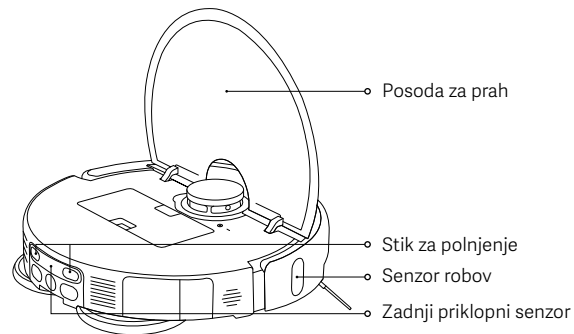
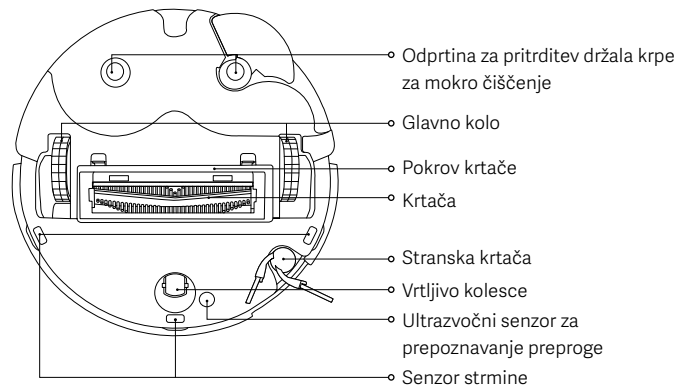
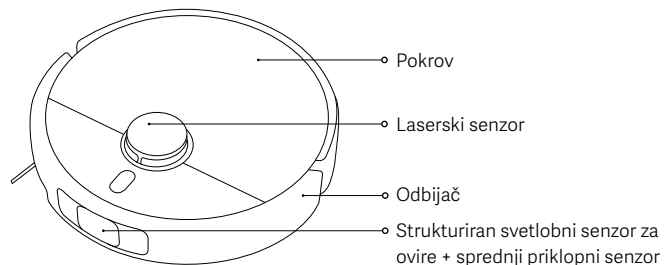

Posoda za prah

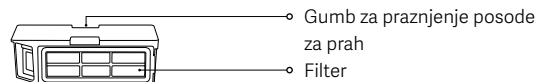

Opomba: Vsi načini čiščenja zahtevajo namestitev posode za prah. V nasprotnem primeru se robotski sesalnik ne more zagnati.

Sklop krpe za mokro čiščenje



Držalo krpe za mokro čiščenje

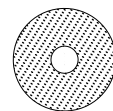

Krpa za mokro čiščenje

Pregled izdelka

Večfunkcijska postaja

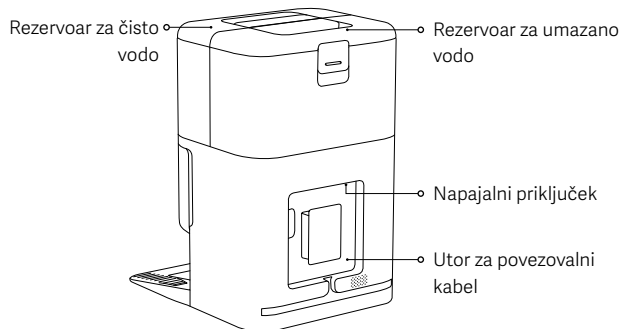
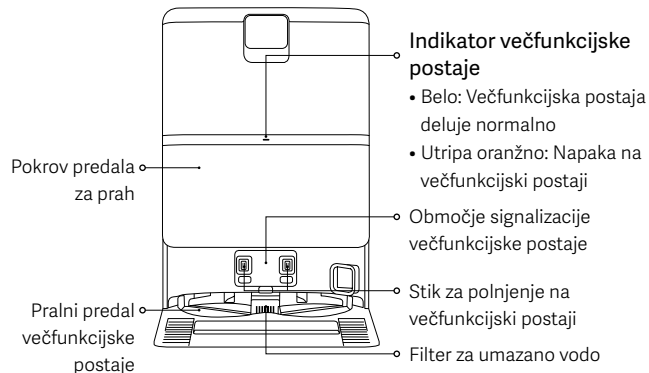

Pred uporabo

Odstranjevanje in namestitvev

- Odstranite zaščitne trakove z obeh straneh robotskega sesalnika.
- Namestite stransko krtačo, kot kaže slika. Ko slišite »klik« sta pravilno nameščena.

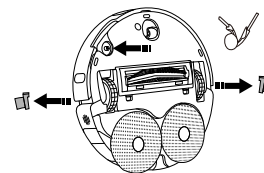

Postavitev večfunkcijske postaje

- Večfunkcijsko postajo postavite ob steno na ravna, trda tla, kot so lesena tla ali tla s ploščicami. Zagotovite, da je na območju z dobrim signalom Wi-Fi v bližini električne vtičnice.
- Zagotovite prostor z ustrežno dolžino, višino in širino večjo od 1,25 m, 1 m, 0,5 m.

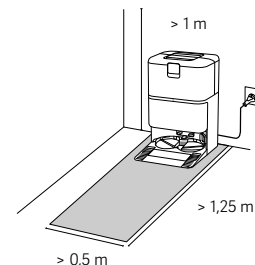

Opombe:

- Večfunkcijske postaje ne postavljajte na območje z neposredno sončno svetlobo ali kjer bi lahko drugi predmeti blokirali signalno območje, saj bi lahko to zmanjšalo zmogljivost robotskega sesalnika, da se vrne na večfunkcijsko postajo.
- Okoli večfunkcijske postaje ne postavljajte nobenih predmetov.
- Rezervoar za čisto vodo in rezervoar za umazano vodo namestite na mesto.

Pred uporabo

Priključitev napajanja na večfunkcijsko postajo in polnjenje robotskega sesalnika

- Povezovalni kabel vstavite v napajalni priključek in ga povežite z napajanjem.
- Robotski sesalnik postavite na večfunkcijsko postajo tako, da so stiki za polnjenje popolnoma poravnani. Robotski sesalnik bo nato zapiskal.

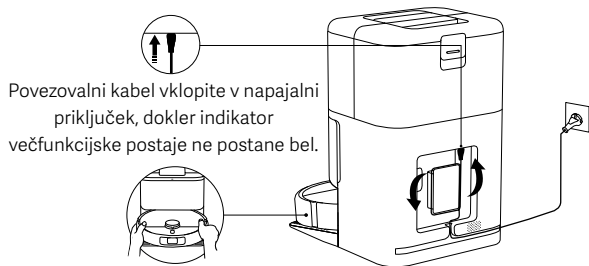

Opombe:

- Preostali povezovalni kabel postavite v utor za povezovalni kabel, da preprečite premik večfunkcijske postaje ali izgubo napajanja zaradi vlečenja povezovalnega kabela.
- Da zagotovite optimalno delovanje baterije, pred prvo uporabo baterijo popolnoma napolnite.
- Če robotskega sesalnika ne morete vklopiti zaradi izpraznjene baterije, ga namestite neposredno na večfunkcijsko postajo, da se napolni.
- Robotski sesalnik se samodejno vklopi, ko se priklopi na večfunkcijsko postajo, in ga med polnjenjem ni mogoče izklopiti.
- Indikatorji na robotskem sesalniku in na večfunkcijski postaji se bodo istočasno izklopili po 10 minutah, potem ko se robotski sesalnik popolnoma napolni.
- Ko prvič uporabljate robotski sesalnik, sledite pozivom v aplikaciji, da hitro ustvarite zemljevid. Priporočljivo je, da robotskemu sesalniku sledite skozi celoten postopek, da pomagate pri odstranjevanju predmetov, ki lahko vplivajo na delovanje robotskega sesalnika.
- Prepričajte se, da se robotski sesalnik zažene z večfunkcijske postaje, da ustavite natančen zemljevid.
- Če se robotski sesalnik na nekaterih mestih zatakne ali opraska površino pohištva, v aplikaciji nastavite omejene površine, da preprečite vstop robotskega sesalnika na te površine.

Uporaba

Povezovanje z aplikacijo Xiaomi Home

Ta izdelek deluje z aplikacijo Xiaomi Home. Uporabite aplikacijo Xiaomi Home za nadzor naprave in delovanje z drugimi napravami za pametni dom.

- Optično preberite kodo QR, da prenesete in namestite aplikacijo. Če je aplikacija že nameščena, boste preusmerjeni na stran za nastavev povezave. Ali pa v trgovini z aplikacijami poiščite aplikacijo »Xiaomi Home« in jo prenesite ter namestite.
- Odprite aplikacijo Xiaomi Home, tapnite »+« v zgornjem desnem kotu in sledite navodilom za dodajanje naprave.



F834536A



Opombe:

- Podprta so samo omrežja Wi-Fi s frekvenco 2,4 GHz.
- Različica aplikacije je bila morda posodobljena, zato upoštevajte navodila glede na trenutno različico aplikacije.
- Ko se robotski sesalnik uspešno poveže z aplikacijo Xiaomi Home, se uspešno poveže z omrežjem. Wi-Fi lahko ponastavite, da ga odklopite iz omrežja.

| Težava | Rešitev |
|---|--|
| Robotski sesalnik se ne more povezati z omrežjem Wi-Fi. | <ul style="list-style-type: none">• Preverite, ali je geslo za omrežje Wi-Fi pravilno.• Robotski sesalnik ne podpira omrežnega frekvenčnega pasu 5 GHz, zato ga povežite z omrežjem 2,4 GHz.• Nekaj je narobe s povezavo z omrežjem Wi-Fi. Ponastavite omrežje Wi-Fi in prenesite najnovjšo različico aplikacije Xiaomi Home, nato se poskusite znova povezati.• Prepričajte se, da je robotski sesalnik na območju z dobro pokritostjo omrežja Wi-Fi, nato ponastavite njegovo omrežje Wi-Fi in ga ponovno priključite na omrežje. |

Uporaba

Ponastavitev Wi-Fi

- Medtem ko je robotski sesalnik vklopljen, pritisnite in držite gumba  in  7 sekund, dokler ne slišite glasovnega sporočila. Wi-Fi se uspešno ponastavi, ko indikator utripa oranžno.
- Ponastavite povezavo Wi-Fi, ko je potrebno robotski sesalnik izklopiti iz omrežja ali je treba omrežje spremeniti.

Obnovitev tovarniških nastavitvev

Uporabite predmet v obliki igle, da pritisnete in držite gumb za ponastavitev 3 sekunde, dokler ne slišite glasovnega sporočila. Robotski sesalnik se bo obnovljen na tovarniške nastavitve.

Opomba: V primeru kakršne koli težave, poskusite najprej znova zagnati robotski sesalnik. Če se težava nadaljuje po ponovnem zagonu, obnovite sesalnik na tovarniške nastavitve.

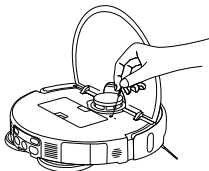

Namestitev dodatne opreme za želeni način

Način sesanja (nujna je namestitev posode za prah):

Odprite pokrov robotskega sesalnika in varno namestite posodo za prah.

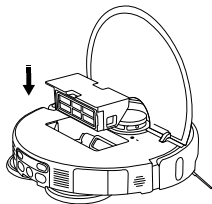

Opomba: Redno čistite posodo za prah in filter, da se izognete zmanjšanju učinkovitosti sesanja.

Način sesanja in mokrega čiščenja (Potrebna je namestitev posode za prah, sklopa krpe za mokro čiščenje, rezervoarja za čisto vodo in rezervoarja za umazano vodo):

1. Namestite krpo za mokro čiščenje, kot kaže slika, dokler ne zaslišite klika.

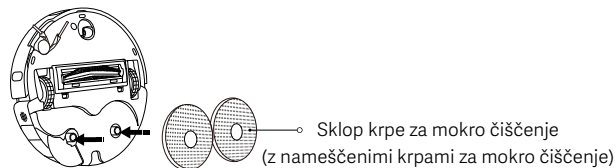

2. Rezervoar za čisto vodo napolnite s čisto vodo do oznake najvišjega nivoja vode. V rezervoar za vodo ne dodajate nobenih čistilnih ali razkužilnih sredstev.

SVARILO: Dodajanje čistilnih ali razkužilnih sredstev lahko vpliva na funkcije izdelka in poškoduje stroj.

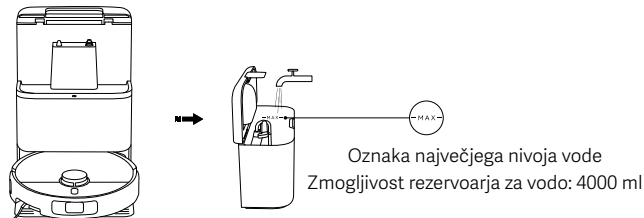

Opombe:

- Ne dodajate vroče vode v rezervoar za čisto vodo ali rezervoar za umazano vodo, saj lahko to povzroči njihovo deformacijo.
- Funkcije robotskih sesalnikov so testirane, preden zapustijo tovarno, zato so v robotskem sesalniku lahko ostanki vode. To ni nič nenavadnega.

Uporaba

Zagon robotskega sesalnika



Pritisnite gumb  za začetek sesanja in mokrega čiščenja.

Opombe:

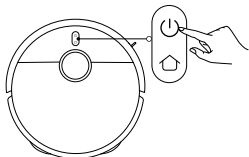
- Nastavite navidezne stene ali omejena območja, da izključite območja s preprogami za naloge mokrega čiščenja.
- Če so tla prekomerno mokra, pred uporabo funkcije sesanja ali mokrega čiščenja najprej očistite odvečno vodo.



Vklop/izklop

- Pritisnite gumb in držite gumb  3 sekunde, da robotski sesalnik vklopite, indikatorna lučka pa se bo vklopila.
- Ko je robotski sesalnik začasno ustavljen in se ne polni, pritisnite in držite gumb  3 sekunde, da ga izklopite.

Opomba: Če se robotski sesalnik polni, se bo samodejno vklopil in ga ni mogoče izklopiti.

Začasna ustavitev

Ko robotski sesalnik deluje, pritisnite poljuben gumb na robotskem sesalniku, da ga začasno ustavite, in nato pritisnite gumb , da nadaljujete s čiščenjem.

Opomba: Ko je robotski sesalnik začasno zaustavljen, ga ne dvigajte ali premikajte. Sicer se lahko pojavijo napake pri postavitvi, ki robotskemu sesalniku preprečijo vrnitev na večfunkcijsko postajo ali povzročijo izgubo zemljevida.

Način mirovanja

- Robotski sesalnik bo prešel v način mirovanja, ko bo za 10 minut začasno zaustavljen.
- V načinu mirovanja se bo indikator robotskega sesalnika izklopil. Pritisnite poljuben gumb, da zbudite sesalnik iz načina mirovanja.

Opombe:

- Robotski sesalnik ne bo vstopil v način mirovanja, ko se priklaplja na večfunkcijsko postajo.
- Robotski sesalnik se samodejno izklopi, ko je 6 ur v načinu mirovanja.

Otroška ključavnica

Med polnjenjem pritisnite in držite gumb  3 sekunde ali začasno ustavite, da onemogočite ali onemogočite funkcijo otroške ključavnice.

Čiščenje krp za mokro čiščenje

- Med sesanjem in mokrim čiščenjem bo robotski sesalnik nadaljeval s svojo nalogo, potem ko se samodejno vrne na večfunkcijsko postajo, da očisti krpe za mokro čiščenje.
- Robotski sesalnik se bo samodejno vrnil na večfunkcijsko postajo, da po sesanju in mokrem čiščenju očisti krpe za mokro čiščenje. Ko je čiščenje končano, bo robotski sesalnik posušil krpe za mokro čiščenje in začel s polnjenjem.
- Ko na večfunkcijski postaji robotski sesalnik vstopi v stanje pripravljenosti, izberite Čiščenje krpe za mokro čiščenje v aplikaciji Xiaomi Home, da začne s čiščenjem krp za mokro čiščenje. Ko je čiščenje zaključeno, bo večfunkcijska postaja samodejno začela sušiti krpe za mokro čiščenje in polniti robotski sesalnik.

Opomba: Čiščenje krpe za mokro čiščenje se ne bo izvedlo, če se pojavi kateri koli od naslednjih pogojev: izpad elektrike na večfunkcijski postaji, robotski sesalnik ni na večfunkcijski postaji, prazen rezervoar za čisto vodo, poln rezervoar za umazano vodo, ali rezervoar za vodo ni pravilno nameščen.

Praznjenje posode za prah

Večfunkcijska postaja bo začela samodejno praznjenje posode za prah, ko se robotski sesalnik vrne na polnjenje, po končani nalogi čiščenja.

Opombe:

- Večfunkcijska postaja ne bo samodejno izpraznila posode za prah, če je v aplikaciji ta funkcija onemogočena.
- Večfunkcijska postaja bo izvedla praznjenje posode za prah na pogostosti, ki je nastavljena v aplikaciji.

Nadaljevanje čiščenja

Robotski sesalnik se bo samodejno vrnil na večfunkcijsko postajo za polnjenje, ko se začne baterija prazniti med nalogo čiščenja. Ko bo dovolj napolnjen, bo nato nadaljeval s čiščenjem tam, kjer je prenehal.

Nega in vzdrževanje

Čiščenje filtra za umazano vodo

- Odstranite filter za mazano vodo in z njega temeljito očistite vse lase in umazanijo.
- Po čiščenju ponovno ustrezno namestite filter za umazano vodo.

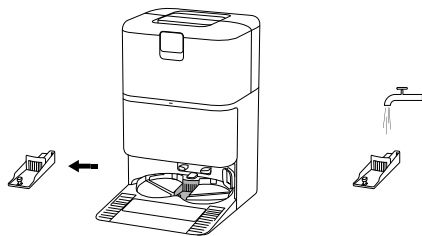

Čiščenje pralnega predala večfunkcijske postaje

V aplikaciji omogočite pomoč pri čiščenju večfunkcijske postaje in sledite navodilom za dokončanje čiščenja.

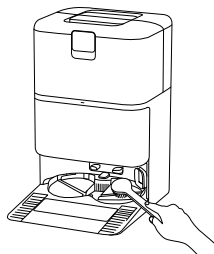

Opombe:

- Prepričajte se, da je robotski sesalnik na večfunkcijski postaji.
- Večfunkcijske postaje med vsakodnevno uporabo ali čiščenjem ne nagibajte. Če se v pralnem predalu večfunkcijske postaje nabere voda, jo do suhega obrišite s krpo.

Čiščenje rezervoarja za umazano vodo

Ko so bile krpe za mokro čiščenje očiščene, takoj odstranite in očistite rezervoar za umazano vodo, da se prepreči vonj ali nabiranje plesni.

Opomba: Tako plovec v rezervoarju za čisto vodo kot kroglica plovca v rezervoarju za umazano vodo sta premična dela. Izogibajte se uporabi prekomerne sile, da preprečite škodo.

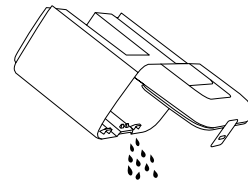

Zamenjava vrečke za enkratno uporabo

1. Odprite pokrov predala za prah, odstranite rabljeno vrečko za enkratno uporabo in varno namestite novo vrečko za enkratno uporabo.
2. Ponovno na mesto namestite pokrov predala za prah. Trdno pritisnite, dokler ne zaslišite zvoka klika, da zagotovite, da je pravilno nameščen.

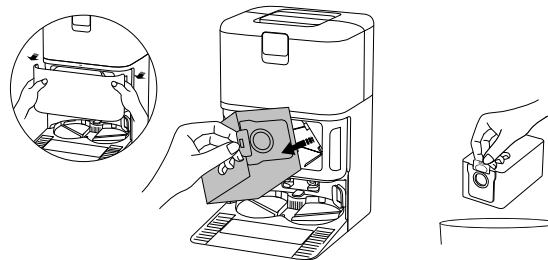

Opomba: S potegom ročaja navzgor, boste zaprli vrečko za enkratno uporabo in učinkovito preprečili uhajanje prahu in smeti.

Nega in vzdrževanje

Čiščenje posode za prah in filtra

1. Odprite pokrov robotskega sesalnika in pritisnite gumb za praznjenje posode za prah, da izvlčete posodo za prah iz robotskega sesalnika.

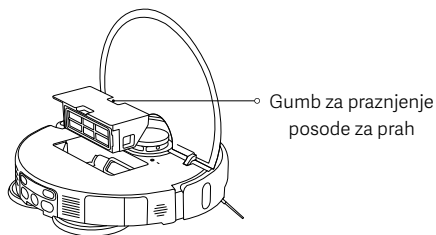

2. Izvlčite filter, kot kaže slika, odstranite umazanijo iz posode za prah in očistite filter. Nato po potrebi operite posodo za prah in filter z vodo in ju pred ponovno namestitvijo posušite.

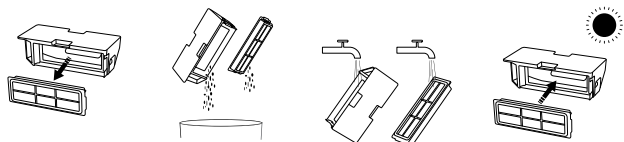

Opombe:

- Filtra ne poskušajte očistiti s krtačo ali prsti.
- Pogosto izpiranje ni priporočljivo, sicer se lahko filter poškoduje.
- Za čiščenje posode za prah in filtra uporabljajte samo čisto vodo. Ne uporabljajte čistilnega sredstva.

Čiščenje krpe za mokro čiščenje

Iz držala odstranite krpo za mokro čiščenje, nato jo operite in posušite.

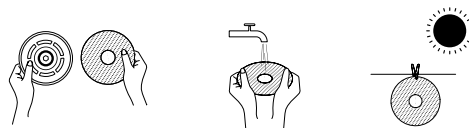

Čiščenje stranske krtače in vrtljivega kolesca

1. Robotski sesalnik obrnite in izvlčite stransko krtačo in vrtljivo kolesce navzgor.
2. Očistite morebitne lase ali umazanijo, ki se je morda zataknila v stransko krtačo in vrtljivo kolesce.
3. Ponovno namestite stransko krtačo in vrtljivo kolesce.

Opomba: Takoj po čiščenju ponovno namestite stransko krtačo in vrtljivo kolesce.

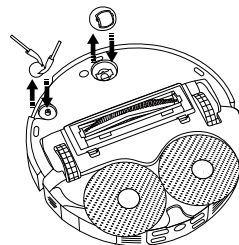

Nega in vzdrževanje

Čiščenje krtače

1. Obrnite robotski sesalnik na glavo ter stisnite dve sponki, da odstranite pokrov krtače.
2. Odstranite krtačo in izvlecite odstranljiv končni pokrovček, da očistite umazanijo.
3. Po čiščenju v vrstnem redu ponovno namestite odstranljiv končni pokrovček, krtačo in pokrov krtače. Ko slišite »klik« je pokrov krtače nameščen na mesto.

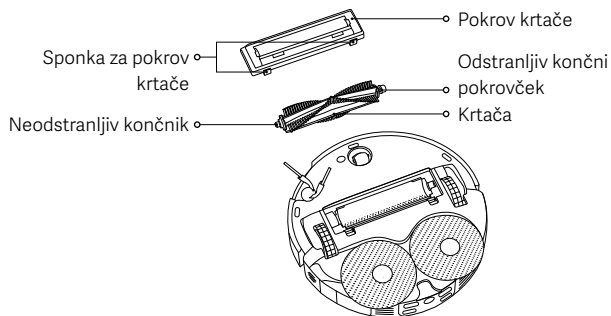

Čiščenje glavnika

1. Z orodjem zgrabite glavnik iz sponk in ga odstranite, kot kaže slika.
2. Očistite glavnik in ga ponovno namestite, ko zagotovite, da je suh.

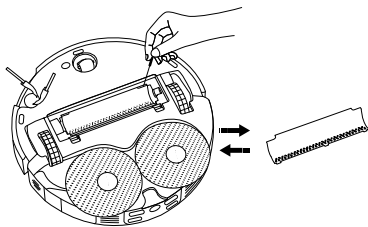

Čiščenje senzorjev in stikov za polnjenje

Z mehko, suho krpo periodično očistite senzorje in stike za polnjenje.

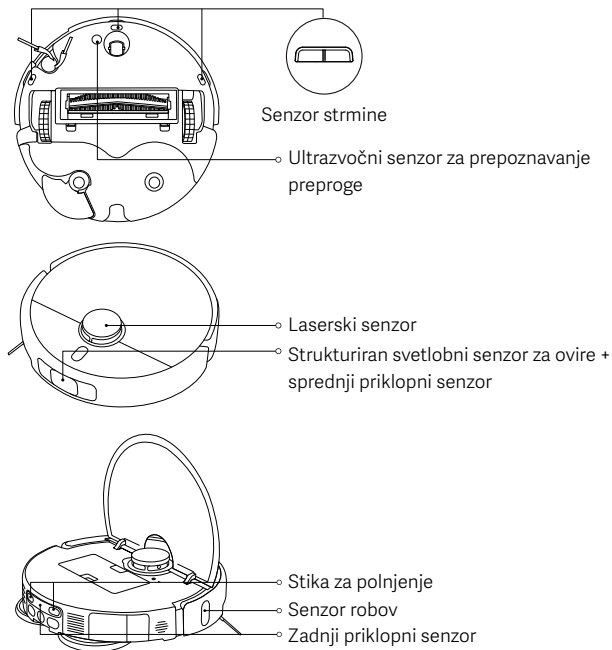

Opomba: Za čiščenje senzorjev in stikov za polnjenje ne uporabljajte detergentov, čistilnih sredstev v obliki razpršil ali drugih kemičnih izdelkov.

Nega in vzdrževanje

| Deli | Pogostost vzdrževanja | Pogostost menjave |
|--|-----------------------|------------------------------|
| Stranska krtača | Vsaka 2 tedna | 3–6 mesecev |
| Krtača | | 6–12 mesecev |
| Filter | | 3–6 mesecev |
| Pokrov krtače | / | 3–6 mesecev (ali ob obrabi) |
| Krpa za mokro čiščenje | / | 1–3 mesece (ali ob obrabi) |
| Vrečka za enkratno uporabo | / | 2,5 mesece (ali ko je polno) |
| Posoda za prah | Očistite po potrebi | / |
| Rezervoar za čisto vodo | Vsaka 2 tedna | |
| Rezervoar za umazano vodo | Po vsaki uporabi | |
| Filter za umazano vodo | Vsak mesec | |
| Pralni predal večfunkcijske postaje | | |
| Vrtljivo kolesce | | |
| Laserski senzor | | |
| Senzor robov | | |
| Strukturiran svetlobni senzor za ovire + sprednji priklonni senzor | | |
| Senzor strmine | | |
| Zadnji priklonni senzor | | |
| Ultrazvočni senzor za prepoznavanje preproge | | |

| Deli | Pogostost vzdrževanja | Pogostost menjave |
|---|-----------------------|-------------------|
| Stika za polnjenje | Vsak mesec | / |
| Robotski sesalnik | | |
| Večfunkcijska postaja | | |
| Stik za polnjenje na večfunkcijski postaji | | |
| Območje signalizacije večfunkcijske postaje | | |

Opombe:

- Pogostost zamenjave je le informativne narave. Če je del poškodovan, ga je treba takoj zamenjati, da se zagotovi učinkovito čiščenje.
- Za premikanje ali pošiljanje robotskega sesalnika, izpraznite rezervoar za čisto vodo in rezervoar za umazano vodo, da se izognete škodi med prevozom.

Pogoste težave

| Težava | Možni vzrok in rešitev |
|--|---|
| Robotski sesalnik se ni mogel vklopiti ali začeti s čiščenjem. | Raven napolnjenosti baterije je nizka. Ponovno napolnite robotski sesalnik in nato poskusite znova. |
| Robotski sesalnik se ni mogel vrniti na večfunkcijsko postajo na polnjenje. | Okoli večfunkcijske postaje je preveč ovir. Večfunkcijsko postajo postavite na bolj odprto območje. Robotski sesalnik je predaleč od večfunkcijske postaje. Premaknite ga bližje k večfunkcijski postaji in poskusite znova. |
| Delovanje robotskega sesalnika je neobičajno. | Robotski sesalnik izklopite in ga nato zaženite znova. |
| Med čiščenjem se iz robotskega sesalnika slišijo nenavadni zvoki. | Morda se je v krtačo, stransko krtačo ali enega od glavnih koles zataknil tujek. Robotski sesalnik izklopite in odstranite vse smeti, če obstajajo. |
| Robotski sesalnik ne čisti več učinkovito ali za seboj pušča prah. | Posoda za prah je polna. Očistite jo. Vrečka za enkratno uporabo je polna, zamenjajte jo. Filter je blokiran, zato očistite filter. V krtačo se je zataknil tujek. Očistite krtačo. |
| Robotski sesalnik je brez povezave ali se ne more povezati z aplikacijo Xiaomi Home. | Signal omrežja Wi-Fi je šibek. Prepričajte se, da sta robotski sesalnik in večfunkcijska postaja na območju z močnim signalom Wi-Fi. Nekaj je narobe s povezavo z omrežjem Wi-Fi. Ponastavite omrežje Wi-Fi robotskega sesalnika in prenesite najnovjšo različico aplikacije Xiaomi Home, nato se poskusite znova povezati. |

| Težava | Možni vzrok in rešitev |
|--|--|
| Robotski sesalnik ne nadaljuje s čiščenjem. | Prepričajte se, da robotski sesalnik ni nastavljen na način DND, ki preprečuje, da bi robotski sesalnik nadaljeval čiščenje. Čiščenje se ne bo nadaljevalo, če se robotski sesalnik vrne na večfunkcijsko postajo, da se polni s pritiskom gumba na njej ali v aplikaciji Xiaomi Home ali ročno. |
| Robotski sesalnik se ne polni. | Prepričajte se, da je okoli večfunkcijske postaje dovolj odprtega prostora in da so njeni stiki za polnjenje brez prahu in drugih smeti. Temperatura okolice je prenizka ali previsoka. Prepričajte se, da je temperatura med 0 °C in 40 °C in nato ponovno napolnite. |
| Robotski sesalnik ne izvaja načrtovanih čiščenj. | Prepričajte se, da je robotski sesalnik povezan z omrežjem, sicer ne more sinhronizirati časa in izvajati načrtovanih čiščenj. Prepričajte se, da robotski sesalnik ni nastavljen na način »Ne moti« (DND). Način »Ne moti« (DND) bo preprečil, da bi robotski sesalnik izvajal načrtovana čiščenja. |
| Večfunkcijska postaja ne izvaja čiščenja krpe za mokro čiščenje. | V rezervoarju za čisto vodo ni dovolj vode. Napolnite ga s čisto vodo in nato poskusite znova. Rezervoar za umazano vodo je poln. Izlijte umazano vodo, očistite rezervoar za umazano vodo in nato poskusite znova. Raven vode v pralnem predalu je previsoka. Pravočasno odstranite vodo. Prepričajte se, da je filter za umazano vodo nameščen na mesto. |

Odpravljanje težav

| Poziv za napako | Možni vzrok in rešitev |
|--|--|
| Iz območja laserskega senzorja odstranite vse tujke. | Odstranite vse tujke, ki bi lahko blokirali ali ovirali laserski senzor, ali premaknite robotski sesalnik na novo mesto, da ga zaženete. |
| Obrišite senzor strmine ter robotski sesalnik premaknite na novo lokacijo, da začne z delom. | Del robotskega sesalnika je morda dvignjen od tal, zato ga ponovno pozicionirajte in ga ponovno zaženite. Ali, če so senzorji strmine umazani, jih očistite. |
| Napaka odbijača. Preverite, ali se lahko odbijač pravilno odbije. | Blažilec trka se je zataknil. Nežno tapnite nanj, da odstranite tujke. Če jih ni, premaknite robotski sesalnik na novo mesto in ga vklopite. |
| Robotski sesalnik premaknite na ravno površino, da začne z delom. | Robotski sesalnik je zaznal, da je ob aktivaciji pod kotom. Ponovno ga zaženite, ko napravo postavite na ravno površino. |
| Odstranite kakršne koli ovire okoli robotskega sesalnika. | Robotski sesalnik se je morda ujel ali zataknil. Odstranite morebitne ovire okoli njega. |
| Posoda za prah ni nameščena. | Namestite posodo za prah in filter ter se prepričajte, da sta dobro pritrjena. |
| Rezervoar za čisto vodo ni nameščen ali je zaznано nezadosti vode. | Ponovno namestite rezervoar za čisto vodo in ga napolnite s čisto vodo. Prepričajte se, da je nameščen na svojem mestu. |
| Rezervoar za umazano vodo ni nameščen ali je napolnjen. | Izpraznite in očistite rezervoar za umazano vodo in ga nato ponovno namestite. Prepričajte se, da je nameščen na svojem mestu. |

| Poziv za napako | Možni vzrok in rešitev |
|--|--|
| Vrečka za enkratno uporabo ni nameščena. | Ponovno namestite vrečko za enkratno uporabo in se prepričajte, da je nameščena na mestu. |
| Raven vode v pralnem predalu večfunkcijske postaje je previsoka. Pravočasno odstranite vodo. | Preverite in očistite pralni predal večfunkcijske postaje. |
| Ne more se vrniti na polnjenje. Robotski sesalnik ročno postavite na večfunkcijsko postajo. | Robotski sesalnik ne more zaznati položaj večfunkcijske postaje. Robotski sesalnik postavite nazaj na večfunkcijsko postajo na polnjenje. |
| Baterija je skoraj prazna, napolnite jo. | Zaradi izpraznjene baterije robotskega sesalnika ni mogoče normalno vklopiti. Robotski sesalnik postavite nazaj na večfunkcijsko postajo na polnjenje. |

Tehnični podatki

Robotski sesalnik

| | |
|-----------------------------|--|
| Ime | Robotski sesalnik |
| Model | OV42GL |
| Mere izdelka | 355 × 353,5 × 93 mm |
| Neto teža | 3,9 kg |
| Neto teža (s pripomočki) | 10,6 kg |
| Nazivna moč | 55 W |
| Nazivna napetost | 14,4 V ~ |
| Polnilna napetost | 20 V ~ |
| Čas polnjenja | ≤ 6 h |
| Litij-ionska baterija | 4800 mAh (nazivna zmogljivost) 5200 mAh (nominalna zmogljivost) |
| Delovna frekvenca | 2400–2483,5 MHz |
| Največja izhodna moč | < 20 dBm |
| Brezžična povezljivost | Wi-Fi IEEE 802.11 b/g/n 2,4 GHz Bluetooth 5.0 |
| Poraba energije | Način pripravljenosti: ≤ 0,5 W Omrežni način pripravljenosti: ≤ 2,0 W |
| Čas preklopa načina | Način pripravljenosti: ≤ 20 min Omrežni način pripravljenosti: ≤ 20 min |

Pri normalni uporabi mora biti ta oprema med anteno in telesom uporabnika oddaljena vsaj 20 cm.

Večfunkcijska postaja

| | |
|---------------------------------------|---------------------------------|
| Model | OV42-JZGL |
| Vhodna nazivna napetost | 220–240 V ~ 50/60 Hz |
| Izhodna nazivna napetost | 20 V ~ 1 A |
| Moč (napajanje + sušenje na zraku) | 86 W |
| Moč (čiščenje) | 15 W |
| Moč (med praznjenjem prahu) | 440 W |
| Mere izdelka | 320 × 411 × 495 mm |
| Poraba energije | Način pripravljenosti: ≤ 0,5 W |
| Čas preklopa načina | Način pripravljenosti: ≤ 20 min |

Informacije o skladnosti s predpisi

Izjava EU o skladnosti



S tem Xiaomi Communications Co., Ltd. izjavlja, da je radijska oprema tipa OV42GL skladna z Direktivo 2014/53/EU. Celotno besedilo izjave EU o skladnosti je na voljo na spodnjem spletnem naslovu:
<https://www.mi.com/global/service/support/declaration.html>

Informacije o odstranjevanju in recikliranju OEEO



Vsi izdelki, ki so označeni s tem simbolom, spadajo med odpadno električno in elektronsko opremo (OEEO v Direktivi 2012/19/EU) in jih ne smete odlagati med gospodinjne odpadke. Zaradi varstva zdravja in okolja odpadno opremo odnesite v pooblaščen zbirne centre za reciklažo odpadne električne in elektronske opreme, ki jih določijo vlada ali lokalni organi. Pravilno odlaganje in recikliranje bo pripomoglo k preprečevanju morebitnih negativnih posledic za okolje in zdravje ljudi. Za več informacij o lokacijah ter pogojih poslovanja zbirnih centrov se obrnite na lokalne organe.

OBVESTILO O GARANCIJI

TA GARANCIJA VAM DAJE POSEBNE PRAVICE, MORDA PA IMATE TUDI DRUGE PRAVICE, KI JIH DOLOČAJO ZAKONI VAŠE DRŽAVE, POKRAJINE ALI ZVEZNE DRŽAVE. V NEKATERIH DRŽAVAH, POKRAJINAH ALI ZVEZNIH DRŽAVAH LAHKO POTROŠNIŠKA ZAKONODAJA PREDPISUJE MINIMALNI GARANCIJSKI ROK. RAZEN KOT JE DOVOLJENO Z ZAKONOM, DRUŽBA XIAOMI NE IZKLJUČUJE, OMEJUJE ALI UKINJA DRUGIH PRAVIC, KI JIH MORDA IMATE. ZA POPOLNO RAZUMEVANJE VAŠIH PRAVIC VAS VABIMO, DA SE SEZNANITE Z ZAKONI SVOJE DRŽAVE, POKRAJINE ALI ZVEZNE DRŽAVE.

1. OMEJENA GARANCIJA ZA IZDELEK

Družba XIAOMI jamči, da so izdelki v garancijskem obdobju brez napak v materialu in izdelavi pri običajni uporabi in uporabi v skladu z ustreznim uporabniškim priročnikom za izdelek.

Trajanje in pogoji, povezani s pravnimi jamstvi, so določeni z ustreznimi lokalnimi zakoni. Za več informacij o ugodnostih potrošniške garancije obiščite uradno spletno mesto družbe Xiaomi <https://www.mi.com/global/support/warranty>.

Družba Xiaomi prvemu kupcu jamči, da bo njegov izdelek Xiaomi brez napak v materialu in izdelavi pri običajni uporabi v zgoraj navedenem obdobju.

Družba Xiaomi ne jamči, da bo delovanje izdelka neprekinjeno ali brez napak.

Družba Xiaomi ne odgovarja za škodo, ki nastane zaradi neupoštevanja navodil za uporabo izdelka.

2. SREDSTVA

Če je ugotovljena napaka strojne opreme in družba Xiaomi v garancijskem obdobju prejme veljaven zahtevek, bo družba Xiaomi izdelek (1) brezplačno popravila, (2) zamenjala izdelek ali (3) povrnila denar za izdelek, razen morebitnih stroškov pošiljanja.

3. KAKO PRIDOBITI GARANCIJSKI SERVIS

Če želite pridobiti garancijski servis, morate izdelek v originalni embalaži ali podobni embalaži, ki zagotavlja enako stopnjo zaščite izdelka, dostaviti na naslov,

OBVESTILO O GARANCIJI

ki ga je določila družba Xiaomi. Razen v obsegu, ki ga prepoveduje veljavna zakonodaja, lahko Xiaomi od vas zahteva, da predložite dokazila ali potrdilo o nakupu in/ali izpolnite zahteve za registracijo, preden prejmete garancijski servis.

4. IZVZETJA IN OMEJITVE

Če družba Xiaomi ne določi drugače, ta omejena garancija velja samo za izdelek, ki ga je izdelala družba Xiaomi ali je bil izdelan za njo in je prepoznaven po blagovnih znamkah, trgovskem imenu ali logotipu »Xiaomi« ali »Mi«.

Omejena garancija ne velja za (a) poškodbe zaradi naravnih ali višjih sil, na primer udara strele, tornada, poplave, požara, potresa ali drugih zunanjih vzrokov; (b) malomarnosti; (c) komercialne uporabe; (d) sprememb ali modifikacij katerega koli dela izdelka; (e) poškodb, ki so posledica uporabe izdelka, ki niso izdelki Xiaomi; (f) poškodbe, ki nastanejo zaradi nesreče, zlorabe ali napačne uporabe; (g) poškodbe, ki nastanejo zaradi uporabe izdelka izven dovoljenih ali predvidenih načinov uporabe, ki jih je opisala družba Xiaomi, ali z neustrezno napetostjo ali napajanjem; ali (h) poškodbe, ki nastanejo zaradi servisa (vključno z nadgradnjami in razširitvami), ki ga je opravila oseba, ki ni predstavnik družbe Xiaomi.

Vaša odgovornost je, da naredite varnostno kopijo vseh podatkov, programske opreme ali drugega gradiva, ki ste ga morda shranili ali ohranili v izdelku. Obstaja verjetnost, da bodo podatki, programska oprema ali drugi materiali v opremi med servisnim postopkom izgubljeni ali preoblikovani in družba Xiaomi ne odgovarja za takšno škodo ali izgubo.

Noben preprodajalec, zastopnik ali zaposleni pri družbi Xiaomi ni pooblaščen za kakršno koli spremembo, razširitev ali dopolnitev te omejene garancije. Če se kateri koli pogoj izkaže za nezakonit ali neizvršljivega, to ne vpliva na zakonitost ali izvršljivost preostalih pogojev.

Razen če je to prepovedano z zakoni ali če Xiaomi ne obljubi drugače, so poprodajne storitve omejene na državo ali regijo prvotnega nakupa.

Izdelki, ki niso bili pravilno uvoženi in/ali jih ni pravilno izdelala družba Xiaomi in/ali niso bili pravilno pridobljeni od družbe Xiaomi ali uradnega prodajalca družbe Xiaomi, niso zajeti v teh jamstvih. V skladu z veljavno zakonodajo lahko uveljavljate

garancije pri neuradnem prodajalcu na drobno, ki je izdelek prodal. Zato vas družba Xiaomi poziva, da se obrnete na prodajalca, pri katerem ste izdelek kupili. Te garancije ne veljajo v Hongkongu in na Tajvanu.

5. IMPLICITNE GARANCIJE

Razen v obsegu, ki ga prepoveduje veljavna zakonodaja, imajo vse implicitne garancije (vključno z garancijami o primernosti za prodajo in primernosti za določen namen) omejeno trajanje do najdaljšega trajanja te omejene garancije. Nekatere jurisdikcije ne dovoljujejo omejitev trajanja implicitnega jamstva, zato zgornja omejitev v teh primerih ne bo veljala.

6. OMEJITEV ŠKODE

Razen v obsegu, ki ga prepoveduje veljavna zakonodaja, družba Xiaomi ni odgovorna za kakršno koli škodo zaradi nesreč, posredno, posebno ali posledično škodo, vključno, kar med drugim vključuje izgubo dobička, prihodkov ali podatkov, škodo, ki je posledica kršitve izrecnega ali implicitnega zagotovila ali pogoja, ali na podlagi katere koli druge pravne teorije, tudi če je bila družba Xiaomi obveščena o možnosti nastanka takšne škode. Nekatere jurisdikcije ne dovoljujejo izključitve ali omejitev posebne, posredne ali posledične škode, zato zgornja omejitev ali izključitev morda ne velja za vas.

7. STIKI Z DRUŽBO XIAOMI

Za stranke obiščite spletno stran: <https://www.mi.com/global/support/warranty>
Kontaktna oseba za poprodajne storitve je lahko katera koli oseba v pooblaščenih servisni mreži družbe Xiaomi, pooblaščen distributerji družbe Xiaomi ali končni prodajalec, ki vam je prodal izdelke. Če ste v dvomih, se obrnite na ustrezno osebo, ki jo lahko določi Xiaomi.

Različica uporabniškega priročnika: V1.0

Инструкции за безопасност

Прочетете внимателно това ръководство преди употреба и го запазете за бъдещи справки.

Този продукт е предназначен само за почистване на подови настилки в домашна среда. Не го използвайте на открито, върху повърхности, различни от подове, или в търговска или промишлена среда.

Ограничения за употреба

- Този уред може да се използва от деца на възраст над 8 години и лица с намалени физически, сетивни или умствени способности или с липса на опит и знания, ако са под наблюдение или инструктирани относно използването на уреда по безопасен начин и разбират възможните опасности. С уреда не бива да играят деца. Почистването и поддръжката от потребителя не трябва да се извършват от деца без надзор.
- Този уред може да се използва за употреба от лица (включително деца) с намалени физически, сетивни или умствени способности или с липса на опит и знания, освен ако не са под наблюдение или инструктирани относно използването на уреда от лице, отговорно за тяхната безопасност.
- Децата трябва да се наблюдават и да не им се позволява да си играят с уреда.
- Този уред съдържа батерии, които могат да се сменят само от компетентни лица.
- Ако комплектът кабели е повреден, трябва да се замени със специален комплект кабели, предлаган от производителя или негов сервизен представител.
- Ако зарядното устройство или батерията се повредят, те трябва да бъдат заменени с оригинален компонент, закупен от производителя или от отдела за следпродажбено обслужване.
- Ако уредът премине през захранващия кабел, това може да доведе до неизправност.
- Пазете коса, свободни дрехи, пръсти и всички части на тялото от отворите и движещите се части.
- Не използвайте прахосмукачката робот за почистване на горящи вещества.
- Не поставяйте деца, домашни любимци или каквито и да е предмети върху прахосмукачката робот, когато е неподвижна или в движение.
- Не използвайте прахосмукачката робот в зони над равнището на пода, като например таванско помещение, открит балкон или върху мебели, освен ако не е поставена предпазна бариера.
- Не използвайте прахосмукачката робот при температура на околната среда над 40°C или под 0°C или на под, върху който има течности или лепкави вещества.
- Съберете всички кабели от пода, преди да използвате прахосмукачката робот, за да предотвратите влаченето им по време на почистване.
- Премахнете от пода чупливите или свободни движещите се предмети, като например вази или пластмасови торбички, за да не възпрепятстват, да не се блъска в тях или да не повредят прахосмукачката робот.
- Не използвайте функцията за почистване с моп върху килими. Задайте виртуални стени или ограничени зони, за да изключите килимите от задачите за почистване.
- Внимавайте прахосмукачката робот да не засмуква твърди или остри предмети, като например строителни материали, стъкло или пирони.
- Изключете и извадете щепсела от захранването, преди да почиствате и поддържате прахосмукачката робот и омни станцията.
- Не поставяйте прахосмукачката робот обърната наопаки. Корпусът на лазерния радар никога не трябва да докосва земята.
- Не вдигайте прахосмукачката робот за капака с лазерния радар.

- Уверете се, че прахосмукачката робот е изключена, когато ще бъде транспортирана, и я приберете в оригиналната опаковка, ако е възможно.
- Не забърсвайте с мокра кърпа и не изплаквайте прахосмукачката робот и омни станцията с каквато и да е течност. След почистване на миешите се части ги подсушете добре, преди да ги монтирате за използване.
- Когато омни станцията почиства подложките за mop, не издърпвайте прахосмукачката робот от нея, за да избегнете повреда.
- Използвайте този продукт само както е указано в ръководството за потребителя. Потребителите носят отговорност за всяка загуба или щета, произтичаща от неправилна употреба на този продукт.
- **ВНИМАНИЕ:** За да се избегне опасност от неволно нулиране на термичния предпазител, този уред не трябва да се захранва чрез външно превключващо устройство, като например таймер, или да се свързва към верига, която редовно се включва и изключва от електроснабдителната компания.
- Когато се чуе гласово съобщение „Мрежата е свързана успешно“, устройството има успешна връзка с мрежата и е запазило SSID и паролата за Wi-Fi. Информацията ще бъде използвана за услуги, свързани с мрежата, а обработката на лични данни трябва да бъде посочена в Декларацията за поверителност.
- За подробно електронно ръководство отворете www.mi.com/global/support/user-guide

Батерии и зареждане

- Не използвайте батерия, комплекти кабели или омни станции за зареждане на трета страна. Прахосмукачката робот може да се използва само с омни станция модел OV42-JZGL.
- Този уред съдържа батерии, които могат да се сменят само от компетентни лица.
- Не разглобявайте, ремонтирайте или модифицирайте батериите или омни станцията сами.
- Не използвайте мокра кърпа или мокри ръце, за да бършете или почиствате контактите за зареждане на омни станцията.
- Не поставяйте омни станцията за зареждане близо до източник на топлина, като например радиатор.
- Не изхвърляйте неправилно стари батерии. Използваните батерии трябва да се изхвърлят в специализирано депо за рециклиране.
- Ако няма да използвате прахосмукачката робот за продължителен период от време, я заредете напълно, след което я изключете и съхранявайте на хладно и сухо място. Презареждайте прахосмукачката робот поне веднъж на всеки 3 месеца, за да избегнете прекомерно разреждане на батерията.
- Не излагайте уреда или батерията на прекомерни температури.
- Не зареждайте батерии за еднократна употреба.
- Не са необходими действия от потребителите за превключване на честотата на захранването между 50 Hz и 60 Hz – продуктът може да се адаптира както към 50 Hz, така и към 60 Hz.
- Имайте предвид риска от късо съединение при клемите на уреда с батерии или късо съединение на батерията при взаимодействие с метални предмети.
- Не повреждайте батерията, когато я изваждате, за да избегнете късо съединение или изтичане на течност. Ако батерията протече, пазете кожата и дрехите си от течността и я избършете незабавно със суха кърпа. След това изпратете батерията на подходящо място за рециклиране или на определения за целта екип за следпродажбено обслужване за правилно изхвърляне.

Информация за безопасност за лазера

Лазерният сензор на този продукт отговаря на Стандарт IEC 60825-1:2014 и EN 60825-1:2014/A11:2021 за лазерни продукти от Клас 1. По време на употреба избягвайте директен контакт с очите.

ЛАЗЕРЕН ПРОДУКТ ОТ КЛАС 1

ПОТРЕБИТЕЛСКИ ЛАЗЕРЕН ПРОДУКТ

EN 50689:2021

Декларация за околната среда

- Вградените литиево-йонни батерии на тази прахосмукачка робот съдържат химикали, които могат да замърсят околната среда.
- Преди да изхвърлите този продукт, помолете специалист да извади батериите и след това ги изхвърлете в подходящ пункт за рециклиране.
- Батерията трябва да бъде извадена от уреда, преди да бъде изхвърлена за скрап.
- Уредът трябва да бъде изключен от електрозахранването, когато изваждате батерията.
- Батерията трябва да се изхвърли по безопасен начин.

Стъпки за отстраняване на батериите

Информацията е приложима само при изхвърляне на този продукт и не е част от обикновените инструкции за експлоатация.

1. Дръжте прахосмукачката робот далеч от омни станцията и я оставайте да работи, докато нивото на заряд на батерията ѝ стане твърде ниско, за да продължи почистването.
2. Изключете прахосмукачката робот.
3. Отстранете долния корпус на прахосмукачката робот.
4. Натиснете надолу щипките и издърпайте конекторите на батерията, за да извадите батериите.

ВНИМАНИЕ:

- Уверете се, че батерията е изтощена и прахосмукачката робот е далеч от омни станцията, преди да я извадите.
- Извадете целия пакет на батерията заедно и се уверете, че не повредите външния му корпус, за да предотвратите късо съединение или изтичане на вредни вещества.
- Ако влезете във физически контакт с вещество, което може да изтече от батерията, изплакнете контактната зона обилно с вода и незабавно потърсете медицинска помощ.



Само за употреба на закрито.



Преди употреба прочетете инструкциите.

Общ преглед на продукта

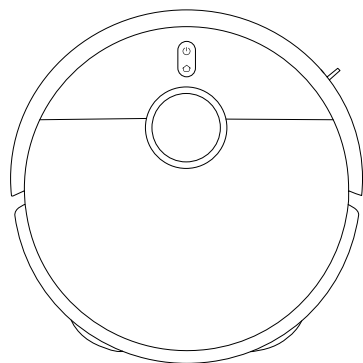

Прахосмукачка робот

Предварително монтирано на прахосмукачката робот

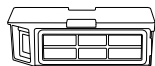

Отделение за прах



Филтър
(предварително
монтиран в
отделението за прах)



Четка

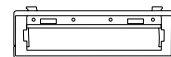

Капак на четката



Държач на подложка
за mop × 2
(с предварително
монтирана подложка за
mop × 2)

Други аксесоари



Странична четка

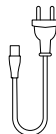

Комплект кабели



Напътствие към
Изображение



Ръководство за
потребителя



Гаранционни
условия



Ръководство за
бърз старт

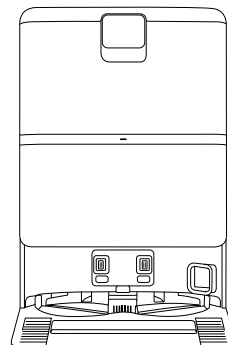

Омни станция
(с предварително монтиран резервоар за чиста
вода, резервоар за мръсна вода, торбичка за
еднократна употреба и филтър за мръсна вода)

Забележка: Илюстрациите на продукта, аксесоарите и потребителския интерфейс в ръководството за потребителя са предназначени само за справка. Действителните продукти и функции може да се различават поради подобрения на продукта.

Общ преглед на продукта

Прахосмукачка робот

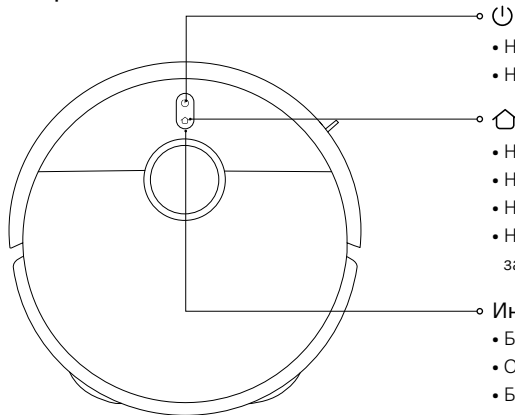

- Натиснете и задръжте за 3 секунди за включване или изключване
- Натиснете за стартиране или пауза на почистването



- Натиснете за пауза по време на работа
- Натиснете за стартиране на връщането към докинг станция, когато уредът е на пауза
- Натиснете за спиране на докинг към омни станцията за зареждане
- Натиснете и задръжте за 3 секунди, за да активирате или деактивирате функцията за защита от деца

Индикатор

- Бяло: Работи нормално
- Оранжево: Мрежата е прекъсната
- Бавно мигане в бяло: Зареждане (средно/високо ниво на заряд на батерия)
- Бавно мигане в оранжево: Зареждане (ниско ниво на заряд на батерията)
- Мигане в бяло: Докинг/Актуализиране на фърмуера/Възстановяване на фабричните настройки
- Мигане в оранжево: Грешка на прахосмукачката робот

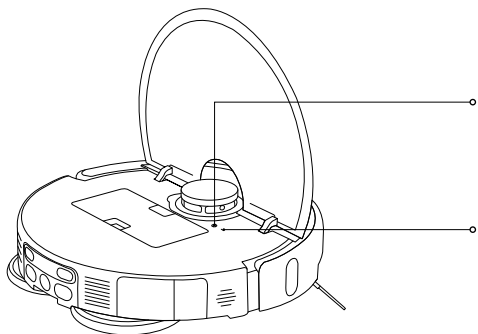

Бутон за нулиране

- Натиснете и задръжте бутона за нулиране за 3 секунди с предмет с форма на игла, за да възстановите фабричните настройки на прахосмукачката робот.

Индикатор за Wi-Fi

- Оранжево: Мрежата е прекъсната
- Син: Свързана мрежа
- Мигане в оранжево: Изчаква се мрежова връзка/успешно нулиране на Wi-Fi
- Мигане в синьо: Свързване с мрежа/Актуализиране на фърмуера

Общ преглед на продукта

Прахосмукачка робот

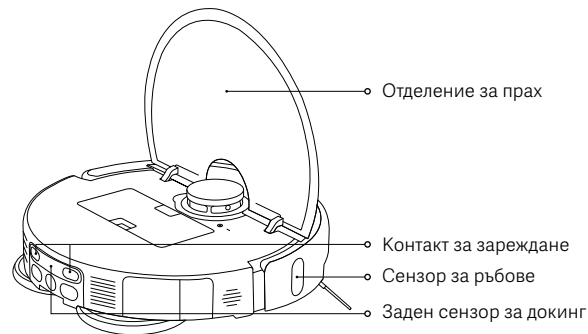
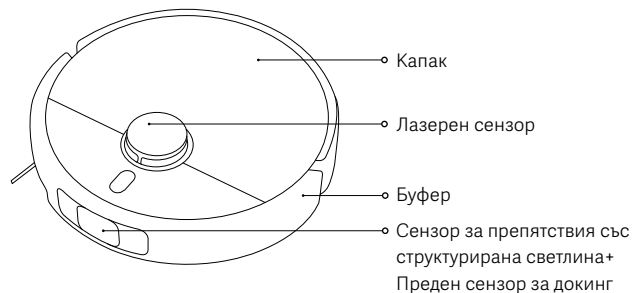

Отделение за прах

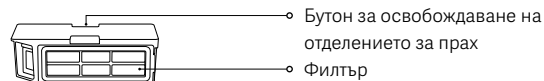

Забележка: Всички режими на почистване изискват монтаж на отделението за прах. В противен случай прахосмукачката робот не може да стартира.

Комплект подложки за моп



Държач на подложка за моп

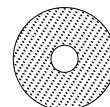

Подложка за моп

Общ преглед на продукта

Омни станция

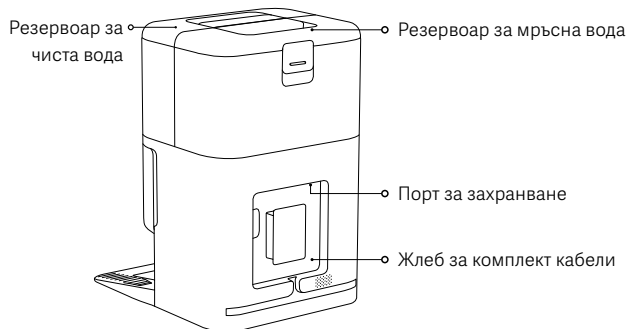
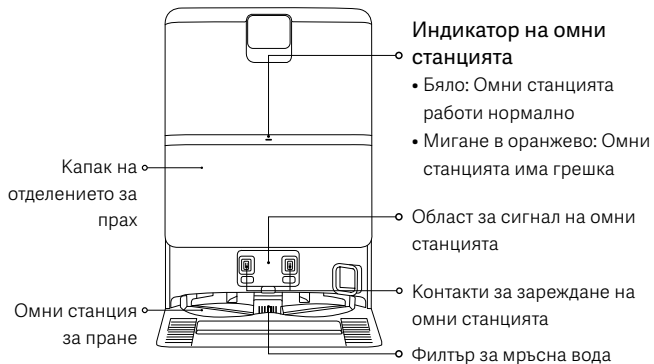

Преди употреба

Премахване и инсталиране

- Премахнете предпазните ленти от двете страни на прахосмукачката робот.
- Поставяне на страничната четка според илюстрацията. Когато са поставени правилно се чува „щрак“.

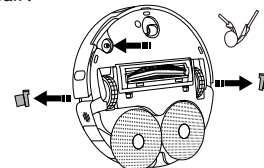

Позициониране на омни станцията

- Поставете омни станцията до стена или на равен и твърд под, като например дървен под или плочки. Уверете се, че е на място с добър обхват на Wi-Fi и в близост до електрически контакт.
- Осигурете пространство с дължина, височина и ширина съответно по-големи от 1,25 м, 1 м и 0,5 м.

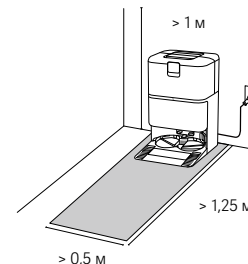

Забележки:

- Не поставяйте омни станцията на място с пряка слънчева светлина или на място, където други предмети биха могли да блокират зоната на сигнализация, тъй като това може да наруши способността на прахосмукачката робот да се върне към омни станцията.
- Не поставяйте никакви предмети около омни станцията.
- Монтирайте резервоара за чиста вода и резервоара за мръсна вода на място.

Преди употреба

Свързване на захранването към омни станцията и зареждане на прахосмукачката робот

- Поставете комплектът кабели в порта за захранване и го свържете към захранването.
- Поставете прахосмукачката робот върху омни станцията с напълно подравнени контакти за зареждане. След това прахосмукачката робот ще издаде звуков сигнал.



Забележки:

- Подгледете излишния комплект кабели в жлеба за комплекта кабели, за да предотвратите изместване или загуба на захранване на омни станцията поради плъзгане на комплекта кабели.
- За да осигурите оптимална работа на батерията, заредете я напълно за първи път преди употреба.
- Ако прахосмукачката робот не може да се включи поради изтощена батерия, я поставете директно на омни станцията за презареждане.
- Прахосмукачката робот ще се включи автоматично след свързване с омни станцията и не може да бъде изключена по време на зареждане.
- Индикаторите както на прахосмукачката робот, така и на омни станцията ще се изключат едновременно 10 минути след като прахосмукачката робот е напълно заредена.
- Когато използвате прахосмукачката робот за първи път, следвайте насоките от приложението, за да завършите бързо създаването на картата. Препоръчително е да следите прахосмукачката робот през целия процес, за да премахнете предметите, които могат да повлияят на работата ѝ.
- Уверете се, че прахосмукачката робот стартира от омни станцията, за да създадете точна карта.
- Ако прахосмукачката робот заседне или одраска повърхността на мебелите в някои от зоните, можете да настроите ограничени зони в приложението, за да забраните на прахосмукачката робот да влиза в тях.

Как се използва

Свързване с приложението Xiaomi Home

Този продукт работи с приложението Xiaomi Home. Използвайте приложението Xiaomi Home, за да управлявате устройството и да взаимодействате с други интелигентни устройства за дома.

- Сканирайте QR кода, за да изтеглите и инсталирате приложението. Ще бъдете пренасочени към страницата за настройка на връзката, ако приложението вече е инсталирано. Или потърсете Xiaomi Home в магазина за приложения, за да го изтеглите и инсталирате.
- Отворете приложението Xiaomi Home, докоснете „+“ в горния десен ъгъл и след това следвайте инструкциите, за да добавите устройството си.



F834536A

Забележки:

- Поддържат се само Wi-Fi мрежи от 2,4 GHz.
- Версията на приложението може да е била актуализирана. Следвайте инструкциите въз основа на текущата версия на приложението.
- Когато прахосмукачката робот се свърже успешно с приложението Xiaomi Home, тя се свързва успешно с мрежата. Можете да нулирате Wi-Fi, за да я изключите от мрежата.

| Проблем | Решение |
|---|---|
| Прахосмукачката робот не може да се свърже с Wi-Fi. | <ul style="list-style-type: none">• Проверете дали паролата за Wi-Fi е правилна.• Прахосмукачката робот не поддържа честотната лента на мрежата от 5 GHz, моля, свържете я към мрежа от 2,4 GHz.• Има проблем с Wi-Fi връзката. Нулирайте Wi-Fi и изтеглете най-новата версия на приложението Xiaomi Home, след което опитайте да се свържете отново.• Уверете се, че прахосмукачката робот е в зона с добро Wi-Fi покритие, след това нулирайте Wi-Fi и го свържете отново към мрежата. |

Как се използва

Нулиране на Wi-Fi

- Докато прахосмукачката робот е включена, натиснете и задръжте бутоните (⏻) и (🏠) в продължение на 7 секунди докато не чуete гласово съобщение. Wi-Fi мрежата е успешно рестартирана, когато индикаторът мига в оранжево.
- Нулирайте Wi-Fi връзката, когато прахосмукачката робот трябва да бъде изключена от мрежата или мрежата трябва да бъде сменена.

Възстановяване на фабричните настройки

Използвайте предмет с формата на карфица, за да натиснете и задръжте бутона за нулиране за 3 секунди, докато се чуе гласово съобщение.

Прахосмукачката робот ще бъде възстановена до фабричните настройки.

Забележка: В случай на проблем, опитайте първо да рестартирате прахосмукачката робот. Ако проблемът продължава след рестартирането, възстановете фабричните настройки на прахосмукачката.

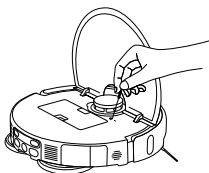

Поставяне на аксесоари за желания режим

Режим на прахосмукачка (поставянето на отделението за прах е задължително):

Отворете капака на прахосмукачката робот и поставете здраво отделението за прах.

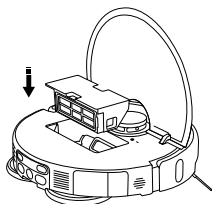

Забележка: Почиствайте редовно отделението за прах и филтъра, за да избегнете намаляване на ефективността на прахосмукачката.

Режим на прахосмукачка и моп (необходимо е монтиране на отделение за прах, монтаж на комплекта на подложката за моп, резервоара за чиста вода и резервоара за мръсна вода):

1. Монтирайте подложката за моп, както е показано на илюстрацията, докато чуete щракване.

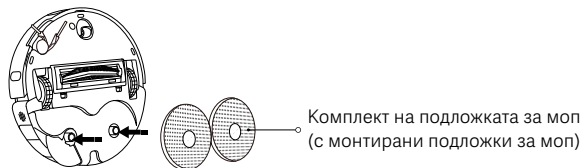

2. Напълнете резервоара за чиста вода с чиста вода до маркировката за максимално ниво на водата. Не добавяйте почистващи препарати или дезинфектанти в резервоара за вода.

ВНИМАНИЕ: Добавянето на почистващи препарати или дезинфектанти може да повлияе на функциите на продукта и да повреди машината.

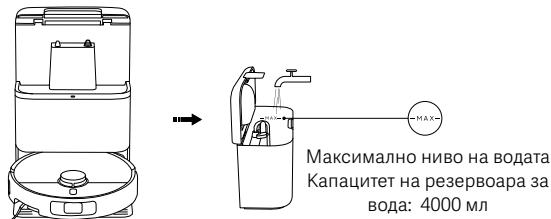

Забележки:

- Не добавяйте гореща вода в резервоара за чиста или мръсна вода, тъй като това може да доведе до тяхната деформация.
- Функциите на прахосмукачката робот са тествани, преди тя да напусне фабриката, така че е възможно да има малко остатъчна вода в нея. Това е нормално.

Как се използва

Стартиране на прахосмукачката робот



Натиснете бутона  за да започнете да почиствате с прахосмукачката и с мопа.

Забележки:

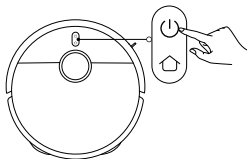
- Моля, задайте виртуални стени или ограничени зони, за да изключите килимите от задачи по почистване.
- Ако подът е прекалено мокър, първо почистете излишната вода, преди да използвате функцията за прахосмукачка или почистване с моп.



Включване/изключване

- Натиснете и задръжте бутона  за 3 секунди, за да включите прахосмукачката робот, и светлинният индикатор ще светне.
- Докато прахосмукачката робот е на пауза и не се зарежда, натиснете и задръжте бутона  за 3 секунди, за да я изключите.

Забележка: Ако прахосмукачката робот се зарежда, тя ще се включи автоматично и няма да може да бъде изключена.

Пауза

Докато прахосмукачката робот работи, натиснете който и да е бутон на нея, за да я поставите на пауза, след което натиснете бутона , за да възобновите почистването.

Забележка: Не повдигайте и не местете прахосмукачката робот, докато е на пауза. В противен случай това може да доведе до грешки в позиционирането и прахосмукачката робот да не може да се върне до омни станцията или може да загуби данните от картата си.

Спящ режим

- Прахосмукачката робот ще влезе в спящ режим, след като е била на пауза в продължение на 10 минути.
- В спящ режим индикаторът на прахосмукачката робот ще се изключи. Натиснете произволен бутон, за да събудите прахосмукачката от спящ режим.

Забележки:

- Прахосмукачката робот няма да влезе в спящ режим, когато е поставена на омни станция.
- Прахосмукачката робот ще се изключи автоматично след 6 часа в спящ режим.

Защита от деца

Натиснете и задръжте бутон  за 3 секунди по време на зареждане или пауза, за да активирате или деактивирате функцията за защита от деца.

Почистване на подложките за моп

- По време на почистването с прахосмукачка и с моп, прахосмукачката робот ще възобнови задачата си, след като автоматично се върне към омни станцията, за да почисти подложките на мопа.
- Прахосмукачката робот ще се върне автоматично към омни станцията, за да почисти подложките на мопа след почистването с прахосмукачка и с моп. След като почистването приключи, прахосмукачката робот ще изсуши подложките на мопа и ще започне да се зарежда.
- Когато прахосмукачката робот влезе в режим на готовност на омни станцията, изберете „Почистване на подложката за моп“ в приложението Xiaomi Home, за да започнете почистването на подложките за моп. След като почистването приключи, омни станцията автоматично ще започне да суши подложките за моп и да зарежда прахосмукачката робот.

Забележка: Почистването на моп няма да се извърши, ако възникне някое от следните условия: прекъсване на захранването на омни станцията, прахосмукачката робот е изключена от омни станцията, празен резервоар за чиста вода, пълен резервоар за мръсна вода или неправилно монтиран резервоар за вода.

Изпразване на праха

Омни станцията ще започне автоматично изпразване на праха, след като прахосмукачката робот се върне, за да се зареди след завършване на задачата за почистване.

Забележки:

- Омни станцията няма да стартира автоматичното изпразване на праха, ако функцията е деактивирана в приложението.
- Омни станцията ще извършва изпразване на праха с честотата, зададена в приложението.

Възобновяване на почистването

Прахосмукачката робот автоматично ще се върне към омни станцията, за да се зареди, когато батерията ѝ се изтощи по време на почистване, и след това ще възобнови почистването оттам, където е спряла, след като се зареди достатъчно.

Грижа и поддръжка

Почистване на филтъра за мръсна вода

- Извадете филтъра за мръсна вода и го почистете старателно от косми и замърсявания.
- Поставете отново филтъра за мръсна вода правилно след почистване.

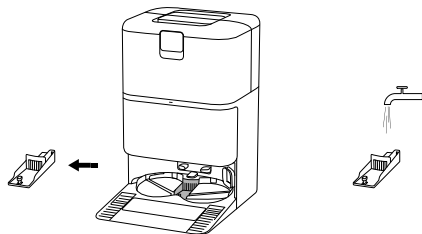

Почистване на омни станцията за пране

Активирайте асистираното почистване на омни станцията в приложението и следвайте инструкциите, за да го завършите.

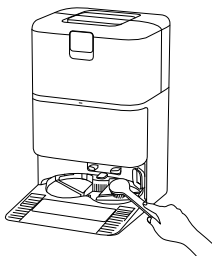

Забележки:

- Уверете се, че прахосмукачката робот е на омни станция.
- Не наклоняйте омни станцията по време на ежедневна употреба или почистване. Ако в омни станцията за пране се събере вода, подсушете я с кърпа.

Почистване на резервоара за мръсна вода

Извадете и почистете резервоара за мръсна вода незабавно след почистване на подложките за mop, за да предотвратите появата на миризма и мухъл.

Забележка: Както поплавъкът в резервоара за чиста вода, така и плаващото топче в резервоара за мръсна вода са подвижни части. Избягвайте използването на прекомерна сила, за да предотвратите повреда.

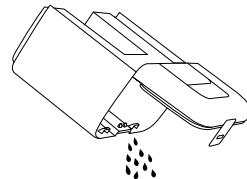

Смяна на торбичката за еднократна употреба

1. Отворете капака на отделението за прах, извадете използваната торбичка за еднократна употреба и поставете здраво нова торбичка за еднократна употреба.
2. Поставете обратно капака на отделението за прах на мястото му. Натиснете здраво, докато чуете щракване, за да се уверите, че е поставен правилно.

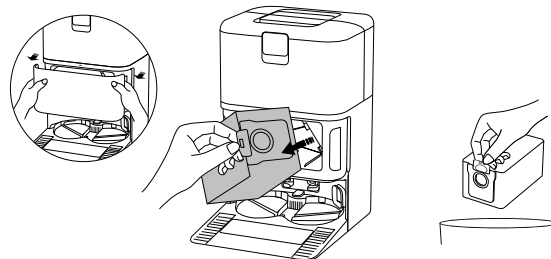

Забележка: Издърпването на дръжката нагоре ще запечата торбичката за еднократна употреба, за да предотврати ефективно излизането на прах или мръсотия.

Грижа и поддръжка

Почистване на отделението за прах и филтъра

1. Отворете капака на прахосмукачката робот и натиснете бутона за освобождаване на отделението за прах, за да го премахнете от прахосмукачката робот.

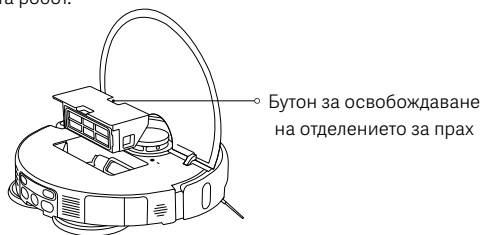

2. Извадете филтъра, както е показано на илюстрацията, отстранете замърсяванията от отделението за прах и го почистете. След това измийте отделението за прах и филтъра с прясна вода, ако е необходимо, и ги подсушете, преди да ги поставите отново.

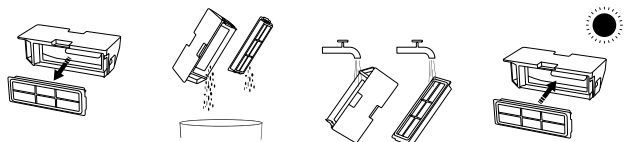

Забележки:

- Не се опитвайте да почистите филтъра с четка или пръст.
- Не се препоръчва често изплакване, защото в противен случай филтърът може да се повреди.
- Трябва да използвате само чиста вода за почистване на отделението за прах и филтъра. Не използвайте препарат.

Почистване на подложката за mop

Извадете подложката на мопа от държача, след това го измийте и подсушете.

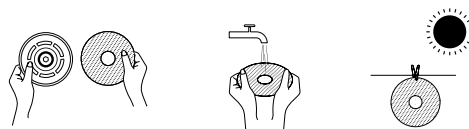

Почистване на страничната четка и ходовото колело

1. Обърнете прахосмукачката робот с наобратно и издърпайте страничната четка и ходовото колелце нагоре.
2. Почистете всички косми или отпадъци, които може да са заседнали в страничната четка и ходовото колело.
3. Поставете отново страничната четка и ходовото колело.

Забележка: Поставете обратно страничната четка и ходовото колело веднага след почистване.

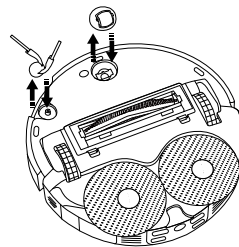

Грижа и поддръжка

Почистване на четката

1. Обърнете прахосмукачката робот наобратно и натиснете двете щипки за освобождаване, за да свалите капака на четката.
2. Отстранете четката и издърпайте свалящата се крайна капачка, за да почистите мръсотията.
3. Поставете отново свалящата се крайна капачка, четката и капака на четката в съответната последователност след почистване. Капакът на четката поставен правилно, когато се чуе „щрак“.

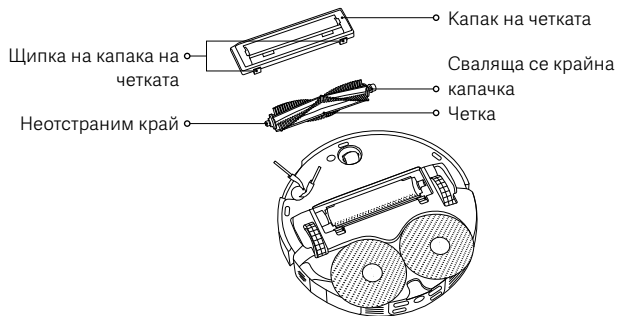

Почистващ гребен

1. Извадете гребена от щипките с инструмент и го извадете, както е показано на илюстрацията.
2. Почистете гребена и го поставете обратно, след като се уверите, че е сух.

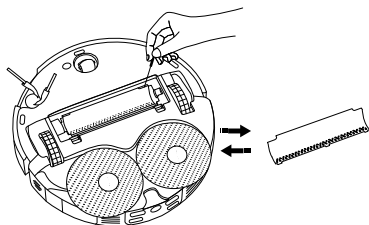

Почистване на сензори и контакти за зареждане

Моля, периодично почиствайте сензорите и контактите за зареждане, като използвате мека, суха кърпа.

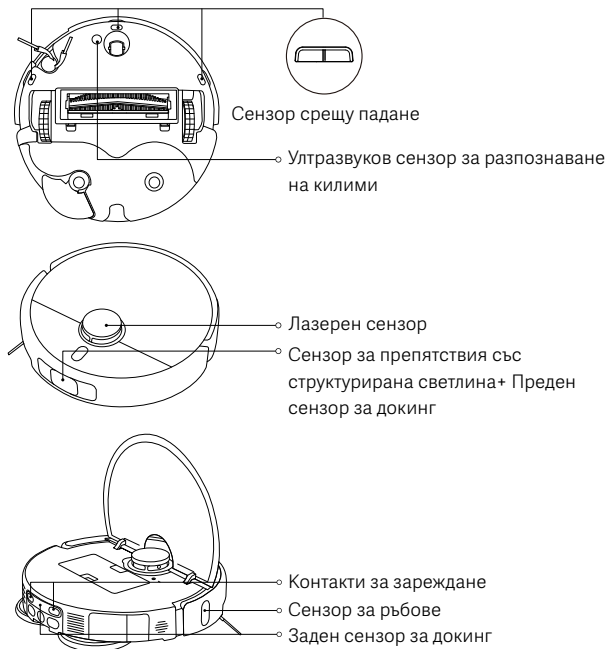

Забележка: Не използвайте почистващи препарати, почистващи препарати с аерозол или други химически продукти за почистване на сензорите и контактите за зареждане.

Грижа и поддръжка

| Части | Честота на поддръжка | Честота на смяна |
|---|-----------------------|--------------------------------|
| Странична четка | На всеки 2 седмици | 3–6 месеца |
| Четка | | 6–12 месеца |
| Филтър | | 3–6 месеца |
| Капак на четката | / | 3–6 месеца (или при износване) |
| Подложка за mop | / | 1–3 месеца (или при износване) |
| Торбичка за еднократна употреба | / | 2,5 месеца (или при напълване) |
| Отделение за прах | Почистване при нужда | / |
| Резервоар за чиста вода | На всеки 2 седмици | |
| Резервоар за мръсна вода | След всяко използване | |
| Филтър за мръсна вода | Всеки месец | |
| Омни станция за пране | | |
| Ходово колело | | |
| Лазерен сензор | | |
| Сензор за ръбове | | |
| Сензор за препятствия със структурирана светлина+ Преден сензор за докинг | | |
| Сензор срещу падане | | |
| Заден сензор за докинг | | |

| Части | Честота на поддръжка | Честота на смяна |
|--|----------------------|------------------|
| Ултразвуков сензор за разпознаване на килими | Всеки месец | / |
| Контакти за зареждане | | |
| Праховсмукачка робот | | |
| Омни станция | | |
| Контакти за зареждане на омни станцията | | |
| Област за сигнал на омни станцията | | |

Забележки:

- Честотата на смяна е само за справка. Ако някоя част е повредена, тя трябва да бъде заменена своевременно, за да се гарантира ефикасно почистване.
- За да преместите или транспортирате праховсмукачката робот, изпразнете резервоара за чиста вода и резервоара за мръсна вода, за да избегнете повреда по време на транспортиране.

Общи проблеми

| Проблем | Възможна причина и решение |
|---|--|
| Прахосмукачката робот не можа да се включи, нито да започне да почиства. | Нивото на заряд на батерията е ниско. Презаредете прахосмукачката робот и опитайте отново. |
| Прахосмукачката робот не можа да се върне към омни станцията за зареждане. | Има твърде много препятствия около омни станцията. Поставете омни станцията на по-открито място. Прахосмукачката робот е твърде далеч от омни станцията за зареждане. Преместете я по-близо до омни станцията и опитайте отново. |
| Прахосмукачката робот се държи необичайно | Изключете прахосмукачката робот и след това я рестартирайте. |
| Прахосмукачката робот издава странни звуци, докато почиства. | В четката, страничната четка или някое от водещите колела може да се е закачил външен предмет. Изключете прахосмукачката робот и отстранете всички остатъци, ако има такива. |
| Прахосмукачката робот вече не почиства ефективно или оставя прах след себе си. | Отделението за прах е пълно. Почистете го. Торбичката за еднократна употреба е пълна, моля, сменете я. Филтърът е запушен, почистете филтъра. В четката се е закачил външен предмет. Почистете четката. |
| Прахосмукачката робот е офлайн или не може да се свърже с приложението Xiaomi Home. | Wi-Fi сигналът е слаб. Уверете се, че прахосмукачката робот и омни станцията са на място със силен Wi-Fi сигнал. Има проблем с Wi-Fi връзката. Нулирайте Wi-Fi на прахосмукачката робот и изтеглете най-новата версия на приложението Xiaomi Home, след което опитайте да се свържете отново. |

| Проблем | Възможна причина и решение |
|--|--|
| Прахосмукачката робот не възобновява почистването. | Уверете се, че прахосмукачката робот не е настроена на режим „Не безпокой“, което ще предотврати възобновяването на почистването на прахосмукачката робот. Почистването няма да се възобнови, ако прахосмукачката робот се върне в омни станцията за зареждане с бутон на нея, в приложението Xiaomi Home или на ръка. |
| Прахосмукачката робот не се зарежда. | Уверете се, че има достатъчно открито пространство около омни станцията за зареждане и че по контактите за зареждане няма прах и други остатъци. Температурата на околната среда е твърде ниска или твърде висока. Уверете се, че температурата е между 0°C и 40°C и след това заредете отново. |
| Прахосмукачката робот не извършва почистванията по график. | Уверете се, че прахосмукачката робот е свързана към мрежата, в противен случай не може да синхронизира часа и да извърши планираното почистване. Уверете се, че прахосмукачката робот не е в режим „Не безпокой“. Режимът „Не безпокой“ ще предотврати изпълняване на почистване по график от прахосмукачката робот. |
| Омни станция не извършва почистване с подложка за mop. | Няма достатъчно вода в резервоара за чиста вода. Напълнете го с чиста вода и опитайте отново. Резервоарът за мръсна вода е пълен. Излейте мръсната вода, почистете го и опитайте отново. Нивото на водата в дъската за пране е твърде високо. Моля, отстранете водата своевременно. Уверете се, че филтърът за мръсна вода е монтиран на мястото си. |

Отстраняване на неизправности

| Подкана за грешка | Възможна причина и решение |
|--|--|
| Моля, почистете всички чужди предмети от областта на лазерния сензор. | Премахнете всички външни предмети, които могат да блокират или попречат на лазерния сензор, или преместете прахосмукачката робот на ново място, за да я рестартирате. |
| Избършете сензора срещу падане и преместете прахосмукачката робот на ново място, за да я стартирате. | Част от прахосмукачката робот може да не докосва земята, поставете отново прахосмукачката робот и след това я рестартирайте. Или сензорите срещу падане може да са замърсени, избършете ги. |
| Грешка при бронята. Проверете дали бронята може да отскача правилно. | Сензорът за предотвратяване на сблъсък е блокиран. Внимателно почукайте върху него, за да отстраните чуждите предмети; ако няма чужди предмети, преместете прахосмукачката робот на ново място и я включете. |
| Преместете прахосмукачката робот на равна повърхност, за да я стартирате. | Прахосмукачката робот е засякла, че е под ъгъл при активиране. Рестартирайте след като поставите устройството върху равна повърхност. |
| Отстранете всички препятствия около прахосмукачката робот. | Прахосмукачката робот може да е заклещена или заседнала. Отстранете всякакви препятствия около нея. |
| Премахнато отделение за прах. | Поставете отделението за прах и филтъра и се уверете, че са фиксирани на място. |
| Резервоарът за чиста вода е деинсталиран или е открита недостатъчност на водата. | Поставете обратно резервоара за чиста вода и го напълнете с прясна вода. Уверете се, че модульт е поставен на мястото си. |
| Резервоарът за мръсна вода е деинсталиран или пълен. | Изпразнете и почистете резервоара за мръсна вода, след което го поставете отново. Уверете се, че модульт е поставен на мястото си. |

| Подкана за грешка | Възможна причина и решение |
|---|--|
| Не е поставена торбичка за еднократна употреба. | Поставете отново торбичката за еднократна употреба и се уверете, че е поставена на мястото си. |
| Нивото на водата в дъската за пране на омни станцията за пране е твърде високо. Моля, отстранете водата своевременно. | Проверете и почистете дъската на омни станцията за пране. |
| Не можа да се върне, за да се зареди. Поставете ръчно прахосмукачката робот върху омни станцията. | Прахосмукачката робот не може да разпознае позицията на омни станцията. Поставете прахосмукачката робот обратно на омни станцията, за да се зареди. |
| Нивото на заряд на батерията е твърде ниско, заредете я. | Прахосмукачката робот не може да се включи нормално поради ниско ниво на заряд на батерията. Поставете прахосмукачката робот обратно на омни станцията, за да се зареди. |

Спецификации

Прахосмукачка робот

| | |
|---------------------------------|--|
| Име | Прахосмукачка робот |
| Модел | OV42GL |
| Размери на артикула | 355 × 353,5 × 93 мм |
| Нетно тегло | 3,9 кг |
| Нетно тегло (с аксесоарите) | 10,6 кг |
| Номинална мощност | 55 W |
| Номинално напрежение | 14,4 V $\overline{\text{---}}$ |
| Напрежение за зареждане | 20 V $\overline{\text{---}}$ |
| Време на зареждане | ≤ 6 ч |
| Литиевойонна батерия | 4800 mAh (Проектен капацитет) 5200 mAh (Номинален капацитет) |
| Работна честота | 2400–2483,5 MHz |
| Максимална изходна мощност | < 20 dBm |
| Безжична връзка | Wi-Fi IEEE 802.11 b/g/n 2,4 GHz Bluetooth 5.0 |
| Консумация на енергия | Режим на готовност: ≤ 0,5 W Режим на готовност в мрежа: ≤ 2,0 W |
| Час на въвеждане на състоянието | Режим на готовност: ≤ 20 мин Режим на готовност в мрежа: ≤ 20 мин |

При нормални условия на употреба трябва да се поддържа разстояние най-малко 20 cm между антената на уреда и тялото на потребителя.

Омни станция

| | |
|--|----------------------------------|
| Модел | OV42-JZGL |
| Номинална входна мощност | 220–240 V \sim 50/60 Hz |
| Номинална изходна мощност | 20 V $\overline{\text{---}}$ 1 A |
| Захранване (зареждане + сушене на въздух) | 86 W |
| Захранване (почистване) | 15 W |
| Захранване (при изпразване на праха) | 440 W |
| Размери на артикула | 320 × 411 × 495 мм |
| Консумация на енергия | Режим на готовност: ≤ 0,5 W |
| Час на въвеждане на състоянието | Режим на готовност: ≤ 20 мин |

Информация за законово съответствие

ЕС декларация за съответствие



С настоящото Xiaomi Communications Co., Ltd. декларира, че радиооборудването тип OV42GL е в съответствие с Директива 2014/53/ЕС. Пълният текст на ЕС декларацията за съответствие е достъпен на следния интернет адрес:
<https://www.mi.com/global/service/support/declaration.html>

Информация за изхвърляне и рециклиране на ОЕЕО



Всички продукти, носещи този символ, са отпадъци от електрическо и електронно оборудване (ОЕЕО съгласно Директива 2012/19/ЕС), които не трябва да се смесват с несортирани битови отпадъци. Вместо това трябва да защитите човешкото здраве и околната среда, като предадете отпадъчното си оборудване в определен пункт за рециклиране на отпадъци от електрическо и електронно оборудване, посочен от правителството или местните власти. Правилното изхвърляне и рециклиране ще помогне за предотвратяване на потенциални негативни последици за околната среда и човешкото здраве. Свържете се с техника или местните власти за повече информация относно местоположението, както и правилата и условията на такива пунктове за събиране.

ГАРАНЦИОННИ УСЛОВИЯ

НАСТОЯЩАТА ГАРАНЦИЯ ВИ ДАВА ОПРЕДЕЛЕНИ ПРАВА, НО МОЖЕ ДА ИМАТЕ ДРУГИ ПРАВА СЪГЛАСНО ЗАКОНИТЕ НА ВАШАТА ДЪРЖАВА, ПРОВИНЦИЯ ИЛИ ЩАТ. В ДЕЙСТВИТЕЛНОСТ В НЯКОИ ДЪРЖАВИ, ПРОВИНЦИИ ИЛИ ЩАТИ ЗАКОНЪТ ЗА ПОТРЕБИТЕЛИТЕ МОЖЕ ДА НАЛАГА МИНИМАЛЕН ГАРАНЦИОНЕН ПЕРИОД. В СЛУЧАЙ ЧЕ СА РАЗРЕШЕНИ ПО ЗАКОН, ХИАОМИ НЕ ИЗКЛЮЧВА, ОГРАНИЧАВА ИЛИ НЕ ПРЕКРАТЯВА ДРУГИ ПРАВА, КОИТО МОЖЕ ДА ИМАТЕ. ЗА ПЪЛНО РАЗБИРАНЕ НА ВАШИТЕ ПРАВА ВИ ПРИКАНВАМЕ ДА СЕ КОНСУЛТИРАТЕ СЪС ЗАКОНИТЕ НА ВАШАТА ДЪРЖАВА, ПРОВИНЦИЯ ИЛИ ЩАТ.

1. ОГРАНИЧЕНА ГАРАНЦИЯ ЗА ПРОДУКТ

ХИАОМИ гарантира, че Продуктите нямат дефекти в материалите и изработката при нормална употреба и употреба в съответствие с ръководството за потребителя на съответния Продукт по време на Гаранционния период. Продължителността и условията, свързани със законовите гаранции, се определят от съответните местни закони. За повече информация относно предимствата на потребителската гаранция, моля, вижте официалния уебсайт на Xiaomi <https://www.mi.com/global/support/warranty>.

Xiaomi гарантира на първоначалния купувач, че неговият продукт Xiaomi няма да има дефекти в материалите и изработката при нормална употреба в посочения по-горе период.

Xiaomi не дава гаранция, че работата на Продукта ще бъде непрекъсната или без грешки.

Xiaomi не носи отговорност за щети, произтичащи от неспазване на инструкциите за употребата на Продукта.

2. ОТСТРАНЯВАНЕ НА ДЕФЕКТИ

Ако бъде открит хардуерен дефект и Xiaomi получи валидна претенция в рамките на Гаранционния период, Xiaomi ще (1) поправи продукта безплатно, (2) замени продукта или (3) възстанови сумата за Продукта, с изключение на потенциалните разходи за доставка.

3. ГАРАНЦИОННО ОБСЛУЖВАНЕ

За да получите гаранционно обслужване, трябва да изпратите Продукта в оригиналната му опаковка или в сходна опаковка, осигуряваща същата степен

ГАРАНЦИОННИ УСЛОВИЯ

на защита на Продукта, на адреса, посочен от Xiaomi. С изключение на случаите, забранени от съответните закони, Xiaomi може да изиска от Вас да представите доказателства или доказателство за покупка и/или да изпълните изисквания за регистрация, преди да получите гаранционно обслужване.

4. ИЗКЛЮЧЕНИЯ И ОГРАНИЧЕНИЯ

Ако не е предвидено друго от Xiaomi, тази Ограничена гаранция се прилага само за Продукта, произведен от или за Xiaomi и идентифициран с търговските марки, търговското име или логото „Xiaomi“ или „Mi“. Ограничената гаранция не важи за каквито и да е (а) щети, дължащи се на природни бедствия или форсмажорни обстоятелства, например удар от мълния, торнадо, наводнение, пожар, земетресение или други външни причини; (б) небрежност; (в) употреба за комерсиални цели; (г) изменения или модификации на която и да е част от Продукта; (д) щети, причинени от използване с продукти, които не са произведени от Xiaomi; (е) щети, причинени от злополука, злоупотреба или неправилна употреба; (ж) щети, причинена от използване на Продукта по начин, различен от разрешения или предвидения, описани от Xiaomi, или с неправилно напрежение или храняване; или (з) щети, причинена от услуга (включително надстройки и разширения), извършена от някой, който не е представител на Xiaomi. Вашата отговорност е да архивирате всички данни, софтуер или други материали, които може да сте съхранили или запазили в продукта. Има вероятност данните, софтуерът или други материали в оборудването да бъдат загубени или преформатирани по време на процеса на извършване на сервизно обслужване. Xiaomi не носи отговорност за такива щети или загуби. Някой дистрибутор, агент или служител на Xiaomi не е упълномощен да прави промени, разширения или добавки към тази Ограничена гаранция. Ако някое условие се счита за незаконосъобразно или неприложимо, законосъобразността или изпълнимостта на останалите условия няма да бъде засегната или накърнена.

С изключение на случаите, забранени по закон, или когато е обещано друго от Xiaomi, следпродажбените услуги ще бъдат ограничени до държавата или региона на първоначалната покупка.

Продукти, които не са законно внесени и/или не са законно произведени от Xiaomi и/или не са законно закупени от Xiaomi или официален търговски

представител на Xiaomi, не се покриват от настоящите гаранции. Съгласно приложимото законодателство можете да се възползвате от гаранции, давани от неофициалния търговец на дребно, който е продал продукта. Ето защо Xiaomi Ви приканва да се обърнете към търговеца на дребно, от който сте закупили продукта.

Настоящите гаранции не са валидни в Хонконг и Тайван.

5. ПОДРАЗБИРАЩИ СЕ ГАРАНЦИИ

С изключение на случаите, забранени от съответните закони, всички подразбиращи се гаранции (включително гаранции за продаваемост и пригодност за определена цел) ще имат ограничена продължителност до максималната продължителност на тази ограничена гаранция. В някои юрисдикции не се позволяват ограничения върху продължителността на подразбиращата се гаранция, поради това горното ограничение няма да се прилага в тези случаи.

6. ОГРАНИЧЕНИЕ НА ЩЕТИТЕ

С изключение на случаите, забранени от съответните закони, Xiaomi не носи отговорност за щети, причинени от злополуки, непреки, специални или последващи щети, включително, но без ограничение до загуба на печалба, приходи или данни, щети, произтичащи от нарушение на изрични или подразбиращи се гаранция или условие, или съгласно всяка друга правна теория, дори ако Xiaomi е била информирана за възможността за настъпване на такива щети. В някои юрисдикции не се позволяват изключване или ограничаване на специални, непреки или последващи щети, поради това горното ограничение или изключване може да не се отнася за Вас.

7. ЗА КОНТАКТ С XIAOMI

За клиенти, моля, посетете уебсайта: <https://www.mi.com/global/support/warranty>
Лицето за контакт за следпродажбеното обслужване може да бъде всяко лице в оторизираната сервизна мрежа на Xiaomi, оторизираните дистрибутори на Xiaomi или крайният продавач, който Ви е продал продуктите. Ако имате съмнения, моля, свържете се с оторизирано лице, идентифицирано от Xiaomi.

Версия на ръководството за потребителя: V1.0

Bezbednosna uputstva

Pažljivo pročitajte ovo uputstvo pre upotrebe i sačuvajte ga ako vam ubuduće zatreba.

Ovaj proizvod je namenjen isključivo čišćenju podova u kućnom okruženju. Nemojte ga koristiti na otvorenom, na površinama koje nisu podovi, kao ni u poslovnim i industrijskim prostorima.

Ograničenja upotrebe

- Ovaj aparat mogu da koriste deca starija od 8 godina i osobe sa smanjenim fizičkim, senzornim ili mentalnim sposobnostima, odnosno nedostatkom iskustva i znanja ukoliko su pod nadzorom ili su im data uputstva u vezi sa upotrebom aparata na bezbedan način i razumeju potencijalne opasnosti. Deca ne smeju da se igraju aparatom. Deca ne smeju da čiste ili održavaju uređaj bez nadzora.
- Ovaj aparat nije namenjen za upotrebu od strane osoba (uključujući decu) sa smanjenim fizičkim, senzornim ili mentalnim sposobnostima, odnosno nedostatkom iskustva i znanja, osim ako su pod nadzorom ili su im data uputstva o upotrebi uređaja od strane osobe odgovorne za njihovu bezbednost.
- Decu treba nadzirati kako bi se osiguralo da se ne igraju sa aparatom.
- Ovaj aparat ima baterije koje smeju da menjaju samo stručna lica.
- Ako je komplet kabla oštećen, mora da se zameni posebnim kompletom kabla koji isporučuje proizvođač ili njegov servisier.
- Ako se punjač ili baterija ošteti, mora biti zamenjena originalnim delom kupljenim od proizvođača ili odeljenja za postprodajnu uslugu.
- Ukoliko uređaj pređe preko kabla za napajanje, može doći do opasnih situacija.
- Držite kosu, široku odeću, prste i sve delove tela podalje od otvora i pokretnih delova.
- Nemojte koristiti robotski usisivač za čišćenje zapaljivih supstanci.
- Nemojte stavljati decu, kućne ljubimce ili bilo koji drugi predmet na robotski usisivač dok miruje ili se kreće.
- Ne koristite robotski usisivač u oblasti koja je iznad nivoa zemlje, npr. na galeriji, otvorenom balkonu ili na nameštaju, osim ako ne postoji zaštitna barijera.
- Nemojte da koristite robotski usisivač na temperaturi višoj od 40 °C ili nižoj od 0 °C ili na podu na kom ima tečnosti ili lepljivih supstanci.
- Sklonite sve kablove s poda pre korišćenja robotskog usisivača da ih ne bi povukao tokom čišćenja.
- Pokupite sve krhke ili labave predmete s poda, kao što su vaze ili plastične vrećice, da biste sprečili da se robotski usisivač ometa ili udari u njih i izazove štetu.
- Nemojte koristiti režim brisanja na tepihu. Postavite virtuelne zidove ili zabranjena područja kako biste isključili područja prekrivena tepihom za zadatke brisanja.
- Ne dozvolite da robotski usisivač skuplja tvrde ili oštre predmete, poput građevinskog materijala, stakla ili eksera.
- Isključite uređaj i izvucite iz struje pre čišćenja i održavanja robotskog usisivača i višenamenske stanice.
- Ne okrećite robotski usisivač naopako. Kućište laserskog radara ne bi trebalo nikada da dodiruje tlo.
- Nemojte podizati robotski usisivač za njegov poklopac laserskog radara.
- Vodite računa da robotski usisivač bude isključen kada se transportuje i da bude u svom originalnom pakovanju ako je moguće.
- Ne brišite robotski usisivač i višenamensku stanicu mokrom krpom i ne ispirajte ih tečnostima. Nakon čišćenja delova koji se mogu prati, dobro ih osušite pre nego ih montirate radi dalje upotrebe.
- Dok višenamenska stanica čisti uloške za pranje, ne vadite robotski usisivač iz višenamenske stanice kako biste izbegli oštećenja.

- Ovaj proizvod koristite samo u skladu s korisničkim priručnikom. Korisnici su odgovorni za svaki gubitak ili štetu koja proizađe iz nepravilne upotrebe ovog proizvoda.
- OPREZ: da biste izbegli opasnost zbog nenamernog resetovanja termalnog prekidača, ovaj uređaj se ne sme da napaja putem vanjskog prekidača kao što je merač vremena, niti se sme da povezuje na krug kojeg elektroprivreda redovno uključuje ili isključuje.
- Kada se začuje glasovna poruka „Mreža je uspešno povezana“, uređaj je uspešno povezan sa mrežom i sačuvao je SSID za Wi-Fi i lozinku. Informacije će se koristiti za usluge povezane sa mrežom, a za obradu ličnih podataka trebate pogledati Politiku privatnosti.
- Detaljni elektronski priručnik dostupan je na www.mi.com/global/support/user-guide

Baterije i punjenje

- Nemojte koristiti baterije, komplete kablova ili višenamenske stanice trećih strana. Ovaj robotski usisivač sme da se koristi isključivo sa modelom višenamenske stanice OV42-JZGL.
- Ovaj aparat ima baterije koje smeju da menjaju samo stručna lica.
- Nemojte samostalno da rasklapate, popravljate ili modifikujete bateriju ili višenamensku stanicu.
- Nemojte da koristite vlažnu krpu ni mokre ruke za brisanje ili čišćenje kontakata za punjenje na višenamenskoj stanici.
- Ne postavljajte višenamensku stanicu u blizini izvora toplote kao što je radijator.
- Nemojte nepravilno da odlažete stare baterije. Istrošene baterije treba da se odlože u odgovarajuće postrojenje za reciklažu.
- Ukoliko duže vreme nećete koristiti robotski usisivač, potpuno ga napunite, isključite i čuvajte na hladnom i suvom mestu. Napunite robotski usisivač najmanje jednom svaka 3 meseca da ne bi došlo do prekomernog praznjenja baterije.
- Ne izlažite uređaj ili bateriju previsokim temperaturama.
- Nemojte puniti nepunjive baterije.
- Korisnik ne mora samostalno da bira frekvenciju napajanja od 50 Hz ili 60 Hz; napajanje proizvoda se automatski prilagođava frekvenciji napajanja i od 50 Hz i od 60 Hz.
- Budite svesni rizika pojave kratkog spoja na priključcima uređaja koji se napaja baterijom ili baterije usled dodira sa metalnim predmetima.
- Da biste sprečili pojavu kratkog spoja ili curenja tečnosti, nemojte oštetiti bateriju prilikom uklanjanja. Ako dođe do curenja iz baterije, sprečite da tečnost dođe u dodir sa vašom kožom ili odećom i momentalno je obrišite suvom krpom. Nakon toga bateriju odnesite do odgovarajućeg postrojenja za recikliranje ili do ovlašćenog postprodajnog servisnog tima radi pravilnog odlaganja.

Bezbednosne informacije za laser

Laserski senzor u ovom proizvodu ispunjava standarde IEC 60825-1:2014 i EN 60825-1:2014/A11:2021 za laserske proizvode klase 1. Tokom upotrebe izbegavajte direktno gledanje u laser.

LASERSKI PROIZVOD KLASJE 1

POTROŠAČKI LASERSKI PROIZVOD

EN 50689:2021

Obaveštenje o zaštiti životne sredine

- Ugrađene litijum-jonske baterije ovog robotskog usisivača sadrže hemikalije koje mogu zagaditi životnu sredinu.
- Zamolite stručnjaka da izvadi baterije pre odlaganja ovog proizvoda, a zatim ih odložite u odgovarajućem postrojenju za reciklažu.
- Neophodno je da se baterija ukloni iz aparata pre odlaganja u otpad.
- Prilikom vađenja baterije uređaj se mora isključiti sa električne mreže.
- Bateriju treba bezbedno odložiti.

Koraci za uklanjanje baterija

Ove informacije važe samo za odlaganje ovog proizvoda i nisu deo redovnog uputstva za upotrebu.

1. Držite robotski usisivač dalje od višenamenske stanice i ostavite ga da radi dok nivo baterije ne bude prenizak za nastavak čišćenja.
2. Isključite robotski usisivač.
3. Skinite donji deo robotskog usisivača.
4. Pritisnite kopče prema dole i izvucite priključke baterija kako biste uklonili baterije.

MERE OPREZA:

- Uverite se da je baterija prazna i da je robotski usisivač daleko od višenamenske stanice pre nego što je uklonite.
- Izvadite celokupno baterijsko pakovanje zajedno i pazite da ne oštetite spoljašnje kućište baterijskog pakovanja kako biste izbegli kratak spoj ili curenje štetnih materija.
- Ako dođete u fizički kontakt sa bilo kojom supstancom koja može da iscuri iz baterije, isperite kontaktno područje sa puno vode i odmah potražite medicinsku pomoć.



Samo za upotrebu u zatvorenom prostoru.



Pre upotrebe pročitajte uputstva.

Pregled proizvoda

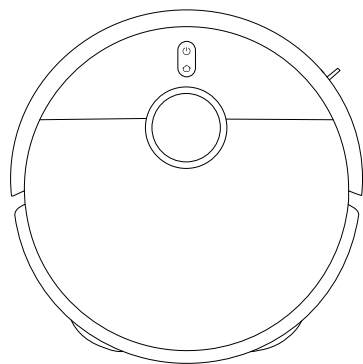

Robotski usisivač

Fabrički ugrađeno na robotskom usisivaču

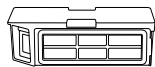

Odeljak za prašinu



Filter
(fabrički ugrađen na
odeljku za prašinu)



Četka

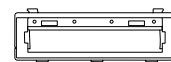

Poklopac četke



Držač za uložak za
pranje × 2
(sa fabrički ugrađenim
uloškom za pranje × 2)

Druga dodatna oprema



Bočna četka

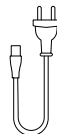

Komplet kabla



Vodič za sliku



Korisnički
priručnik



Obaveštenje o
garanciji



Vodič za brzi
početak

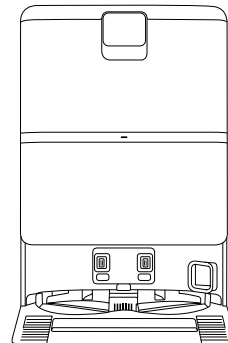

Višenamenska stanica
(sa fabrički ugrađenim rezervoarom za čistu vodu,
rezervoarom za prijavu vodu, kesom za jednokratnu
upotrebu i filterom za prijavu vodu)

Napomena: Slike proizvoda, dodatne opreme i korisničkog interfejsa u korisničkom priručniku su date samo kao ilustracija. Stvarni proizvod i funkcije mogu da se razliku u zavisnosti od poboljšanja proizvoda.

Pregled proizvoda

Robotski usisivač

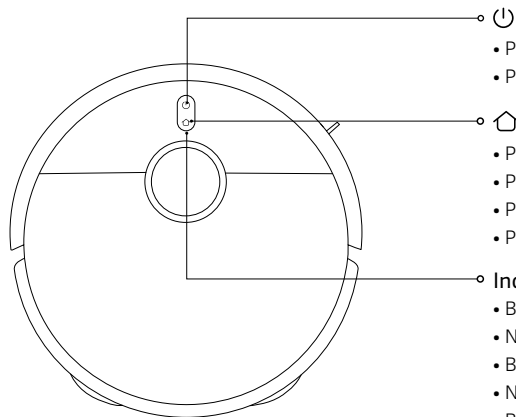

- Pritisnite i zadržite 3 sekunde da biste uključili ili isključili
- Pritisnite za pokretanje ili pauziranje čišćenja
- Pritisnite za pauziranje tokom rada
- Pritisnite za pokretanje priključivanja na bazu kada je pauzirano
- Pritisnite za zaustavljanje priključivanja kada se pokrene vraćanje na višenamensku stanicu
- Pritisnite i držite 3 sekunde da biste omogućili ili onemogućili funkciju zaštite od dece

Indikator

- Belo: Radi normalno
- Narandžasto: Veza sa mrežom je prekinuta
- Belo svetlo koje se lagano uključuje i isključuje: Punjenje (srednji/visok nivo baterije)
- Narandžasto svetlo koje se lagano uključuje i isključuje: Punjenje (nizak nivo baterije)
- Belo koje treperi: Priključivanje/ažuriranje firmvera/vraćanje na fabrička podešavanja
- Narandžasto koje treperi: Greška robotskog usisivača

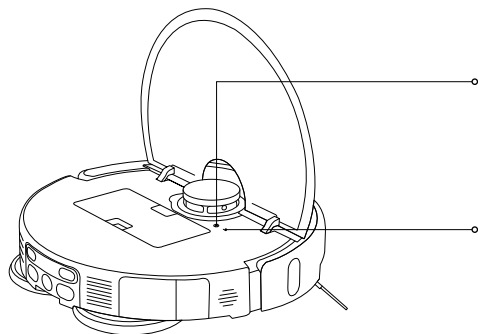

Dugme za resetovanje

- Pritisnite i držite dugme za resetovanje 3 sekunde predmetom u obliku igle kako biste vratili robotski usisivač na fabrička podešavanja.

Indikator Wi-Fi veze

- Narandžasto: Veza sa mrežom je prekinuta
- Plavo: Mrežna veza
- Narandžasto koje treperi: Čeka se mrežna veza/resetovanje Wi-Fi mreže je uspešno
- Plavo koje treperi: Povezivanje sa mrežom/ažuriranje firmvera

Pregled proizvoda

Robotski usisivač

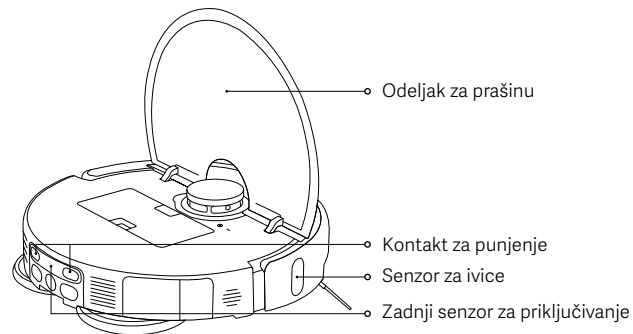
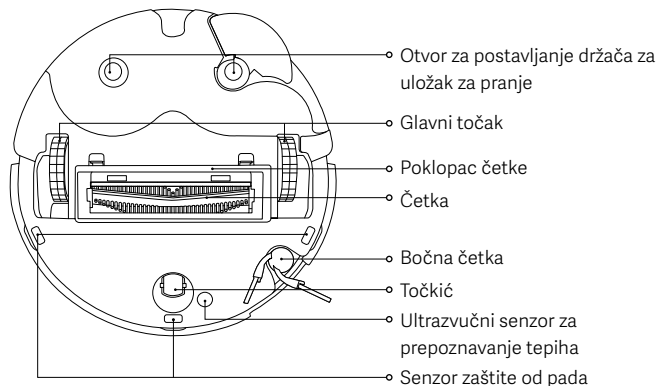
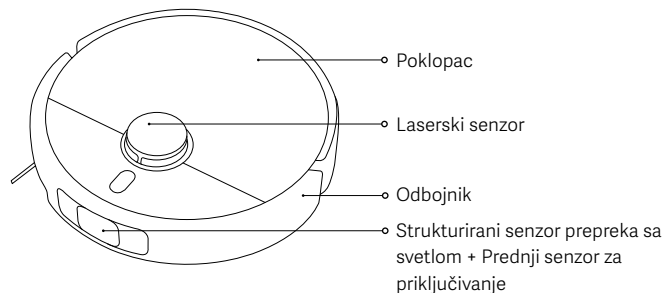

Odeljak za prašinu

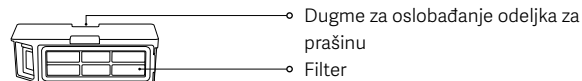

Napomena: Odeljak za prašinu mora biti postavljen za sve režime čišćenja. U suprotnom, robotski usisivač se ne može pokrenuti.

Sklop uložka za pranje



Držač za uložak za pranje

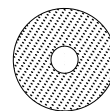

Uložak za pranje

Pregled proizvoda

Višenamenska stanica

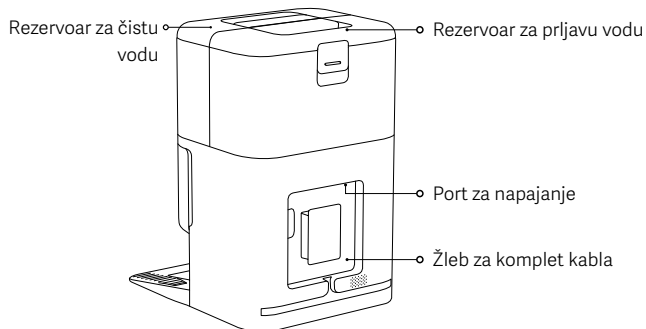
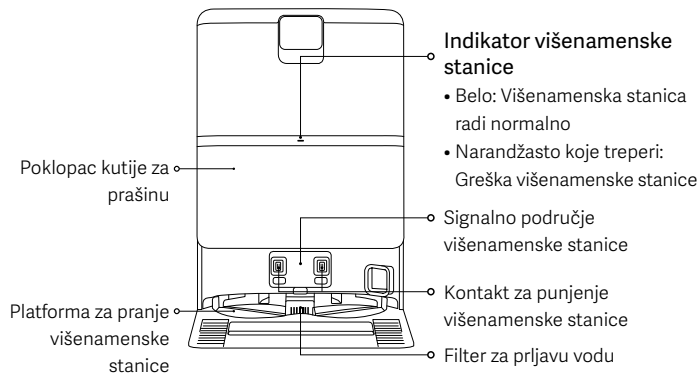

Pre upotrebe

Uklanjanje i instalacija

- Uklonite zaštitne trake sa obe strane robotskog usisivača.
- Postavite bočnu četku kao što je prikazano na slici. Pravilno postavljanje prati zvučni „klik“.

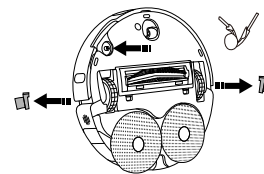

Postavljanje višenamenske stanice

- Višenamensku stanicu postavite na ravnom i tvrdom podu, npr. na drvenom podu ili podu sa pločicama, tako da dodiruje zid. Postarajte se da se nalazi u području sa dobrim signalom Wi-Fi mreže i u blizini strujne utičnice.
- Obezbedite prostor sa dužinom, visinom i širinom većom od 1,25 m, 1 m i 0,5 m.

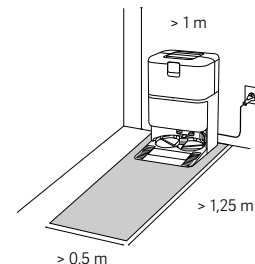

Napomene:

- Ne postavljajte višenamensku stanicu na mesto sa direktnom sunčevom svetlošću ili na mesto gde drugi predmeti mogu blokirati domet signala, jer to može uticati na mogućnost povratka robot usisivača na višenamensku stanicu.
- Ne postavljajte nikakve predmete u blizini višenamenske stanice.
- Postavite rezervoar za čistu vodu i rezervoar za prljavu vodu na svoje mesto.

Pre upotrebe

Povezivanje višenamenske stanice na napajanje i punjenje robotskog usisivača

- Uključite komplet kabela u port za napajanje i povežite ga sa električnom mrežom.
- Postavite robotski usisivač na višenamensku stanicu tako da kontakti za punjenje budu potpuno poravnati. Robotski usisivač će zatim emitovati zvučni signal.



Uključite komplet kabela u port za napajanje dok indikator na višenamenskoj stanici ne zasvetli belo.

Napomene:

- Postavite višak kompleta kabela u žleb za komplet kabela kako biste sprečili pomeranje višenamenske stanice ili prekid napajanja povlačenjem kompleta kabela.
- Za optimalne performanse baterije, pre prve upotrebe potpuno napunite bateriju.
- Ako robotski usisivač ne može da se uključi jer je baterija na izmaku, postavite ga direktno na višenamensku stanicu da se napuni.
- Robotski usisivač će se automatski uključiti nakon povezivanja sa višenamenskom stanicom i ne može se isključiti tokom punjenja.
- Indikatori na robotskom usisivaču i višenamenskoj stanici će se istovremeno isključiti 10 minuta nakon što se robotski usisivač potpuno napuni.
- Prilikom prvog korišćenja robotskog usisivača, pratite uputstva u aplikaciji za brzo kreiranje mape. Preporučuje se da pratite robotski usisivač tokom celog procesa kako biste asistirali u uklanjanju predmeta koji bi mogli ometati rad robotskog usisivača.
- Vodite računa da robotski usisivač krene sa višenamenske stanice kako bi kreirao preciznu mapu.
- Ako se robotski usisivač zaglavi ili ogrebe površinu nameštaja u nekim oblastima, u aplikaciji možete da postavite zabranjena područja kako biste sprečili da robotski usisivač uđe u ta područja.

Kako se koristi

Povezivanje sa aplikacijom Xiaomi Home

Ovaj proizvod radi sa aplikacijom Xiaomi Home. Koristite aplikaciju Xiaomi Home za upravljanje uređajem i za interakciju sa drugim pametnim kućnim aparatima.

- Skenirajte QR kôd da biste preuzeli i instalirali aplikaciju. Ako je aplikacija već instalirana, bićete preusmereni na stranicu za uspostavljanje veze. Možete i da potražite „Xiaomi Home“ u prodavnici aplikacija da biste je preuzeli i instalirali.
- Otvorite aplikaciju Xiaomi Home, dodirnite „+“ u gornjem desnom uglu i pratite uputstva da biste dodali svoj uređaj.



F834536A



Napomene:

- Podržane su samo Wi-Fi mreže na 2,4 GHz.
- Verzija aplikacije je možda ažurirana, pratite uputstva zasnovana na aktuelnoj verziji aplikacije.
- Kada se robotski usisivač uspešno poveže sa Xiaomi Home aplikacijom, uspešno se povezuje sa mrežom. Možete resetovati Wi-Fi da prekinete vezu usisivača sa mrežom.

| Problem | Rešenje |
|---|---|
| Robotski usisivač se ne može povezati na Wi-Fi. | <ul style="list-style-type: none">• Proverite da li je lozinka za Wi-Fi ispravna.• Robotski usisivač ne podržava frekvencijski pojas mreže od 5 GHz, povežite ga sa mrežom od 2,4 GHz.• Nešto nije u redu sa Wi-Fi vezom. Resetujte Wi-Fi i preuzmite najnoviju verziju Xiaomi Home aplikacije, a zatim se pokušajte ponovo povezati.• Proverite da li se robotski usisivač nalazi u području sa dobrom Wi-Fi pokrivenošću, zatim resetujte njegov Wi-Fi i ponovo ga povežite sa mrežom. |

Kako se koristi

Resetovanje Wi-Fi mreže

- Dok je robotski usisivač uključen, pritisnite i zadržite tastere  i  7 sekundi dok ne čujete glasovnu poruku. Wi-Fi je uspešno resetovan kada indikator treperi narandžasto.
- Resetujte Wi-Fi vezu za potrebe isključenja sa mreže ili promene mreže robotskog usisivača.

Vraćanje na fabrička podešavanja

Pritisnite i držite dugme za resetovanje koristeći predmet u obliku igle tokom 3 sekunde dok ne čujete glasovnu poruku. Robotski usisivač se vraća na fabrička podešavanja.

Napomena: Ako dođe do problema, prvo pokušajte da ponovo pokrenete robotski usisivač. Ako se problem nastavi nakon ponovnog pokretanja, vratite usisivač na fabrička podešavanja.

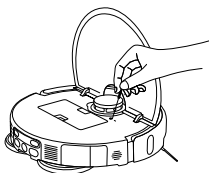

Postavljanje dodatne opreme za željeni režim

Režim usisavanja (potrebno je postavljanje odeljka za prašinu):

Otvorite poklopac robotskog usisivača i čvrsto pričvrstite odeljak za prašinu.

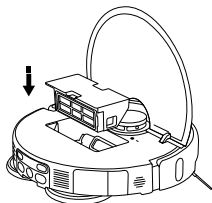

Napomena: Redovno čistite odeljak za prašinu i filter kako biste izbegli uticaj na performanse usisavanja.

Režim usisavanja i brisanja (potrebno je postavljanje odeljka za prašinu, sklopa uloška za pranje, rezervoara za čistu vodu i rezervoara za prljavu vodu):

1. Postavite uložak za pranje kao što je prikazano na slici dok ne čujete klik.

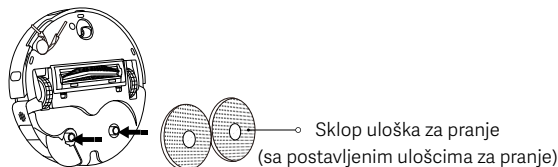

2. Napunite rezervoar za čistu vodu čistom vodom do oznake za maksimalni nivo vode. Nemojte da dodajete sredstva za čišćenje ili dezinfekciona sredstva u rezervoar za vodu.

OPREZ: Dodavanje sredstava za čišćenje ili dezinfekcionih sredstava može uticati na funkcije proizvoda i oštetiti uređaj.

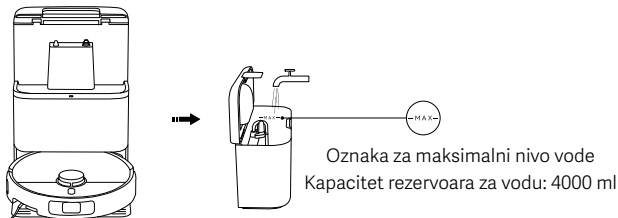

Napomene:

- Ne sipajte vruću vodu u rezervoar za čistu vodu ili rezervoar za prljavu vodu jer to može izazvati deformaciju.
- Funkcije robotskih usisivača se testiraju pre izlaska iz fabrike, tako da u robotskom usisivaču može biti malo preostale vode. To je normalno.

Kako se koristi

Pokretanje robotskog usisivača



Pritisnite dugme  za pokretanje usisavanja i brisanja.

Napomene:

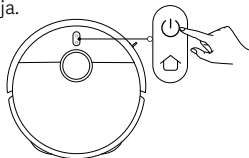
- Postavite virtualne zidove ili zabranjena područja kako biste isključili područja prekrivena tepihom za zadatke brisanja.
- Ako je pod previše mokar, prvo uklonite višak vode pre korišćenja funkcije usisavanja ili brisanja.



Uključivanje/isključivanje

- Pritisnite i držite dugme  3 sekunde da biste uključili robotski usisivač i indikator će se uključiti.
- Kad je robotski usisivač pauziran i ne obavlja se punjenje baterije, pritisnite i zadržite 3 sekunde dugme  za isključivanje.

Napomena: Tokom punjenja robotskog usisivača, on će se automatski uključiti i tada nije moguće njegovo isključivanje.

Pauziranje

Dok robotski usisivač radi, pritisnite bilo koje dugme na robotskom usisivaču da biste ga pauzirali, a zatim pritisnite dugme  da biste nastavili sa čišćenjem.

Napomena: Nemojte da podižete ili pomerate pauzirani robotski usisivač. U protivnom, može doći do grešaka u pozicioniranju usled kojih robotski usisivač neće moći da se vrati u višenamensku stanicu ili može doći do gubitka mape.

Režim spavanja

- Robotski usisivač će ući u režim mirovanja nakon 10 minuta pauze.
- U režimu spavanja, indikator robotskog usisivača se isključuje. Pritisnite bilo koje dugme da probudite usisivač iz režima spavanja.

Napomene:

- Robotski usisivač ne prelazi u režim spavanja kada je povezan sa višenamenskom stanicom.
- Robotski usisivač će se automatski isključiti nakon 6 sati provedenih u režimu spavanja.

Zaštita od dece

Pritisnite i držite dugme  3 sekunde tokom punjenja ili pauze za omogućavanje ili onemogućavanje funkcije zaštite od dece.

Čišćenje uložaka za pranje

- Tokom usisavanja i brisanja, robotski usisivač nastavlja svoj zadatak nakon što se automatski vrati na višenamensku stanicu da očisti uloške za pranje.
- Nakon usisavanja i brisanja, robotski usisivač se automatski vraća na višenamensku stanicu da očisti uloške za pranje. Nakon čišćenja, robotski usisivač suši uloške za pranje i započinje punjenje.
- Kada robotski usisivač pređe u režim pripravnosti na višenamenskoj stanici, izaberite opciju Čišćenje uložaka za pranje u Xiaomi Home aplikaciji kako biste započeli čišćenje uložaka za pranje. Po završetku čišćenja, višenamenska stanica će automatski početi da suši uloške za pranje i puni robotski usisivač.

Napomena: Čišćenje uložaka za pranje neće se izvršiti ako se dogodi bilo koji od sledećih uslova: prekid napajanja višenamenske stanice, uklanjanje robotskog usisivača sa višenamenske stanice, prazan rezervoar za čistu vodu, pun rezervoar za prijavu vodu ili rezervoar za vodu nije pravilno postavljen.

Pražnjenje prašine

Višenamenska stanica će započeti automatsko pražnjenje prašine čim se robotski usisivač vrati na punjenje nakon završetka čišćenja.

Napomene:

- Višenamenska stanica neće pokrenuti automatsko pražnjenje prašine ako je funkcija onemogućena u aplikaciji.
- Višenamenska stanica će prazniti prašinu sa učestalošću podešenom u aplikaciji.

Nastavak čišćenja

Robotski usisivač se automatski vraća na višenamensku stanicu da se napuni kada se baterija isprazni tokom čišćenja, a zatim kada se dovoljno napuni nastavlja čišćenje tamo gde je stao.

Briga i održavanje

Čišćenje filtera za prljavu vodu

- Uklonite filter za prljavu vodu i temeljno ga očistite kako biste uklonili dlake i prljavštinu.
- Nakon čišćenja pravilno vratite filter za prljavu vodu.

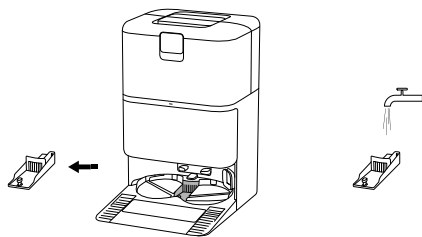

Čišćenje platforme za pranje višenamenske stanice

Aktivirajte potpomognuto čišćenje višenamenske stanice u aplikaciji i pratite uputstva kako biste završili čišćenje.

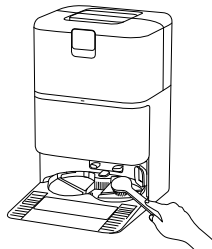

Napomene:

- Pobrinite se da robotski usisivač bude na višenamenskoj stanici.
- Tokom svakodnevnog korišćenja i čišćenja, nemojte da naginjete višenamensku stanicu. Ako dolazi do nakupljanja vode u platformi za pranje višenamenske stanice, obrišite je suvom krpom tako da bude u potpunosti suva.

Čišćenje rezervoara za prljavu vodu

Izvadite i očistite rezervoar za prljavu vodu odmah nakon čišćenja uložaka za pranje kako biste sprečili neprijatne mirise i buđ.

Napomena: Plovak u rezervoaru za čistu vodu i kuglasti plovak u rezervoaru za prljavu vodu su pokretni delovi. Izbegavajte upotrebu prekomerne sile kako biste sprečili oštećenja.

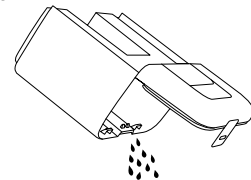

Zamena kesu za jednokratnu upotrebu

1. Otvorite poklopac kutije za prašinu, izvadite korišćenu kesu za jednokratnu upotrebu i postavite sigurno novu kesu za jednokratnu upotrebu.
2. Vratite poklopac kutije za prašinu na svoje mesto. Čvrsto pritisnite poklopac dok ne čujete zvuk klikanja kako biste bili sigurni da je pravilno postavljen.

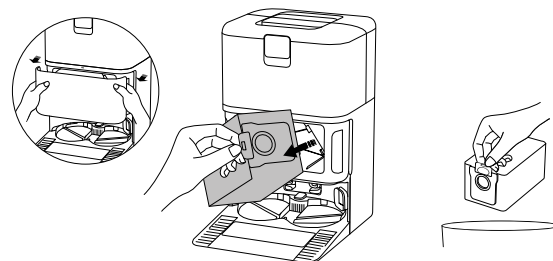

Napomena: Povlačenjem ručke nagore kesu za jednokratnu upotrebu se zaptiva i efikasno sprečava izlaz prašine i nečistoće.

Briga i održavanje

Čišćenje odeljka za prašinu i filtera

1. Otvorite poklopac robotskog usisivača i pritisnite dugme za oslobađanje odeljka za prašinu kako biste izvukli odeljak za prašinu iz robotskog usisivača.

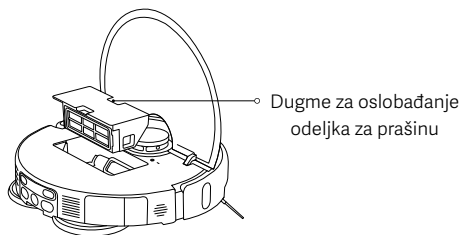

2. Izvadite filter kao što je prikazano, uklonite prljavštinu iz odeljka za prašinu i očistite filter. Zatim operite odeljak za prašinu i filter čistom vodom ako je potrebno i osušite ih pre nego što ponovnog postavljanja.

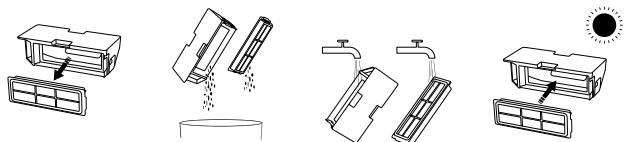

Napomene:

- Nemojte pokušavati da očistite filter četkom ili prstima.
- Preporučuje se često ispiranje jer u suprotnom filter može da se ošteti.
- Za čišćenje filtera i odeljka za prašinu koristite samo čistu vodu. Nemojte da koristite deterdžent.

Čišćenje uložka za pranje

Uklonite uložak za pranje iz držača, a zatim ga operite i osušite.



Čišćenje bočne četke i točkića

1. Okrenite robotski usisivač naopako i izvucite bočnu četku i točkić nagore.
2. Očistite sve dlake ili ostatke koji su se zaglavili u bočnoj četki i točkiću.
3. Vratite bočnu četku i točkić.

Napomena: Vratite bočnu četku i točkić odmah nakon čišćenja.

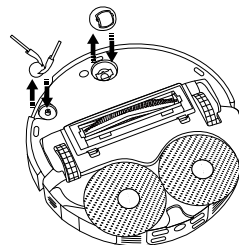

Briga i održavanje

Čišćenje četke

1. Okrenite robotski usisivač naopako i stisnite dve kopče kako biste uklonili poklopac četke.
2. Uklonite četku i izvucite kapicu na kraju četke koja se može skinuti kako biste očistili prljavštinu.
3. Nakon čišćenja, vratite kapicu na kraju četke koja se može skinuti, četku i poklopac četke po redosledu. Poklopac četke je ispravno postavljen kada se čuje „klik“.

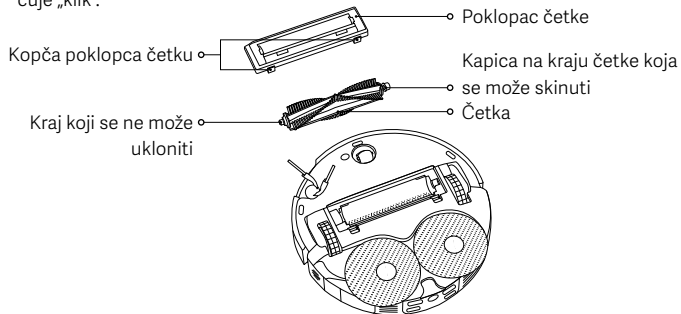

Češalj za čišćenje

1. Koristite alat da podignete češalj iz kopči i izvadite ga kao što je prikazano na slici.
2. Očistite češalj i ponovo ga postavite nakon što se uverite da je suv.

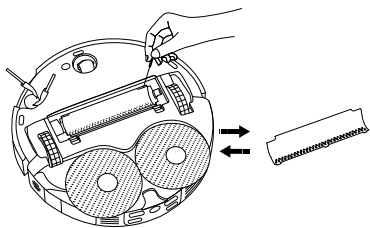

Čišćenje senzora i kontakata za punjenje

Povremeno čistite senzore i kontakte za punjenje mekom, suvom krpom.

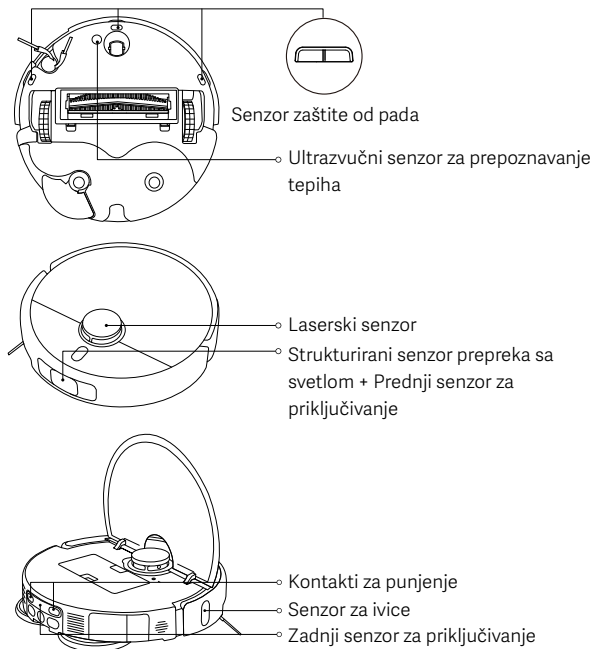

Napomena: Nemojte koristiti deterdžente, aerosolna sredstva za čišćenje ili druge hemijske proizvode za čišćenje senzora i kontakata za punjenje.

Briga i održavanje

| Delovi | Učestalost održavanja | Učestalost zamene |
|---|-----------------------|---------------------------------|
| Bočna četka | Svake 2 nedelje | 3–6 meseci |
| Četka | | 6–12 meseci |
| Filter | | 3–6 meseci |
| Poklopac četke | / | 3–6 meseci (ili nakon habanja) |
| Uložak za pranje | / | 1–3 meseci (ili nakon habanja) |
| Kesa za jednokratnu upotrebu | / | 2,5 meseca (ili kada se napuni) |
| Odeljak za prašinu | Čistite po potrebi | / |
| Rezervoar za čistu vodu | Svake 2 nedelje | |
| Rezervoar za prljavu vodu | Nakon svake upotrebe | |
| Filter za prljavu vodu | Svaki mesec | |
| Platforma za pranje višenamenske stanice | | |
| Točkić | | |
| Laserski senzor | | |
| Senzor za ivice | | |
| Strukturirani senzor prepreka sa svetlom + Prednji senzor za priključivanje | | |
| Senzor zaštite od pada | | |

| Delovi | Učestalost održavanja | Učestalost zamene |
|--|-----------------------|-------------------|
| Zadnji senzor za priključivanje | Svaki mesec | / |
| Ultrazvučni senzor za prepoznavanje tepiha | | |
| Kontakti za punjenje | | |
| Robotski usisivač | | |
| Višenamenska stanica | | |
| Kontakt za punjenje višenamenske stanice | | |
| Signalno područje višenamenske stanice | | |

Napomene:

- Učestalost zamene je data samo kao referenca. Ako je deo oštećen, potrebno ga je zameniti u najkraćem mogućem roku kako bi se osiguralo delotvorno čišćenje.
- Prilikom transporta ili slanja robotskog usisivača, ispraznite rezervoar za čistu i rezervoar za prljavu vodu kako biste izbegli oštećenja tokom transporta.

Najčešći problemi

| Problem | Mogući uzrok i rešenje |
|---|--|
| Robotski usisivač se ne može uključiti i započeti čišćenje. | Nizak nivo napunjenosti baterije. Napunite robotski usisivač, a zatim pokušajte ponovo. |
| Robotski usisivač se ne može vratiti na višenamensku stanicu radi punjenja. | Oko višenamenske stanice ima previše prepreka. Postavite višenamensku stanicu u oblast sa manje prepreka. Robotski usisivač je predaleko od višenamenske stanice. Približite ga višenamenskoj stanici i pokušajte ponovo. |
| Robotski usisivač ima nenormalno ponašanje. | Isključite robotski usisivač i zatim ga ponovno pokrenite. |
| Robotski usisivač proizvodi čudne zvukove tokom čišćenja. | Strano telo se možda zaglavilo u četku, bočnu četku ili jedan od glavnih točkića. Isključite robotski usisivač i uklonite sve otpatke ako ih ima. |
| Robotski usisivač više ne čisti efikasno ili ostavlja prašinu za sobom. | Odeljak za prašinu je pun. Očistite ga. Kesa za jednokratnu upotrebu je puna, zamenite je. Filter je blokiran, očistite filter. Strani predmet je uhvaćen u četku. Očistite četku. |
| Robot usisivač je van mreže ili se ne može povezati sa Xiaomi Home aplikacijom. | Wi-Fi signal je slab. Pobrinite se da robotski usisivač i višenamenska stanica budu u oblasti sa jakim Wi-Fi signalom. Nešto nije u redu sa Wi-Fi vezom. Resetujte Wi-Fi robotskog usisivača i preuzmite najnoviju verziju Xiaomi Home aplikacije, a zatim se pokušajte ponovo povezati. |

| Problem | Mogući uzrok i rešenje |
|--|---|
| Robotski usisivač ne nastavlja sa čišćenjem. | Proverite da robotski usisivač nije postavljen na način rada DND, što će sprečiti nastavak čišćenja robota. Čišćenje se neće nastaviti kada se robotski usisivač vrati na višenamensku stanicu radi punjenja, bilo pomoću dugmeta na stanici ili u Xiaomi Home aplikaciji ili ručno. |
| Robotski usisivač se ne puni. | Proverite da li oko višenamenske stanice ima dovoljno slobodnog prostora i da li na njenim kontaktima za punjenje nema prašine i drugih ostataka. Temperatura okruženja je preniska ili previsoka. Pobrinite se da temperatura bude između 0 °C i 40 °C, a zatim ponovo napunite. |
| Robotski usisivač ne obavlja planirana čišćenja. | Proverite da li je robotski usisivač spojen na mrežu; inače, ne može sinhronizovati vreme i izvesti planirana čišćenja. Pobrinite se da robotski usisivač nije postavljen na DND režim rada. DND režim rada sprečiće robotski usisivač da izvrši planirano čišćenje. |
| Višenamenska stanica ne čisti uložak za pranje. | Rezervoar za čistu vodu sadrži premalo vode. Napunite ga čistom vodom i pokušajte ponovo. Rezervoar za prljavu vodu je pun. Prospite prljavu vodu, očistite rezervoar za prljavu vodu i pokušajte ponovo. Nivo vode u platformi za pranje je previsok. Uklonite vodu na vreme. Proverite da li je filter za prljavu vodu pravilno postavljen. |

Rešavanje problema

| Poruke o grešci | Mogući uzrok i rešenje |
|---|---|
| Uklonite sve strane predmete iz područja laserskog senzora. | Uklonite sva strana tela koja mogu da blokiraju ili ometaju laserski senzor ili pomerite robotski usisivač na novu lokaciju i ponovo ga pokrenite. |
| Obrišite senzore zaštite od pada i premestite robotski usisivač na novo mesto za početak. | Deo robotskog usisivača možda nije na zemlji, ponovo ga pozicionirajte i pokrenite. Ili, senzori zaštite od pada mogu biti prljavi, prebrišite ih ponovo krpom. |
| Greška odbojnika. Proverite može li se odbojnik pravilno odbiti. | Bafer za sprečavanje sudaranja je zaglavljen. Lagano kucnite na njega za uklanjanje stranih predmeta; ako nema stranih predmeta, premestite robotski usisivač na novo mesto i uključite ga. |
| Za početak premestite robotski usisivač na ravnu površinu. | Robotski usisivač je, pri aktiviranju, otkrio da je pod uglom. Ponovo ga pokrenite nakon što postavite uređaj na ravnu površinu. |
| Uklonite sve prepreke oko robotskog usisivača. | Robotski usisivač može biti uhvaćen ili zaglavljen. Uklonite sve prepreke u njegovoj blizini. |
| Odeljak za prašinu uklonjen. | Postavite odeljak za prašinu i filter i uverite se da su dobro pričvršćeni. |
| Rezervoar za čistu vodu nije postavljen ili je otkrivena nedovoljna količina vode. | Vratite rezervoar za čistu vodu i napunite ga čistom vodom. Pobrinite se da bude pravilno postavljen na svoje mesto. |
| Rezervoar za prljavu vodu nije postavljen ili je pun. | Ispraznite i očistite rezervoar za prljavu vodu i ponovo ga postavite. Pobrinite se da bude pravilno postavljen na svoje mesto. |

| Poruke o grešci | Mogući uzrok i rešenje |
|---|---|
| Kesa za jednokratnu upotrebu nije postavljena. | Postavite kesu za jednokratnu upotrebu i pobrinite se da bude pravilno postavljena na svoje mesto. |
| Nivo vode u platformi za pranje višenamenske stanice je previsok. Uklonite vodu na vreme. | Proverite i očistite platformu za pranje višenamenske stanice. |
| Povratak na punjenje nije bio moguć. Ručno postavite robotski usisivač na višenamensku stanicu. | Robotski usisivač nije mogao da prepozna položaj višenamenske stanice. Vratite robotski usisivač na višenamensku stanicu radi punjenja. |
| Nivo baterije je prenizak. Napunite je. | Robotski usisivač ne može normalno da se uključi zbog slabe baterije. Vratite robotski usisivač na višenamensku stanicu radi punjenja. |

Specifikacije

Robotski usisivač

| | |
|------------------------------------|--|
| Naziv | Robotski usisivač |
| Model | OV42GL |
| Dimenzije proizvoda | 355 × 353,5 × 93 mm |
| Neto masa | 3,9 kg |
| Neto masa (sa dodatnom opremom) | 10,6 kg |
| Nazivna snaga | 55 W |
| Nazivni napon | 14,4 V $\overline{\text{---}}$ |
| Napon pri punjenju | 20 V $\overline{\text{---}}$ |
| Vreme punjenja | ≤ 6 h |
| Litijum-jonska baterija | 4800 mAh (nazivni kapacitet) 5200 mAh (nominalni kapacitet) |
| Radna frekvencija | 2400–2483,5 MHz |
| Maksimalna izlazna snaga | < 20 dBm |
| Bežično povezivanje | Wi-Fi IEEE 802.11 b/g/n 2,4 GHz Bluetooth 5.0 |
| Potrošnja energije | Režim mirovanja: ≤ 0,5 W Mrežni režim mirovanja: ≤ 2,0 W |
| Vreme ulaska u stanje | Režim mirovanja: ≤ 20 min Mrežni režim mirovanja: ≤ 20 min |

Pod normalnim uslovima upotrebe, ovu opremu treba držati na udaljenosti od najmanje 20 cm između antene i tela korisnika.

Višenamenska stanica

| | |
|--|----------------------------------|
| Model | OV42-JZGL |
| Nazivni ulaz | 220–240 V \sim 50/60 Hz |
| Nazivni izlaz | 20 V $\overline{\text{---}}$ 1 A |
| Potrošnja (punjenje + sušenje vazduhom) | 86 W |
| Potrošnja (čišćenje) | 15 W |
| Potrošnja (pražnjenje prašine) | 440 W |
| Dimenzije proizvoda | 320 × 411 × 495 mm |
| Potrošnja energije | Režim mirovanja: ≤ 0,5 W |
| Vreme ulaska u stanje | Režim mirovanja: ≤ 20 min |

Informacije o usklađenosti sa propisima

Izjava o usklađenosti za EU



Xiaomi Communications Co., Ltd. ovim izjavljuje da je radio-oprema tipa OV42GL usaglašena sa Direktivom 2014/53/EU. Kompletan tekst izjave o usklađenosti za EU dostupan je na sledećoj internet adresi: <https://www.mi.com/global/service/support/declaration.html>

Informacije o odlaganju i recikliranju otpadne električne i elektronske opreme (WEEE)



Svi proizvodi sa ovim simbolom smatraju se otpadnom električnom i elektronskom opremom (WEEE u skladu s Direktivom 2012/19/EU) i ne smeju se mešati sa nerazvrstanim kućnim otpadom. Ljudsko zdravlje i okolinu potrebno je zaštititi odlaganjem otpadne opreme na odlagališta namenjena prikupljanju i recikliranju otpadne električne i elektronske opreme koja su odredila državna ili lokalna nadležna tela. Pravilno odlaganje i recikliranje sprečiće potencijalne negativne posledice po okruženje i ljudsko zdravlje. Obratite se instalateru ili lokalnim nadležnim telima za dodatne informacije o lokaciji i uslovima i odredbama tih odlagališta.

OBAVEŠTENJE O GARANCIJI

OVA GARANCIJA VAM DAJE ODREĐENA PRAVA, A MOŽDA ĆETE IMATI I DRUGA PRAVA NA OSNOVU ZAKONA VAŠE ZEMLJE, POKRAJINE ILI DRŽAVE. U NEKIM ZEMLJAMA, POKRAJINAMA ILI DRŽAVAMA ZAKON O ZAŠTITI POTROŠAČA MOŽE DA NAMETNE MINIMALNI GARANTNI PERIOD. OSIM KAD JE TO DOZVOLJENO ZAKONOM, XIAOMI NE ISKLJUČUJE, OGRANIČAVA NITI OBUSTAVLJA DRUGA PRAVA KOJA MOŽDA IMATE. DA BISTE U POTPUNOSTI RAZUMELI SVOJA PRAVA, PREDLAŽEMO VAM DA POGLEDATE ZAKONE SVOJE ZEMLJE, POKRAJINE ILI DRŽAVE.

1. OGRANIČENA GARANCIJA ZA PROIZVOD

XIAOMI garantuje da na proizvodu neće biti oštećenja u materijalu i izradi pri normalnoj upotrebi koja je u skladu sa odgovarajućim korisničkim priručnikom proizvoda tokom garantnog perioda.

Trajanje i uslovi koji se odnose na pravne garancije su određeni odgovarajućim lokalnim zakonima. Više informacija o pogodnostima potrošačke garancije pogledajte na zvaničnom veb-sajtu kompanije Xiaomi <https://www.mi.com/global/support/warranty>.

Xiaomi garantuje originalnom kupcu da na njegovom Xiaomi proizvodu neće biti oštećenja materijala i izrade pri normalnoj upotrebi tokom navedenog garantnog perioda.

Xiaomi ne garantuje da će proizvod raditi biti bez prekida ili grešaka. Kompanija Xiaomi nije odgovorna za oštećenja koja nastanu usled nepoštovanja uputstava povezanih sa upotrebom proizvoda.

2. PRAVNI LEKOVI

Ako se pronađe hardversko oštećenje i Xiaomi dobije validnu prijavu u okviru garantnog perioda, Xiaomi će ili (1) popraviti proizvod bez naknade, (2) zameniti proizvod ili (3) refundirati proizvod, izuzev potencijalnih troškova isporuke.

3. KAKO SE DOBIJA GARANTNA USLUGA

Da biste dobili garantnu uslugu, morate da dostavite proizvod u njegovom originalnom pakovanju, ili sličnom pakovanju koje pruža isti stepen zaštite

OBAVEŠTENJE O GARANCIJI

proizvoda, na adresu koju je navela kompanija Xiaomi. Osim u meri u kojoj je to zabranjeno važećim zakonom, Xiaomi može da zahteva da date na uvid dokaze ili dokaz o kupovini i/ili da ispunite zahteve za registraciju pre nego što dobijete garantnu uslugu.

4. IZUZIMANJA I OGRANIČENJA

Osim ako Xiaomi ne predviđa drugačije, ova Ograničena garancija odnosi se samo na proizvod koji je proizveo Xiaomi ili je proizveden za Xiaomi i može da se identifikuje zaštitnim znakovima, trgovačkim nazivom ili logotipom „Xiaomi” ili „Mi”. Ograničena garancija se ne odnosi na sledeće situacije: (a) oštećenje usled prirodne ili više sile, na primer udara munje, tornada, poplave, požara, zemljotresa ili drugih spoljašnjih uzroka; (b) nemar; (c) komercijalna upotreba; (d) izmene ili modifikacije bilo kog dela proizvoda; (e) šteta uzrokovana upotrebom proizvoda koje ne pravi kompanija Xiaomi; (f) šteta izazvana nesrećnim slučajem, zloupotrebom ili pogrešnom upotrebom; (g) šteta uzrokovana korišćenjem proizvoda na način koji nije dozvoljen ili predviđen specifikacijama kompanije Xiaomi ili sa neodgovarajućim naponom ili napajanjem; (h) šteta uzrokovana servisom (uključujući nadogradnje i proširenja) koji nije izvršio predstavnik kompanije Xiaomi.

Vaša je odgovornost da napravite rezervne kopije svih podataka, softvera ili drugih materijala koje možda čuvate ili skladištite na proizvodu. Postoji mogućnost da će ti podaci, softver ili drugi materijali koji se nalaze na opremi biti izgubljeni ili reformatirani tokom servisnog postupka i Xiaomi neće biti odgovoran za takvu štetu ili gubitak.

Nijedan Xiaomi prodavac, agent ni zaposleni nije ovlašćen da izmeni ili proširi ovu Ograničenu garanciju niti da joj bilo šta doda. Ako se smatra da je bilo koja odredba nezakonita ili neprimenjiva, to neće uticati na zakonitost ili primenljivost preostalih odredbi.

Osim ako to nije zabranjeno zakonom ili na drugi način obećano od strane kompanije Xiaomi, servisiranje nakon prodaje biće ograničeno na zemlju ili region originalne kupovine.

Proizvodi koji nisu propisno uvezeni i/ili ih nije propisno proizveo Xiaomi i/ili nisu

propisno nabavljeni od kompanije Xiaomi ili zvaničnog Xiaomi prodavca nisu pokriveni trenutnim garancijama. Prema važećem zakonu, možda ćete moći da koristite garancije nezvaničnog prodavca koji vam je prodao proizvod. Zbog toga vam Xiaomi preporučuje da se obratite prodavcu od kog ste kupili proizvod. Trenutne garancije ne važe u Hongkongu i Tajvanu.

5. IMPLICITNE GARANCIJE

Osim u meri u kojoj je to zabranjeno važećim zakonom, trajanje svih implicitnih garancija (uključujući garancije za prodaju i pogodnosti za neku određenu svrhu) biće ograničeno najduže na period trajanja ove ograničene garancije. Neke jurisdikcije ne dozvoljavaju ograničenja trajanja implicitne garancije, tako da se navedeno ograničenje neće primenjivati u tim slučajevima.

6. OGRANIČENJE OBEŠTEĆENJA

Osim u meri u kojoj je to zabranjeno važećim zakonom, Xiaomi neće biti odgovoran ni za kakva oštećenja izazvana nezgodama, indirektno, posebne ili posledične štete, uključujući, između ostalog, gubitak profita, prihoda ili podataka, štete uzrokovane bilo kakvim kršenjem eksplicitne ili implicitne garancije ili uslova, kao ni na osnovu bilo koje druge pravne teorije, čak ni kad je Xiaomi obavešten o mogućnosti takve štete. Neke jurisdikcije ne dozvoljavaju izuzimanje ili ograničenje posebnih, indirektnih ili posledičnih šteta, tako da se navedeno ograničenje ili izuzimanje možda ne odnosi na vas.

7. KONTAKTI KOMPANIJE XIAOMI

Za potrošače – posetite veb-sajt: <https://www.mi.com/global/support/warranty>
Osoba za kontakt za servisiranje nakon prodaje može da bude bilo koja osoba u ovlašćenoj servisnoj mreži kompanije Xiaomi, ovlašćeni distributer kompanije Xiaomi ili konačni prodavac koji vam je prodao proizvode. Ako niste sigurni, obratite se relevantnoj osobi koju je navela kompanija Xiaomi.

Bezpečnostné pokyny

Túto príručku si ešte pred použitím zariadenia pozorne prečítajte a uschovajte ju na nahliadnutie v budúcnosti.

Tento produkt je určený len na upratovanie podlahy v domácom prostredí. Nepoužívajte ho vonku, na povrchy, ktoré nie sú podlahami, ani v komerčnom alebo priemyselnom prostredí.

Obmedzenia pri používaní

- Tento spotrebič môžu používať deti od 8 rokov a osoby so zníženými fyzickými, zmyslovými a mentálnymi schopnosťami či nedostatkom skúseností a vedomostí, ak spotrebič používajú pod dozorom alebo boli poučené o používaní spotrebiča bezpečným spôsobom a porozumeli rizikám spojeným s jeho používaním. Deti sa so spotrebičom nesmú hrať. Deti nesmú so spotrebičom upratovať ani vykonávať jeho údržbu bez dohľadu dospeléj osoby.
- Tento spotrebič nie je určený na používanie osobami (vrátane detí) so zníženými fyzickými, zmyslovými alebo mentálnymi schopnosťami či nedostatkom skúseností a vedomostí, pokiaľ spotrebič nepoužívajú pod dozorom alebo neboli poučené o používaní spotrebiča osobou zodpovednou za ich bezpečnosť.
- Deti musia byť pod dozorom, aby sa zaistilo, že sa so spotrebičom nebudú hrať.
- Tento spotrebič obsahuje batérie, ktoré môžu vymieňať len kvalifikované osoby.
- Ak je súprava káblov poškodená, musí byť nahradená špeciálnou súpravou káblov, ktorá je k dispozícii u výrobcu alebo jeho servisného zástupcu.
- Ak sa nabíjačka alebo batéria poškodí, musí sa vymeniť za originálny diel zakúpený u výrobcu alebo v oddelení popredajného servisu.
- Ak spotrebič prejde cez napájací kábel, môže dôjsť k nebezpečnej situácii.
- Dbajte na to, aby sa vaše vlasy, voľné časti oblečenia, prsty a ostatné časti tela držali mimo otvorov a pohyblivých častí zariadenia.
- Robotický vysávač nepoužívajte na čistenie žiadnych horľavých látok.
- Na stojaci ani pohybujúci sa robotický vysávač nekladte deti, domáce zvieratá ani žiadne iné predmety.
- Robotický vysávač nepoužívajte na ploche, ktorá sa nachádza nad úrovňou podlahy, napríklad na galérii, otvorenom balkóne, vrchnej ploche nábytku, ak sa na ich okraji nenachádza ochranná zábrana.
- Robotický vysávač nepoužívajte pri teplote prostredia, ktorá prekračuje 40 °C alebo je nižšia ako 0 °C, ani na podlahe, na ktorej je rozliata tekutina alebo lepkavé látky.
- Pred použitím robotického vysávača odstráňte z podlahy všetky káble, aby ste zabránili ich tahu počas čistenia.
- Z podlahy odstráňte akékoľvek krehké alebo uvoľnené predmety, napríklad vázy alebo plastové vrecká, aby ste zabránili zablokovaniu robotického vysávača alebo jeho nárazu do predmetu, ktorým sa predmet môže poškodiť.
- Režim mopovania nepoužívajte na koberce. Nastavte virtuálne steny alebo obmedzené oblasti, aby sa z úlohy mopovania vylúčili oblasti s kobercami.
- Zabráňte robotickému vysávaču, aby vysával tvrdé alebo ostré predmety, napríklad stavebný materiál, sklo alebo kĺnce.
- Pred čistením a údržbou robotického vysávača a viacúčelovej stanice vypnite a odpojte napájanie.
- Robotický vysávač neobracajte dnom nahor. Kryt laserového radaru by sa nikdy nemal dotýkať zeme.
- Nedvíhajte robotický vysávač za kryt laserového radaru.
- Pri prevoze nezabudnite robotický vysávač vypnúť a ak je to možné, prenášajte ho v pôvodnom obale.
- Robotický vysávač a viacúčelovú stanicu neutierajte vlhkou handričkou ani neoplachujte žiadnou tekutinou. Po vyčistení umývateľných častí ich pred inštaláciou na použitie dostatočne vysušte.

- Keď viacúčelová stanica čistí mopovacie vložky, nevyťahujte robotický vysávač z viacúčelovej stanice, aby nedošlo k žiadnemu poškodeniu.
- Tento produkt používajte len v súlade s jeho používateľskou príručkou. Za akúkoľvek stratu alebo poškodenie tohto produktu spôsobené jeho nesprávnym používaním nesie zodpovednosť používateľ.
- UPOZORNENIE: Aby nedošlo k nebezpečenstvu v dôsledku neúmyselného resetovania tepelnej poistky, tento spotrebič nesmie byť napájaný prostredníctvom externého spinacieho zariadenia, ako je napríklad časovač, ani nesmie byť pripojený k obvodu, ktorý je pravidelne zapínaný a vypínaný dodávateľom elektrickej energie.
- Keď zaznie hlasová správa „Sieť bola úspešne pripojená“, zariadenie sa úspešne pripojilo k sieti a uložilo si Wi-Fi SSID a heslo. Informácie budú použité na služby súvisiace so sieťou a spracovanie osobných údajov by malo byť uvedené v Zásadách ochrany osobných údajov.
- Podrobnú elektronickú príručku nájdete na stránke www.mi.com/global/support/user-guide

Batérie a nabíjanie

- Nepoužívajte batérie, súpravy káblov ani viacúčelovú stanicu od tretej strany. Robotický vysávač sa môže používať len s viacúčelovou stanicou modelu OV42-JZGL.
- Tento spotrebič obsahuje batérie, ktoré môžu vymieňať len kvalifikované osoby.
- Batérie ani viacúčelovú stanicu nerozoberajte, neupravujte ani svojpomocne neopravujte.
- Na utretie alebo očistenie nabíjajúcich kontaktov viacúčelovej stanice nepoužívajte vlhkú utierku ani mokré ruky.
- Viacúčelovú stanicu neumiestňujte vedľa zdroja tepla, napríklad radiátora.
- Staré batérie sa musia zlikvidovať správnym spôsobom. Použité batérie majú byť zlikvidované v odbornom zariadení na recykláciu.
- Ak sa robotický vysávač nebude dlhší čas používať, úplne ho nabite, potom ho vypnite a odložte na chladné a suché miesto. Robotický vysávač je potrebné opakovane nabíť minimálne raz za 3 mesiace, aby nedošlo k nadmernému vybitiu batérie.
- Spotrebič ani batériu nevystavujte nadmerným teplotám.
- Nenabíjajte nedobíjateľné batérie.
- Od používateľov sa nevyžaduje žiadna akcia na prepnutie frekvencie zdroja napájania medzi 50 Hz a 60 Hz, produkt sa dokáže sám prispôbiť pre 50 Hz aj 60 Hz.
- Dávajte pozor na riziko skratu svoriek batériou napájaného spotrebiča alebo batérie kovovými predmetmi.
- Pri vyberaní batérie ju nepoškodzujte, aby nedošlo ku skratu alebo úniku kvapaliny. Ak z batérie uniká kvapalina, nedovoľte, aby sa kvapalina dotkla vašej pokožky alebo oblečenia, a okamžite ju utrite suchou handričkou. Potom batériu pošlite do príslušného recyklačného zariadenia alebo určenému záručnému a pozáručnému servisu, ktorý ju správne zlikviduje.

Bezpečnostné informácie k laseru

Laserový snímač v tomto výrobku spĺňa normy IEC 60825-1:2014 a EN 60825-1:2014/A11:2021 pre laserové výrobky triedy 1. Počas používania sa vyhnite priamemu kontaktu s očami.

LASEROVÝ VÝROBOK TRIEDY 1

LASEROVÝ VÝROBOK PRE SPOTREBITEĽOV

EN 50689:2021

Upozornenia týkajúce sa životného prostredia

- Vstavané lítium-iónové batérie tohto robotického vysávača obsahujú chemikálie, ktoré môžu znečisťovať životné prostredie.
- Pred likvidáciou tohto produktu požiadajte odborníka o demontáž batérií a ich následné odovzdanie do príslušného zariadenia na recykláciu.
- Batériu je potrebné pred vyradením vybrať zo spotrebiča.
- Pri vyberaní batérie musí byť spotrebič odpojený od elektrickej siete.
- Batériu je potrebné bezpečne zlikvidovať.

Kroky na vybratie batérií

Tieto informácie slúžia len pri likvidácii produktu a nie sú súčasťou bežných prevádzkových pokynov.

1. Robotický vysávač držte ďalej od viacúčelovej stanice a nechajte ho pracovať, kým sa úroveň nabitia batérie nezníži natoľko, že nebude môcť pokračovať v čistení.
2. Vypnite robotický vysávač.
3. Odstráňte spodný kryt robotického vysávača.
4. Stlačte spony a vytiahnite konektory batérií, aby ste mohli batérie vybrať.

UPOZORNENIA:

- Pred vyberaním batérie sa uistite, že je batéria vybitá a robotický vysávač je vzdialený od viacúčelovej stanice.
- Vyberte celú batériu a dajte pozor, aby ste nepoškodili vonkajšiu plášť batérie, aby nedošlo ku skratu alebo úniku škodlivých látok.
- Ak dôjde k fyzickému kontaktu s akoukoľvek látkou, ktorá vyteká z batérií, kontaktné miesto opláchnite veľkým množstvom vody a okamžite vyhľadajte lekársku pomoc.



Len na použitie v interiéri.



Pred použitím si prečítajte pokyny.

Prehľad produktu

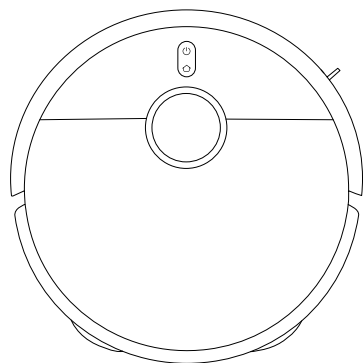

Robotický vysávač

Predinštalované na robotický vysávač

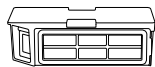

Kazeta na zber prachu



Filter
(Predinštalovaný v kazete na zber prachu)



Kefa

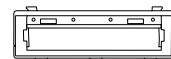

Kryt na kefu



Držiak mopovacej vložky
× 2
(s predinštalovanou mopovacou vložkou × 2)

Iné príslušenstvo



Bočná kefa

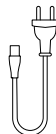

Súprava káblov



Pokyny k obrázkom



Používateľská príručka



Záručné podmienky



Príručka rýchleho spustenia

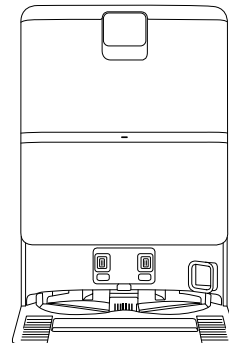

Viacúčelová stanica
(s predinštalovaným zásobníkom na čistú vodu, zásobníkom na špinavú vodu, jednorazovým vreckom a filtrom na špinavú vodu)

Poznámka: Ilustrácie produktu, príslušenstva a používateľského rozhrania v používateľskej príručke slúžia len na referenčné účely. Skutočný produkt a funkcie sa môžu líšiť v dôsledku vylepšení produktu.

Prehľad produktu

Robotický vysávač

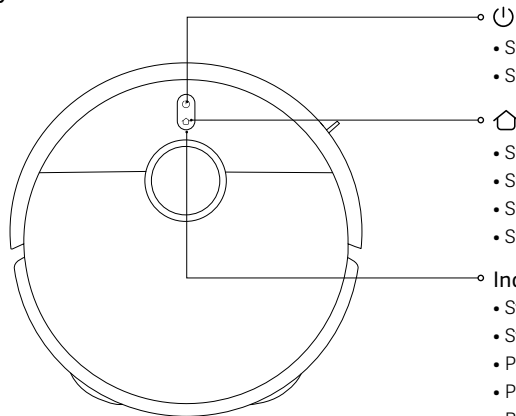

- Stlačením a podržaním na 3 sekundy zapnete alebo vypnete vysávač
- Stlačením sa spustí alebo pozastaví upratovanie
- Stlačením pozastavíte počas činnosti
- Stlačením spustíte dokovanie, keď je pozastavené upratovanie
- Stlačte pre zastavenie dokovania, keď sa vráti do viacúčelovej stanice.
- Stlačením a podržaním na 3 sekundy zapnete alebo vypnete detskú poistku

Indikátor

- Svetí nabielo: Bežná prevádzka
- Svetí naoranžovo: Sieť je odpojená
- Pomaly blikajúca biela: Nabíjanie (stredná/vysoká úroveň nabitia batérie)
- Pomaly blikajúca oranžová: Nabíjanie (nízka úroveň nabitia batérie)
- Bliká nabielo: Dokovanie/aktualizácia firmvéru/obnovenie továrenských nastavení
- Bliká naoranžovo: Chyba robotického vysávača

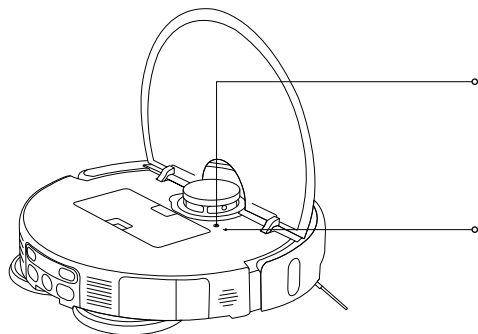

Tlačidlo resetovania

- Stlačte a podržte tlačidlo resetovania po dobu 3 sekúnd pomocou predmetu v tvare špendlíka, aby ste obnovili továrenské nastavenia robotického vysávača

Indikátor Wi-Fi

- Svetí naoranžovo: Sieť je odpojená
- Modrá: Pripojené k sieti
- Bliká naoranžovo: Čaká sa na pripojenie k sieti/resetovanie Wi-Fi bolo úspešné
- Blikajúca modrá: Pripája sa k sieti/aktualizuje sa firmvér

Prehľad produktu

Robotický vysávač

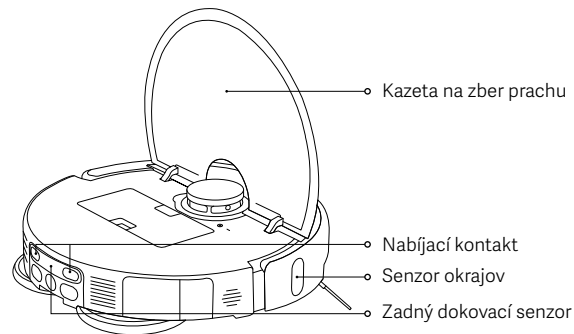
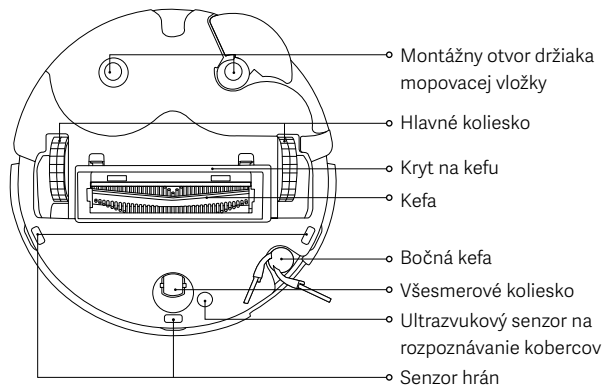
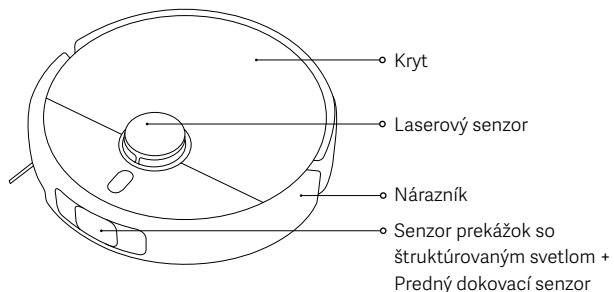

Kazeta na zber prachu

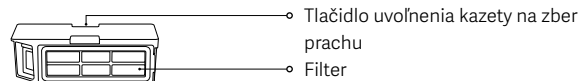

Poznámka: Všetky režimy čistenia vyžadujú inštaláciu kazety na zber prachu. V opačnom prípade sa robotický vysávač nespustí.

Zostava mopovacej vložky



Držiak mopovacej vložky

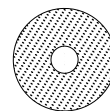

Mopovacia vložka

Prehľad produktu

Viacúčelová stanica

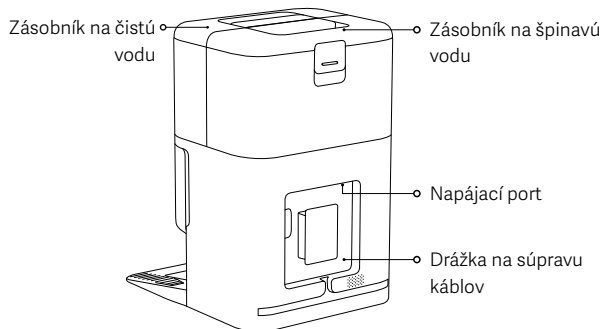
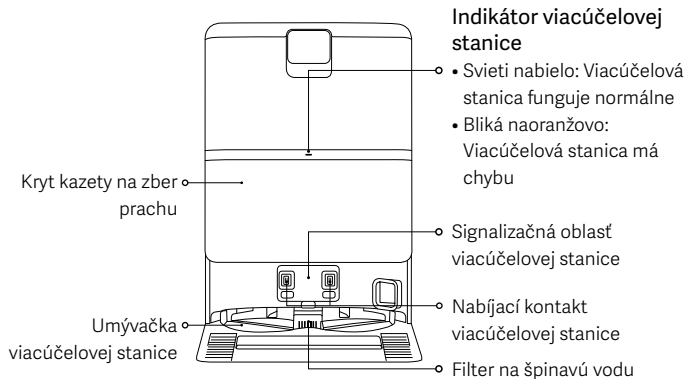

Pred použitím

Odstránenie a inštalácia

- Odstráňte ochranné prúžky na oboch stranách robotického vysávača.
- Nasaďte bočnú kefu podľa obrázku. Sú správne nainštalované, keď sa ozve „cvaknutie“.

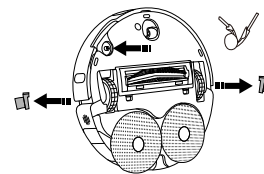

Umiestnenie viacúčelovej stanice

- Viacúčelovú stanicu umiestnite k stene na rovnú podlahu s tvrdým povrchom, napríklad drevenú alebo dláždenú podlahu. Uistite sa, že sa viacúčelová stanica nachádza na mieste s dobrým signálom Wi-Fi v blízkosti elektrickej zásuvky.
- Zabezpečte priestor s dĺžkou, výškou a šírkou väčšou ako 1,25 m, 1 m a 0,5 m.

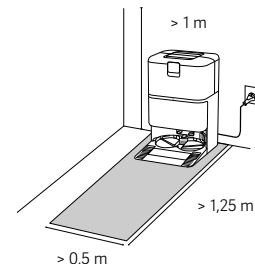

Poznámky:

- Viacúčelovú stanicu neumiestňujte na miesto, kde je vystavená priamemu slnečnému žiareniu alebo kde by iné predmety mohli blokovat signál, pretože by to mohlo ovplyvniť schopnosť robotického vysávača vrátiť sa do viacúčelovej stanice.
- V okolí viacúčelovej stanice neumiestňujte žiadne predmety.
- Nainštalujte zásobník na čistú vodu a zásobník na špinavú vodu na miesto.

Pred použitím

Pripojenie napájania k viacúčelovej stanici a nabíjanie robotického vysávača

- Zasuňte súpravu káblov do napájacieho portu a pripojte ho k napájaniu.
- Umístite robotický vysávač na viacúčelovú stanicu tak, aby boli nabíjacie kontakty úplne zarovnané. Robotický vysávač následne vydá pípnutie.



Poznámky:

- Prebytočnú súpravu káblov uložte do drážky na súpravu káblov, aby sa viacúčelová stanica nemohla posunúť alebo aby nedošlo k prerušeniu napájania v dôsledku ťahania súpravy káblov.
- Ak chcete zabezpečiť optimálny výkon batérie, pred prvým použitím batériu úplne nabite.
- Ak sa robotický vysávač nedokáže zapnúť kvôli nízkej batérii, umiestnite ho priamo na viacúčelovú stanicu, aby sa nabíj.
- Robotický vysávač sa automaticky zapne po pripojení k viacúčelovej stanici a počas nabíjania sa nedá vypnúť.
- Indikátory na robotickom vysávači aj na viacúčelovej stanici sa vypnú súčasne 10 minút po úplnom nabití robotického vysávača.
- Pri prvom použití robotického vysávača postupujte podľa pokynov v aplikácii, aby ste rýchlo vytvorili mapu. Odporúča sa sledovať robotický vysávač počas celého procesu, aby ste pomohli odstrániť predmety, ktoré môžu ovplyvniť jeho prácu.
- Uistite sa, že robotický vysávač štartuje z viacúčelovej stanice, aby vytvoril presnú mapu.
- Ak sa robotický vysávač v niektorých oblastiach zasekne alebo poškrábe povrch nábytku, nastavte v aplikácii obmedzené oblasti, aby sa robotický vysávač do týchto oblastí nedostal.

Používanie

Pripojenie k aplikácii Xiaomi Home

Tento produkt funguje s aplikáciou Xiaomi Home. Pomocou aplikácie Xiaomi Home môžete ovládať zariadenie a interagovať s ďalšími menšími inteligentnými domácimi zariadeniami.

- Aplikáciu si stiahnite a nainštalujte naskenovaním QR kódu. Ak už máte aplikáciu nainštalovanú, budete presmerovaní na stránku nastavenia pripojenia. Aplikáciu „Xiaomi Home“ môžete tiež vyhľadať v obchode s aplikáciami, odkiaľ si ju môžete stiahnuť a nainštalovať.
- Otvorte aplikáciu Xiaomi Home, ťuknite na znamienko „+“ v pravom hornom rohu a postupom podľa pokynov pridajte svoje zariadenie.



F834536A



Poznámky:

- Podporované sú len siete Wi-Fi s frekvenciou 2,4 GHz.
- Verzia aplikácie mohla byť aktualizovaná, postupujte podľa pokynov v aktuálnej verzii aplikácie.
- Keď sa robotický vysávač správne pripojí k aplikácii Xiaomi Home, úspešne sa pripojí k sieti. Môžete resetovať sieť Wi-Fi, aby ste ho odpojili od siete.

| Problém | Riešenie |
|--|--|
| Robotický vysávač sa nevie pripojiť k sieti Wi-Fi. | <ul style="list-style-type: none">• Skontrolujte, či je heslo siete Wi-Fi správne.• Robotický vysávač nepodporuje sieťové frekvenčné pásmo 5 GHz, pripojte ho k sieti 2,4 GHz.• Vyskytol sa problém s pripojením k sieti Wi-Fi. Reštartujte sieť Wi-Fi a stiahnite si najnovšiu verziu aplikácie Xiaomi Home, následne sa skúste znova pripojiť.• Uistite sa, že sa robotický vysávač nachádza v oblasti s dobrým pokrytím Wi-Fi, potom resetujte jeho Wi-Fi a znovo ho pripojte k sieti. |

Používanie

Resetovanie Wi-Fi

- Keď je robotický vysávač zapnutý, stlačte a podržte tlačidlá  a  po dobu 7 sekúnd, kým nezačujete hlasovú správu. Wi-Fi je úspešne resetované, keď indikátor bliká oranžovo.
- Pripojenie Wi-Fi resetujte, keď je potrebné robotický vysávač odpojiť od siete alebo zmeniť sieť.

Obnovenie výrobných nastavení

Pomocou predmetu v tvare špendlíka stlačte a podržte tlačidlo resetovania na 3 sekundy, kým sa neozve hlasová správa. Robotický vysávač sa obnoví do výrobných nastavení.

Poznámka: V prípade akéhokoľvek problému skúste robotický vysávač najprv reštartovať. Ak problém pretrváva aj po reštarte, obnovte výrobné nastavenia vysávača.

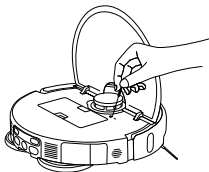

Inštalácia príslušenstva pre požadovaný režim

Režim vysávania (vyžaduje inštaláciu kazety na zber prachu):

Otvorte kryt robotického vysávača a bezpečne nainštalujte kazetu na zber prachu.

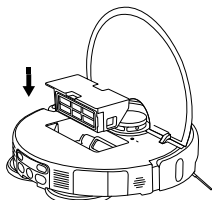

Poznámka: Kazetu na zber prachu a filter pravidelne čistite, aby sa neznížil výkon vysávania.

Režim vysávania a mopovania (vyžaduje inštaláciu kazety na zber prachu, mopovacej vložky, zásobníka na čistú vodu a zásobníka na špinavú vodu):

1. Nainštalujte mopovaciu vložku podľa obrázku, až kým nezačujete cvaknutie.

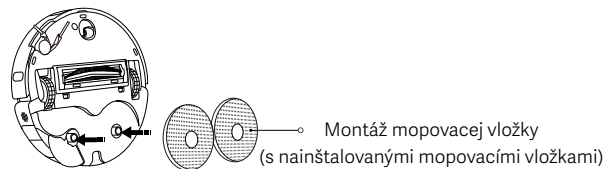

2. Naplňte zásobník na čistú vodu čistou vodou až po značku maximálnej hladiny vody. Do zásobníka na vodu nepridávajte žiadne čistiace ani dezinfekčné prostriedky.

UPOZORNENIE: Pridanie čistiacich alebo dezinfekčných prostriedkov môže ovplyvniť funkcie produktu a poškodiť stroj.

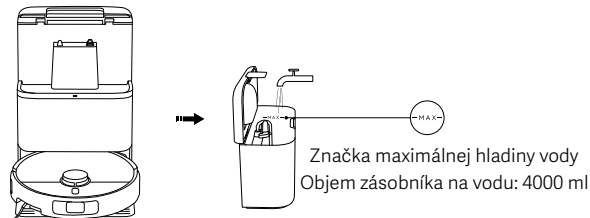

Poznámky:

- Do zásobníka na čistú vodu ani do zásobníka na špinavú vodu nepridávajte horúcu vodu, pretože by mohlo dôjsť k ich deformácii.
- Funkcie robotických vysávačov sa testujú pred opustením výrobného závodu, preto sa v robotickom vysávači môžu vyskytnúť zvyšky vody. Je to normálne.

Používanie

Štartovanie robotického vysávača



Stlačením tlačidla  spustíte vysávanie a mopovanie.

Poznámky:

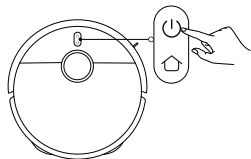
- Nastavte virtuálne steny alebo obmedzené oblasti, aby sa z úlohy mopovania vylúčili oblasti s kobercami.
- Ak je podlaha príliš vlhká, pred použitím funkcie vysávania alebo mopovania najskôr odstráňte nadbytočnú vodu.



Zapnutie/vypnutie

- Na 3 sekundy pridržierte tlačidlo , čím sa zapne robotický vysávač a rozsvieti sa indikátor.
- Ak je robotický vysávač pozastavený a nenabíja sa, stlačením a podržaním tlačidla  na 3 sekundy ho vypnete.

Poznámka: Keď sa robotický vysávač nabíja, automaticky sa zapne a nebude sa dať vypnúť.

Pozastaviť

Ak je robotický vysávač spustený, stlačením ktoréhokoľvek tlačidla na robotickom vysávači ho pozastavíte a následne stlačením tlačidla  obnovíte proces upratovania.

Poznámka: Keď je robotický vysávač pozastavený, nezdvíhajte ho ani nepremiestňujte. V opačnom prípade môže mať chyby pri určovaní polohy, ktoré by mohli zabrániť robotickému vysávaču v návrate do viacúčelovej stanice alebo spôsobiť stratu mapových údajov.

Režim spánku

- Robotický vysávač prejde do režimu spánku po tom, čo bol 10 minút pozastavený.
- V režime spánku sa indikátor robotického vysávača vypne. Stlačením ľubovoľného tlačidla prebudíte vysávač z režimu spánku.

Poznámky:

- Robotický vysávač neprejde do režimu spánku, keď je dokovaný na viacúčelovej stanici.
- Robotický vysávač sa automaticky vypne po 6 hodinách v režime spánku.

Detská poistka

Stlačením a podržaním tlačidla  počas nabíjania alebo pauzy na 3 sekundy aktivujete alebo deaktivujete funkciu detskej poistky.

Čistenie mopovacích vložiek

- Po vysávaní a mopovaní robotický vysávač pokračuje v úlohe po automatickom návrate do viacúčelovej stanice, kde vyčistí mopovacie vložky.
- Po vysávaní a mopovaní sa robotický vysávač automaticky vráti do viacúčelovej stanice, aby vyčistil mopovacie vložky. Po dokončení čistenia robotický vysávač vysuší mopovacie vložky a začne sa nabíjať.
- Keď robotický vysávač prejde do pohotovostného režimu na viacúčelovej stanici, vyberte v aplikácii Xiaomi Home možnosť Čistenie mopovacej vložky pre spustenie čistenia mopovacích vložiek. Po dokončení čistenia viacúčelová stanica automaticky začne sušiť mopovacie vložky a nabíjať robotický vysávač.

Poznámka: Čistenie mopovacej vložky sa nevykoná, ak nastane niektorá z nasledujúcich podmienok: výpadok napájania viacúčelovej stanice, robotický vysávač nie je na viacúčelovej stanici, prázdny zásobník na čistú vodu, plný zásobník na špinavú vodu alebo nesprávne nainštalovaný zásobník na vodu.

Vyprázdňovanie prachu

Viacúčelová stanica začne automatické vyprázdňovanie prachu, akonáhle sa robotický vysávač vráti na nabíjanie po dokončení čistenia.

Poznámky:

- Viacúčelová stanica nevykoná automatické vyprázdňovanie prachu, ak je táto funkcia v aplikácii vypnutá.
- Viacúčelová stanica vykoná vyprázdňovanie prachu v intervale nastavenom v aplikácii.

Obnovenie upratovania

Robotický vysávač sa automaticky vráti do viacúčelovej stanice na nabíjanie, keď sa počas čistenia vybije batéria, a po dostatočnom nabití pokračuje v čistení tam, kde prestal.

Starostlivosť a údržba

Čistenie filtra špinavej vody

- Vyberte filter špinavej vody a dôkladne ho očistite od chlpu a nečistôt.
- Po vyčistení filter špinavej vody správne nainštalujte späť.

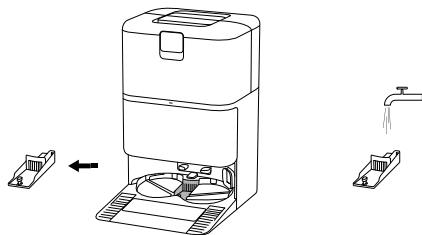

Čistenie umývačky viacúčelovej stanice

V aplikácii aktivujte asistované čistenie viacúčelovej stanice a postupujte podľa pokynov na dokončenie čistenia.

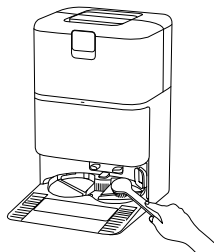

Poznámky:

- Uistite sa, že robotický vysávač je na viacúčelovej stanici.
- Počas každodenného používania alebo čistenia viacúčelovú stanicu nenakláňajte. Ak sa v spodnej umývačky viacúčelovej stanice nahromadí voda, utrite ju do sucha handričkou.

Čistenie zásobníka na špinavú vodu

Po vyčistení mopovacích vložiek ihneď vyberte a vyčistite zásobník na špinavú vodu, aby sa zabránilo vzniku zápachu a plesní.

Poznámka: Plavák v zásobníku na čistú vodu aj plaváková guľa v zásobníku na špinavú vodu sú pohyblivé. Aby nedošlo k poškodeniu, nepoužívajte nadmernú silu.

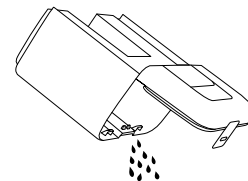

Výmena jednorazového vrečka

1. Otvorte kryt kazety na zber prachu, vyberte použité jednorazové vrečko a nainštalujte nové jednorazové vrečko.
2. Nasadíte kryt kazety na zber prachu späť na miesto. Pevne zatlačte, kým nezačujete cvaknutie, aby ste sa uistili, že je správne nainštalovaný.

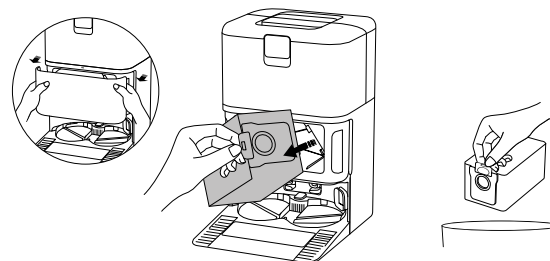

Poznámka: Potiahnutím rúčky smerom nahor sa jednorazové vrečko zatiahne, aby sa účinne zabránilo vypadávaniu prachu alebo nečistôt.

Starostlivosť a údržba

Čistenie kazety na zber prachu a filtra

1. Otvorte kryt robotického vysávača a stlačením tlačidla uvoľnenia kazety na zber prachu vyberte kazetu na zber prachu z robotického vysávača.

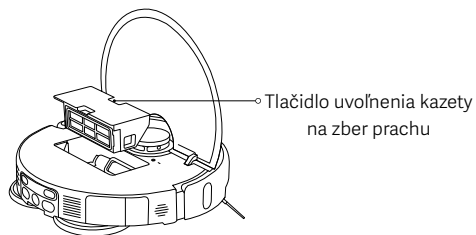

2. Vyberte filter podľa obrázku, odstráňte nečistoty z kazety na zber prachu a filter vyčistite. Potom kazetu na zber prachu a filter podľa potreby umyte čistou vodou a pred opätovnou inštaláciou vysušte.

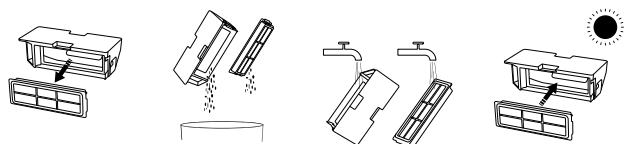

Poznámky:

- Nepokúšajte sa filter čistiť kefou ani prstom.
- Časté oplachovanie sa neodporúča, inak môže dôjsť k poškodeniu filtra.
- Na čistenie kazety na zber prachu a filtra používajte len čistú vodu. Nepoužívajte žiaden čistiaci prostriedok.

Čistenie mopovacej vložky

- Vyberte mopovaciu vložku z držáka, potom ju umyte a osušte.



Čistenie bočnej kefy a všesmerového kolieska

1. Otočte robotický vysávač hore nohami a vytiahnite bočnú kefu a všesmerové koliesko smerom nahor.
 2. Odstráňte vlasy alebo iné nečistoty, ktoré sa zachytili na bočnej kefe alebo všesmerovom koliesku.
 3. Znovu namontujte bočnú kefu a všesmerové koliesko.
- Poznámka:** Po vyčistení ihneď namontujte bočnú kefu a všesmerové koliesko.

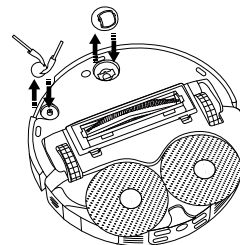

Starostlivosť a údržba

Čistenie kefy

1. Otočte robotický vysávač hore nohami a stlačte dve spony, aby ste odstránili kryt na kefu.
2. Odstráňte kefu a vyťahnite odnímateľnú koncovku, aby ste vyčistili nečistoty.
3. Po vyčistení nasadte späť odnímateľnú koncovku, kefu a kryt na kefu v správnom poradí. Kryt na kefu je nainštalovaný na mieste, keď počujete „cvaknutie“.

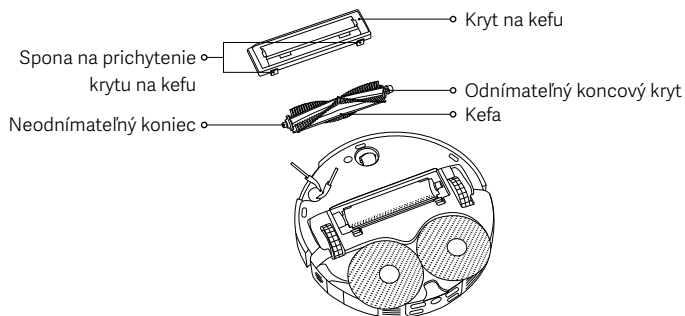

Čistiaci hrebeň

1. Pomocou nástroja nadvihnite hrebeň zo spony a vyberte ho podľa obrázku.
2. Vyčistite hrebeň a po vysušení ho znovu nainštalujte.

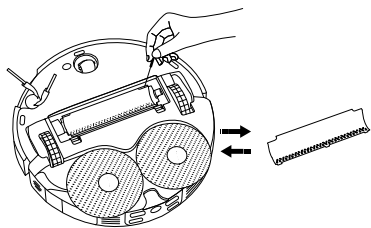

Čistenie senzorov a nabíjajúcich kontaktov

Senzory a nabíjacie kontakty pravidelne čistite mäkkou a suchou handričkou.

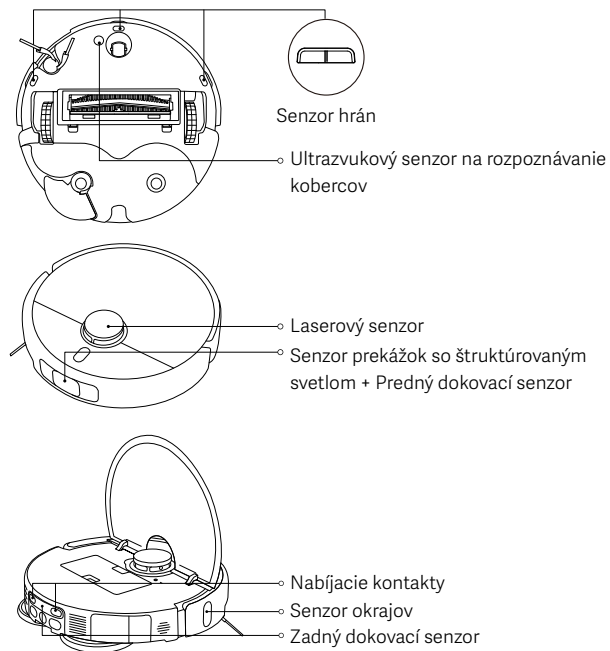

Poznámka: Na čistenie senzorov a nabíjajúcich kontaktov nepoužívajte detergenty, čistiace prostriedky na báze aerosólu ani iné chemické prostriedky.

Starostlivosť a údržba

| Diely | Frekvencia údržby | Frekvencia výmeny |
|--|------------------------|--|
| Bočná kefa | Každé 2 týždne | 3 až 6 mesiacov |
| Kefa | | 6 až 12 mesiacov |
| Filter | | 3 až 6 mesiacov |
| Kryt na kefu | / | 3 až 6 mesiacov (alebo pri opotrebovaní) |
| Mopovacia vložka | / | 1 až 3 mesiace (alebo pri opotrebovaní) |
| Odpadové vrečko | / | 2,5 mesiaca (alebo keď je plný) |
| Kazeta na zber prachu | Čistenie podľa potreby | / |
| Zásobník na čistú vodu | Každé 2 týždne | |
| Zásobník na špinavú vodu | Po každom použití | |
| Filter na špinavú vodu | Každý mesiac | |
| Umývačka viacúčelovej stanice | | |
| Všesmerové koliesko | | |
| Laserový senzor | | |
| Senzor okrajov | | |
| Senzor prekážok so štruktúrovaným svetlom + Predný dokovací senzor | | |

| Diely | Frekvencia údržby | Frekvencia výmeny |
|--|-------------------|-------------------|
| Senzor hrán | Každý mesiac | / |
| Zadný dokovací senzor | | |
| Ultrazvukový senzor na rozpoznávanie koberec | | |
| Nabíjacie kontakty | | |
| Robotický vysávač | | |
| Viacúčelová stanica | | |
| Nabíjací kontakt viacúčelovej stanice | | |
| Signalizačná oblasť viacúčelovej stanice | | |

Poznámky:

- Frekvencia výmeny je len referenčná. Ak je niektorý diel poškodený, treba ho okamžite vymeniť, aby sa zabezpečilo účinné čistenie.
- Pred presunom alebo prepravou robotického vysávača vyprázdnite zásobník na čistú vodu a zásobník na špinavú vodu, aby nedošlo k ich poškodeniu počas prepravy.

Bežné problémy

| Problém | Možná príčina a riešenie |
|--|--|
| Robotický vysávač sa nedal zapnúť ani spustiť čistenie. | Úroveň nabitia batérie je nízka. Robotický vysávač nabite a potom to skúste znova. |
| Robotický vysávač sa nemohol vrátiť do viacúčelovej stanice na nabitie. | Okolo viacúčelovej stanice sa nachádza príliš veľa prekážok. Viacúčelovú stanicu umiestnite na voľnejšie priestranstvo. Robotický vysávač je príliš ďaleko od viacúčelovej stanice. Presuňte ho bližšie k viacúčelovej stanici a skúste to znova. |
| Robotický vysávač sa správa abnormálne. | Robotický vysávač vypnite a následne reštartujte. |
| Robotický vysávač vydáva pri upratovaní zvláštne zvuky. | Do kefy, bočnej kefy alebo niektorého z hlavných koliesok sa mohol zachytiť cudzí predmet. Vypnite robotický vysávač a odstráňte akékoľvek prípadné nečistoty. |
| Robotický vysávač už neupratuje efektívne alebo za sebou zanecháva prach. | Kazeta na zber prachu je plná. Vyčistite ju. Jednorazové vrečko je plné, vymeňte ho. Filter je zablokovaný, vyčistite ho. Do kefy sa zachytil cudzí predmet. Vyčistite kefu. |
| Robotický vysávač je offline alebo sa nemôže pripojiť k aplikácii Xiaomi Home. | Signál siete Wi-Fi je slabý. Uistite sa, že sa robotický vysávač a viacúčelová stanica nachádzajú v oblasti so silným signálom Wi-Fi. Vyskytol sa problém s pripojením k sieti Wi-Fi. Resetujte Wi-Fi robotického vysávača, stiahnite si najnovšiu verziu aplikácie Xiaomi Home a potom skúste pripojenie znova. |

| Problém | Možná príčina a riešenie |
|---|--|
| Robotický vysávač neobnoví upratovanie. | Uistite sa, že robotický vysávač nie je nastavený na režim Nerušiť (DND), ktorý zabráni robotickému vysávaču v obnovení upratovania. Čistenie sa neobnoví, ak sa robotický vysávač vráti do viacúčelovej stanice na nabíjanie pomocou tlačidla na stanici alebo v aplikácii Xiaomi Home, alebo ručne. |
| Robotický vysávač sa nenabíja. | Uistite sa, že je okolo viacúčelovej stanice dostatok voľného priestoru a že jej nabíjacie kontakty nie sú znečistené prachom ani inými nečistotami. Teplota okolitého prostredia je príliš nízka alebo príliš vysoká. Uistite sa, že teplota je v rozmedzí 0 °C až 40 °C, a potom znovu nabíjajte. |
| Robotický vysávač nevykonáva plánované upratovanie. | Overte, či je robotický vysávač pripojený k sieti, v opačnom prípade nedokáže synchronizovať čas a vykonať plánované upratovania. Uistite sa, že robotický vysávač nie je nastavený na režim Nerušiť (DND). Režim Nerušiť (DND) zabráni robotickému vysávaču vykonávať plánované upratovanie. |
| Viacúčelová stanica nevykonáva čistenie mopovacej vložky. | V zásobníku na čistú vodu nie je dostatok vody. Naplníte ho čistou vodou a skúste to znova. Zásobník na špinavú vodu je plný. Vylejte špinavú vodu, vyčistite zásobník na špinavú vodu a skúste to znova. Hladina vody v umývačke je príliš vysoká. Vodu včas odstráňte. Uistite sa, že je nainštalovaný filter na špinavú vodu. |

Riešenie problémov

| Chybová výzva | Možná príčina a riešenie |
|---|--|
| Z oblasti laserového senzora odstráňte akékoľvek cudzie predmety. | Odstráňte všetky cudzie predmety, ktoré môžu blokovat alebo prekádaf laserovému senzoru, alebo premiestnite robotický vysávač na nové miesto a znovu ho spustite. |
| Očistite senzor hrán a premiestnite robotický vysávač na nové miesto a spustite ho. | Časť robotického vysávača je pravdepodobne nadvihnutá od zeme, zmeňte polohu robotického vysávača a reštartujte ho. Alebo môžu byť znečistené senzory hrán, utrite ich dočista. |
| Chyba nárazníka. Skontrolujte, či sa nárazník dokáže správne odraziť. | Kolízný nárazník je zaseknutý. Jemným poklepaním naň odstráňte cudzie predmety; ak sa na ňom cudzie predmety nenachádzajú, presuňte robotický vysávač na nové miesto a zapnite ho. |
| Presuňte robotický vysávač na rovnú podlahu, aby sa spustil. | Robotický vysávač pri aktivácii zistil, že je v uhle. Po umiestnení zariadenia na rovný povrch ho znovu spustite. |
| Odstráňte všetky prekážky v okolí robotického vysávača. | Robotický vysávač sa pravdepodobne o niečo zachytil alebo je zablokovaný. Odstráňte z jeho blízkosti akékoľvek prekážky. |
| Kazeta na zber prachu bola odinštalovaná. | Vložte kazetu na zber prachu aj filter a skontrolujte, či sú bezpečne vložené na svojom mieste. |
| Zásobník na čistú vodu je odpojený alebo bola zistená nedostatočná hladina vody. | Nainštalujte zásobník na čistú vodu a naplňte ho čerstvou vodou. Uistite sa, že je namontovaný na svojom mieste. |
| Zásobník na špinavú vodu je odpojený alebo naplnený. | Vyprázdňte a vyčistite zásobník na špinavú vodu a potom ho znovu nainštalujte. Uistite sa, že je namontovaný na svojom mieste. |

| Chybová výzva | Možná príčina a riešenie |
|--|--|
| Jednorazové vrečko nie je nainštalované. | Znovu nainštalujte jednorazové vrečko a uistite sa, že je správne nainštalované. |
| Hladina vody v umývačke viacúčelovej stanice je príliš vysoká. Vodu včas odstráňte. | Skontrolujte a vyčistite umývačku viacúčelovej stanice. |
| Nebol možné vrátiť sa na nabíjanie. Ručne umiestnite robotický vysávač na viacúčelovú stanicu. | Robotický vysávač nedokázal zistiť polohu viacúčelovej stanice. Vráťte robotický vysávač späť na viacúčelovú stanicu, aby sa nabíj. |
| Úroveň batérie je nízka, nabite ju. | Robotický vysávač sa nedá zapnúť normálnym spôsobom kvôli nízkej úrovni nabitia batérie. Vráťte robotický vysávač späť na viacúčelovú stanicu, aby sa nabíj. |

Špecifikácie

Robotický vysávač

| | |
|------------------------------|--|
| Názov | Robotický vysávač |
| Model | OV42GL |
| Rozmery položky | 355 × 353,5 × 93 mm |
| Čistá hmotnosť | 3,9 kg |
| Čistá hmotnosť (s doplnkami) | 10,6 kg |
| Menovitý výkon | 55 W |
| Menovité napätie | 14,4 V ~ |
| Nabíjacie napätie | 20 V ~ |
| Čas nabíjania | ≤ 6 h |
| Lítiovo-iónová batéria | 4800 mAh (menovitá kapacita) 5200 mAh (nominálna kapacita) |
| Prevádzková frekvencia | 2400–2483,5 MHz |
| Maximálny výstupný výkon | < 20 dBm |
| Bezdrôtové pripojenie | Wi-Fi IEEE 802.11 b/g/n 2,4 GHz Bluetooth 5.0 |
| Spotreba energie | Pohotovostný režim: ≤ 0,5 W Sieťový pohotovostný režim: ≤ 2,0 W |
| Čas na zadanie podmienky | Pohotovostný režim: ≤ 20 min Sieťový pohotovostný režim: ≤ 20 min |

Pri bežnom používaní tohto zariadenia by mala byť vzdialenosť medzi anténou a telom používateľa minimálne 20 cm.

Viacúčelová stanica

| | |
|--------------------------------------|------------------------------|
| Model | OV42-JZGL |
| Menovitý vstup | 220–240 V ~ 50/60 Hz |
| Menovitý výstup | 20 V ~ 1 A |
| Výkon (nabíjanie + sušenie vzduchom) | 86 W |
| Výkon (čistenie) | 15 W |
| Výkon (vyprázdňovanie prachu) | 440 W |
| Rozmery položky | 320 × 411 × 495 mm |
| Spotreba energie | Pohotovostný režim: ≤ 0,5W |
| Čas na zadanie podmienky | Pohotovostný režim: ≤ 20 min |

Informácie o dodržiavaní súladu s regulačnými predpismi

Vyhlasenie o súlade pre EÚ



Výrobca Xiaomi Communications Co., Ltd. vyhlasuje, že rádiové zariadenie typu OV42GL je v súlade s požiadavkami smernice 2014/53/EÚ. Celý text Vyhlásenia o súlade pre EÚ je dostupný na tejto internetovej adrese: <https://www.mi.com/global/service/support/declaration.html>

Informácie o likvidácii a recyklovaní odpadu z elektrických a elektronických zariadení (OEEZ)



Všetky produkty označené týmto symbolom sú definované ako odpad z elektrických a elektronických zariadení (tzv. OEEZ, ako sa udáva v smernici 2012/19/EÚ) a nesmú sa vyhadzovať do bežného netriedeného domáceho odpadu. S cieľom ochrany ľudského zdravia aj životného prostredia je potrebné, aby ste svoje zariadenie určené do odpadu odovzdali na určenom zbernom mieste na recykláciu odpadu z elektrických a elektronických zariadení, ktoré určili štátne alebo miestne orgány. Správna likvidácia a recyklovanie pomôže zabrániť negatívnym následkom na životné prostredie a ľudské zdravie. Ďalšie informácie o mieste, ako aj o podmienkach a požiadavkách platných pre zberné miesta vám poskytnie zástupca servisu alebo miestne orgány.

ZÁRUČNÉ PODMIENKY

TÁTO ZÁRUKA VÁM DÁVA ŠPECIFICKÉ PRÁVA A ZO ZÁKONOV VAŠEJ KRAJINY, PROVINCIIE ALEBO ŠTÁTU VÁM MÔŽU VYPLYŤ ĎALŠIE PRÁVA. V NIEKOTRÝCH KRAJINÁCH, PROVINCIÁCH ALEBO ŠTÁTOCH MÔŽE ZÁKON UVÁDZAŤ MINIMÁLNU ZÁRUČNÚ LEHOTU. SPOLOČNOSŤ XIAOMI NEVYLUČUJE, NEOBMEDZUJE ANI NEPOZASTAVUJE OSTATNÉ PRÁVA, KTORÉ MÁTE, OKREM PRÍPADOV POVOLENÝCH ZÁKONOM. AK CHCETE ZÍSKAŤ ÚPLNÉ INFORMÁCIE O SVOJICH PRÁVACH, ODPORUČAME VÁM PREŠTUDOVAŤ SI LEGISLATÍVU SVOJEJ KRAJINY, PROVINCIIE ALEBO ŠTÁTU.

1. OBMEDZENÁ ZÁRUKA NA PRODUKT

Spoločnosť XIAOMI zaručuje, že produkty počas záručnej lehoty neobsahujú chyby materiálu ani výrobné chyby, ak sa používajú bežným spôsobom a v súlade s príslušným návodom na použitie.

Trvanie záručnej lehoty a podmienky spojené so zákonnou zárukou sú uvedené v príslušnej miestnej legislatíve. Ďalšie informácie o výhodách spotrebiteľskej záruky nájdete na oficiálnej webovej lokalite spoločnosti Xiaomi na adrese <https://www.mi.com/global/support/warranty>.

Spoločnosť Xiaomi zaručuje pôvodnému kupujúcemu, že produkt spoločnosti Xiaomi nebude pri bežnom používaní, počas obdobia uvedeného vyššie, obsahovať chyby materiálu ani výrobné chyby.

Spoločnosť Xiaomi nezaručuje, že prevádzka produktu bude neprerušovaná alebo bezchybná.

Spoločnosť Xiaomi nezodpovedá za škody, ktoré vznikli následkom nedodržiavania pokynov pre používateľov produktu.

2. NÁPRÁVNÉ PROSTRIEDKY

Ak sa vyskytne chyba hardvéru a spoločnosť Xiaomi dostane počas záručnej lehoty oprávnenú požiadavku, spoločnosť Xiaomi (1) produkt bezplatne opraví, (2) vymení produkt za nový alebo (3) vráti peniaze za produkt bez prípadných nákladov na poštovné.

3. AKO SI UPLATNIŤ ZÁRUČNÚ OPRAVU

Ak potrebujete záručnú opravu, musíte produkt doručiť v pôvodnom obale alebo v inom obale poskytujúcom rovnaký stupeň ochrany produktu na adresu špecifikovanú spoločnosťou Xiaomi. Tam, kde to nevylučuje príslušná legislatíva,

ZÁRUČNÉ PODMIENKY

vás spoločnosť Xiaomi môže pred poskytnutím záručného servisu požiadať o predloženie dokladu o nákupe a/alebo dokladu o splnení podmienok registrácie.

4. VÝNIMKY A OBMEDZENIA

Pokiaľ spoločnosť Xiaomi nestanoví inak, táto obmedzená záruka sa vzťahuje len na produkt vyrobený spoločnosťou Xiaomi alebo pre ňu, ktorý môže byť identifikovaný ochrannou známkou, obchodným názvom či logom „Xiaomi“ alebo „Mi“.

Obmedzená záruka sa nevzťahuje na žiadne škody spôsobené: (a) zásahmi prírody alebo vyššej moci, napríklad údermi blesku, tornádami, požiarimi, povodňami, zemetrasením alebo inými vonkajšími vplyvmi; (b) nedbalosťou; (c) komerčným využitím; (d) zmenami alebo úpravami ktorejkoľvek časti produktu; (e) škody spôsobené použitím s produktami iných výrobcov ako Xiaomi; (f) škody spôsobené náhodou, zneužitím, alebo nesprávnym použitím; (g) škody spôsobené prevádzkou výrobku mimo prípustné alebo predpokladané použitie popísané spoločnosťou Xiaomi alebo s nesprávnym napätím alebo zdrojom napájania alebo (h) škody spôsobené opravou (vrátane vylepšení a rozšírení) realizovanou osobou, ktorá nie je povereným zástupcom spoločnosti Xiaomi.

Zálohovanie všetkých dát, softvéru alebo iných materiálov, ktoré máte v produkte inštalované alebo uložené, je na vašej zodpovednosti. Je pravdepodobné, že takéto dáta, softvér alebo iné materiály, ktoré sú v produkte uložené alebo uchovávané, budú počas opravy stratené alebo preformátované a spoločnosť Xiaomi nenesie zodpovednosť za ich poškodenie alebo stratu.

Žiadny predajca, agent ani zamestnanec spoločnosti Xiaomi nie je oprávnený vykonávať akékoľvek úpravy, rozšírenia alebo doplnenia tejto obmedzenej záruky. Pokiaľ bude ktorákolvek zo zmluvných podmienok vyhlásená za nezákonnú alebo nevykonateľnú, zákonnosť alebo vymožitelnosť ostatných zmluvných podmienok nebude ovplyvnená alebo narušená.

S výnimkou prípadov, kedy to zakazujú zákony alebo inak prisľúbila spoločnosť Xiaomi, sú popredajné služby obmedzené na krajinu alebo región pôvodného nákupu.

Táto záruka nepokrýva produkty, ktoré neboli náležite importované a/alebo neboli náležite vyrobené spoločnosťou Xiaomi a/alebo neboli náležite získané od spoločnosti Xiaomi alebo oficiálneho predajcu spoločnosti Xiaomi. Podľa

príslušnej legislatívy môžete využiť záruku poskytovanú neoficiálnym predajcom, ktorý produkt predal. Spoločnosť Xiaomi vám preto odporúča kontaktovať predajcu, od ktorého ste produkt kúpili.

Táto záruka neplatí na území Hongkongu a Taiwanu.

5. IMPLICITNÉ ZÁRUKY

S výnimkou prípadov, kedy je to zakázané platnými právnymi predpismi, sú všetky implicitné záruky (vrátane záruk obchodovateľnosti a vhodnosti na konkrétny účel) obmedzené a platia maximálne do skončenia platnosti tejto obmedzenej záruky. Niektoré jurisdikcie nepovoľujú obmedzenie trvania implicitnej záruky, v takých prípadoch sa vyššie uvedené obmedzenie nepoužije.

6. OBMEDZENIE NÁHRADY ŠKÔD

S výnimkou prípadov, kedy je to zakázané platnými právnymi predpismi, spoločnosť Xiaomi nezodpovedá za prípadné náhodné, nepriame, zvláštne alebo následné škody, vrátane straty zisku, výnosov alebo dát, za škody vyplývajúce z akéhokoľvek porušenia výslovnej alebo implicitnej záruky alebo podmienky, alebo za škody podľa akejkoľvek inej právnej teórie, a to aj v prípade, že spoločnosť Xiaomi bola o možnosti takýchto škôd informovaná. Niektoré jurisdikcie nepovoľujú vylúčenie alebo obmedzenie odškodnenia za zvláštne, nepriame, náhodné alebo následné škody, takže vyššie uvedené ustanovenie o vylúčení alebo obmedzení sa na vás nemusí vzťahovať.

7. KONTAKTY SPOLOČNOSTI XIAOMI

Ak ste zákazník, prejdite na našu webovú lokalitu: <https://www.mi.com/global/support/warranty>

Kontaktnou osobou v rámci popredajných služieb môže byť ľubovoľná osoba v sieti autorizovaného servisu spoločnosti Xiaomi, autorizovaní distribútori spoločnosti Xiaomi alebo koncový predajca, ktorý vám produkty predal. V prípade pochybností kontaktujte osobu, ktorú vám odporučí spoločnosť Xiaomi.

Hướng dẫn an toàn

Đọc kỹ hướng dẫn sử dụng này trước khi sử dụng và giữ lại để tham khảo.

Sản phẩm này chỉ dùng để vệ sinh sàn ở môi trường trong nhà. Không sử dụng sản phẩm ở ngoài trời, trên các bề mặt không phải sàn, hoặc trong môi trường thương mại hoặc công nghiệp.

Giới hạn sử dụng

- Trẻ em từ 8 tuổi trở lên và những người bị suy giảm khả năng về thể chất, giác quan hoặc tinh thần hoặc thiếu kinh nghiệm và kiến thức có thể sử dụng thiết bị này nếu được giám sát hoặc hướng dẫn về việc sử dụng thiết bị một cách an toàn và hiểu rõ các mối nguy hiểm có thể xảy ra. Trẻ em không được chơi với thiết bị. Trẻ em không được vệ sinh và bảo trì thiết bị mà không có sự giám sát.
- Thiết bị này không dành cho những người (kể cả trẻ em) bị suy giảm khả năng về thể chất, giác quan hoặc tinh thần, hoặc thiếu kinh nghiệm và kiến thức, trừ khi họ được người chịu trách nhiệm về sự an toàn của mình giám sát hoặc hướng dẫn sử dụng thiết bị.
- Cần giám sát trẻ em để đảm bảo chúng không nghịch thiết bị.
- Chỉ những người có chuyên môn mới có thể thay pin của thiết bị.
- Nếu bộ dây bị hỏng, phải thay bằng bộ dây đặc biệt do nhà sản xuất hoặc đại lý dịch vụ cung cấp.
- Khi bộ sạc hoặc pin bị hỏng, phải thay thế bằng linh kiện chính hãng được mua từ nhà sản xuất hoặc bộ phận dịch vụ hậu mãi.
- Nguy hiểm có thể xảy ra nếu thiết bị chạy đề lên dây điện nguồn.
- Giữ tóc, quần áo rộng, ngón tay và tất cả các bộ phận của cơ thể tránh xa các lỗ hở và bộ phận chuyển động của máy hút bụi.
- Không sử dụng robot hút bụi để làm sạch bất kỳ chất cháy nào.
- Không đặt trẻ em, vật nuôi hoặc bất kỳ vật dụng nào lên trên robot hút bụi, bất kể robot đứng yên hay đang di chuyển.
- Không sử dụng robot hút bụi ở khu vực lơ lửng trên mặt đất, chẳng hạn như gác xép, ban công mở hoặc trên đỉnh của đồ nội thất, trừ khi có hàng rào bảo vệ.
- Không sử dụng robot hút bụi ở nhiệt độ môi trường trên 40°C hoặc dưới 0°C hoặc trên sàn có chất lỏng hoặc chất dính.
- Dọn bất kỳ dây cáp nào trên sàn trước khi sử dụng robot hút bụi để ngăn robot kéo chúng khi đang vệ sinh.
- Nhặt bất kỳ vật dụng dễ vỡ hoặc lỏng lẻo nào trên sàn nhà như lọ hoa hoặc túi nhựa để ngăn robot hút bụi bị cản trở hoặc va đập vào chúng và gây hư hỏng.
- Không sử dụng chế độ lau trên thảm. Thiết lập tường ảo hoặc khu vực hạn chế để loại trừ những khu vực có thảm khỏi công việc lau dọn.
- Không để robot hút bụi hút các vật cứng hoặc sắc nhọn như vật liệu xây dựng, kính hoặc đinh.
- Tắt và rút nguồn điện trước khi vệ sinh và bảo trì robot hút bụi và trạm sạc đa năng.
- Không đặt ngược robot hút bụi. Vỏ radar laser không bao giờ được chạm đất.
- Không nhắc robot hút bụi bằng nắp radar laser của nó.
- Đảm bảo robot hút bụi đã tắt khi được vận chuyển và giữ trong bao bì ban đầu nếu có thể.
- Không lau bằng khăn ướt hoặc rửa robot hút bụi và trạm sạc đa năng bằng bất kỳ chất lỏng nào. Sau khi làm sạch những bộ phận có thể rửa, phơi khô chúng hoàn toàn trước khi lắp vào để sử dụng.

- Khi trạm sạc đa năng đang vệ sinh miếng lau nhà, không được kéo robot hút bụi ra khỏi trạm sạc đa năng để tránh gây hư hỏng.
- Chỉ sử dụng sản phẩm này như chỉ dẫn trong hướng dẫn sử dụng. Người dùng chịu trách nhiệm cho mọi tổn thất hoặc hư hại phát sinh do sử dụng sản phẩm không đúng cách.
- **THẬN TRỌNG:** Để tránh nguy hiểm do vô ý đặt lại bộ ngắt nhiệt, không được cấp nguồn thiết bị này thông qua thiết bị chuyển mạch bên ngoài, chẳng hạn như bộ hẹn giờ hoặc kết nối với mạch điện thường xuyên bật tắt bởi hệ thống cung cấp điện.
- Khi nghe thấy tin nhắn thoại “Kết nối mạng thành công”, thiết bị đã kết nối thành công với mạng và đã lưu trữ SSID và mật khẩu Wi-Fi. Thông tin sẽ được sử dụng cho các dịch vụ liên quan đến mạng và việc xử lý dữ liệu cá nhân phải được tham khảo trong Chính sách Quyền riêng tư.
- Để xem bản hướng dẫn sử dụng điện tử chi tiết, vui lòng truy cập www.mi.com/global/support/user-guide

Pin và Sạc

- Không sử dụng pin, bộ dây hoặc trạm sạc đa năng của bên thứ ba. Robot hút bụi chỉ có thể được sử dụng với trạm sạc đa năng model OV42-JZGL.
- Chỉ những người có chuyên môn mới có thể thay pin của thiết bị.
- Không được tự ý tháo dỡ, sửa chữa hoặc sửa đổi pin hoặc trạm sạc đa năng.
- Không sử dụng khăn ướt hoặc tay ướt để lau hoặc vệ sinh các điểm tiếp xúc sạc của trạm sạc đa năng.
- Không đặt trạm sạc đa năng gần nguồn nhiệt, ví dụ như máy phát nhiệt.
- Không vứt bỏ pin cũ không đúng cách. Pin đã sử dụng nên được xử lý tại một cơ sở tái chế chuyên nghiệp.
- Nếu không sử dụng robot hút bụi trong một thời gian dài, hãy sạc đầy pin, sau đó tắt và bảo quản ở nơi khô ráo, thoáng mát. Sạc lại robot hút bụi ít nhất 3 tháng một lần để tránh cạn kiệt pin.
- Không để thiết bị hoặc pin tiếp xúc với nhiệt độ quá cao.
- Không sạc pin không thể sạc.
- Người dùng không cần thực hiện hành động nào để chuyển đổi tần số nguồn điện giữa 50 Hz và 60 Hz. Sản phẩm có thể tự điều chỉnh cho cả 50 Hz và 60 Hz.
- Lưu ý nguy cơ các cực của thiết bị chạy bằng pin hoặc pin bị đoản mạch do các vật kim loại.
- Không làm hỏng pin khi tháo để tránh đoản mạch hoặc rò rỉ chất lỏng. Nếu pin bị rò rỉ, hãy đảm bảo chất lỏng không chạm vào da hoặc quần áo của bạn và lau sạch ngay bằng vải khô. Sau đó, gửi pin đến cơ sở tái chế thích hợp hoặc đội ngũ dịch vụ hậu mãi được chỉ định để thải bỏ pin đúng cách.

Thông tin an toàn laser

Cảm biến laser trong sản phẩm này đáp ứng Tiêu chuẩn IEC 60825-1:2014 và EN 60825-1:2014/A11:2021 cho các sản phẩm laser Loại 1. Vui lòng tránh tiếp xúc trực tiếp bằng mắt với bộ phận này trong quá trình sử dụng.

SẢN PHẨM LASER LOẠI 1

SẢN PHẨM LASER TIÊU DÙNG

EN 50689:2021

Thông báo môi trường

- Pin lithium-ion tích hợp của máy hút bụi này có chứa các hóa chất có thể gây ô nhiễm môi trường.
- Trước khi vứt bỏ sản phẩm này, yêu cầu chuyên gia tháo pin rồi vứt bỏ chúng tại cơ sở tái chế thích hợp.
- Phải tháo pin ra khỏi thiết bị trước khi thải bỏ.
- Phải ngắt thiết bị khỏi nguồn điện khi tháo pin.
- Phải tiêu hủy pin một cách an toàn.

Các bước tháo pin

Thông tin này chỉ áp dụng cho việc xử lý sản phẩm này và không phải là một phần của hướng dẫn vận hành thông thường.

1. Giữ robot hút bụi tránh xa trạm sạc đa năng và để nó hoạt động cho đến khi mức pin quá yếu để tiếp tục vệ sinh.
2. Tắt robot hút bụi.
3. Tháo vỏ dưới của robot hút bụi.
4. Nhấn xuống các kẹp và kéo đầu nổi của bộ pin để lấy bộ pin ra.

THẬN TRỌNG:

- Đảm bảo pin đã cạn và robot hút bụi cách xa trạm sạc đa năng trước khi tháo pin.
- Tháo toàn bộ bộ pin cùng nhau và đảm bảo không làm hỏng vỏ ngoài của bộ pin để tránh đoản mạch hoặc rò rỉ các chất có hại.
- Nếu bạn tiếp xúc vật lý với bất kỳ chất nào có thể rò rỉ ra khỏi pin, hãy rửa sạch vùng tiếp xúc bằng nhiều nước và tìm kiếm sự chăm sóc y tế ngay lập tức.



Chỉ sử dụng trong nhà.



Vui lòng đọc hướng dẫn trước khi sử dụng.

Tổng quan về sản phẩm

Được lắp sẵn trên Robot hút bụi

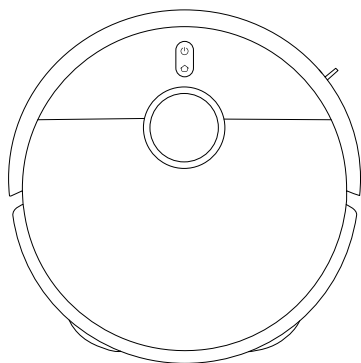

Robot hút bụi

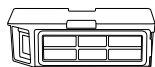

Ngăn chứa bụi



Bộ lọc
(được lắp sẵn trên
ngăn chứa bụi)



Chổi

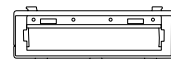

Bọc chổi



Giá đỡ miếng lau × 2
(với miếng lau được lắp sẵn × 2)

Phụ kiện khác



Chổi cạnh

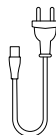

Bộ dây



Hướng dẫn về
hình ảnh



Hướng dẫn sử
dụng



Thông báo bảo
hành



Hướng dẫn bắt đầu
nhẹ

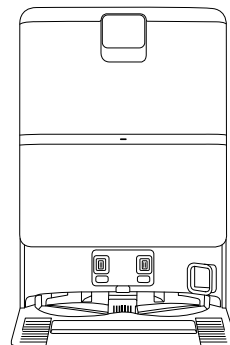

Trạm sạc đa năng
(với bình nước sạch, bình nước bẩn, túi dùng
một lần và bộ lọc nước bẩn được lắp đặt sẵn)

Lưu ý: Minh họa về sản phẩm, phụ kiện và giao diện người dùng trong hướng dẫn sử dụng chỉ mang tính chất tham khảo. Sản phẩm và chức năng thực tế có thể thay đổi do cải tiến sản phẩm.

Tổng quan về sản phẩm

Robot hút bụi

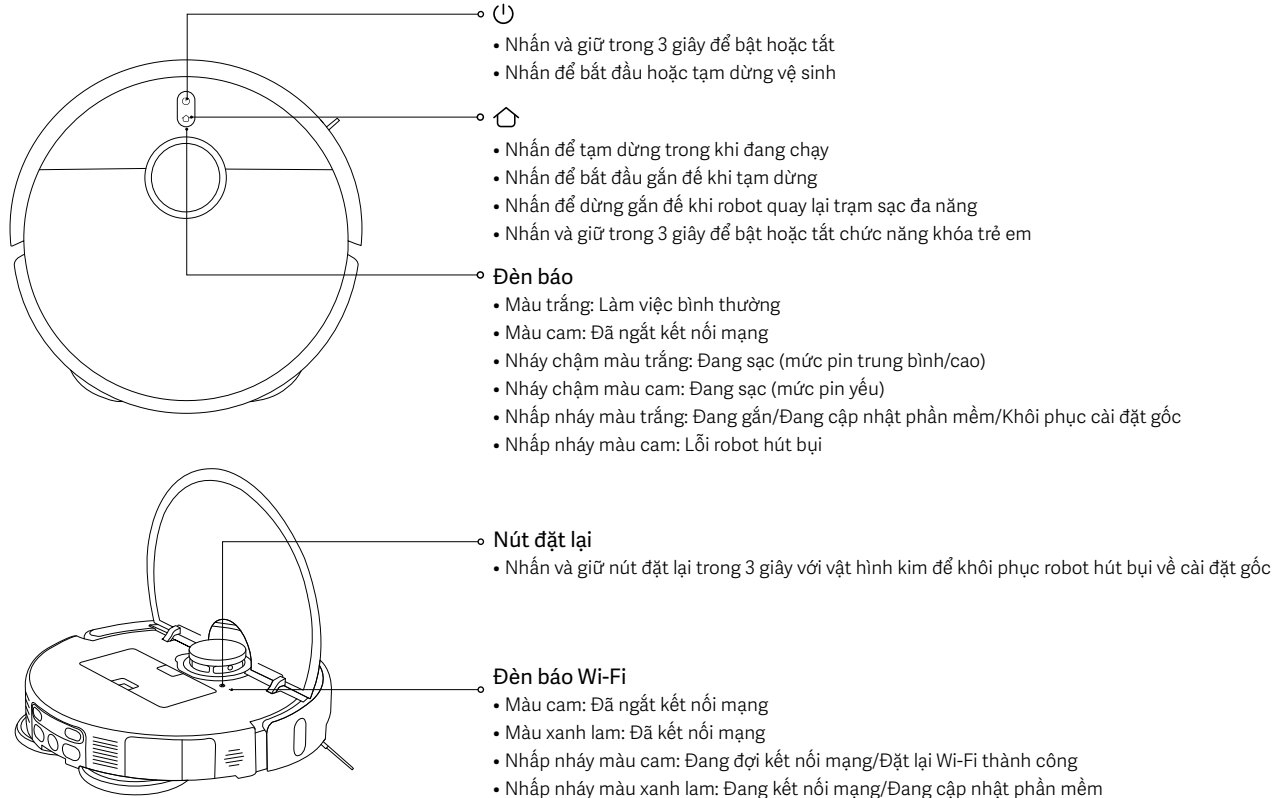

Tổng quan về sản phẩm

Robot hút bụi

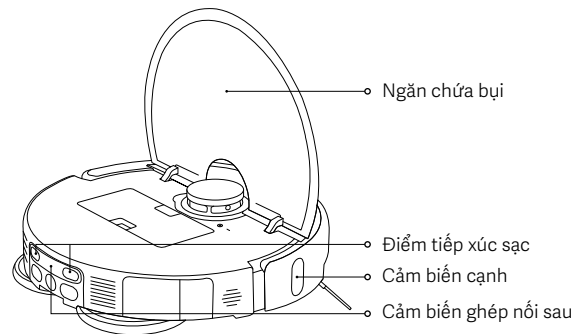
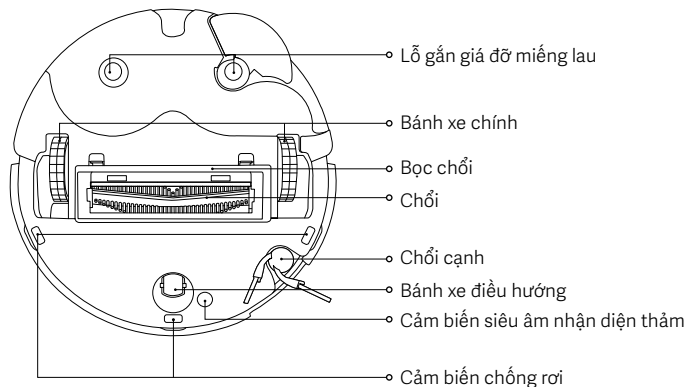
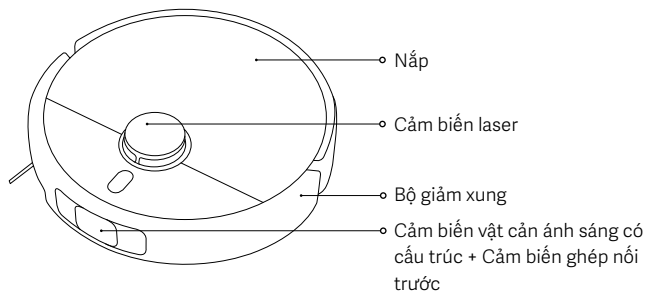

Ngăn chứa bụi

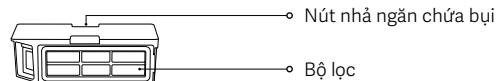

Lưu ý: Tất cả chế độ vệ sinh đều yêu cầu lắp đặt ngăn chứa bụi. Nếu không, robot hút bụi không thể khởi động.

Bộ phận miếng lau



Giá đỡ miếng lau

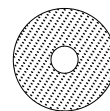

Miếng lau

Tổng quan về sản phẩm

Trạm sạc đa năng

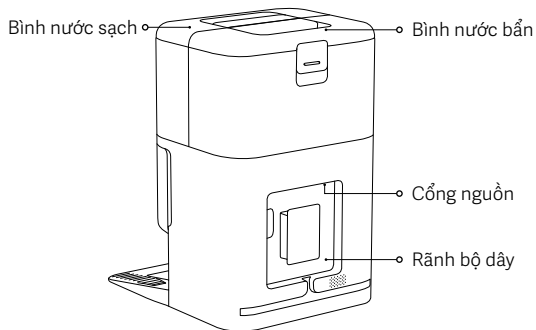
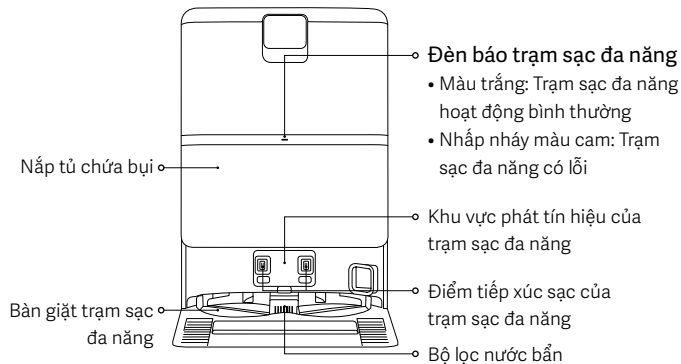

Trước khi sử dụng

Tháo và lắp đặt

- Tháo các dải bảo vệ ở cả hai bên của robot hút bụi.
- Lắp đặt chổi cạnh như hình minh họa. Nó được lắp đặt đúng cách sẽ nghe tiếng "tách".

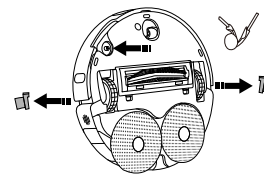

Đặt trạm sạc đa năng

- Đặt trạm sạc đa năng tựa vào tường trên sàn phẳng và có bề mặt cứng, chẳng hạn như sàn gỗ hoặc lát gạch. Đảm bảo nó nằm ở trong khu vực có tín hiệu Wi-Fi tốt và gần ổ cắm điện.
- Đảm bảo không gian với chiều dài hơn 1,25 m, cao hơn 1 m và rộng hơn 0,5 m.

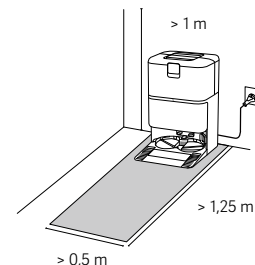

Lưu ý:

- Không đặt trạm sạc đa năng ở nơi có ánh sáng mặt trời chiếu trực tiếp hoặc nơi có các vật thể khác có thể chặn khu vực phát tín hiệu, vì điều này có thể làm giảm khả năng quay trở lại trạm sạc đa năng của robot hút bụi.
- Không đặt bất kỳ vật dụng nào quanh trạm sạc đa năng.
- Lắp đặt bình nước sạch và bình nước bẩn đúng chỗ.

Trước khi sử dụng

Kết nối nguồn điện vào trạm sạc đa năng và sạc robot hút bụi

- Cắm bộ dây vào cổng nguồn và kết nối nó với nguồn điện.
- Đặt robot hút bụi lên trạm sạc đa năng với các điểm tiếp xúc sạc căn chỉnh hoàn toàn. Robot hút bụi sẽ kêu bip.

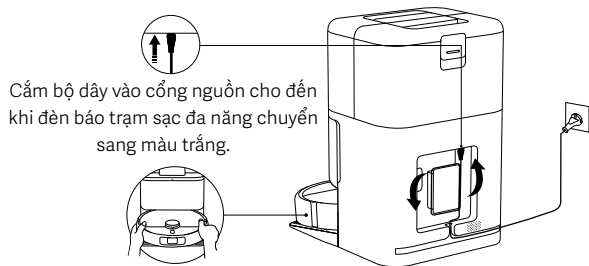

Lưu ý:

- Sắp xếp bộ dây dư thừa trong rãnh bộ dây để ngăn chặn trạm sạc đa năng bị di chuyển hoặc mất nguồn do bộ dây bị kéo.
- Để đảm bảo pin hoạt động tối ưu, hãy sạc đầy pin lần đầu tiên trước khi sử dụng.
- Nếu robot hút bụi không thể khởi động do pin yếu, hãy đặt nó trực tiếp lên trạm sạc đa năng để sạc lại.
- Robot hút bụi sẽ tự động bật sau khi kết nối với trạm sạc đa năng và không thể tắt khi đang sạc.
- Các đèn báo trên cả robot hút bụi và trạm sạc đa năng sẽ tắt đồng thời sau 10 phút khi robot hút bụi đã được sạc đầy.
- Khi sử dụng robot hút bụi lần đầu tiên, hãy làm theo lời nhắc trên ứng dụng để nhanh chóng tạo bản đồ. Khuyến nghị nên theo dõi robot hút bụi trong suốt quá trình để hỗ trợ dọn dẹp các vật có thể ảnh hưởng đến công việc của robot hút bụi.
- Đảm bảo robot hút bụi bắt đầu từ trạm sạc đa năng để tạo bản đồ chính xác.
- Nếu robot hút bụi có thể kẹt hoặc làm trầy xước bề mặt của đồ đạc ở một số khu vực, bạn có thể cài đặt các khu vực hạn chế trong ứng dụng để ngăn robot hút bụi đi vào những khu vực đó.

Cách sử dụng

Kết nối với Ứng dụng Xiaomi Home

Sản phẩm này tương thích với ứng dụng Xiaomi Home. Sử dụng ứng dụng Xiaomi Home để điều khiển thiết bị của bạn và tương tác với các thiết bị nhà thông minh khác.

- Quét mã QR để tải xuống và cài đặt ứng dụng. Bạn sẽ được chuyển hướng đến trang thiết lập kết nối nếu ứng dụng đã được cài đặt. Hoặc tìm kiếm "Xiaomi Home" trong cửa hàng ứng dụng để tải xuống và cài đặt ứng dụng.
- Mở ứng dụng Xiaomi Home, nhấn "+" ở góc trên cùng bên phải, và sau đó làm theo lời nhắc để thêm thiết bị của bạn.



F834536A



Lưu ý:

- Chỉ hỗ trợ mạng Wi-Fi 2,4 GHz.
- Phiên bản ứng dụng có thể đã được cập nhật, vui lòng làm theo các hướng dẫn trên phiên bản ứng dụng hiện tại.
- Khi robot hút bụi kết nối thành công với ứng dụng Xiaomi Home thì nó cũng kết nối mạng thành công. Bạn có thể đặt lại Wi-Fi để ngắt kết nối khỏi mạng.

| Vấn đề | Giải pháp |
|---|--|
| Robot hút bụi không kết nối được với Wi-Fi. | <ul style="list-style-type: none">• Kiểm tra mật khẩu Wi-Fi có chính xác không.• Robot hút bụi không hỗ trợ băng tần mạng 5 GHz, vui lòng kết nối với mạng 2,4 GHz.• Đã xảy ra sự cố với kết nối Wi-Fi. Đặt lại Wi-Fi và tải xuống phiên bản mới nhất của ứng dụng Xiaomi Home, sau đó thử kết nối lại.• Đảm bảo robot hút bụi ở khu vực có vùng phủ sóng Wi-Fi mạnh, sau đó đặt lại Wi-Fi và kết nối lại với mạng. |

Cách sử dụng

Đặt lại Wi-Fi

- Trong khi robot hút bụi đang bật, nhấn và giữ các nút  và  trong 7 giây cho đến khi nghe âm thanh thông báo. Khi đèn báo nhấp nháy màu cam, Wi-Fi được đặt lại thành công.
- Đặt lại kết nối Wi-Fi khi robot hút bụi cần ngắt kết nối mạng hoặc cần thay đổi mạng.

Khôi phục cài đặt gốc

Sử dụng vật có hình kim để nhấn và giữ nút đặt lại trong 3 giây cho đến khi nghe thấy thông báo bằng giọng nói. Robot hút bụi sẽ được khôi phục về cài đặt gốc.

Lưu ý: Trong trường hợp xảy ra bất kỳ sự cố nào, trước tiên thử khởi động lại robot hút bụi. Nếu sự cố vẫn tiếp diễn sau khi khởi động lại, hãy khôi phục robot hút bụi về cài đặt gốc.

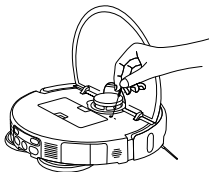

Lắp đặt phụ kiện cho chế độ mong muốn

Chế độ hút bụi (yêu cầu lắp đặt ngăn chứa bụi):

Mở nắp robot hút bụi và lắp chặt ngăn chứa bụi.

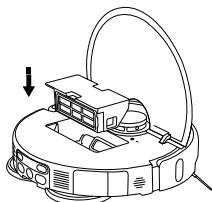

Lưu ý: Vệ sinh ngăn chứa bụi và bộ lọc thường xuyên để tránh làm giảm hiệu quả hút bụi.

Chế độ hút bụi & lau sàn (yêu cầu lắp đặt ngăn chứa bụi, bộ phận miếng lau, bình nước sạch và bình nước bẩn):

1. Lắp đặt miếng lau như hình minh họa cho đến khi nghe tiếng tách.

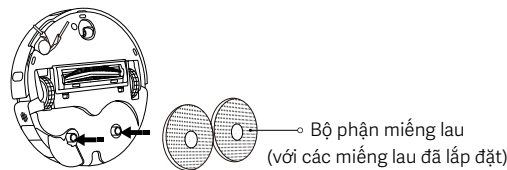

2. Đổ nước sạch vào bình nước sạch đến vạch mực nước tối đa. Không thêm bất kỳ chất tẩy rửa hoặc chất khử trùng nào vào bình nước.

THẬN TRỌNG: Việc thêm chất tẩy rửa hoặc chất khử trùng có thể ảnh hưởng đến chức năng của sản phẩm và gây hư hại cho máy.

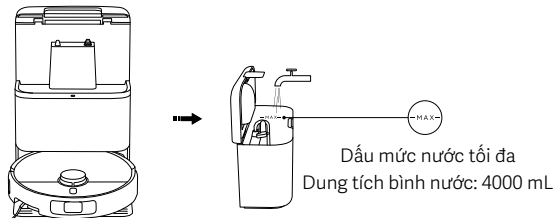

Lưu ý:

- Không thêm nước nóng vào bình nước sạch hoặc bình nước bẩn vì điều này có thể gây biến dạng.
- Các chức năng của robot hút bụi được kiểm tra trước khi xuất xưởng nên có thể còn sót lại một ít nước trong robot hút bụi. Điều này là bình thường.

Cách sử dụng

Khởi động robot hút bụi



Nhấn nút  để bắt đầu hút bụi và lau sàn.

Lưu ý:

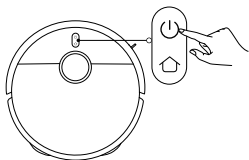
- Vui lòng thiết lập tường ảo hoặc khu vực hạn chế để loại trừ các khu vực có thảm khi thực hiện chức năng lau sàn.
- Nếu sàn nhà quá ướt, hãy lau sạch nước thừa trước khi sử dụng chức năng hút bụi hoặc lau sàn.



Bật/Tắt

- Nhấn và giữ nút  trong 3 giây để bật robot hút bụi và đèn báo bật.
- Khi robot hút bụi tạm dừng và không được sạc, nhấn và giữ nút  trong 3 giây để tắt nó.

Lưu ý: Khi robot hút bụi đang sạc, nó sẽ tự động bật và không thể tắt.

Tạm dừng

Trong khi robot hút bụi đang chạy, nhấn bất kỳ nút nào trên robot hút bụi để tạm dừng, và sau đó nhấn nút  để tiếp tục vệ sinh.

Lưu ý: Không nhắc hoặc di chuyển robot hút bụi khi máy đang tạm dừng. Nếu không, có thể xảy ra lỗi định vị khiến robot hút bụi không thể quay về trạm sạc đa năng hoặc dẫn đến mất dữ liệu bản đồ.

Chế độ ngủ

- Robot hút bụi sẽ vào chế độ ngủ sau khi tạm dừng trong 10 phút.
- Trong chế độ ngủ, đèn báo robot hút bụi sẽ tắt. Nhấn bất kỳ nút nào để đánh thức robot hút bụi khỏi chế độ ngủ.

Lưu ý:

- Robot hút bụi sẽ không vào chế độ ngủ khi được gắn vào trạm sạc đa năng.
- Robot hút bụi sẽ tự động tắt sau khi ở chế độ ngủ 6 giờ.

Khóa trẻ em

Nhấn và giữ nút  trong 3 giây trong khi sạc hoặc tạm dừng để bật hoặc tắt chức năng khóa trẻ em.

Làm sạch miếng lau

- Trong quá trình hút bụi và lau sàn, robot hút bụi sẽ tiếp tục nhiệm vụ của mình sau khi tự động quay trở lại trạm sạc đa năng để làm sạch miếng lau.
- Robot hút bụi sẽ tự động quay trở lại trạm sạc đa năng để làm sạch miếng lau sau khi hút bụi và lau sàn. Sau khi làm sạch xong, robot hút bụi sẽ sấy khô miếng lau và bắt đầu sạc.
- Khi robot hút bụi vào chế độ chờ trên trạm sạc đa năng, chọn Làm sạch miếng lau trên ứng dụng Xiaomi Home để bắt đầu làm sạch miếng lau. Sau khi làm sạch hoàn tất, trạm sạc đa năng sẽ tự động bắt đầu sấy khô miếng lau và sạc robot hút bụi.

Lưu ý: Việc làm sạch miếng lau sẽ không được thực hiện nếu có bất kỳ điều kiện nào sau đây xảy ra: mất nguồn đến trạm sạc đa năng, robot hút bụi bị di chuyển khỏi trạm sạc đa năng, bình nước sạch trống, bình nước bẩn đầy, hoặc bình nước không được lắp đặt đúng cách.

Làm sạch bụi

Trạm sạc đa năng sẽ tự động làm sạch bụi khi robot hút bụi quay lại để sạc sau khi hoàn thành một nhiệm vụ vệ sinh.

Lưu ý:

- Trạm sạc đa năng sẽ không tự động làm sạch bụi nếu tính năng này bị vô hiệu hóa trong ứng dụng.
- Trạm sạc đa năng sẽ thực hiện làm sạch bụi theo tần suất được đặt trong ứng dụng.

Tiếp tục vệ sinh

Robot hút bụi sẽ tự động quay trở lại trạm sạc đa năng để sạc khi pin yếu trong quá trình vệ sinh, và sau đó sẽ tiếp tục công việc vệ sinh từ vị trí đã dừng khi đã sạc đủ.

Chăm sóc và Bảo trì

Vệ sinh bộ lọc nước bẩn

- Tháo bộ lọc nước bẩn và vệ sinh kỹ lưỡng tóc và bụi bẩn khỏi nó.
- Lắp đặt lại bộ lọc nước bẩn đúng cách sau khi đã vệ sinh.

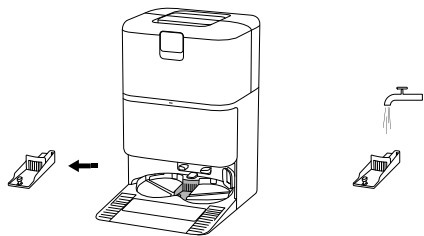

Vệ sinh bàn giặt trạm sạc đa năng

Kích hoạt chức năng hỗ trợ vệ sinh của trạm sạc đa năng trong ứng dụng và làm theo hướng dẫn để hoàn tất việc vệ sinh.

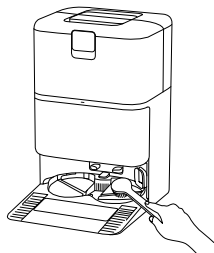

Lưu ý:

- Hãy đảm bảo robot hút bụi đã đặt vào trạm sạc đa năng.
- Trong quá trình sử dụng hoặc vệ sinh hằng ngày, không được nghiêng trạm sạc đa năng. Nếu nước tích tụ trong bàn giặt trạm sạc đa năng, hãy lau khô bằng vải.

Vệ sinh bình nước bẩn

Kịp thời tháo và vệ sinh bình nước bẩn khi miếng lau đã được làm sạch để tránh mùi hôi và nấm mốc.

Lưu ý: Cả phao trong bình nước sạch và bóng phao trong bình nước bẩn đều có thể di chuyển. Tránh sử dụng lực quá mạnh để ngăn ngừa hư hại.

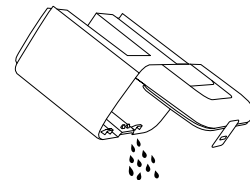

Thay túi dùng một lần

1. Mở nắp tủ chứa bụi, gỡ bỏ túi dùng một lần đã qua sử dụng, và lắp đặt một túi dùng một lần mới một cách chắc chắn.
2. Lắp lại nắp tủ chứa bụi vào chỗ cũ. Nhấn mạnh cho đến khi nghe thấy tiếng tách để đảm bảo đã lắp đúng cách.

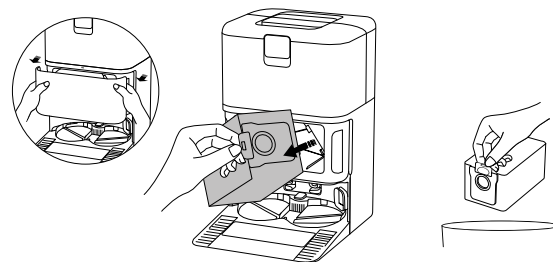

Lưu ý: Kéo tay cầm lên sẽ đóng kín túi dùng một lần để ngăn bụi hoặc chất bẩn rơi ra ngoài một cách hiệu quả.

Chăm sóc và Bảo trì

Vệ sinh ngăn chứa bụi và bộ lọc

1. Mở nắp của robot hút bụi, sau đó nhấn vào nút nhả ngăn chứa bụi để tháo ngăn chứa bụi khỏi robot hút bụi.

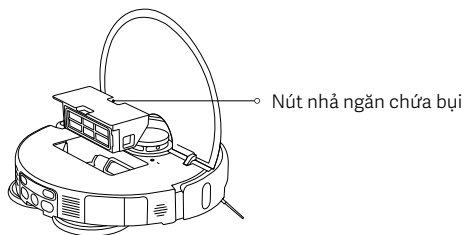

2. Lấy bộ lọc ra theo hình minh họa, loại bỏ bụi bẩn từ ngăn chứa bụi, và vệ sinh bộ lọc. Sau đó, rửa ngăn chứa bụi và bộ lọc bằng nước sạch nếu cần, và làm khô chúng trước khi lắp đặt lại.

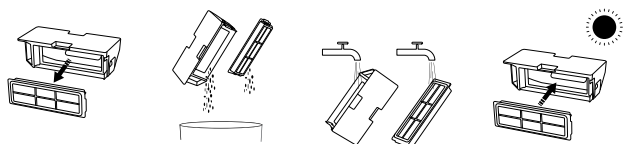

Lưu ý:

- Không cố gắng làm sạch bộ lọc bằng ngón tay hoặc bàn chải.
- Không nên rửa thường xuyên, nếu không bộ lọc có thể bị hỏng.
- Chỉ sử dụng nước sạch để vệ sinh ngăn chứa bụi và bộ lọc. Không sử dụng chất tẩy rửa.

Làm sạch miếng lau

Tháo miếng lau ra khỏi giá đỡ, sau đó rửa và lau khô.

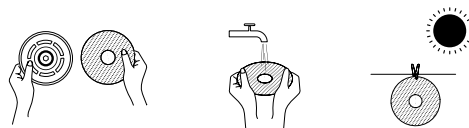

Vệ sinh chổi cạnh và bánh xe điều hướng

1. Lật ngược robot hút bụi và kéo chổi cạnh và bánh xe điều hướng lên.
2. Làm sạch bất kỳ sợi tóc hoặc mảnh vụn nào có thể mắc kẹt trên chổi cạnh và bánh xe điều hướng.
3. Lắp lại chổi cạnh và bánh xe điều hướng.

Lưu ý: Lắp lại chổi cạnh và bánh xe điều hướng ngay sau khi vệ sinh.

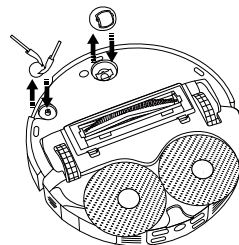

Chăm sóc và Bảo trì

Vệ sinh chổi

1. Lật ngược robot hút bụi và bóp vào hai kẹp để tháo bọc chổi ra.
2. Lấy chổi ra và kéo nắp đầu có thể tháo rời ra ngoài để làm sạch bụi.
3. Sau khi làm sạch, lắp lại theo thứ tự: nắp đầu có thể tháo rời, chổi, và bọc chổi.
Bọc chổi được lắp đúng vị trí khi nghe thấy tiếng “tách”.

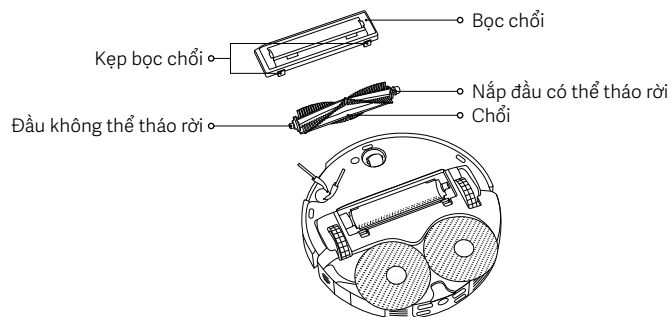

Lược vệ sinh

1. Dùng dụng cụ cạy mở lược ra khỏi các kẹp và tháo nó ra như hình minh họa.
2. Vệ sinh lược và lắp lại nó sau khi đảm bảo nó đã khô.

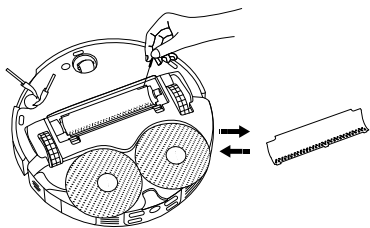

Vệ sinh các cảm biến và các điểm tiếp xúc sạc

Xin vui lòng vệ sinh các cảm biến và điểm tiếp xúc sạc định kỳ bằng khăn mềm, khô.

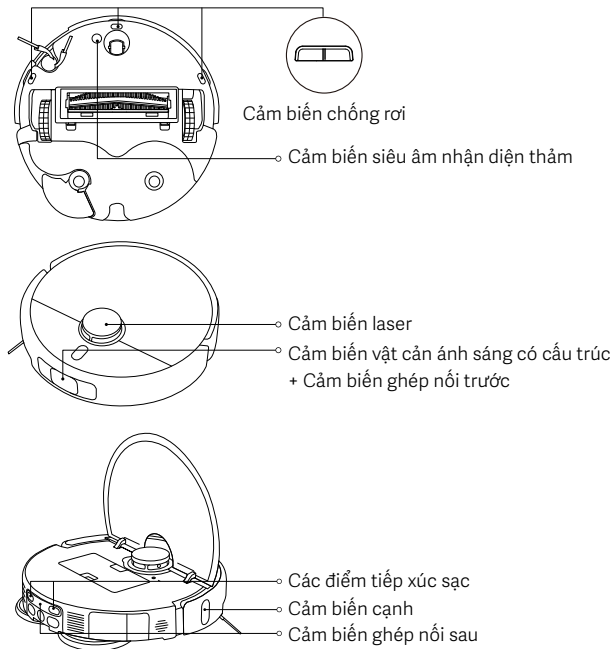

Lưu ý: Không sử dụng chất tẩy rửa, chất vệ sinh dạng xịt, hoặc các sản phẩm hóa học khác để vệ sinh cảm biến và các điểm tiếp xúc sạc.

Chăm sóc và Bảo trì

| Các bộ phận | Tần suất bảo trì | Tần suất thay thế |
|---|----------------------|-----------------------------|
| Chổi cạnh | 2 tuần một lần | 3-6 tháng |
| Chổi | | 6-12 tháng |
| Bộ lọc | | 3-6 tháng |
| Bọc chổi | / | 3-6 tháng (hoặc khi bị mòn) |
| Miếng lau | / | 1-3 tháng (hoặc khi bị mòn) |
| Túi dùng một lần | / | 2,5 tháng (hoặc khi đầy) |
| Ngăn chứa bụi | Vệ sinh theo yêu cầu | / |
| Bình nước sạch | 2 tuần một lần | |
| Bình nước bẩn | Sau mỗi lần sử dụng | |
| Bộ lọc nước bẩn | Hàng tháng | |
| Bàn giặt trạm sạc đa năng | | |
| Bánh xe điều hướng | | |
| Cảm biến laser | | |
| Cảm biến cạnh | | |
| Cảm biến vật cản ánh sáng có cấu trúc + Cảm biến ghép nối trước | | |
| Cảm biến chống rơi | | |
| Cảm biến ghép nối sau | | |

| Các bộ phận | Tần suất bảo trì | Tần suất thay thế |
|--|------------------|-------------------|
| Cảm biến siêu âm nhận diện thảm | Hàng tháng | / |
| Các điểm tiếp xúc sạc | | |
| Robot hút bụi | | |
| Trạm sạc đa năng | | |
| Điểm tiếp xúc sạc của trạm sạc đa năng | | |
| Khu vực phát tín hiệu của trạm sạc đa năng | | |

Lưu ý:

- Tần suất thay thế chỉ mang tính chất tham khảo. Nếu một bộ phận nào đó bị hỏng thì cần thay kịp thời để đảm bảo dọn dẹp hiệu quả.
- Để di chuyển hoặc vận chuyển robot hút bụi, hãy làm trống bình nước sạch và bình nước bẩn để tránh hư hại trong quá trình vận chuyển.

Vấn đề chung

| Vấn đề | Nguyên nhân có thể và Giải pháp |
|---|---|
| Robot hút bụi không thể bật hoặc bắt đầu vệ sinh. | Mức pin thấp. Sạc lại robot hút bụi, sau đó thử lại. |
| Robot hút bụi không thể quay trở lại trạm sạc đa năng để sạc. | Có quá nhiều chướng ngại vật xung quanh trạm sạc đa năng. Hãy đặt trạm sạc đa năng ở một khu vực thoáng hơn. Robot hút bụi cách trạm sạc đa năng quá xa. Đưa robot đến gần trạm sạc đa năng hơn rồi thử lại. |
| Robot hút bụi có hành vi bất thường. | Tắt robot hút bụi và khởi động lại nó. |
| Robot hút bụi phát ra tiếng động lạ khi vệ sinh. | Một vật lạ có thể mắc vào chổi, chổi cạnh hoặc một trong các bánh xe chính. Tắt robot hút bụi và loại bỏ mọi mảnh vụn nếu có. |
| Robot hút bụi không còn làm sạch hiệu quả hoặc còn bụi ở sau. | Ngăn chứa bụi đã đầy. Vui lòng vệ sinh nó. Nếu túi dùng một lần đã đầy, vui lòng thay nó. Bộ lọc đã bị chặn, hãy vệ sinh bộ lọc. Vật lạ đã bị mắc vào chổi. Vui lòng vệ sinh chổi. |
| Robot hút bụi đang ngoại tuyến hoặc không thể kết nối với ứng dụng Xiaomi Home. | Tín hiệu Wi-Fi yếu. Đảm bảo robot hút bụi và trạm sạc đa năng ở trong khu vực có tín hiệu Wi-Fi mạnh. Đã xảy ra sự cố với kết nối Wi-Fi. Đặt lại Wi-Fi của robot hút bụi và tải xuống phiên bản mới nhất của ứng dụng Xiaomi Home, sau đó thử kết nối lại. |

| Vấn đề | Nguyên nhân có thể và Giải pháp |
|--|--|
| Robot hút bụi không tiếp tục vệ sinh. | Đảm bảo rằng robot hút bụi không được đặt ở chế độ Không làm phiền (DND) vì chế độ này sẽ ngăn robot hút bụi tiếp tục dọn dẹp. Công việc vệ sinh sẽ không tiếp tục nếu robot hút bụi được đưa trở lại trạm sạc đa năng để sạc bằng nút trên robot, trong ứng dụng Xiaomi Home, hoặc bằng tay. |
| Robot hút bụi không sạc được. | Đảm bảo có đủ không gian trống xung quanh trạm sạc đa năng và các điểm tiếp xúc sạc không bị dính bụi hoặc các cặn bẩn khác. Nhiệt độ môi trường quá thấp hoặc quá cao. Đảm bảo nhiệt độ ở mức từ 0°C đến 40°C và sau đó sạc lại. |
| Robot hút bụi không thực hiện vệ sinh theo lịch trình. | Đảm bảo rằng robot hút bụi được kết nối với mạng, nếu không nó không thể đồng bộ thời gian và thực hiện vệ sinh theo lịch trình. Đảm bảo robot hút bụi không được đặt ở chế độ Không làm phiền (DND). Chế độ Không làm phiền (DND) sẽ ngăn robot hút bụi tiếp tục quá trình làm sạch theo lịch trình. |
| Trạm sạc đa năng không thực hiện vệ sinh miếng lau. | Không đủ nước trong bình nước sạch. Đổ thêm nước sạch và thử lại. Bình nước bẩn đầy. Đổ nước bẩn ra, vệ sinh bình nước bẩn và thử lại. Mức nước của bàn giặt quá cao. Vui lòng đổ bỏ nước kịp thời. Đảm bảo rằng bộ lọc nước bẩn được lắp đặt đúng vị trí. |

Xử lý sự cố

| Lời nhắc lỗi | Nguyên nhân có thể và Giải pháp |
|--|---|
| Vui lòng dọn sạch tất cả vật lạ khỏi khu vực cảm biến laser. | Dọn sạch mọi vật lạ có thể chặn hoặc cản trở cảm biến laser hoặc di chuyển robot hút bụi đến vị trí mới và khởi động lại. |
| Hãy lau sạch cảm biến chống rơi và chuyển robot hút bụi tới vị trí mới để bắt đầu. | Một phần của robot hút bụi có thể nằm ngoài mặt đất, hãy định vị lại robot hút bụi và khởi động lại. Hoặc cảm biến chống rơi có thể bị bẩn, hãy lau sạch chúng. |
| Lỗi bộ giảm xung. Vui lòng kiểm tra xem bộ giảm xung có bật lại đúng cách không. | Bộ đệm va chạm bị kẹt. Nhẹ nhàng gõ vào nó để loại bỏ các vật thể lạ; nếu không có vật thể lạ, hãy di chuyển robot hút bụi đến vị trí mới và bật máy lên. |
| Hãy di chuyển robot hút bụi đến bề mặt phẳng để bắt đầu. | Robot hút bụi đã phát hiện rằng nó được kích hoạt khi đang ở trạng thái nghiêng. Khởi động lại nó sau khi đặt thiết bị trên bề mặt phẳng. |
| Vui lòng loại bỏ các vật cản xung quanh robot hút bụi. | Robot hút bụi có thể bị chặn hoặc bị kẹt. Dọn sạch mọi vật cản xung quanh nó. |
| Ngăn chứa bụi chưa được lắp đặt. | Lắp ngăn chứa bụi và bộ lọc, đảm bảo chúng được cố định chắc chắn vào vị trí. |
| Bình nước sạch chưa được lắp đặt hoặc phát hiện thiếu nước. | Lắp đặt lại bình nước sạch và đổ nước sạch vào. Đảm bảo nó được lắp đặt đúng vị trí. |
| Bình nước bẩn chưa được lắp đặt hoặc đã đầy. | Làm trống và vệ sinh bình nước bẩn, sau đó lắp đặt lại. Đảm bảo nó được lắp đặt đúng vị trí. |

| Lời nhắc lỗi | Nguyên nhân có thể và Giải pháp |
|--|--|
| Túi dùng một lần chưa được lắp đặt. | Lắp đặt lại túi dùng một lần và đảm bảo nó được lắp đặt đúng vị trí. |
| Mức nước của bàn giặt trạm sạc đa năng quá cao. Vui lòng đổ bỏ nước kịp thời. | Kiểm tra và vệ sinh bàn giặt trạm sạc đa năng. |
| Không thể quay trở lại để sạc. Đặt robot hút bụi lên trạm sạc đa năng một cách thủ công. | Robot hút bụi không thể xác định vị trí của trạm sạc đa năng. Đưa robot hút bụi trở lại trạm sạc đa năng để sạc. |
| Mức pin quá thấp, hãy sạc pin. | Robot hút bụi không thể bật lên bình thường do pin yếu. Đưa robot hút bụi trở lại trạm sạc đa năng để sạc. |

Thông số kỹ thuật

Robot hút bụi

| | |
|--------------------------------|---|
| Tên | Robot hút bụi |
| Model | OV42GL |
| Kích thước sản phẩm | 355 × 353,5 × 93 mm |
| Trọng lượng tịnh | 3,9 kg |
| Trọng lượng tịnh (có phụ kiện) | 10,6 kg |
| Công suất định mức | 55 W |
| Điện áp định mức | 14,4 V $\overline{\text{---}}$ |
| Điện áp sạc | 20 V $\overline{\text{---}}$ |
| Thời gian sạc | ≤ 6 h |
| Pin lithium-ion | 4800 mAh (Công suất định mức) 5200 mAh (Công suất danh định) |
| Tần số vận hành | 2400–2483,5 MHz |
| Công suất đầu ra tối đa | < 20 dBm |
| Khả năng kết nối không dây | Wi-Fi IEEE 802.11 b/g/n 2,4 GHz Bluetooth 5.0 |
| Tiêu thụ điện | Chế độ chờ: ≤ 0,5 W Chế độ chờ kết nối mạng: ≤ 2,0 W |
| Thời gian để vào trạng thái | Chế độ chờ: ≤ 20 phút Chế độ chờ kết nối mạng: ≤ 20 phút |

Trong điều kiện hoạt động bình thường, cần giữ khoảng cách tối thiểu là 20 cm giữa ăng-ten của thiết bị này với cơ thể của người dùng.

Trạm sạc đa năng

| | |
|--|----------------------------------|
| Model | OV42-JZGL |
| Đầu vào định mức | 220–240 V \sim 50/60 Hz |
| Đầu ra định mức | 20 V $\overline{\text{---}}$ 1 A |
| Công suất (sạc + sấy khô bằng không khí) | 86 W |
| Công suất (vệ sinh) | 15 W |
| Công suất (làm sạch bụi) | 440 W |
| Kích thước sản phẩm | 320 × 411 × 495 mm |
| Tiêu thụ điện | Chế độ chờ: ≤ 0,5 W |
| Thời gian để vào trạng thái | Chế độ chờ: ≤ 20 phút |

Thông tin pháp lý về sự tuân thủ

Tuyên bố về sự phù hợp với EU



Qua tài liệu này, Xiaomi Communications Co., Ltd. tuyên bố rằng thiết bị radio loại OV42GL tuân thủ Chỉ thị 2014/53/EU. Toàn bộ nội dung của tuyên bố về sự phù hợp với EU có sẵn tại địa chỉ internet sau: <https://www.mi.com/global/service/support/declaration.html>

Thông tin về việc tái chế và xử lý vứt bỏ WEEE



Tất cả các sản phẩm có biểu tượng này đều là rác thải thiết bị điện và điện tử (WEEE như trong 2012/19/EU), không nên vứt bỏ chúng cùng với rác thải sinh hoạt chưa phân loại. Thay vào đó, để bảo vệ môi trường và sức khỏe của mọi người, bạn nên mang thiết bị thải loại đến điểm thu gom được chỉ định để tái chế rác thải thiết bị điện và điện tử, do chính quyền hoặc cơ quan địa phương chỉ định. Việc tái chế và xử lý vứt bỏ đúng cách sẽ giúp ngăn ngừa những hậu quả tiêu cực tiềm tàng đối với môi trường và sức khỏe của con người. Vui lòng liên hệ với bên lắp đặt hoặc cơ quan địa phương để biết thêm thông tin về địa điểm cũng như các điều khoản và điều kiện của điểm thu gom.

THÔNG BÁO BẢO HÀNH

BẢO HÀNH NÀY CẤP CHO BẠN CÁC QUYỀN CỤ THỂ VÀ BẠN CÓ THỂ CÓ CÁC QUYỀN KHÁC THEO LUẬT Ở BANG, TỈNH HOẶC QUỐC GIA CỦA BẠN. TRÊN THỰC TẾ, Ở MỘT SỐ QUỐC GIA, TỈNH HOẶC BẢNG, LUẬT TIÊU DÙNG CÓ THỂ ÁP DỤNG MỘT THỜI HẠN BẢO HÀNH TỐI THIỂU. NGOÀI NHỮNG GÌ ĐƯỢC PHÉP THEO LUẬT, XIAOMI KHÔNG LOẠI TRỪ, GIỚI HẠN HAY ĐÌNH CHỈ CÁC QUYỀN KHÁC MÀ BẠN CÓ THỂ CÓ. ĐỂ HIỂU ĐẦY ĐỦ CÁC QUYỀN CỦA BẠN, XIN MỜI BẠN THAM KHẢO CÁC LUẬT Ở BANG, TỈNH HOẶC QUỐC GIA CỦA BẠN.

1. BẢO HÀNH SẢN PHẨM HỮU HẠN

XIAOMI bảo đảm rằng các Sản phẩm không có khiếm khuyết về vật liệu và gia công trong điều kiện sử dụng bình thường và sử dụng tuân theo hướng dẫn sử dụng Sản phẩm tương ứng trong Thời hạn bảo hành.

Thời hạn và các điều kiện liên quan đến bảo hành hợp pháp được áp dụng theo luật địa phương tương ứng. Để biết thêm thông tin về các lợi ích bảo hành cho người tiêu dùng, hãy truy cập trang web chính thức của Xiaomi: <https://www.mi.com/global/support/warranty>.

Xiaomi bảo đảm với người mua đầu tiên rằng Sản phẩm của Xiaomi không có khiếm khuyết về vật liệu và gia công trong điều kiện sử dụng bình thường và sử dụng tuân theo hướng dẫn sử dụng Sản phẩm tương ứng trong Thời hạn bảo hành.

Xiaomi không bảo đảm rằng việc vận hành Sản phẩm sẽ không có lỗi hay không bị gián đoạn.

Xiaomi không chịu trách nhiệm đối với những thiệt hại phát sinh từ sự không tuân thủ các hướng dẫn có liên quan đến việc sử dụng Sản phẩm.

2. BIỆN PHÁP KHẮC PHỤC

Nếu có khiếm khuyết phần cứng được phát hiện và Xiaomi nhận được yêu cầu bồi thường hợp lệ trong Thời hạn bảo hành, thì Xiaomi sẽ (1) sửa chữa sản phẩm miễn phí, (2) thay thế sản phẩm, hoặc (3) hoàn tiền cho Sản phẩm, trừ các chi phí vận chuyển có thể có.

3. CÁCH NHẬN DỊCH VỤ BẢO HÀNH

THÔNG BÁO BẢO HÀNH

Để nhận dịch vụ bảo hành, bạn phải gửi Sản phẩm trong bao bì nguyên bản hoặc bao bì tương tự có mức độ bảo vệ Sản phẩm tương đương đến địa chỉ được Xiaomi chỉ định. Ngoại trừ phạm vi bị cấm theo luật áp dụng, Xiaomi có thể yêu cầu bạn đưa ra bằng chứng mua hàng và/hoặc tuân theo các yêu cầu đăng ký trước khi nhận dịch vụ bảo hành.

4. ĐIỀU KHOẢN LOẠI TRỪ VÀ GIỚI HẠN

Trừ trường hợp có quy định khác của Xiaomi, Bảo hành hữu hạn này chỉ áp dụng cho Sản phẩm do Xiaomi sản xuất hoặc được sản xuất cho Xiaomi và có thể nhận dạng bằng thương hiệu, nhãn hiệu hoặc logo “Xiaomi” hay “Mi”.

Bảo hành hữu hạn này không áp dụng cho mọi (a) Thiệt hại do thiên tai, như: sét đánh, lốc xoáy, lũ lụt, hỏa hoạn, động đất hoặc các nguyên nhân bên ngoài khác; (b) Sự bất cẩn; (c) Mục đích sử dụng thương mại; (d) Sự thay đổi hoặc sửa đổi ở bất kỳ phần nào của Sản phẩm; (e) Thiệt hại do sử dụng sản phẩm không phải của Xiaomi; (f) Thiệt hại do tai nạn, sự lạm dụng hoặc sử dụng sai cách; (g) Thiệt hại do vận hành Sản phẩm ngoài mục đích sử dụng dự kiến hoặc được phép mà Xiaomi mô tả hoặc với nguồn điện hay điện áp không phù hợp; hoặc (h) Thiệt hại do dịch vụ (gồm cả nâng cấp và mở rộng) do bất kỳ ai không phải là đại diện của Xiaomi thực hiện.

Bạn có trách nhiệm sao lưu mọi dữ liệu, phần mềm hoặc tài liệu khác mà bạn có thể lưu trữ hoặc giữ gìn trong sản phẩm. Rất có thể dữ liệu, phần mềm hoặc tài liệu khác trong thiết bị sẽ bị mất hoặc bị định dạng lại trong quá trình thực hiện dịch vụ, Xiaomi không chịu trách nhiệm đối với các thiệt hại hoặc tổn thất đó. Bên bán lại, đại lý hoặc nhân viên của Xiaomi không được ủy quyền thực hiện bất kỳ sự sửa đổi, mở rộng hay bổ sung nào đối với Bảo hành hữu hạn này. Nếu có bất kỳ điều khoản nào bị tuyên là không hợp pháp hay không thể thực hiện, thì tính hợp pháp hoặc tính có thể thực hiện của các điều khoản còn lại sẽ không bị ảnh hưởng.

Các dịch vụ hậu mãi sẽ bị giới hạn ở quốc gia hoặc khu vực mua hàng ban đầu, trừ phi điều này bị luật pháp nghiêm cấm hoặc có hứa hẹn khác của Xiaomi. Các sản phẩm không được nhập khẩu thích đáng và/hoặc không được Xiaomi sản xuất và/hoặc không được thu nhận thích đáng từ Xiaomi hoặc đơn vị bán chính

thức của Xiaomi sẽ không được bảo hành theo các bảo hành hiện tại. Theo luật áp dụng, bạn có quyền hưởng bảo hành từ bên bán lẻ không chính thức đã bán sản phẩm. Do đó, Xiaomi mời bạn liên hệ với bên bán lẻ đã bán sản phẩm cho bạn. Các bảo hành hiện tại không áp dụng tại Hồng Kông và Đài Loan.

5. BẢO HÀNH NGỤ Ý

Trừ phạm vi bị cấm theo luật áp dụng, mọi sự bảo hành ngụ ý (bao gồm các bảo hành về khả năng bán được và sự phù hợp với một mục đích cụ thể) sẽ có thời gian hữu hạn tương đương với thời hạn tối đa của bảo hành hữu hạn này. Một số khu vực pháp lý không cho phép hạn chế thời hạn của bảo hành ngụ ý, nên giới hạn nêu trên sẽ không được áp dụng trong các trường hợp đó.

6. GIỚI HẠN THIẾT HẠI

Trừ phạm vi bị cấm theo luật áp dụng, Xiaomi sẽ không chịu trách nhiệm đối với mọi thiệt hại phát sinh do tai nạn, các thiệt hại gián tiếp, đặc biệt hoặc do hậu quả, bao gồm nhưng không giới hạn ở tổn thất lợi nhuận, doanh thu hoặc dữ liệu, các thiệt hại phát sinh từ sự vi phạm điều kiện hoặc bảo hành ngụ ý hoặc rõ ràng, hay theo bất kỳ lý thuyết luật pháp nào khác, ngay cả khi Xiaomi đã được thông báo về khả năng xuất hiện các thiệt hại này. Một số khu vực pháp lý không cho phép loại trừ hay giới hạn các thiệt hại đặc biệt, gián tiếp hay do hậu quả, nên giới hạn nêu trên có thể không áp dụng cho bạn.

7. LIÊN HỆ VỚI XIAOMI

Khách hàng vui lòng truy cập trang web: <https://www.mi.com/global/support/warranty>

Người liên hệ đối với dịch vụ hậu mãi có thể là bất kỳ người nào trong mạng lưới dịch vụ được ủy quyền của Xiaomi, nhà phân phối được ủy quyền của Xiaomi hoặc bên bán hàng cuối cùng bán sản phẩm cho bạn. Nếu bạn có nghi ngại, hãy liên hệ với nhân viên thích hợp mà Xiaomi có thể xác định.

Hướng dẫn sử dụng phiên bản: V1.0

For further information, please go to www.mi.com
Manufacturer: Xiaomi Communications Co., Ltd.
Address: #019, 9th Floor, Building 6, 33 Xi'erqi Middle Road, Haidian District, Beijing, 100085, China

Para obtener más información, visite www.mi.com
Fabricante: Xiaomi Communications Co., Ltd.
Dirección: #019, 9th Floor, Building 6, 33 Xi'erqi Middle Road, Haidian District, Beijing, 100085, China

Pour plus d'informations, rendez-vous sur www.mi.com
Fabricant : Xiaomi Communications Co., Ltd.
Adresse : #019, 9th Floor, Building 6, 33 Xi'erqi Middle Road, Haidian District, Beijing, 100085, China

Per ulteriori informazioni, visitare il sito www.mi.com
Produttore: Xiaomi Communications Co., Ltd.
Indirizzo: #019, 9th Floor, Building 6, 33 Xi'erqi Middle Road, Haidian District, Beijing, 100085, China

Чтобы получить дополнительную информацию, посетите сайт www.mi.com
Производитель: Xiaomi Communications Co., Ltd.
Адрес: #019, 9th Floor, Building 6, 33 Xi'erqi Middle Road, Haidian District, Beijing, 100085, China

Więcej informacji: www.mi.com
Producent: Xiaomi Communications Co., Ltd.
Adres: #019, 9th Floor, Building 6, 33 Xi'erqi Middle Road, Haidian District, Beijing, 100085, China

Weitere Informationen finden Sie auf www.mi.com
Hersteller: Xiaomi Communications Co., Ltd.
Adresse: #019, 9th Floor, Building 6, 33 Xi'erqi Middle Road, Haidian District, Beijing, 100085, China

Ga voor meer informatie naar www.mi.com
Fabrikant: Xiaomi Communications Co., Ltd.
Adres: #019, 9th Floor, Building 6, 33 Xi'erqi Middle Road, Haidian District, Beijing, 100085, China

Daha fazla bilgi için lütfen www.mi.com'u ziyaret edin
Üretici: Xiaomi Communications Co., Ltd.
Adres: #019, 9th Floor, Building 6, 33 Xi'erqi Middle Road, Haidian District, Beijing, 100085, China

لمزيد من المعلومات، الرجاء الانتقال إلى موقع www.mi.com
الجهة المصنعة: Xiaomi Communications Co., Ltd.
العنوان: #019, 9th Floor, Building 6, 33 Xi'erqi Middle Road, Haidian District, Beijing, 100085, China

לקבלת מידע נוסף, בקר בכתובת www.mi.com
יצרן: Xiaomi Communications Co., Ltd.
כתובת: #019, 9th Floor, Building 6, 33 Xi'erqi Middle Road, Haidian District, Beijing, 100085, China

לקבלת מידע נוסף, בקרו באתר: www.mi-il.co.il
שם היצרן: שיאומי תקשורת בע"מ
כתובת היצרן: דרך אמצע קסיארקי מס' 33, מחוז האידיאן, בייג'ינג, סין
היבואן: המילטון חשמל ואלקטרוניקה בע"מ, האופה 8, מודיעין
טלפון: 08-6852114, פקס: 08-6852122
לפנייה בוואטסאפ: 052-6104399

Para mais informações, consulte o site www.mi.com
Fabricante: Xiaomi Communications Co., Ltd.
Morada: #019, 9th Floor, Building 6, 33 Xi'erqi Middle Road, Haidian District, Beijing, 100085, China

Щоб дізнатися більше, відвідайте сайт www.mi.com
Виробник: Сяомі Коммунікейшінс Ко., Лтд.
Адреса: #019, 9th Floor, Building 6, 33 Xi'erqi Middle Road, Haidian District, Beijing, 100085, China

Další informace naleznete na webových stránkách www.mi.com
Výrobce: Xiaomi Communications Co., Ltd.
Adresa: #019, 9th Floor, Building 6, 33 Xí'erqi Middle Road, Haidian District, Beijing, 100085, China

Για περισσότερες πληροφορίες, επισκεφθείτε τη διεύθυνση www.mi.com
Κατασκευαστής: Xiaomi Communications Co., Ltd.
Διεύθυνση: #019, 9th Floor, Building 6, 33 Xí'erqi Middle Road, Haidian District, Beijing, 100085, China

Pentru mai multe informații, accesați adresa www.mi.com
Producător: Xiaomi Communications Co., Ltd.
Adresă: #019, 9th Floor, Building 6, 33 Xí'erqi Middle Road, Haidian District, Beijing, 100085, China

För ytterligare information, gå till www.mi.com
Tillverkare: Xiaomi Communications Co., Ltd.
Adress: #019, 9th Floor, Building 6, 33 Xí'erqi Middle Road, Haidian District, Beijing, 100085, China

අත්පිටුවාලා බලා www.mi.com
වි්වෘත: Xiaomi Communications Co., Ltd.
ඊළඟ: #019, 9th Floor, Building 6, 33 Xí'erqi Middle Road, Haidian District, Beijing, 100085, China

Diimpor oleh: PT. Xiaomi Communications Indonesia
Alamat: One Pacific Place, Suite 9-H,I,J,K, Jalan Jenderal Sudirman Kav. 52-53 Lot. 3 & 5, Kota Adm. Jakarta Selatan, Provinsi DKI Jakarta, Kode Pos: 12190
Untuk informasi selengkapnya, kunjungi www.mi.com
Diproduksi oleh: Xiaomi Communications Co., Ltd.
Alamat: #019, 9th Floor, Building 6, 33 Xí'erqi Middle Road, Haidian District, Beijing, 100085, China
Dibuat di Tiongkok

Қосымша ақпарат алу үшін www.mi.com сайтына өтіңіз
Өндіруші: Xiaomi Communications Co., Ltd.
Мекенжайы: #019, 9th Floor, Building 6, 33 Xí'erqi Middle Road, Haidian District, Beijing, 100085, China

Du kan finde flere oplysninger på www.mi.com
Producent: Xiaomi Communications Co., Ltd.
Adresse: #019, 9th Floor, Building 6, 33 Xí'erqi Middle Road, Haidian District, Beijing, 100085, China

Lisätietoja löydät osoitteesta www.mi.com
Valmistaja: Xiaomi Communications Co., Ltd.
Osoite: #019, 9th Floor, Building 6, 33 Xí'erqi Middle Road, Haidian District, Beijing, 100085, China

For mer informasjon, gå til www.mi.com
Produsent: Xiaomi Communications Co., Ltd.
Adresse: #019, 9th Floor, Building 6, 33 Xí'erqi Middle Road, Haidian District, Beijing, 100085, China

Daugiau informacijos rasite apsilankę www.mi.com
Gamintojas: „Xiaomi Communications Co., Ltd.“
Adresas: #019, 9th Floor, Building 6, 33 Xí'erqi Middle Road, Haidian District, Beijing, 100085, China

További információért látogasson el az alábbi címre: www.mi.com
Gyártó: Xiaomi Communications Co., Ltd.
Cím: #019, 9th Floor, Building 6, 33 Xí'erqi Middle Road, Haidian District, Beijing, 100085, China

Detaljne informacije dostupne su na www.mi.com
Proizvođač: Xiaomi Communications Co., Ltd.
Adresa: #019, 9th Floor, Building 6, 33 Xí'erqi Middle Road, Haidian District, Beijing, 100085, China

Za nadaljnje informacije obiščite spletno mesto www.mi.com
Proizvajalec: Xiaomi Communications Co., Ltd.
Naslov: #019, 9th Floor, Building 6, 33 Xi'erqi Middle Road, Haidian District, Beijing,
100085, China

За допълнителна информация посетете www.mi.com
Производител: Xiaomi Communications Co., Ltd.
Адрес: #019, 9th Floor, Building 6, 33 Xi'erqi Middle Road, Haidian District, Beijing,
100085, China

Više informacija potražite na adresi www.mi.com
Proizvođač: Xiaomi Communications Co., Ltd.
Adresa: #019, 9th Floor, Building 6, 33 Xi'erqi Middle Road, Haidian District, Beijing,
100085, China

Ďalšie informácie nájdete na stránke www.mi.com
Výrobca: Xiaomi Communications Co., Ltd.
Adresa: #019, 9th Floor, Building 6, 33 Xi'erqi Middle Road, Haidian District, Beijing,
100085, China

Để biết thêm thông tin, vui lòng truy cập www.mi.com
Nhà sản xuất: Xiaomi Communications Co., Ltd.
Địa chỉ: #019, 9th Floor, Building 6, 33 Xi'erqi Middle Road, Haidian District, Beijing,
100085, China

EU REP.

Xiaomi Technology Netherlands B.V
Prinses Beatrixlaan 582, 2595BM, The Hague, The Netherlands
contact@support.mi.com

UK REP.

Xiaomi Technology UK Limited
Davidson House, Forbury Square, Reading, Berkshire RG1 3EU
contact@support.mi.com

